

# GRAPHITE

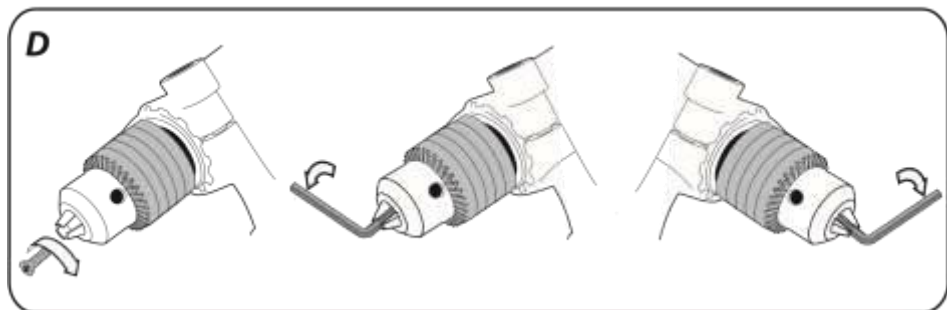

**58G728**

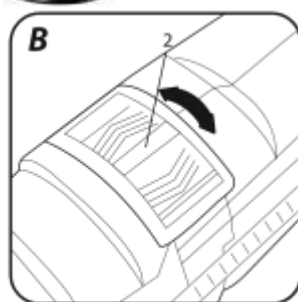

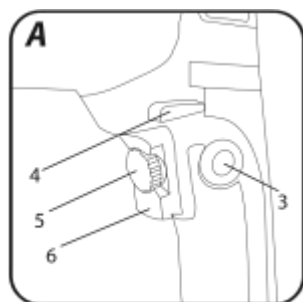

(pl) INSTRUKCJA OBSŁUGI ORYGINALNA .....	4
(en) TRANSLATION OF THE ORIGINAL INSTRUCTIONS .....	6
(uk) ПЕРЕКЛАД ОРИГІНАЛЬНИХ ІНСТРУКЦІЙ .....	9
(ro) TRADUCEREA INSTRUCȚIUNILOR ORIGINALE .....	11
(hu) AZ EREDETI UTASÍTÁSOK FORDÍTÁSA .....	14
(it) TRADUZIONE DELLE ISTRUZIONI ORIGINALI .....	16
(fr) TRADUCTION DES INSTRUCTIONS ORIGINALES .....	19
(de) ÜBERSETZUNG DER ORIGINALANLEITUNG .....	21
(ru) ПЕРЕВОД ОРИГИНАЛЬНЫХ ИНСТРУКЦИЙ .....	24
(cs) PŘEKLAD PŮVODNÍCH POKYNŮ .....	26
(sk) PREKLAD PŮVODNÝCH POKYNOV .....	29
(hr) PRIJEVOD IZVORNIH UPUTA .....	31
(lt) ORIGINALŲ INSTRUKCIJŲ VERTIMAS.....	33
(lv) ORIGINĀLO NORĀDĪJUMU TULKOJUMS.....	36
(sl) PREVAJANJE IZVIRNIH NAVODIL .....	38
(bg) ПРЕВОД НА ОРИГИНАЛНИТЕ ИНСТРУКЦИИ .....	41
(sr) ПРЕВОД ОРИГИНАЛНИХ УПУТСТАВА.....	43
(el) ΜΕΤΑΦΡΑΣΗ ΤΩΝ ΑΡΧΙΚΩΝ ΟΔΗΓΙΩΝ .....	46
(nl) VERTALING VAN DE ORIGINELE INSTRUCTIES.....	48
(pt) TRADUÇÃO DAS INSTRUÇÕES ORIGINAIS .....	51
(es) TRADUCCIÓN DE LAS INSTRUCCIONES ORIGINALES .....	53
(et) ORIGINAALJUHISTE TÖLGE.....	56

(pl)  
INSTRUKCJA OBSŁUGI ORYGINALNA  
WIERTARKA UDAROWA

58G728

**UWAGA** Przeczytaj wszystkie ostrzeżenia dotyczące bezpieczeństwa, instrukcje, ilustracje i specyfikacje dostarczone wraz z tym elektronarzędziem. Nieprzestrzeganie wszystkich poniższych instrukcji może spowodować porażenie prądem elektrycznym, pożar i/lub poważne obrażenia.

Zachowaj wszystkie ostrzeżenia i instrukcje do wykorzystania w przyszłości.

- Zakładać ochronniki słuchu podczas pracy wiertarką udarową. Narażanie się na hałas może spowodować utratę słuchu.
- Narzędzia używać z dodatkową rękojęścią. Utrata kontroli może spowodować obrażenia ciała.
- Przed użyciem odpowiednio zamocować narzędzie. Narzędzie to wytwarza wysoki moment wyjściowy i bez odpowiedniego zamocowania narzędzia podczas pracy może nastąpić utrata kontroli prowadząca do obrażeń ciała.
- Trzymać elektronarzędzie za izolowane powierzchnie chwytne podczas wykonywania czynności, w których element tnący może stykać się z ukrytym oprzewodowaniem lub własnym przewodem. Element tnący, stykający się z przewodem pod napięciem, może spowodować, że odsłonięte metalowe części elektronarzędzia znajdują się pod napięciem i mogą spowodować porażenie operatora prądem elektrycznym.
- Nigdy nie pracować z prędkością większą niż maksymalna prędkość znamionowa wiertła. Przy wyższych prędkościach wiertło prawdopodobnie się wygnie, jeśli pozwoli się na jego swobodne obracanie się bez kontaktu z przedmiotem obrabianym, co może spowodować obrażenia ciała.
- Zawsze zaczynać wiercenie z małą prędkością i z końcówką wiertła w zetknięciu z przedmiotem obrabianym. Przy wyższych prędkościach wiertło prawdopodobnie się wygnie, jeśli pozwoli się na jego swobodne obracanie się bez kontaktu z przedmiotem obrabianym, co może spowodować obrażenia ciała.
- Przykładać nacisk tylko w linii prostej z wiertłem i nie wywierać nadmiernego nacisku. Wiertła mogą się zginać, powodując pęknięcia lub utratę kontroli, co skutkuje obrażeniami ciała.

**UWAGA!** Urządzenie służy do pracy wewnątrz pomieszczeń.

Mimo zastosowania konstrukcji bezpiecznej z samego założenia, stosowania środków zabezpieczających i dodatkowych środków ochronnych, zawsze istnieje ryzyko szcążkowe doznania urazów podczas pracy.

#### BUDOWA I ZASTOSOWANIE

Wiertarki udarowe są ręcznymi elektronarzędziami z izolacją II klasy. Urządzenia są napędzane jednofazowym silnikiem komutatorowym, którego prędkość obrotowa jest redukowana za pośrednictwem przekładni zębatej. Tego typu elektronarzędzia są szeroko stosowane do wykonywania otworów w drewnie, materiałach drewnopochodnych, metalu, ceramice i tworzywach sztucznych w trybie pracy bez udaru oraz w betonie, cegle i materiałach podobnych w trybie pracy z udarem. Obszary ich użytkowania to wykonawstwo prac remontowo - budowlanych, stolarskich oraz wszelkich prac z zakresu samodzielnej działalności amatorskiej (majsterkowanie).

**Nie wolno używać elektronarzędzia niezgodnie z jego przeznaczeniem.**

#### PIKTOGRAMY I OSTRZEŻENIA

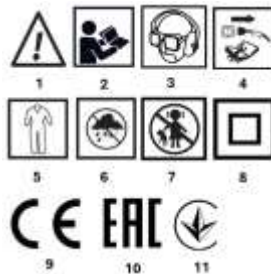

1. UWAGA! Zachowaj szczególne środki ostrożności!
2. Przeczytaj instrukcję obsługi, przestrzegaj ostrzeżeń i warunków bezpieczeństwa w niej zawartych!
3. Używaj środki ochrony osobistej (gogle ochronne, ochronniki słuchu, maskę przeciwpyłową).
4. Odłącz przewód zasilający przed rozpoczęciem czynności obsługowych lub naprawczych
5. Używaj odzieży ochronnej.
6. Chron urządzenie przed wilgocią.
7. Nie dopuszczaj dzieci do narzędzia.
8. Druga klasa ochronności
9. Znak certyfikacji CE
10. Znak certyfikacji EAC.
11. Znak certyfikacji rynku ukraińskiego.

#### OZNACZENIA NA URZĄDZENIU

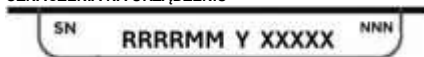

RRRR	-rok produkcji
MM	-miesiąc produkcji
Y	-oznaczenie dodatkowe
XXXXX	-numer seryjny
NNN	-oznaczenie dodatkowe

#### OPIS ELEMENTÓW GRAFICZNYCH

Poniższa numeracja odnosi się do elementów urządzenia przedstawionych na stronach graficznych niniejszej instrukcji.

1. Uchwyt wiertarski
2. Przełącznik trybu pracy
3. Przycisk blokady włącznika
4. Przełącznik kierunku obrotów
5. Pokrętko regulacji prędkości obrotowej
6. Włącznik
7. Rękojęść dodatkowa
8. Listwa ogranicznika głębokości wiercenia
9. Przełącznik zmiany biegów

\* Mogą występować różnice między rysunkiem a wyrobem.

#### OPIS URZĄDZENIA

Wiertarki udarowe są ręcznymi elektronarzędziami z izolacją II klasy. Urządzenia są napędzane jednofazowym silnikiem komutatorowym, którego prędkość obrotowa jest redukowana za pośrednictwem przekładni zębatej. Tego typu elektronarzędzia są szeroko stosowane do wykonywania otworów w drewnie, materiałach drewnopochodnych, metalu, ceramice i tworzywach sztucznych w trybie pracy bez udaru oraz w betonie, cegle i materiałach podobnych w trybie pracy z udarem. Obszary ich użytkowania to wykonawstwo prac remontowo - budowlanych, stolarskich oraz wszelkich prac z zakresu samodzielnej działalności amatorskiej (majsterkowanie).

#### ZAWARTOŚĆ

• Rękojęść dodatkowa	1 szt.
• Listwa ogranicznika głębokości wiercenia	1 szt.
• Klucz – pokrętka	1 szt.
• Wiertła	1 szt.
• Walizka transportowa	1 szt.

#### PRZYGOTOWANIE DO PRACY

##### INSTALOWANIE RĘKOJEŚCI DODATKOWEJ

Ze względu na bezpieczeństwo osobiste zalecane jest zawsze stosowanie rękojęści dodatkowej (7). Możliwość obrotu rękojęści dodatkowej, przed jej zaciśnięciem na obudowie

wiertarki, pozwala na wybór położenia najbardziej dogodnego dla warunków wykonywanej pracy.

- Poluzować pokrętkę blokującą kołnierzyk rękojeści dodatkowej (7), pokręcając jej w lewo.
- Nasunąć kołnierzyk rękojeści dodatkowej (7) na walcową część obudowy wiertarki.
- Obrócić do najbardziej dogodnego położenia.
- Dokręcić pokrętkę blokującą rękojeści dodatkowej (7), w prawo celem zamocowania rękojeści.

#### INSTALOWANIE OGRANICZNIKA GŁĘBOKOŚCI WIERCENIA

Listwa ogranicznika (8) służy do ustalenia głębokości zagłębienia wiertła w materiał.

- Poluzować pokrętkę blokującą kołnierzyk rękojeści dodatkowej (7).
- Wsunąć listwę ogranicznika (8) w otwór w kołnierzyk rękojeści dodatkowej.
- Ustawić pożądaną głębokość wiercenia.
- Zablokować, poprzez dokręcenie pokrętki blokującego kołnierzyk rękojeści dodatkowej (7).

#### MOCOWANIE NARZĘDZI ROBOCZYCH

##### Odłączyć elektronarzędzie od zasilania.

- Włożyć kluczki do jednego z otworów na obwodzie uchwytu wiertarskiego (1).
- Rozzerwać szczęki na pożądaną wymiar.
- Włożyć trzonek walcowy wiertła do oporu do otworu uchwytu wiertarskiego (1).
- Za pomocą klucza (wkładanego kolejno do trzech otworów na obwodzie uchwytu wiertarskiego) zaciśnąć szczęki uchwytu na trzonku wiertła.

Zawsze należy pamiętać, że kluczki należy odłączyć od wiertarki po zakończeniu czynności związanych z wkładaniem lub wyjmowaniem wiertła.

#### PRACA / USTAWIENIA

##### WŁĄCZANIE / WYŁĄCZANIE

Napięcie sieci musi odpowiadać wielkości napięcia podanego na tabliczce znamionowej wiertarki.

##### Włączenie

- wcisnąć przycisk włącznika (6) i przytrzymać w tej pozycji.

##### Wyłączenie

- zwolnić nacisk na przycisk włącznika (6). Blokada włącznika (praca ciągła) Włączenie:
- Wcisnąć przycisk włącznika (6) i przytrzymać w tej pozycji.
- Wcisnąć przycisk blokady włącznika (3) (rys. A).
- Zwolnić nacisk na przycisk włącznika (6).

##### Wyłączenie:

- Wcisnąć i zwolnić nacisk na przycisk włącznika (6).

Zakres prędkości obrotowej wrzeczona regulowany jest stopniem nacisku na przycisk włącznika.

#### POKRĘTKA REGULACJI PRĘDKOŚCI OBROTOWEJ WRZECIONA

Wiertarka umożliwia pracę z różnymi prędkościami obrotowymi wrzeczona. Regulację przeprowadza się pokrętką (5) (rys. A). W obrębie każdego ustawienia pokrętki regulacji prędkości obrotowej można płynnie regulować prędkość poprzez zwiększanie lub zmniejszanie nacisku na przycisk włącznika (6).

- Pokręcanie w prawo pokrętką (5) zapewnia wzrost prędkości.
- Pokręcanie w lewo pokrętką (5) zapewnia redukcję prędkości.
- Należy odnieść się do znaków graficznych umieszczonych na pokrętkę regulacji prędkości obrotowej lub włącznika.

Właściwy dobór prędkości obrotowej przeprowadza się w trakcie, gdy wiertarka jest uruchomiona bez obciążenia przy wciśniętej funkcji blokady włącznika. Ustawione tak obroty podczas pracy pod obciążeniem mogą być mniejsze.

#### KIERUNEK OBRÓTÓW W PRAWO – W LEWO

Za pomocą przełącznika obrotów (4) dokonuje się wyboru kierunku obrotów wrzeczona wiertarki (rys. A).

##### Obroty w prawo

- ustawić przełącznik (4) w skrajnym lewym położeniu.

##### Obroty w lewo

- ustawić przełącznik (4) w skrajnym prawym położeniu.

Zastrzega się, że w niektórych przypadkach położenie przełącznika kierunku obrotów w stosunku do obrotów może być inne niż opisano. Należy odnieść się do znaków graficznych umieszczonych na przełączniku kierunku obrotów lub obudowie urządzenia.

ie wolno dokonywać zmiany kierunku obrotów w czasie, gdy wrzeczona wiertarki obraca się. Przed uruchomieniem należy sprawdzić czy przełącznik kierunku obrotów jest we właściwym położeniu.

#### PRZEŁĄCZNIK TRYBU PRACY

Przełącznik trybu pracy (2) pozwala dobrać odpowiedni tryb pracy: wiercenie bez udaru lub z udarem (rys. B). Do wiercenia w takich materiałach jak: metal, drewno, ceramika, tworzywa sztuczne lub podobne należy ustawić przełącznik w pozycji do pracy bez udaru (symbol wiertła). Wiercenie w materiałach jak: kamień, beton, cegła lub podobne należy ustawić przełącznik w pozycji do pracy z udarem (symbol młotka). Otwory w drewnie, materiałach drewnopochodnych i metalach wykonuje się za pomocą wiertel ze stali szyskotnących lub ze stali węglowych (tylko w drewnie i materiałach drewnopochodnych). Do wiercenia z udarem służą specjalne wiertła z nakładkami z węglików spiekanych (widia).

Nie powinno się używać lewego kierunku obrotów przy włączonym udarze.

Wiercenie długotrwałe przy niskiej prędkości obrotowej wrzeczona grozi przegrzaniem silnika. Należy robić okresowe przerwy w pracy lub zezwolić, aby urządzenie popracowało na maksymalnych obrotach bez obciążenia przez okres około 1-2 min. Uważać, aby nie przelotnie otworów w obudowie służących do wentylacji silnika wiertarki.

#### OBŚLUGA I KONSERWACJA

Przed przystąpieniem do jakichkolwiek czynności związanych z instalowaniem, regulacją, naprawą lub obsługą należy wyjąć wtyczkę przewodu zasilającego z gniazdka sieciowego.

#### KONSERWACJA I PRZECHOWYWANIE

- Zaleca się czyszczenie urządzenia bezpośrednio po każdorazowym użyciu.
- Do czyszczenia nie należy stosować wody lub innych cieczy.
- Urządzenie należy czyścić za pomocą suchego kawałka tkaniny lub przedmuchać sprężonym powietrzem o niskim ciśnieniu.
- Nie używać żadnych środków czyszczących ani rozpuszczalników, gdyż mogą one uszkodzić części wykonane z tworzywa sztucznego.
- Regularnie należy czyścić szczeliny wentylacyjne w obudowie silnika, aby nie dopuścić do przegrzania urządzenia.
- W przypadku uszkodzenia przewodu zasilającego, należy go wymienić na przewód o takich samych parametrach. Czynność tą należy powierzyć wykwalifikowanemu specjalście lub oddać urządzenie do serwisu.
- W przypadku występowania nadmiernego iskrzenia na komutatorze zlecić sprawdzenie stanu szczotek węglowych silnika osobie wykwalifikowanej.
- Urządzenie zawsze należy przechowywać w miejscu suchym, niedostępnym dla dzieci.

#### WYMIANA UCHWYTU WIERTARSKIEGO

- Rozzerwać szczęki uchwytu wiertarskiego (1).
- Wykręcić wkręt mocujący uchwyt wiertarki, za pomocą wkrętaka krzyżowego, obracając wkrętakiem w prawo (lewy gwint).
- Zamocować klucz sześciokątny w uchwycie wiertarskim (rys. D).
- Uderzyć lekko w koniec klucza sześciokątnego.
- Odkręcić uchwyt wiertarki.

Montaż uchwytu wiertarskiego przeprowadza się w kolejności odwrotnej do jego demontażu.

#### WYMIANA SZCZOTEK WĘGLOWYCH

Zużyte (krótsze niż 5 mm), spalone lub pęknięte szczotki węglowe silnika należy natychmiast wymienić. Zawsze dokonuje się jednocześnie wymiany obu szczotek węglowych. Czynność wymiany szczotek węglowych należy powierzyć wyłącznie osobie wykwalifikowanej wykorzystującej części oryginalne. Wszelkiego rodzaju usterek powinny być usuwane przez autoryzowany serwis producenta.

#### PARAMETRY TECHNICZNE

#### DANE ZNAMIONOWE

PARAMETR	WARTOŚĆ	
Napięcie zasilania	230 V AC	
Częstotliwość zasilania	50 Hz	
Moc znamionowa	850 W	
Zakres prędkości obrotowej bez obciążenia	0 - 3000 min <sup>-1</sup>	
Częstotliwość udaru bez obciążenia	0 - 48000 min <sup>-1</sup>	
Zakres uchwytu wiertarskiego	1,5- 13 mm	
Rozmiar gwintu uchwytu wiertarskiego	½ cala	
Maksymalna średnica wiercenia	Stal	13 mm
	Beton	13 mm
	Drewno	32 mm
Stopień ochrony	IP20	
Klasa ochronności	II	
Masa	2,8 kg	
<b>DANE DOTYCZĄCE HAŁASU I DRGAŃ</b>		
Poziom ciśnienia akustycznego	L <sub>PA</sub> = 93 dB(A) K=5dB(A)	
Poziom mocy akustycznej	L <sub>WA</sub> = 104 dB(A) K=5dB(A)	
Wartość przyspieszenia drgań, wiercenie z udarem w betonie	a <sub>h,D</sub> = 8,41 m/s <sup>2</sup> K=1,5 m/s <sup>2</sup>	
Wartość przyspieszenia drgań, wiercenie w metalu	a <sub>h,D</sub> = 2,73 m/s <sup>2</sup> K=1,5 m/s <sup>2</sup>	
<b>58G728</b> oznacza zarówno typ oraz określenie urządzenia		

#### Informacje na temat hałasu i wibracji

Poziom emitowanego hałasu przez urządzenie opisano poprzez: poziom emitowanego ciśnienia akustycznego L<sub>PA</sub>, oraz poziom mocy akustycznej L<sub>WA</sub> (gdzie K oznacza niepewność pomiaru). Drgania emitowane przez urządzenie opisano poprzez wartość przyspieszeń drgań a<sub>h</sub> (gdzie K oznacza niepewność pomiaru).

Podane w niniejszej instrukcji: poziom emitowanego ciśnienia akustycznego L<sub>PA</sub>, poziom mocy akustycznej L<sub>WA</sub> oraz wartość przyspieszeń drgań a<sub>h</sub> zostały zmierzone zgodnie z normą EN 62841-1. Podany poziom drgań a<sub>h</sub> może zostać użyty do porównywania urządzeń oraz do wstępnej oceny ekspozycji na drgania.

Podany poziom drgań jest reprezentatywny jedynie dla podstawowych zastosowań urządzenia. Jeżeli urządzenie zostanie użyte do innych zastosowań lub z innymi narzędziami roboczymi, poziom drgań może ulec zmianie. Na wyższy poziom drgań będzie wpływać niewystarczająca czy zbyt rzadka konserwacja urządzenia. Podane powyżej przyczyny mogą spowodować zwiększenie ekspozycji na drgania podczas całego okresu pracy.

**Aby dokładnie oszacować ekspozycję na drgania, należy uwzględnić okresy kiedy urządzenie jest włączone lub kiedy jest włączone ale nie jest używane do pracy. Po dokładnym oszacowaniu wszystkich czynników łączna ekspozycja na drgania może okazać się znacznie niższa.**

W celu ochrony użytkownika przed skutkami drgań należy wprowadzić dodatkowe środki bezpieczeństwa, takie jak: cykliczna konserwacja urządzenia i narzędzi roboczych, zabezpieczenie odpowiedniej temperatury rąk oraz właściwa organizacja pracy.

#### OCHRONA ŚRODOWISKA



Produktów zasilanych elektrycznie nie należy wyrzucać wraz z domowymi odpadkami, lecz oddać je do utylizacji w odpowiednich zakładach. Informacji na temat utylizacji udzieli sprzedawca produktu lub miejscowe władze. Użyty sprzęt elektryczny i elektroniczny zawiera substancje nieołówkowe dla środowiska naturalnego. Sprzęt nie poddany recyklingowi stanowi potencjalne zagrożenie dla środowiska i zdrowia ludzi.

GTX Poland Spółka z ograniczoną odpowiedzialnością<sup>1</sup> Spółka komandytowa z siedzibą w Warszawie, ul. Pograniczna 2/4 (dalej: GTX Poland ) informuje, iż wszelkie prawa autorskie do treści niniejszej instrukcji (dalej: „Instrukcja”), w tym m.in. jej tekstu, zamieszczonych fotografii, schematów, rysunków, a także jej kompozycji, należą wyłącznie do GTX Poland i podlegają ochronie prawnej zgodnie z ustawą z dnia 4 lutego 1994 roku, o prawie autorskim i prawach pokrewnych (tj. Dz. U. 2006 Nr 90 Poz 631 z późn. zm.). Kopiowanie, przetwarzanie, publikowanie, modyfikowanie w celach komercyjnych całości Instrukcji jak i poszczególnych jej elementów, bez zgody GTX Poland wyrażonej na piśmie, jest surowo zabronione i może spowodować pociągnięcie do odpowiedzialności cywilnej i karnej.

#### GWARANCJA I SERWIS

**Warunki gwarancji oraz opis postępowania w przypadku reklamacji zawarte są w załączniku Kartce Gwarancyjnej.**

Serwis Centralny GTX Service Sp. z o.o. Sp.k.

ul. Pograniczna 2/4 tel. +48 22 364 53 50 02-285 Warszawa e-mail [bok@gtxservice.com](mailto:bok@gtxservice.com)

Sieć Punktów Serwisowych do napraw gwarancyjnych i pogwarancyjnych dostępna na platformie internetowej [gtxservice.com](http://gtxservice.com) Zeskanuj QR kod i wejdź na [gtxservice.com](http://gtxservice.com)

**GTX SERVICE**  
CIRCULAR ECONOMY SOLUTIONS



#### Deklaracja zgodności WE

Producent: GTX Poland Sp. z o.o. Sp. k., Ulica Pograniczna 2/4 02-285 Warszawa

Produkt: Wiertarka udarowa

Model: 58G728

Nazwa handlowa: GRAPHITE

Numer seryjny: 00001 + 99999

Niniejsza deklaracja zgodności wydana zostaje na wyłączną odpowiedzialność producenta.

Opisany wyżej wyrób jest zgodny z następującymi dokumentami:

**Dyrektywa Maszynowa 2006/42/WE**

**Dyrektywa o Kompatybilności Elektromagnetycznej 2014/30/UE**

**Dyrektywa RoHS 2011/65/UE zmieniona Dyrektywą 2015/863/UE**

Oraz spełnia wymagania norm:

EN 62841-1:2015+AC:2015+A11:2022; EN 62841-2:

1:2018+A11:2019+A1:2022+A12:2022

EN IEC 55014-1:2021; EN IEC 55014-2:2021; EN IEC 61000-3-2:2019+A1:2021+A2:2024; EN 61000-3-3:2013+A1:2019+A2:2021

EN IEC 63000:2018

Deklaracja ta odnosi się wyłącznie do urządzenia w stanie, w jakim została wprowadzona do obrotu i nie obejmuje części składowych dodanych przez użytkownika końcowego lub przeprowadzonych przez niego późniejszych działań.

Nazwisko i adres osoby mającej miejsce zamieszkania lub siedzibę w UE upoważnionej do przygotowania dokumentacji technicznej:

Podpisano w imieniu:

GTX Poland Sp. z o.o. Sp.k.

Ulica Pograniczna 2/4 02-285 Warszawa

*Paweł Kowalski*

Paweł Kowalski

Pełnomocnik ds. jakości firmy GTX POLAND

Warszawa, 2025-10-08

(en)  
**TRANSLATION OF THE ORIGINAL INSTRUCTIONS**  
**HAMMER DRILL**

**58G728**

**CAUTION** Read all safety warnings, instructions, illustrations and specifications provided with this power tool. Failure to follow all of the instructions below may result in electric shock, fire and/or serious injury.

**Keep all warnings and instructions for future reference.**

- **Wear ear protection when operating the hammer drill.** Exposure to noise may cause hearing loss.
- **Use the tool with an auxiliary handle.** Loss of control may result in personal injury.
- **Secure the tool properly before use.** This tool produces high torque and, if not properly secured during operation, loss of control may occur, resulting in personal injury.
- **Hold the power tool by insulated gripping surfaces when performing operations where the cutting element may contact hidden wiring or its own cord.** The cutting element, when in contact with a live wire, may cause exposed metal parts of the power tool to become live and may cause the operator to receive an electric shock.
- **Never operate at speeds higher than the maximum rated speed of the drill bit.** At higher speeds, the drill bit is likely to bend if allowed to spin freely without contact with the workpiece, which could result in personal injury.
- **Always start drilling at low speed with the drill bit in contact with the workpiece.** At higher speeds, the drill bit is likely to bend

if allowed to rotate freely without contact with the workpiece, which could result in personal injury.

- **Apply pressure only in a straight line with the drill bit and do not apply excessive pressure.** Drill bits can bend, causing breakage or loss of control, resulting in personal injury.

#### CAUTION! The device is intended for indoor use.

Despite the inherently safe design, the use of safety measures and additional protective measures, there is always a residual risk of injury during operation.

#### DESIGN AND USE

Hammer drills are hand-held power tools with Class II insulation. The devices are driven by a single-phase commutator motor, whose rotational speed is reduced by means of a gear transmission. This type of power tool is widely used for drilling holes in wood, wood-based materials, metal, ceramics and plastics in non-hammer mode, and in concrete, brick and similar materials in hammer mode. They are used for renovation and construction work, carpentry and all kinds of DIY work.

**Do not use the power tool for purposes other than those for which it is intended.**

#### PICTOGRAMS AND WARNINGS

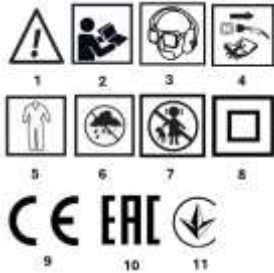

1. CAUTION! Take special precautions!
2. Read the operating instructions and observe the warnings and safety precautions contained therein!
3. Use personal protective equipment (safety goggles, ear protectors, dust mask).
4. Disconnect the power cord before performing maintenance or repairs.
5. Wear protective clothing.
6. Protect the device from moisture.
7. Keep children away from the tool.
8. Protection class II.
9. CE certification mark
10. EAC certification mark.
11. Ukrainian market certification mark.

#### MARKINGS ON THE DEVICE

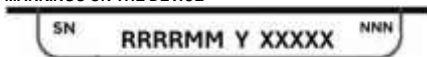

- |       |                         |
|-------|-------------------------|
| RRRR  | -year of manufacture    |
| MM    | -month of manufacture   |
| Y     | -additional designation |
| XXXXX | -serial number          |
| NNN   | -additional marking     |

#### DESCRIPTION OF GRAPHIC ELEMENTS

The following numbering refers to the device components shown on the graphic pages of this manual.

1. Drill chuck
2. Operating mode switch
3. Switch lock button
4. Rotation direction switch
5. Speed adjustment knob
6. Switch
7. Auxiliary handle
8. Drilling depth limiter bar
9. Gear change switch

\* There may be differences between the drawing and the product.

#### DESCRIPTION OF THE DEVICE

Hammer drills are hand-held power tools with Class II insulation. The devices are powered by a single-phase commutator motor, whose rotational speed is reduced by means of a gear transmission. This type of power tool is widely used for drilling holes in wood, wood-based materials, metal, ceramics and plastics in non-hammer mode, and in concrete, brick and similar materials in hammer mode. They are used in renovation and construction work, carpentry and all kinds of DIY work.

#### CONTENTS

- Additional handle 1
- Drilling depth limiter strip 1
- Key – knob 1
- Drill bits 1
- Transport case 1

#### PREPARATION FOR WORK

##### INSTALLING THE ADDITIONAL HANDLE

**For personal safety reasons, it is recommended to always use the additional handle (7). The additional handle can be rotated before clamping it onto the drill housing, allowing you to select the most convenient position for the work being performed.**

- Loosen the knob locking the auxiliary handle flange (7) by turning it counterclockwise.
- Slide the auxiliary handle flange (7) onto the cylindrical part of the drill housing.
- Rotate to the most convenient position.
- Tighten the locking knob of the auxiliary handle (7) clockwise to secure the handle.

##### INSTALLING THE DRILLING DEPTH LIMITER

The limiter strip (8) is used to set the depth of the drill bit in the material.

- Loosen the locking knob on the auxiliary handle flange (7).
- Insert the limiter strip (8) into the hole in the auxiliary handle flange.
- Set the desired drilling depth.
- Lock by tightening the locking knob on the auxiliary handle collar (7).

#### MOUNTING WORK TOOLS

##### Disconnect the power tool from the power supply.

- Insert the key into one of the holes on the circumference of the drill chuck (1).
- Open the jaws to the desired size.
- Insert the cylindrical shank of the drill bit into the drill chuck hole (1) as far as it will go.
- Using the key (inserted successively into the three holes around the circumference of the drill chuck), clamp the jaws of the chuck onto the drill shank.

**Always remember to remove the key from the drill after inserting or removing the drill bit.**

#### OPERATION / SETTINGS

##### TURNING ON/OFF

**The mains voltage must correspond to the voltage specified on the drill's rating plate.**

##### Switching on

- Press the switch button (6) and hold it in this position.

##### Switching off

- Release the pressure on the switch button (6). Switch lock (continuous operation) Switching on:
- Press the switch button (6) and hold it in this position.
- Press the switch lock button (3) (Fig. A).
- Release the switch button (6).

##### Switching off:

- Press and release the switch button (6).

**The spindle speed range is adjusted by the degree of pressure applied to the switch button.**

#### SPINDLE SPEED CONTROL KNOB

The drill allows you to work at different spindle speeds. The adjustment is made using the knob (5) (Fig. A). Within each setting of the speed control knob, the speed can be adjusted smoothly by increasing or decreasing the pressure on the switch button (6).

- Turning the knob (5) clockwise increases the speed, • Turning the knob (5) anticlockwise reduces the speed.
- Refer to the symbols on the speed control knob or switch. The correct speed selection is made while the drill is running without load with the switch lock function pressed. The speed set in this way may be lower when working under load.

#### RIGHT-HAND/LEFT-HAND ROTATION

The rotation direction of the drill spindle is selected using the rotation switch (4) (Fig. A).

#### Right rotation

- set the switch (4) to the extreme left position.

#### Counterclockwise rotation

- set the switch (4) to the extreme right position.

**Please note that in some cases the position of the rotation direction switch in relation to the rotation may be different than described. Please refer to the symbols on the rotation direction switch or on the device housing.**

**Do not change the direction of rotation while the drill spindle is rotating. Before starting, check that the rotation direction switch is in the correct position.**

#### OPERATING MODE SWITCH

The operating mode switch (2) allows you to select the appropriate operating mode: drilling without hammering or with hammering (Fig. B). For drilling in materials such as metal, wood, ceramics, plastics or similar, set the switch to the non-hammer mode (drill symbol). For drilling in materials such as stone, concrete, brick or similar, set the switch to the hammer mode (hammer symbol). Holes in wood, wood-based materials and metals are made using high-speed steel or carbon steel drill bits (only in wood and wood-based materials). Special drill bits with carbide tips (widia) are used for hammer drilling.

**Do not use the left-hand rotation direction when the hammer function is activated.**

**Prolonged drilling at low spindle speeds may cause the motor to overheat. Take periodic breaks or allow the device to run at maximum speed without load for approximately 1-2 minutes. Be careful not to cover the holes in the housing used for ventilation of the drill motor.**

#### OPERATION AND MAINTENANCE

**Before performing any installation, adjustment, repair or maintenance work, remove the power cord plug from the mains socket.**

#### MAINTENANCE AND STORAGE

- It is recommended to clean the device immediately after each use.
- Do not use water or other liquids for cleaning.
- Clean the device with a dry cloth or blow it with low-pressure compressed air.
- Do not use any cleaning agents or solvents as they may damage plastic parts.
- Clean the ventilation slots in the motor housing regularly to prevent the device from overheating.
- If the power cord is damaged, replace it with a cord of the same specifications. This should be done by a qualified specialist or by taking the device to a service centre.
- If excessive sparking occurs on the commutator, have the condition of the motor carbon brushes checked by a qualified person.
- Always store the device in a dry place out of the reach of children.

#### REPLACING THE DRILL CHUCK

- Open the jaws of the drill chuck (1).
- Remove the screw securing the drill chuck using a Phillips screwdriver, turning the screwdriver clockwise (left-hand thread).
- Insert the hexagonal key into the drill chuck (Fig. D).
- Tap the end of the hex key lightly.
- Unscrew the drill chuck.

Refit the drill chuck in the reverse order to removal.

#### REPLACING CARBON BRUSHES

**Worn (shorter than 5 mm), burnt or broken motor carbon brushes must be replaced immediately. Always replace both carbon brushes at the same time. The replacement of carbon brushes should only be carried out by a qualified person using original**

**parts. Any faults should be repaired by an authorised service centre of the manufacturer.**

#### TECHNICAL PARAMETERS

##### RATED DATA

PARAMETER	VALUE	
Supply voltage	230 V AC	
Power supply frequency	50 Hz	
Rated power	850 W	
No-load speed range	0 - 3000 min <sup>-1</sup>	
No-load impact frequency	0 - 48,000 min <sup>-1</sup>	
Drill chuck range	1.5- 13 mm	
Chuck thread size	½ inch	
Maximum drilling diameter	Steel	13 mm
	Concrete	13 mm
	Wood	32 mm
Protection rating	IP20	
Protection class	II	
Weight	2.8 kg	

##### NOISE AND VIBRATION DATA

Sound pressure level	L <sub>PA</sub> = 93 dB(A) K=5dB(A)
Sound power level	L <sub>WA</sub> = 104 dB(A) K=5dB(A)
Vibration acceleration value, hammer drilling in concrete	a <sub>h, D</sub> = 8.41 m/s <sup>2</sup> K=1.5 m/s <sup>2</sup>
Vibration acceleration value, drilling in metal	a <sub>h, D</sub> = 2.73 m/s <sup>2</sup> K=1.5 m/s <sup>2</sup>
<b>58G728 denotes both the type and designation of the device</b>	

#### Information on noise and vibration

The noise level emitted by the device is described by: the emitted sound pressure level L<sub>PA</sub> and the sound power level L<sub>WA</sub> (where K denotes measurement uncertainty). The vibrations emitted by the device are described by the vibration acceleration value a<sub>h</sub> (where K denotes measurement uncertainty).

The following values given in this manual: sound pressure level L<sub>PA</sub>, sound power level L<sub>WA</sub> and vibration acceleration value a<sub>h</sub> were measured in accordance with EN 62841-1. The specified vibration level a<sub>(h)</sub> can be used to compare devices and for a preliminary assessment of vibration exposure.

The vibration level given is representative only for the basic applications of the device. If the device is used for other applications or with other working tools, the vibration level may change. Insufficient or infrequent maintenance of the device will result in a higher vibration level. The reasons given above may increase exposure to vibration during the entire working period.

**To accurately estimate vibration exposure, periods when the device is switched off or when it is switched on but not used for work must be taken into account. After careful estimation of all factors, the total vibration exposure may be significantly lower.**

In order to protect the user from the effects of vibration, additional safety measures should be implemented, such as: regular maintenance of the device and work tools, ensuring adequate hand temperature and proper work organisation.

#### ENVIRONMENTAL PROTECTION



Electrically powered products should not be disposed of with household waste, but should be taken to appropriate facilities for disposal. Information on disposal can be obtained from the product retailer or local authorities. Used electrical and electronic equipment contains substances that are not environmentally neutral. Equipment that is not recycled poses a potential threat to the environment and human health.

"GTX Poland Spółka z ograniczoną odpowiedzialnością" Spółka komandytowa with its registered office in Warsaw, ul. Pograniczna 2/4 (hereinafter: "GTX Poland") hereby informs that all copyrights to the content of this manual (hereinafter: "Manual"), including, among others, its text, photographs, diagrams, drawings, as well as its composition, belong exclusively to GTX Poland and are protected by law in accordance with the Act of 4 February 1994 on copyright and related rights (i.e. Journal of Laws 2006 No. 90 Item 631, as amended). Copying, processing, publishing or modifying the entire Manual or any of its elements for commercial purposes without the written consent of GTX Poland is strictly prohibited and may result in civil and criminal liability.

#### EC Declaration of Conformity

**Manufacturer:** GTX Poland Sp. z o.o. Sp. k., Pograniczna Street 2/4 02-285 Warsaw

**Product:** Hammer drill

Model: 58G728

Trade name: GRAPHITE

Serial number: 00001 + 99999

This declaration of conformity is issued under the sole responsibility of the manufacturer.

The product described above complies with the following documents:

**Machinery Directive 2006/42/EC**

**Electromagnetic Compatibility Directive 2014/30/EU**

**RoHS Directive 2011/65/EU amended by Directive 2015/863/EU**

And meets the requirements of the following standards:

EN 62841-1:2015+AC:2015+A11:2022; EN 62841-2-

1:2018+A11:2019+A1:2022+A12:2022

EN IEC 55014-1:2021; EN IEC 55014-2:2021; EN IEC 61000-3-

2:2019+A1:2021+A2:2024; EN 61000-3-3:2013+A1:2019+A2:2021

EN IEC 63000:2018

This declaration applies only to the machine in the state in which it was placed on the market and does not cover components added by the end user or subsequent actions carried out by the end user.

Name and address of the person authorised to prepare the technical documentation, resident or established in the EU:

Signed on behalf of:

GTX Poland Sp. z o.o. Sp.k. Pograniczna Street 2/4 02-285 Warsaw

Pawel Kowalski

Quality Representative of GTX POLAND

Warsaw, 8 October 2025

(uk)  
**ПЕРЕКЛАД ОРИГІНАЛЬНИХ ІНСТРУКЦІЙ**  
**УДАРНИЙ ДРИЛЬ**

58G728

**УВАГА** Прочитайте всі попередження щодо безпеки, інструкції, ілюстрації та технічні характеристики, що додаються до цього електроінструменту. Недотримання всіх наведених нижче інструкцій може призвести до ураження електричним струмом, пожежі та/або серйозних травм.

**Зберігайте всі попередження та інструкції для подальшого використання.**

- Під час роботи з перфратором носіть засоби захисту органів слуху. Вплив шуму може призвести до втрати слуху.
- Використовуйте інструмент з допоміжною ручкою. Втрата контролю може призвести до травмування.
- Перед використанням надійно закріпіть інструмент. Цей інструмент створює високий крутний момент, і якщо його не закріпити належним чином під час роботи, може статися втрата контролю, що призведе до травмування.
- Тримайте електроінструмент за ізольовані поверхні, коли виконуєте операції, під час яких ріжучий елемент може контактувати з прихованою електропроводкою або власним шнуром. Ріжучий елемент, контактуючи з дротом під напругою, може призвести до того, що відкриті металеві частини електроінструменту стануть під напругою, що може спричинити ураження електричним струмом.
- Ніколи не працюйте на швидкості, що перевищує максимальну номінальну швидкість свердла. На вищих швидкостях свердло може вигнутися, якщо йому дозволити вільно обертатися без контакту з заготовкою, що може призвести до травмування.
- Завжди починайте свердління на низькій швидкості, коли свердло контактує з заготовкою. При більш високих швидкостях свердло може зігнути, якщо йому дозволити вільно обертатися без контакту з заготовкою, що може призвести до травмування.
- Натискайте тільки по прямій лінії з свердлом і не натискайте надмірно. Свердла можуть зігнути, що призведе до поломи або втрати контролю, а отже, до травмування.

**УВАГА!** Пристрій призначений для використання в приміщенні.

Незважаючи на безпечну конструкцію, використання заходів безпеки та додаткових захисних заходів, під час експлуатації завжди існує залишковий ризик травмування.

## КОНСТРУКЦІЯ ТА ВИКОРИСТАННЯ

Перфратори — це ручні електроінструменти з ізоляцією класу II. Пристрої приводяться в дію однофазним комутаторним двигуном, швидкість обертання якого знижується за допомогою зубчастої передачі. Цей тип електроінструменту широко використовується для свердління отворів у дереві, матеріалах на основі деревини, метали, кераміці та пластику в режимі без удару, а також у бетоні, цеглі та подібних матеріалах в режимі удару. Вони використовуються для ремонтних та будівельних робіт, столярних робіт та всіх видів робіт «зроби сам».

**Не використовуйте електроінструмент для цілей, інших ніж ті, для яких він призначений.**

## ПІКТОГРАМИ ТА ПОПЕРЕДЖЕННЯ



1. УВАГА! Вживайте особливі запобіжні заходів!
2. Прочитайте інструкцію з експлуатації та дотримуйтеся попереджень і заходів безпеки, що містяться в ній!
3. Використовуйте засоби індивідуального захисту (захисні окуляри, навушники, пилозахисну маску).
4. Перед виконанням технічного обслуговування або ремонту від'єднайте шнур живлення.
5. Носіть захисний одяг.
6. Захищайте прилад від вологи.
7. Тримайте дітей подалі від інструменту.
8. Клас захисту II.
9. Знак сертифікації CE
10. Сертифікаційний знак EAC.
11. Знак сертифікації для українського ринку.

## ПОЗНАЧКИ НА ПРИСТРОЇ

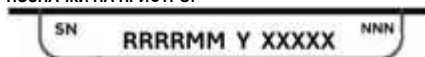

- RRRR - рік виготовлення  
M - місяць виготовлення  
Y - додаткове позначення  
XXXXX - серійний номер  
NNN - додаткове маркування

## ОПИС ГРАФІЧНИХ ЕЛЕМЕНТІВ

Наступна нумерація відноситься до компонентів пристрою, показаних на графічних сторінках цього посібника.

1. Патрон дреля
  2. Перемикач режиму роботи
  3. Кнопка блокування перемикача
  4. Перемикач напрямку обертання
  5. Регулятор швидкості
  6. Перемикач
  7. Додаткова ручка
  8. Обмежувач глибини свердління
  9. Перемикач передач
- \* Можливі відмінності між кресленням і продуктом.

## ОПИС ПРИСТРОЮ

Перфратори — це ручні електроінструменти з ізоляцією класу II. Пристрої приводяться в дію однофазним комутаторним двигуном, швидкість обертання якого зменшується за допомогою зубчастої передачі. Цей тип електроінструменту широко використовується для свердління отворів у дереві, матеріалах на основі деревини, метали, кераміці та пластику в режимі без удару, а також у бетоні, цеглі та подібних матеріалах у режимі удару. Вони використовуються в ремонтних і будівельних роботах, столярних роботах та всіх видах робіт «зроби сам».

## ЗМІСТ

- Додаткова ручка 1
- Смуга обмежувача глибини свердління 1
- Ключ – ручка 1
- Свердла 1
- Транспортний кейс 1

## ПІДГОТОВКА ДО РОБОТИ

### ВСТАНОВЛЕННЯ ДОДАТКОВОЇ РУКОЯТКИ

З міркувань особистої безпеки рекомендується завжди використовувати додаткову ручку (7). Додаткову ручку можна повертати перед затисканням на корпусі дрילה, що дозволяє вибрати найбільш зручне положення для виконуваної роботи.

- Відкрутіть ручку, що фіксує фланець допоміжної ручки (7), повертаючи її проти годинникової стрілки.
- Насуньте фланець допоміжної ручки (7) на циліндричну частину корпусу дрילה.
- Поверніть у найзручніше положення.
- Затягніть ручку фіксатора додаткової ручки (7) за годинниковою стрілкою, щоб зафіксувати ручку.

### ВСТАНОВЛЕННЯ ОБМЕЖУВАЧА ГЛИБИНИ СВЕРДЛІННЯ

Обмежувальна планка (8) використовується для регулювання глибини занурення свердла в матеріал.

- Ослабте фіксуючу ручку на фланці допоміжної ручки (7).
- Вставте обмежувальну планку (8) в отвір у фланці допоміжної ручки.
- Встановіть бажану глибину свердління.
- Зафіксуйте, затягнувши фіксуючу ручку на фланці допоміжної ручки (7).

## МОНТАЖ ІНСТРУМЕНТІВ

### Відключіть електроінструмент від джерела живлення.

- Вставте ключ в один з отворів по периметру патрона дрילה (1).
- Відкрийте губки до потрібного розміру.
- Вставте циліндричний хвостовик свердла в отвір патрона (1) до упору.
- За допомогою ключа (вставленого по черзі в три отвори по периметру патрона) затисніть губки патрона на хвостовику свердла.

Завжди пам'ятайте про те, що після вставлення або виймання свердла необхідно витягнути ключ із дрילה.

## ЕКСПЛУАТАЦІЯ / НАЛАШТУВАННЯ

### ВКЛЮЧЕННЯ/ВИМКНЕННЯ

Напруга в мережі повинна відповідати напрузі, зазначеній на таблиці технічних даних дрילה.

#### Увімкнення

- Натисніть кнопку вимикача (6) і утримуйте її в цьому положенні.

#### Вимкнення

- Відпустіть кнопку вимикача (6). Блокування вимикача (безперервна робота) Увімкнення:
- Натисніть кнопку вимикача (6) і утримуйте її в цьому положенні.
- Натисніть кнопку блокування вимикача (3) (рис. А).
- Відпустіть кнопку перемикача (6).

#### Вимкнення:

- Натисніть і відпустіть кнопку перемикача (6).

Діапазон швидкості шпинделя регулюється ступенем натискання на кнопку вимикача.

### РУЧКА РЕГУЛЮВАННЯ ШВИДКОСТІ ШПИНДЕЛЯ

Дриль дозволяє працювати з різною швидкістю шпинделя. Регулювання здійснюється за допомогою ручки (5) (рис. А). В межах кожного положення ручки регулювання швидкості швидкість можна плавно регулювати, збільшуючи або зменшуючи тиск на кнопку перемикача (6).

- Повертання ручки (5) за годинниковою стрілкою збільшує швидкість, • Повертання ручки (5) проти годинникової стрілки зменшує швидкість.
- Зверніть увагу на символи на ручці регулювання швидкості або перемикачі.

Правильний вибір швидкості здійснюється під час роботи дрילה без навантаження з натиснутою функцією блокування вимикача. Швидкість, встановлена таким чином, може бути нижчою під час роботи під навантаженням.

### ПРАВОРУЧНЕ/ЛІВОРУЧНЕ ОБЕРТАННЯ

Напрямок обертання шпинделя дрילה вибирається за допомогою перемикача обертання (4) (рис. А).

#### Праве обертання

- встановіть перемикач (4) в крайнє ліве положення.

#### Обертання проти годинникової стрілки

- встановіть перемикач (4) в крайнє праве положення.

Зверніть увагу, що в деяких випадках положення перемикача напрямку обертання відносно обертання може відрізнятися від описаного. Зверніться до символів на перемикачі напрямку обертання або на корпусі пристрою.

Не змінюйте напрямок обертання, коли шпиндель дрילה обертається. Перед початком роботи переконайтеся, що перемикач напрямку обертання знаходиться в правильному положенні.

### ПЕРЕКЛЮЧАТЕЛЬ РЕЖИМУ РОБОТИ

Перемикач режиму роботи (2) дозволяє вибрати відповідний режим роботи: свердління без удару або з ударом (рис. В). Для свердління в таких матеріалах, як метал, дерево, кераміка, пластик тощо, встановіть перемикач у режим без удару (символ свердла). Для свердління в таких матеріалах, як камінь, бетон, цегла тощо, встановіть перемикач у режим з ударом (символ молотка). Отвори в дереві, матеріалах на основі дерева та металах робляться за допомогою свердел із високошвидкісної сталі або вуглецевої сталі (тільки в дереві та матеріалах на основі дерева). Для свердління з ударом використовуються спеціальні свердла з твердосплавними наконечниками (widia).

Не використовуйте лівий напрямок обертання, коли активована функція удару.

Тривале свердління на низьких обертах шпинделя може призвести до перегріву двигуна. Робіть періодичні перерви або дайте пристрою попрацювати на максимальній швидкості без навантаження протягом приблизно 1-2 хвилин. Будьте обережні, щоб не закрити отвори в корпусі, які використовуються для вентиляції двигуна дрילה.

## ЕКСПЛУАТАЦІЯ ТА ТЕХНІЧНЕ ОБСЛУГОВУВАННЯ

Перед виконанням будь-яких робіт з установки, регулювання, ремонту або технічного обслуговування витягніть вилку шнура живлення з розетки.

### ТЕХНІЧНЕ ОБСЛУГОВУВАННЯ ТА ЗБЕРІГАННЯ

- Рекомендується чистити пристрій відразу після кожного використання.
- Не використовуйте воду або інші рідини для очищення.
- Очищайте пристрій сухою ганчіркою або продувайте його стисненим повітрям під низьким тиском.
- Не використовуйте миючі засоби або розчинники, оскільки вони можуть пошкодити пластикові деталі.
- Регулярно очищайте вентиляційні отвори в корпусі двигуна, щоб запобігти перегріванню пристрою.
- Якщо шнур живлення пошкоджений, замініть його шнуром з такими самими характеристиками. Це повинен робити кваліфікований фахівець або в сервісному центрі.
- Якщо на комутаторі виникає надмірне іскріння, попросіть кваліфіковану особу перевірити стан вугільних щіток двигуна.
- Завжди зберігайте пристрій у сухому місці, недоступному для дітей.

### ЗАМІНА СВЕРДЛОЧА

- Відкрийте губки патрона дрילה (1).
- Вікрутіть гвинт, що фіксує патрон, за допомогою хрестової викрутки, повертаючи викрутку за годинниковою стрілкою (ліва різьба).
- Вставте шестигранний ключ у патрон дрילה (рис. D).
- Легко постукайте по кінці шестигранного ключа.
- Відкрутіть патрон для свердла.

Встановіть патрон у зворотному порядку.

### ЗАМІНА ВУГЛЬНИХ ЩІТОК

Зношені (коротші за 5 мм), згорілі або зламани вугільні щітки двигуна необхідно негайно замінити. Завжди замінюйте обидві вугільні щітки одночасно. Заміна вугільних щіток повинна виконуватися тільки кваліфікованим фахівцем з використанням оригінальних деталей. Будь-які несправності повинні усуватися в авторизованому сервісному центрі виробника.

#### ТЕХНІЧНІ ПАРАМЕТРИ

#### НОМІНАЛЬНІ ДАНІ

ПАРАМЕТР	ЗНАЧЕННЯ	
Напруга живлення	230 В АС	
Частота живлення	50 Hz	
Номинальна потужність	850 W	
Діапазон швидкості без навантаження	0 - 3000 хв <sup>-1</sup>	
Частота удару без навантаження	0 - 48 000 хв <sup>-1</sup>	
Діапазон патрона дрילה	1,5–13 мм	
Розмір різьби патрона	½ дюйма	
Максимальний діаметр свердління	Сталь	13 мм
	Бетон	13 мм
	Дерево	32 мм
Ступінь захисту	IP20	
Клас захисту	II	
Вага	2,8 кг	

#### ДАНІ ПРО ШУМ І ВІБРАЦІЮ

Рівень звукового тиску	$L_{pA} = 93$ дБ(A) $K=5$ дБ(A)
Рівень звукової потужності	$L_{WA} = 104$ дБ(A) $K=5$ дБ(A)
Значення прискорення вібрації, буріння бетону відбийним молотком	$a_{h,D} = 8,41$ м/с <sup>2</sup> $K=1,5$ м/с <sup>2</sup>
Значення прискорення вібрації, свердління в металі	$a_{h,D} = 2,73$ м/с <sup>2</sup> $K=1,5$ м/с <sup>2</sup>

**58G728** позначає тип і позначення пристрою

#### Інформація про шум і вібрацію

Рівень шуму, що випромінюється пристроєм, описується: рівнем звукового тиску  $L_{pA}$  та рівнем звукової потужності  $L_{WA}$  (де  $K$  позначає невизначеність вимірювання). Вібрації, що випромінюються пристроєм, описуються значенням прискорення вібрації  $a_h$  (де  $K$  позначає невизначеність вимірювання).

Наведені в цьому посібнику значення: рівень звукового тиску  $L_{pA}$ , рівень звукової потужності  $L_{WA}$  та значення прискорення вібрації  $a_h$  були виміряні відповідно до стандарту EN 62841-1. Зазначений рівень вібрації  $a_h$  можна використовувати для порівняння пристроїв та попередньої оцінки впливу вібрації.

Зазначений рівень вібрації є репрезентативним лише для основних застосувань пристрою. Якщо пристрій використовується для інших застосувань або з іншими робочими інструментами, рівень вібрації може змінюватися. Недостатне або нерегулярне технічне обслуговування пристрою призведе до підвищення рівня вібрації. Зазначені вище причини можуть збільшити вплив вібрації протягом усього робочого періоду.

**Для точної оцінки впливу вібрації необхідно враховувати періоди, коли пристрій вимкнений або увімкнений, але не використовується для роботи. Після ретельного оцінювання всіх факторів загальний вплив вібрації може бути значно нижчим.**

З метою захисту користувача від впливу вібрації слід вжити додаткових заходів безпеки, таких як: регулярне технічне обслуговування пристрою та робочих інструментів, забезпечення належної температури рук та правильної організації роботи.

#### ЗАХИСТ НАВКОЛИШНЬОГО СЕРЕДОВИЩА



Електричні вироби не слід викидати разом із побутовими відходами, а слід здавати до відповідних пунктів утилізації. Інформацію про утилізацію можна отримати у продавця виробу або в місцевих органах влади. Використані електричні та електронні вироби містять речовини, які не є екологічно нейтральними. Обладнання, яке не піддається переробці, становить потенційну загрозу для навколишнього середовища та здоров'я людини.

«GTX Poland Spółka z ograniczoną odpowiedzialnością» Spółka komandytowa z місцезнаходженням у Варшаві, вул. Pograniczna 2/4 (дані: «GTX Poland») цим повідомляє, що всі авторські права на зміст цього посібника (дані: «Посібник»), включаючи, серед іншого, його текст, фотографії, діаграми, креслення, а також

його композицію, належать виключно GTX Poland і захищені законом відповідно до Закону від 4 лютого 1994 року про авторське право та суміжні права (тобто Журнал законів 2006 № 90, пункт 631, із змінами). Копіювання, обробка, публікація або модифікація всього Посібника або будь-яких його елементів з комерційною метою без письмової згоди GTX Poland суворо заборонені і можуть призвести до цивільної та кримінальної відповідальності.

(ro)

#### TRADUCEREA INSTRUCȚIUNILOR ORIGINALE

#### CIOCAN PERCUTANT

58G728

**ATENȚIE!** Citiți toate avertismentele de siguranță, instrucțiunile, ilustrațiile și specificațiile furnizate împreună cu acest instrument electric. Nerespectarea tuturor instrucțiunilor de mai jos poate duce la electrocutare, incendii și/sau vătămări grave.

**Păstrați toate avertismentele și instrucțiunile pentru consultare ulterioară.**

- **Purtați protecție pentru urechi când utilizați ciocanul rotopercutor.** Expunerea la zgomot poate provoca pierderea auzului.
- **Utilizați scula cu un mâner auxiliar.** Pierderea controlului poate duce la vătămări corporale.
- **Asigurați unealta în mod corespunzător înainte de utilizare.** Această unealtă produce un cuplu ridicat și, dacă nu este asigurată corespunzător în timpul funcționării, poate duce la pierderea controlului, provocând vătămări corporale.
- **Țineți scula electrică de suprafețe izolate ale mânerului atunci când efectuați operațiuni în care elementul de tăiere poate intra în contact cu cabluri ascunse sau cu propriul cablu.** Elementul de tăiere, atunci când intră în contact cu un cablu sub tensiune, poate determina ca părțile metalice expuse ale sculei electrice să devină sub tensiune și poate provoca electrocutarea operatorului.
- **Nu utilizați niciodată la viteze mai mari decât viteza nominală maximă a burghiului.** La viteze mai mari, burghiul se poate îndoi dacă este lăsat să se rotească liber fără contact cu piesa de lucru, ceea ce poate duce la vătămări corporale.
- **Începeți întotdeauna găurirea la viteze redusă, cu burghiul în contact cu piesa de lucru.** La viteze mai mari, burghiul se poate îndoi dacă este lăsat să se rotească liber fără contact cu piesa de lucru, ceea ce ar putea duce la vătămări corporale.
- **Aplicați presiune numai în linie dreaptă cu burghiul și nu aplicați presiune excesivă.** Burghiile se pot îndoi, provocând ruperea sau pierderea controlului, ceea ce poate duce la vătămări corporale.

**ATENȚIE! Dispozitivul este destinat utilizării în interior.**

În ciuda designului intrinsec sigur, a măsurilor de siguranță și a măsurilor de protecție suplimentare, există întotdeauna un risc rezidual de rănire în timpul funcționării.

#### PROIECTARE ȘI UTILIZARE

Mașinile de găurit cu percuție sunt scule electrice portabile cu izolație de clasa II. Dispozitivele sunt acționate de un motor cu comutator monofazat, a cărui viteză de rotație este redusă cu ajutorul unei transmisii cu angrenaje. Acest tip de scule electrice este utilizat pe scară largă pentru găurirea lemnului, a materialelor pe bază de lemn, a metalului, a ceramicii și a plasticului în modul fără percuție și a betonului, cărămizii și a materialelor similare în modul cu percuție. Acestea sunt utilizate pentru lucrări de renovare și construcții, tâmplărie și toate tipurile de lucrări de bricolaj.

**Nu utilizați scula electrică în alte scopuri decât cele pentru care a fost concepută.**

#### PICTOGRAME ȘI AVERTISMENTE



1. ATENȚIE! Luați măsuri de precauție speciale!
2. Citiți instrucțiunile de utilizare și respectați avertismentele și măsurile de siguranță conținute în acestea!
3. Utilizați echipament de protecție personală (ochelari de protecție, căști de protecție, mască de protecție împotriva prafului).
4. Deconectați cablul de alimentare înainte de a efectua operațiuni de întreținere sau reparații.
5. Purtați îmbrăcăminte de protecție.
6. Protejați dispozitivul de umiditate.
7. Țineți copiii la distanță de unealtă.
8. Clasa de protecție II.
9. Marca de certificare CE
10. Marca de certificare EAC.
11. Marca de certificare pentru piața ucraineană.

#### MARCAJELE DE PE DISPOZITIV

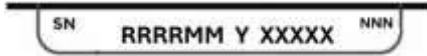

RRRR	- anul fabricației
MM	-luna de fabricație
Y	-denumire suplimentară
XXXXX	-număr de serie
NNN	-marcaj suplimentar

#### DESCRIEREA ELEMENTELOR GRAFICE

Numerotarea următoare se referă la componentele dispozitivului prezentate în paginile grafice ale acestui manual.

1. Mandrină de găurit
  2. Comutator mod de funcționare
  3. Buton de blocare comutator
  4. Comutator direcție de rotație
  5. Buton de reglare a vitezei
  6. Comutator
  7. Mâner auxiliar
  8. Bară de limitare a adâncimii de forare
  9. Comutator schimbare viteze
- \* Pot exista diferențe între desen și produs.

#### DESCRIEREA DISPOZITIVULUI

Mașinile de găurit cu percuție sunt scule electrice portabile cu izolație de clasa II. Dispozitivele sunt alimentate de un motor cu comutator monofazat, a cărui viteză de rotație este redusă cu ajutorul unei transmisii cu angrenaje. Acest tip de scule electrice este utilizat pe scară largă pentru găurirea lemnului, a materialelor pe bază de lemn, a metalului, a ceramicii și a plasticului în modul fără percuție și a betonului, cărămizii și a materialelor similare în modul cu percuție. Acestea sunt utilizate în lucrări de renovare și construcții, tâmplărie și toate tipurile de lucrări de bicolaj.

#### CUPRINS

• Mâner suplimentar	1
• Bandă limitatoare de adâncime de găurire	1
• Cheie – buton	1
• Burghie	1
• Cutie de transport	1

#### PREGĂTIREA PENTRU LUCRU

##### INSTALAREA MÂNERULUI SUPPLEMENTAR

Din motive de siguranță personală, se recomandă utilizarea permanentă a mânerului suplimentar (7). Mânerul suplimentar poate fi rotit înainte de a fi fixat pe carcasa mașinii de găurit, permițându-vă să selectați poziția cea mai convenabilă pentru lucrarea efectuată.

- Slăbiți butonul care blochează flanșa mânerului auxiliar (7) rotindu-l în sens invers acelor de ceasornic.
- Glišați flanșa mânerului auxiliar (7) pe partea cilindrică a carcasei burghiului.
- Rotiți-o în poziția cea mai convenabilă.
- Strângeți butonul de blocare al mânerului auxiliar (7) în sensul acelor de ceasornic pentru a fixa mânerul.

##### INSTALAREA LIMITATORULUI DE ADÂNCIME DE FORAJ

Banda limitatoare (8) este utilizată pentru a seta adâncimea burghiului în material.

- Slăbiți butonul de blocare de pe flanșa mânerului auxiliar (7).
- Introduceți banda limitatoare (8) în orificiul din flanșa mânerului auxiliar.
- Setați adâncimea de găurire dorită.

- Blocați prin strângerea butonului de blocare de pe colierul mânerului auxiliar (7).

#### MONTAREA UNELTELOR DE LUCRU

##### Deconectați scula electrică de la sursa de alimentare.

- Introduceți cheia într-una dintre orificiile de pe circumferința mandrinei de găurit (1).
  - Deschideți fălcile la dimensiunea dorită.
  - Introduceți tija cilindrică a burghiului în orificiul mandrinei (1) până la capăt.
  - Folosind cheia (introdusă succesiv în cele trei orificii din circumferința mandrinei), fixați fălcile mandrinei pe tija burghiului.
- Nu uitați să scoateți cheia din burghiu după introducerea sau scoaterea burghiului.

#### FUNCȚIONARE / SETĂRI

##### PORNIRE/OPRIRE

Tensiunea de alimentare trebuie să corespundă tensiunii specificate pe plăcuța de identificare a burghiului.

##### Pornire

- Apăsăți butonul de pornire (6) și mențineți-l în această poziție.

##### Oprire

- Eliberați presiunea asupra butonului de pornire (6). Blocare comutator (funcționare continuă) Pornire:
- Apăsăți butonul de pornire (6) și mențineți-l în această poziție.
- Apăsăți butonul de blocare a comutatorului (3) (Fig. A).
- Eliberați butonul de comutare (6).

##### Oprire:

- Apăsăți și eliberați butonul comutatorului (6).

Intervalul de viteză al axului se reglează în funcție de presiunea aplicată butonului comutatorului.

##### BUTON DE REGLARE A VITEZEI ARBILOR

Mașina de găurit vă permite să lucrați la diferite viteze ale axului. Reglarea se face cu ajutorul butonului (5) (Fig. A). În cadrul fiecărei setări a butonului de control al vitezei, viteza poate fi reglată în prin creșterea sau reducerea presiunii exercitate asupra butonului de comutare (6).

- Răsucirea butonului (5) în sensul acelor de ceasornic crește viteza, • Răsucirea butonului (5) în sens invers acelor de ceasornic reduce viteza.
- Consultați simbolurile de pe butonul de control al vitezei sau comutator.

Selectarea corectă a vitezei se face în timp ce mașina de găurit funcționează fără sarcină, cu funcția de blocare a comutatorului apăsată. Viteza setată în acest mod poate fi mai mică atunci când se lucrează sub sarcină.

##### ROTIRE LA DREAPTA/STÂNGA

Direcția de rotație a axului burghiului se selectează folosind comutatorul de rotație (4) (Fig. A).

##### Rotație spre dreapta

- setați comutatorul (4) în poziția extremă stânga.

##### Rotație în sens invers acelor de ceasornic

- setați comutatorul (4) în poziția extremă dreapta.

Vă rugăm să rețineți că, în unele cazuri, poziția comutatorului de direcție de rotație în raport cu rotația poate fi diferită de cea descrisă. Vă rugăm să consultați simbolurile de pe comutatorul de direcție de rotație sau de pe carcasa dispozitivului.

Nu schimbați direcția de rotație în timp ce axul burghiului se rotește. Înainte de pornire, verificați dacă comutatorul de direcție de rotație este în poziția corectă.

##### COMUTATOR MOD DE FUNCȚIONARE

Comutatorul modului de funcționare (2) vă permite să selectați modul de funcționare adecvat: găurire fără percuție sau cu percuție (Fig. B). Pentru găurirea în materiale precum metal, lemn, ceramică, plastic sau similare, setați comutatorul în modul fără percuție (simbolul burghiului). Pentru găurirea în materiale precum piatră, beton, cărămidă sau similare, setați comutatorul în modul cu percuție (simbolul ciocanului). Găurile în lemn, materiale pe bază de lemn și metale se realizează folosind burghie din oțel rapid sau oțel carbon (numai în lemn și materiale pe bază de lemn). Pentru găurirea cu percuție se utilizează burghie speciale cu vârful din carbură (widia).

Nu utilizați sensul de rotație spre stânga când funcția de ciocan este activată.

Găurirea prelungită la viteze mici ale axului poate provoca supraîncălzirea motorului. Faceți pauze periodice sau lăsați dispozitivul să funcționeze la viteză maximă fără sarcină timp de aproximativ 1-2 minute. Aveți grijă să nu acoperiți orificiile din carcasa utilizate pentru ventilarea motorului burghiului.

## FUNCȚIONARE ȘI ÎNTREȚINERE

Înainte de a efectua orice operațiune de instalare, reglare, reparație sau întreținere, scoateți ștecherul cablului de alimentare din priză de curent.

### ÎNTREȚINERE ȘI DEPOZITARE

- Se recomandă curățarea dispozitivului imediat după fiecare utilizare.
- Nu utilizați apă sau alte lichide pentru curățare.
- Curățați dispozitivul cu o cârpă uscată sau suflați-l cu aer comprimat la presiune scăzută.
- Nu utilizați agenți de curățare sau solvenți, deoarece aceștia pot deteriora părțile din plastic.
- Curățați regulat fantele de ventilație din carcasa motorului pentru a preveni supraîncălzirea dispozitivului.
- Dacă cablul de alimentare este deteriorat, înlocuiți-l cu un cablu cu aceeași specificații. Această operațiune trebuie efectuată de un specialist calificat sau ducând dispozitivul la un centru de service.
- Dacă apar scântei excesive pe comutator, solicitați verificarea stării perilor de carbon ale motorului de către o persoană calificată.
- Depozitați întotdeauna dispozitivul într-un loc uscat, la îndemâna copiilor.

### ÎNLOCUIREA MANDRULUI DE FORAT

- Deschideți făcile mandrinei (1).
- Scoateți șurubul care fixează mandrina folosind o șurubelniță Phillips, rotind șurubelnița în sensul acelor de ceasornic (filet stâng).
- Introduceți cheia hexagonală în mandrina (Fig. D).
- Bateți ușor capătul cheii hexagonale.
- Deșurubați mandrina.

Reinstalați mandrina în ordinea inversă celei de demontare.

### ÎNLOCUIREA PERILOR DE CARBON

Perii de carbon uzate (mai scurte de 5 mm), arse sau rupte trebuie înlocuite imediat. Înlocuiți întotdeauna ambele perii de carbon în același timp. Înlocuirea perilor de carbon trebuie efectuată numai de o persoană calificată, utilizând piese originale. Orice defecțiuni trebuie reparate de un centru de service autorizat al producătorului.

## PARAMETRI TECHNICI

### DATE NOMINALE

PARAMETRU	VALOARE	
Tensiune de alimentare	230 V c.a.	
Frecvența sursei de alimentare	50 Hz	
Putere nominală	850 W	
Intervalul de viteză fără sarcină	0 - 3000 min <sup>-1</sup>	
Frecvența de impact fără sarcină	0 - 48.000 min <sup>-1</sup>	
Interval mandrină de găurit	1,5- 13 mm	
Dimensiune filet mandrină	½ inch	
Diametru maxim de găurire	Oțel	13 mm
	Beton	13 mm
	Lemn	32 mm
Grad de protecție	IP20	
Clasă de protecție	II	
Greutate	2,8 kg	

### DATE PRIVIND ZGOMOTUL ȘI VIBRAȚIILE

Nivelul presiunii acustice	L <sub>PA</sub> = 93 dB(A) K=5dB(A)
Nivelul puterii acustice	L <sub>WA</sub> = 104 dB(A) K=5dB(A)
Valoarea accelerației vibrațiilor, forare cu ciocanul în beton	a <sub>h, D</sub> = 8,41 m/s <sup>2</sup> K=1,5 m/s <sup>2</sup>
Valoarea accelerației vibrațiilor, găurire în metal	a <sub>h, D</sub> = 2,73 m/s <sup>2</sup> K=1,5 m/s <sup>2</sup>

58G728 indică atât tipul, cât și denumirea dispozitivului

### Informații privind zgomotul și vibrațiile

Nivelul de zgomot emis de dispozitiv este descris de: nivelul presiunii acustice emise L<sub>PA</sub> și nivelul puterii acustice L<sub>WA</sub> (unde K indică incertitudinea măsurării). Vibrațiile emise de dispozitiv sunt descrise de valoarea accelerației vibrațiilor a<sub>h</sub> (unde K indică incertitudinea măsurării).

Următoarele valori indicate în acest manual: nivelul presiunii acustice L<sub>PA</sub>, nivelul puterii acustice L<sub>WA</sub> și valoarea accelerației vibrațiilor a<sub>h</sub> au fost măsurate în conformitate cu EN 62841-1. Nivelul de vibrații specificat a<sub>h(n)</sub> poate fi utilizat pentru a compara dispozitivele și pentru a evalua preliminară a expunerii la vibrații. Nivelul de vibrații indicat este reprezentativ numai pentru aplicațiile de bază ale dispozitivului. Dacă dispozitivul este utilizat pentru alte aplicații sau cu alte unelte de lucru, nivelul de vibrații se poate modifica. Întreținerea insuficientă sau sporadică a dispozitivului va duce la un nivel de vibrații mai ridicat. Motivele menționate mai sus pot crește expunerea la vibrații pe întreaga perioadă de lucru.

**Pentru a estima cu precizie expunerea la vibrații, trebuie luate în considerare perioadele în care dispozitivul este oprit sau când este pornit, dar nu este utilizat pentru lucrări d.** După estimarea atenată a tuturor factorilor, expunerea totală la vibrații poate fi semnificativ mai mică.

Pentru a proteja utilizatorul de efectele vibrațiilor, trebuie implementate măsuri de siguranță suplimentare, cum ar fi: întreținerea regulată a dispozitivului și a uneltelor de lucru, asigurarea unei temperaturi adecvate a mâinilor și organizarea corepunzătoare a muncii.

### PROTECȚIA MEDIULUI



Produsele alimentare electrice nu trebuie aruncate împreună cu deșeurile menajere, ci trebuie duse la centrele de colectare adecvate. Informații privind eliminarea pot fi obținute de la distribuitorul produsului sau de la autoritățile locale. Echipamentele electrice și electronice uzate conțin substanțe care nu sunt neutre din punct de vedere ecologic. Echipamentele care nu sunt reciclate reprezintă o potențială amenințare pentru mediu și sănătatea umană.

"GTX Poland Spółka z ograniczoną odpowiedzialnością" Spółka komandytowa cu sediul social în Varșovia, ul. Pograniczna 2/4 (denumită în continuare „GTX Poland”) informează că toate drepturile de autor asupra conținutului acestui manual (denumit în continuare „Manual”), inclusiv, printre altele, textul, fotografiile, diagramele, desenele, precum și compoziția acestuia, aparțin exclusiv GTX Poland și sunt protejate de lege în conformitate cu Legea din 4 februarie 1994 privind drepturile de autor și drepturile conexe (adică Jurnalul Oficial 2006 nr. 90 punctul 631, cu modificările ulterioare). Copierea, prelucrarea, publicarea sau modificarea întregului Manual sau a oricăruia dintre elementele sale în scopuri comerciale fără consimțământul scris al GTX Polonia este strict interzisă și poate atrage răspunderea civilă și penală.

### Declarație de conformitate CE

Producător: GTX Polonia Sp. z o.o. Sp. k., strada Pograniczna 2/4 02-285 Varșovia

Produs: Ciocan perforator

Model: 58G728

Denumire comercială: GRAPHITE

Număr de serie: 00001 + 99999

Prezenta declarație de conformitate este emisă sub responsabilitatea exclusivă a producătorului.

Produsul descris mai sus este conform cu următoarele documente:

**Directiva privind echipamentele tehnice 2006/42/CE**

**Directiva privind compatibilitatea electromagnetică 2014/30/UE**

**Directiva RoHS 2011/65/UE modificată prin Directiva 2015/863/UE**

și îndeplinește cerințele următoarelor standarde:

EN 62841-1:2015+AC:2015+A11:2022; EN 62841-2-

1:2018+A11:2019+A1:2022+A12:2022

EN IEC 55014-1:2021; EN IEC 55014-2:2021; EN IEC 61000-3-

2:2019+A1:2021+A2:2024; EN 61000-3-3:2013+A1:2019+A2:2021

EN IEC 63000:2018

Această declarație se aplică numai mașinii în starea în care a fost introdusă pe piață și nu acoperă componentele adăugate de utilizatorul final sau acțiunile ulterioare efectuate de utilizatorul final.

Numele și adresa persoanei autorizate să pregătească documentația tehnică, rezidentă sau stabilită în UE:

Semnat în numele:

GTX Poland Sp. z o.o. Sp.k. Strada Pograniczna 2/4 02-285 Varșovia

*Patryk Kowalski*

(hu)  
AZ EREDETI UTASÍTÁSOK FORDÍTÁSA  
FŰRÓKALAPÁCS

58G728

**FIGYELEM** Olvassa el az elektromos szerszámhoz mellékelt összes biztonsági figyelmeztetést, utasítást, illusztrációt és műszaki adatot. Az alábbi utasítások be nem tartása áramütéshez, tűzhöz és/vagy súlyos sérülésekhez vezethet.

Minden figyelmeztetést és utasítást őrizzen meg későbbi felhasználás céljára.

- A fűrókalapács használata közben viseljen hallásvédőt. A zajnak való kitettség halláskárosodást okozhat.
- A szerszámot kiegészítő fogantyúval használja. Az irányítás elvesztése személyi sérüléseket okozhat.
- Használat előtt rögzítse megfelelően a szerszámot. Ez a szerszám nagy nyomtatékokot fejt ki, és ha működés közben nem rögzítve megfelelően, a kontroll elvesztése személyi sérüléseket okozhat.
- Az elektromos szerszámot szigetelt markolatfelületénél fogva tartsa, ha olyan műveleteket végez, amelyek során a vágóelem rejtett vezetékekkel vagy a saját kábelével érintkezhet. Ha a vágóelem érintkezik feszültség alatt álló vezetékkel, az elektromos szerszám fedetlen fém alkatrészei feszültség alá kerülhetnek, és a kezelő áramütést szenvedhet.
- Soha ne dolgozzon a fűrószár maximális névleges fordulatszámánál magasabb fordulatszámokon. Magasabb fordulatszámokon a fűrószár meghajolhat, ha szabadon foroghat a munkadarabbal való érintkezés nélkül, ami személyi sérüléseket okozhat.
- A fűrést mindig alacsony sebességgel kezdje, a fűrófejfel érintkezve a munkadarabbal. Magasabb sebességnél a fűrófej meghajolhat, ha szabadon foroghat a munkadarabbal való érintkezés nélkül, ami személyi sérülést okozhat.
- Csak egyes vonalban gyakoroljon nyomást a fűróval, és ne gyakoroljon túlzott nyomást. A fűrók meghajolhatnak, ami töréshez vagy az irányítás elvesztéséhez vezethet, és személyi sérüléseket okozhat.

**FIGYELEM!** A készülék beltéri használatra készült.

A biztonságos kialakítás, a biztonsági intézkedések és a kiegészítő védelmi intézkedések alkalmazása ellenére a működés során mindig fennáll a sérülés kockázata.

**KIVITELEZÉS ÉS HASZNÁLAT**

A fűrókalapácsok kézi elektromos szerszámok, II. osztályú szigeteléssel. A készülékeket egyfázisú kommutátoros motor hajtja, amelynek fordulatszámát fogaskerék-hajtóművel csökkentik. Ez a típusú elektromos szerszám széles körben használatos fűrészes fűrészes, faalapú anyagokban, fémekben, kerámiában és műanyagban nem kalapácsoló üzemmódban, valamint betonban, téglában és hasonló anyagokban kalapácsoló üzemmódban. Felújítási és építési munkákhoz, asztalosmunkákhoz és mindenféle barkácsolási munkákhoz használják őket.

**Az elektromos szerszámot ne használja a rendeltetésétől eltérő célokra.**

**PIKTOGRAMOK ÉS FIGYELMEZTETÉSEK**

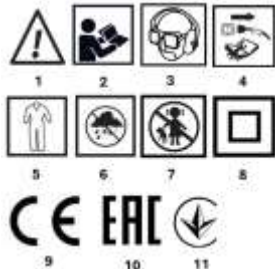

1. FIGYELEM! Különleges óvintézkedéseket kell tenni!

2. Olvassa el a használati utasítást, és tartsa be az abban szereplő figyelmeztetéseket és biztonsági óvintézkedéseket!
3. Használjon egyéni védőeszközöket (védőszemüveg, fülvédő, porlánc).
4. Karbantartás vagy javítás előtt húzza ki a hálózati kábelt.
5. Viseljen védőruházatot.
6. Védje a készüléket a nedvességtől.
7. Tartsa távol a gyermekeket a szerszámtól.
8. II. védelmi osztály.
9. CE tanúsítási jelölés.
10. EAC tanúsítási jelölés.
11. Ukrán piaci tanúsítási jel.

**JELÖLÉSEK A KÉSZÜLÉKEN**

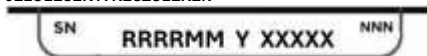

RRRR	-gyártás éve
MM	-gyártás hónapja
Y	-további megjelölés
XXXXX	-sorozatszám
NNN	-további jelölés

**A GRAFIKUS ELEMEK LEÍRÁSA**

Az alábbi számozás a kézikönyv grafikus oldalain bemutatott eszköz alkatrészekre vonatkozik.

1. Fűrótokmány
2. Működési üzemmód kapcsoló
3. Kapcsoló reteszelő gomb
4. Forgásirány-kapcsoló
5. Sebesség szabályozó gomb
6. Kapcsoló
7. Kiegészítő fogantyú
8. Fűrásmélység-korlátozó rúd
9. Fokozatváltó kapcsoló

\* A rajz és a termék között eltérések lehetnek.

**A KÉSZÜLÉK LEÍRÁSA**

A fűrókalapácsok kézi elektromos szerszámok, II. osztályú szigeteléssel. A készülékeket egyfázisú kommutátoros motor hajtja, amelynek fordulatszámát sebességváltó segítségével csökkentik. Ez a típusú elektromos szerszám széles körben használatos fűrészes fűrészes, faalapú anyagok, fém, kerámia és műanyagok fűrészesára nem kalapácsoló üzemmódban, valamint beton, téglá és hasonló anyagok fűrészesára kalapácsoló üzemmódban. Felújítási és építési munkákhoz, asztalosmunkákhoz és mindenféle barkácsolási munkákhoz használják őket.

**TARTALOM**

• További fogantyú	1
• Fűrásmélység-korlátozó sáv	1
• Kulcs – gomb	1
• Fűrófejek	1
• Szállított tok	1

**A MUNKÁRA VALÓ FELKÉSZÜLÉS**

**A KIEGYENLŐTŐ FOGANTYÚ FELSZERELÉSE**

A személyes biztonság érdekében ajánlott mindig használni a kiegészítő fogantyút (7). A kiegészítő fogantyú a fűróháza való rögzítése előtt elforgatható, így kiválaszthatja a végzett munkához legkényelmesebb pozíciót.

- Az óvókar karimáját rögzítő gombot (7) forgassa el balra, hogy meglátsza.
- Csúsztassa a kiegészítő fogantyú karimáját (7) a fűróház hengeres részére.
- Forgassa el a legkényelmesebb pozícióba.
- A segédfofantyú rögzítógombját (7) az óramutató járásával megegyező irányba forgatva rögzítse a fogantyút.

**A FŰRÓMÉLYSÉG-KORLÁTOZÓ FELSZERELÉSE**

A korlátozó sáv (8) a fűrófej mélységének beállítására szolgál az anyagban.

- Lazítsa meg a segédfofantyú karimáján (7) található rögzítógombot.
- Helyezze be a korlátozócsíkot (8) a segédfofantyú karimáján lévő lyukba.
- Állítsa be a kívánt fűrészes mélységet.
- Rögzítse a rögzítógombot a segédfofantyú gallérján (7).

**SZERSZÁMOK FELSZERELÉSE**

## Válassza le az elektromos szerszámot az áramellátásról.

- Helyezze be a kulcsot a fűrótokmány (1) kerületén található egyik lyukba.
- Nyissa ki a pófákat a kívánt méretre.
- Helyezze a fűrószár hengeres részét a fűrótokmány furatába (1) egészen a végéig.
- A kulccsal (amelyet egymás után a fűrótokmány kerületén található három lyukba kell behelyezni) szorítsa össze a tokmány pófát a fűrószárra.

Ne felejtse el eltávolítani a kulcsot a fűróból a fűrószár behelyezése vagy eltávolítása után.

## MŰKÖDÉS / BEÁLLÍTÁSOK

### BE-/KIKAPCSOLÁS

A hálózati feszültségnek meg kell felelnie a fűró típus tábláján feltüntetett feszültségnek.

#### Bekapcsolás

- Nyomja meg a kapcsoló gombot (6) és tartsa lenyomva.

#### Kikapcsolás

- Engedje el a kapcsoló gombot (6). Kapcsolózárr (folyamatos működés) Bekapcsolás:
- Nyomja meg a kapcsoló gombot (6) és tartsa lenyomva.
- Nyomja meg a kapcsoló reteszelő gombját (3) (A ábra).
- Engedje el a kapcsoló gombot (6).

#### Kikapcsolás:

- Nyomja meg és engedje el a kapcsoló gombot (6).

Az orsó fordulatszám-tartományát a kapcsoló gomb megnyomásának erőssége szabályozza.

### ORSA FORDULATSZÁM-SZABÁLYOZÓ GOMB

A fűróval különböző orsófordulatszámok mellett lehet dolgozni. A beállítás a gombbal (5) történik (A ábra). A fordulatszám-szabályozó gomb minden beállításán belül a fordulatszám a kapcsoló gomb (6) megnyomásával vagy elengedésével fokozatosan állítható.

- A gomb (5) óramutató járásával megegyező irányba történő elforgatása növeli a sebességet, • A gomb (5) óramutató járásával ellentétes irányba történő elforgatása csökkenti a sebességet.

- Kérjük, vegye figyelembe a sebességszabályozó gombon vagy kapcsolón található szimbólumokat.

A megfelelő sebességet úgy állíthatja be, hogy a fűrógépet terhelés nélkül működjön, és a kapcsoló reteszelő funkciója be van nyomva. Az így beállított sebesség terhelés alatt alacsonyabb lehet.

### JOBB/BAL FORGÁS

A fűróorsó forgásirányát a forgáskapcsolóval (4) lehet kiválasztani (A ábra).

#### Jobb oldali forgás

- állítsa a kapcsolót (4) a legbalra pozícióba.

#### Balra forgatás

- állítsa a kapcsolót (4) a legszélső jobb pozícióba.

Felhívjuk figyelmét, hogy egyes esetekben a forgásirány-kapcsoló pozíciója a forgáshoz képest eltérhet a leirtaktól. Kérjük, vegye figyelembe a forgásirány-kapcsolón vagy a készülék házán található szimbólumokat.

Ne változtassa meg a forgásirányt, amíg a fűróorsó forog. Indulás előtt ellenőrizze, hogy a forgásirány-kapcsoló a megfelelő helyzetben van-e.

### MŰKÖDÉSI MÓD KAPCSOLÓ

A működési mód kapcsolóval (2) kiválaszthatja a megfelelő működési módot: fűrás kalapács nélkül vagy kalapáccsal (B ábra). Fém, fa, kerámia, műanyag vagy hasonló anyagok fűrásához állítsa a kapcsolót kalapács nélküli módra (fűró szimbólum). Kő, beton, téglá vagy hasonló anyagok fűrásához állítsa a kapcsolót kalapácsos üzemmódra (kalapács szimbólum). A fa, faalapú anyagok és fémek furatainak készítéséhez nagy sebességű acél vagy szénacél fűrókat használjon (csak fa és faalapú anyagok esetén). A kalapácsos fűráshoz speciális, keményfém hegyű (widia) fűrókat használjon.

A kalapács funkció bekapcsolt állapotban ne használja a balra forgás irányt.

Hosszú ideig tartó fűrás alacsony orsófordulatszámra a motor túlmelegedéséhez vezethet. Rendszeresen tartson szünetet, vagy hagyja a készüléket terhelés nélkül maximális fordulatszámra körülbelül 1-2 percig működni. Ügyeljen arra, hogy ne takarja el a fűrómotor szellőzősére szolgáló lyukakat a házban.

## ÜZEMELTETÉS ÉS KARBANTARTÁS

Bármilyen szerelési, beállítási, javítási vagy karbantartási munkát megelőzően húzza ki a hálózati csatlakozót a konnektorból.

### KARBANTARTÁS ÉS TÁROLÁS

- Javasoljuk, hogy a készüléket minden használat után azonnal tisztítsa meg.
- A tisztításhoz ne használjon vizet vagy más folyadékot.
- Tisztítsa meg a készüléket száraz ruhával, vagy fújja le alacsony nyomású sűrített levegővel.
- Ne használjon tisztítószereket vagy oldószereket, mert azok károsíthatják a műanyag alkatrészeket.
- A készülék túlmelegedésének elkerülése érdekében rendszeresen tisztítsa meg a motorház szellőzőnyílásait.
- Ha a tápkábel megsérült, cserélje ki azonos specifikációjú kábellel. Ezt szakképzett szakembernek kell elvégeznie, vagy a készüléket szervizbe kell vinni.
- Ha a kommutátoron túlzott szikrázás jelentkezik, kérje meg egy szakképzett személyt, hogy ellenőrizze a motor szénkéféinek állapotát.
- A készüléket mindig száraz helyen, gyermekektől elzárva tárolja.

### A FŰRÓTOKÓ CSERÉJE

- Nyissa ki a fűrótokmány pófát (1).
- Csavarhúzóval távolítsa el a fűrótokmányt rögzítő csavart, a csavarhúzózt az óramutató járásával megegyező irányba (balos menetes) forgatva.
- Helyezze be a hatlapú kulcsot a fűrótokmányba (D ábra).
- Enyhén ütögesse meg a hatlapú kulcs végét.
- Csavarja ki a fűrótokmányt.

A fűrótokmányt a leszerelés sorrendjével ellentétes sorrendben szerelje vissza.

### A SZÉNKEZDŐK CSERÉJE

A kopott (5 mm-nél rövidebb), kiégett vagy törött motor szénkéfék azonnal cserélendők. Mindig mindkét szénkét egyszerre cserélje ki. A szénkéfék cseréjét csak szakképzett személy végezheti, eredeti alkatrészek felhasználásával. Bármilyen meghibásodást a gyártó hivatalos szervizközpontjában kell javíttatni.

## MŰSZAKI PARAMÉTEREK

### NÉVLEGES ADATOK

PARAMÉTER	ÉRTÉK	
Tápfeszültség	230 V AC	
Tápfeszültség frekvencia	50 Hz	
Névleges teljesítmény	850 W	
Üresjáratú fordulatszám-tartomány	0 - 3000 min <sup>-1</sup>	
Üresjáratú ütésfrekvencia	0 - 48 000 min <sup>-1</sup>	
Fűrótokmány tartomány	1,5–13 mm	
Tokmány menete	½ hüvelyk	
Maximális fűrási átmérő	Acél	13 mm
	Beton	13 mm
	Fa	32 mm
Védettségi fokozat	IP20	
Védettségi osztály	II	
Súly	2,8 kg	
<b>Zaj- és rezgésadatok</b>		
Hangnyomás szint	L <sub>PA</sub> = 93 dB(A) K=5dB(A)	
Hangteljesítmény szint	L <sub>WA</sub> = 104 dB(A) K=5dB(A)	
Rezgésgyorsulás érték, betonban végzett kalapácsos fűrás	a <sub>h, D</sub> = 8,41 m/s <sup>2</sup> K=1,5 m/s <sup>2</sup>	
Rezgésgyorsulás érték, fémfűrás	a <sub>h, D</sub> = 2,73 m/s <sup>2</sup> K=1,5 m/s <sup>2</sup>	
A 58G728 jelölés a készülék típusát és megjelölését is jelenti		

Információk a zajról és a rezgésről

A készülék által kibocsátott zajszintet a következő értékek jellemzik: a kibocsátott hangnyomás szintje  $L_{pA}$  és a hangteljesítmény szintje  $L_{WA}$  (ahol K a mérési bizonytalanságot jelöli). A készülék által kibocsátott rezgéseket a rezgésgyorsulás értéke  $a_h$  (ahol K a mérési bizonytalanságot jelöli) jellemzi.

A kézikönyvben megadott következő értékek: hangnyomás szint  $L_{pA}$ , hangteljesítmény szint  $L_{WA}$  és rezgésgyorsulási érték  $a_h$  az EN 62841-1 szabványnak megfelelően kerültek mérésre. A megadott rezgésszint a  $(a_h)$  felhasználható az eszközök összehasonlítására és a rezgésnek való kitettség előzetes értékelésére.

A megadott rezgésszint csak a készülék alapvető alkalmazásaira vonatkozik. Ha a készüléket más alkalmazásokhoz vagy más munkaeszközökkel együtt használják, a rezgésszint változhat. A készülék nem megfelelő vagy ritka karbantartása magasabb rezgésszintet eredményez. A fent megadott okok a teljes munkaidő alatt növelhetik a rezgésnek való kitettséget.

**A rezgésnek való kitettség pontos becsüléséhez figyelembe kell venni azokat az időszakokat is, amikor a készülék ki van kapcsolva, vagy be van kapcsolva, de nem használják munkavégzésre ( ). Az összes tényező gondos becsülése után a teljes rezgésnek való kitettség jelentősen alacsonyabb lehet.**

A felhasználó védelme érdekében a rezgés hatásaival szemben további biztonsági intézkedéseket kell végrehajtani, például: a készülék és a munkaeszközök rendszeres karbantartása, a megfelelő kőzhőmérséklet biztosítása és a munka megfelelő szervezése.

## KÖRNYEZETVÉDELME



Az elektromos meghajtású termékeket nem szabad a háztartási hulladékkal együtt ártalmatlanítani, hanem azokat megfelelő ártalmatlanító létesítményekbe kell vinni. Az ártalmatlanításra vonatkozó információk a termék forgalmazójától vagy a helyi hatóságoktól szerezhetők be. A használt elektromos és elektronikus berendezések olyan anyagokat tartalmaznak, amelyek nem környezetbarátak. Az újrahasznosítás nem kerül berendezések potenciális veszélyt jelentenek a környezetre és az emberi egészségre.

A „GTX Poland Spółka z ograniczoną odpowiedzialnością” Spółka komandytowa, székhelye: Varsó, ul. Pograniczna 2/4 (a továbbiakban: „GTX Poland”) ezúton tájékoztatja, hogy a jelen kézikönyv (a továbbiakban: „Kézikönyv”) tartalmára, többek között a szövegre, fényképeire, diagramjaira, rajzaira, valamint összetételére vonatkozó szerzői jogok kizárólag a GTX Poland tulajdonát képezik, és a szerzői jogról és a szomszédos jogokról szóló 1994. február 4-i törvény (azaz a 2006. évi 90. számú törvénnyel 631. pontja, módosításokkal) szerint törvény által védettek. A Kézikönyv egészének vagy bármely elemének másolása, feldolgozása, közzététele vagy módosítása kereskedelmi célokra a GTX Poland írásbeli hozzájárulása nélkül szigorúan tilos, és polgári és büntetőjogi felelősségre vonást vonhat maga után.

## EK megfelelési nyilatkozat

**Gyártó:** GTX Poland Sp. z o.o. Sp. k., Pograniczna utca 2/4 02-285 Varsó

**Termék:** Fúrókalapács

**Modell:** 58G728

**Kereskedelmi név:** GRAPHITE

**Sorozatszám:** 00001 + 99999

A megfelelési nyilatkozatot a gyártó kizárólagos felelősségére állítják ki.

A fent leírt termék megfelel a következő dokumentumoknak:

**2006/42/EK gépekről szóló irányelv**

**2014/30/EU elektromágneses összeférhetőségi irányelv**

**2011/65/EU RoHS irányelv, módosítva a 2015/863/EU irányelvvel**

És megfelel a következő szabványok követelményeinek:

**EN 62841-1:2015+AC:2015+A11:2022; EN 62841-2-**

**1:2018+A11:2019+A1:2022+A12:2022**

**EN IEC 55014-1:2021; EN IEC 55014-2:2021; EN IEC 61000-3-**

**2:2019+A1:2021+A2:2024; EN 61000-3-3:2013+A1:2019+A2:2021**

**EN IEC 63000:2018**

Ez a nyilatkozat csak a forgalomba hozott állapotban lévő gépre vonatkozik, és nem terjed ki a végfelhasználó által hozzáadott alkatrészekre

, amelyeket a végfelhasználó adott hozzá, és a végfelhasználó által végzett későbbi műveletekre.

Az EU-ban lakóhely vagy székhelyel rendelkező, a műszaki dokumentáció elkészítésére felhatalmazott személy neve és címe:

Alírási:

GTX Poland Sp. z o.o. Sp.k. Pograniczna utca 2/4 02-285 Varsó

*Paweł Kowalski*

Paweł Kowalski

A GTX POLAND minőségügyi képviselője

Varsó, 2025. október 8.

(it)

## TRAUZIONE DELLE ISTRUZIONI ORIGINALI

### TRAPANO A PERCUSSIONE

58G728

**ATTENZIONE** Leggere tutte le avvertenze di sicurezza, le istruzioni, le illustrazioni e le specifiche fornite con questo elettroutensile. La mancata osservanza di tutte le istruzioni riportate di seguito può causare scosse elettriche, incendi e/o lesioni gravi.

**Conservare tutte le avvertenze e le istruzioni per riferimento futuro.**

- **Indossare protezioni per le orecchie durante l'uso del trapano a percussione.** L'esposizione al rumore può causare perdita dell'udito.
- **Utilizzare l'utensile con un'impugnatura ausiliaria.** La perdita di controllo può causare lesioni personali.
- **Fissare correttamente l'utensile prima dell'uso.** Questo utensile produce una coppia elevata e, se non fissato correttamente durante il funzionamento, può verificarsi una perdita di controllo con conseguenti lesioni personali.
- **Tenere l'utensile elettrico per le superfici di presa isolate quando si eseguono operazioni in cui l'elemento di taglio potrebbe entrare in contatto con cavi nascosti o con il proprio cavo.** L'elemento di taglio, se entra in contatto con un cavo sotto tensione, può causare la messa sotto tensione delle parti metalliche esposte dell'utensile elettrico e provocare scosse elettriche all'operatore.
- **Non utilizzare mai velocità superiori alla velocità massima nominale della punta.** A velocità più elevate, la punta potrebbe piegarsi se lasciata ruotare liberamente senza contatto con il pezzo da lavorare, causando lesioni personali.
- **Utilizzare sempre a forare a bassa velocità con la punta a contatto con il pezzo da lavorare.** A velocità più elevate, la punta potrebbe piegarsi se lasciata ruotare liberamente senza contatto con il pezzo da lavorare, causando lesioni personali.
- **Esercitare una pressione solo in linea retta con la punta e non esercitare una pressione eccessiva.** Le punte possono piegarsi, causando rotture o perdita di controllo, con conseguenti lesioni personali.

**ATTENZIONE! Il dispositivo è destinato all'uso in ambienti interni.**

Nonostante il design intrinsecamente sicuro, l'uso di misure di sicurezza e misure di protezione aggiuntive, esiste sempre un rischio residuo di lesioni durante il funzionamento.

## DESIGN E UTILIZZO

I trapani a percussione sono utensili elettrici portatili con isolamento di classe II. I dispositivi sono azionati da un motore a commutatore monofase, la cui velocità di rotazione è ridotta mediante una trasmissione a ingranaggi. Questo tipo di utensile elettrico è ampiamente utilizzato per praticare fori in legno, materiali a base di legno, metallo, ceramica e plastica in modalità non martello, e in calcestruzzo, mattoni e materiali simili in modalità martello. Sono utilizzati per lavori di ristrutturazione e costruzione, falegnameria e tutti i tipi di lavori fai da te.

**Non utilizzare l'utensile elettrico per scopi diversi da quelli per cui è stato progettato.**

## PICTOGRAMMI E AVVERTENZE



1. ATTENZIONE! Prendere precauzioni speciali!

2. Leggere le istruzioni per l'uso e osservare le avvertenze e le precauzioni di sicurezza in esse contenute!
3. Utilizzare dispositivi di protezione individuale (occhiali di sicurezza, protezioni per le orecchie, maschera antipolvere).
4. Scollegare il cavo di alimentazione prima di eseguire operazioni di manutenzione o riparazione.
5. Indossare indumenti protettivi.
6. Proteggere il dispositivo dall'umidità.
7. Tenere i bambini lontani dall'utensile.
8. Classe di protezione II.
9. Marchio di certificazione CE
10. Marchio di certificazione EAC.
11. Marchio di certificazione del mercato ucraino.

#### MARCATURA SUL DISPOSITIVO

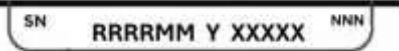

RRRR	-anno di fabbricazione
MM	-mese di fabbricazione
Y	-designazione aggiuntiva
XXXXX	-numero di serie
NNN	-marcatore aggiuntiva

#### DESCRIZIONE DEGLI ELEMENTI GRAFICI

La numerazione seguente si riferisce ai componenti del dispositivo illustrati nelle pagine grafiche del presente manuale.

1. Mandrino del trapano
2. Selettore della modalità di funzionamento
3. Pulsante di blocco dell'interruttore
4. Selettore del senso di rotazione
5. Manopola di regolazione della velocità
6. Interruttore
7. Impugnatura ausiliaria
8. Barra limitatrice della profondità di foratura
9. Interruttore cambio marcia

\* Potrebbero esserci differenze tra il disegno e il prodotto.

#### DESCRIZIONE DEL DISPOSITIVO

I trapani a percussione sono utensili elettrici portatili con isolamento di classe II. I dispositivi sono alimentati da un motore a commutatore monofase, la cui velocità di rotazione è ridotta tramite una trasmissione a ingranaggi. Questo tipo di utensile elettrico è ampiamente utilizzato per praticare fori in legno, materiali a base di legno, metallo, ceramica e plastica in modalità non martello, e in calcestruzzo, mattoni e materiali simili in modalità martello. Sono utilizzati nei lavori di ristrutturazione e costruzione, nella falegnameria e in tutti i tipi di lavori fai da te.

#### INDICE

• Impugnatura aggiuntiva	1
• Striscia limitatrice della profondità di foratura	1
• Chiave – pomello	1
• Punte da trapano	1
• Custodia per il trasporto	1

#### PREPARAZIONE AL LAVORO

##### INSTALLAZIONE DELL'IMPUGNATURA AGGIUNTIVA

Per motivi di sicurezza personale, si raccomanda di utilizzare sempre la maniglia aggiuntiva (7). La maniglia aggiuntiva può essere ruotata prima di fissarla all'alloggiamento del trapano, consentendo di selezionare la posizione più comoda per il lavoro da eseguire.

- Allentare la manopola che blocca la flangia della maniglia ausiliaria (7) ruotandola in senso antiorario.
- Far scorrere la flangia dell'impugnatura ausiliaria (7) sulla parte cilindrica dell'alloggiamento del trapano.
- Ruotare nella posizione più comoda.
- Serrare la manopola di bloccaggio dell'impugnatura ausiliaria (7) in senso orario per fissare l'impugnatura.

##### INSTALLAZIONE DEL LIMITATORE DI PROFONDITÀ DI FORATURA

La striscia di limitazione (8) serve a impostare la profondità della punta nel materiale.

- Allentare la manopola di bloccaggio sulla flangia dell'impugnatura ausiliaria (7).
- Inserire la striscia di limitazione (8) nel foro della flangia dell'impugnatura ausiliaria.

- Impostare la profondità di foratura desiderata.
- Bloccare serrando la manopola di bloccaggio sul collare dell'impugnatura ausiliaria (7).

#### MONTAGGIO DEGLI UTENSILI DI LAVORO

##### Scollegare l'utensile elettrico dall'alimentazione.

- Inserire la chiave in uno dei fori sulla circonferenza del mandrino del trapano (1).
- Aprire le ganasce alla dimensione desiderata.
- Inserire il gambo cilindrico della punta nel foro del mandrino (1) fino in fondo.
- Utilizzando la chiave (inserita successivamente nei tre fori sulla circonferenza del mandrino), serrare le ganasce del mandrino sul gambo della punta.

Ricordarsi sempre di rimuovere la chiave dal trapano dopo aver inserito o rimosso la punta.

#### FUNZIONAMENTO / IMPOSTAZIONI

##### ACCENSIONE/SPEGNIMENTO

La tensione di rete deve corrispondere alla tensione indicata sulla targhetta del trapano.

##### Accensione

- Premere il pulsante di accensione (6) e tenerlo in questa posizione.

##### Spegnimento

- Rilasciare la pressione sul pulsante di accensione (6). Blocco dell'interruttore (funzionamento continuo) Accensione:
- Premere il pulsante di accensione (6) e tenerlo premuto in questa posizione.
- Premere il pulsante di blocco dell'interruttore (3) (Fig. A).
- Rilasciare il pulsante di accensione (6).

##### Spegnimento:

- Premere e rilasciare il pulsante di accensione (6).

La gamma di velocità del mandrino viene regolata in base alla pressione esercitata sul pulsante di accensione.

##### MANOPOLA DI REGOLAZIONE DELLA VELOCITÀ DEL MANDRINO

Il trapano consente di lavorare a diverse velocità del mandrino. La regolazione viene effettuata utilizzando la manopola (5) (Fig. A). All'interno di ciascuna impostazione della manopola di controllo della velocità, è possibile regolare la velocità in modo fluido aumentando o diminuendo la pressione sul pulsante di accensione (6).

- Ruotando la manopola (5) in senso orario si aumenta la velocità, • Ruotando la manopola (5) in senso antiorario si riduce la velocità.
- Fare riferimento ai simboli sulla manopola di controllo della velocità o sull'interruttore.

La selezione della velocità corretta viene effettuata mentre il trapano è in funzione senza carico con la funzione di blocco dell'interruttore premuta. La velocità impostata in questo modo può essere inferiore quando si lavora sotto carico.

##### ROTAZIONE DESTRA/SINISTRA

Il senso di rotazione del mandrino del trapano viene selezionato utilizzando l'interruttore di rotazione (4) (Fig. A).

##### Rotazione a destra

- impostare l'interruttore (4) nella posizione estrema sinistra.

##### Rotazione in senso antiorario

- impostare l'interruttore (4) nella posizione estrema destra.

Si prega di notare che in alcuni casi la posizione dell'interruttore di direzione di rotazione rispetto alla rotazione può essere diversa da quella descritta. Fare riferimento ai simboli riportati sull'interruttore di direzione di rotazione o sull'alloggiamento del dispositivo.

Non modificare il senso di rotazione mentre il mandrino del trapano è in funzione. Prima di avviare, verificare che l'interruttore del senso di rotazione sia nella posizione corretta.

##### INTERRUTTORE DELLA MODALITÀ DI FUNZIONAMENTO

L'interruttore della modalità di funzionamento (2) consente di selezionare la modalità di funzionamento appropriata: foratura senza percussione o con percussione (Fig. B). Per forare materiali quali metallo, legno, ceramica, plastica o simili, impostare

l'interruttore sulla modalità senza percussione (simbolo del trapano). Per forare materiali quali pietra, calcestruzzo, mattoni o simili, impostare l'interruttore sulla modalità martello (simbolo del martello). I fori nel legno, nei materiali a base di legno e nei metalli vengono realizzati utilizzando punte in acciaio rapido o in acciaio al carbonio (solo nel legno e nei materiali a base di legno). Per la perforazione a percussione vengono utilizzate punte speciali con punta in carburo (widia).

**Non utilizzare la rotazione verso sinistra quando è attivata la funzione martello.**

Una foratura prolungata a basse velocità del mandrino può causare il surriscaldamento del motore. Fare pause periodiche o lasciare funzionare il dispositivo alla massima velocità senza carico per circa 1-2 minuti. Fare attenzione a non coprire i fori nell'alloggiamento utilizzati per la ventilazione del motore del trapano.

## FUNZIONAMENTO E MANUTENZIONE

**Prima di eseguire qualsiasi operazione di installazione, regolazione, riparazione o manutenzione, scollegare la spina del cavo di alimentazione dalla presa di corrente.**

## MANUTENZIONE E CONSERVAZIONE

- Si consiglia di pulire il dispositivo immediatamente dopo ogni utilizzo.
- Non utilizzare acqua o altri liquidi per la pulizia.
- Pulire il dispositivo con un panno asciutto o soffiarlo con aria compressa a bassa pressione.
- Non utilizzare detersivi o solventi, poiché potrebbero danneggiare le parti in plastica.
- Pulire regolarmente le fessure di ventilazione nell'alloggiamento del motore per evitare il surriscaldamento del dispositivo.
- Se il cavo di alimentazione è danneggiato, sostituirlo con un cavo delle stesse specifiche. Questa operazione deve essere eseguita da uno specialista qualificato o portando il dispositivo presso un centro di assistenza.
- Se si verificano scintille eccessive sul commutatore, far controllare lo stato delle spazzole di carbone del motore da una persona qualificata.
- Conservare sempre il dispositivo in un luogo asciutto e fuori dalla portata dei bambini.

## SOSTITUZIONE DEL MANDRINO DEL TRAPANO

- Aprire le ganasce del mandrino (1).
- Rimuovere la vite che fissa il mandrino utilizzando un cacciavite Phillips, ruotando il cacciavite in senso orario (filettatura sinistrorsa).
- Inserire la chiave esagonale nel mandrino (Fig. D).
- Picchiare leggermente l'estremità della chiave esagonale.
- Svitare il mandrino.

Rimontare il mandrino seguendo l'ordine inverso rispetto a quello di smontaggio.

## SOSTITUZIONE DELLE SPAZZOLE DI CARBONIO

Le spazzole di carbone del motore usurate (meno di 5 mm), bruciate o rotte devono essere sostituite immediatamente. Sostituire sempre entrambe le spazzole di carbone contemporaneamente. La sostituzione delle spazzole di carbone deve essere eseguita solo da personale qualificato utilizzando ricambi originali. Eventuali guasti devono essere riparati da un centro di assistenza autorizzato del produttore.

## PARAMETRI TECNICI

### DATI NOMINALI

PARAMETRO	VALORE	
Tensione di alimentazione	230 V AC	
Frequenza di alimentazione	50 Hz	
Potenza nominale	850 W	
Intervallo di velocità a vuoto	0 - 3000 min <sup>-1</sup>	
Frequenza di impatto a vuoto	0 - 48.000 min <sup>-1</sup>	
Intervallo mandrino trapano	1,5- 13 mm	
Dimensione filettatura mandrino	½ pollice	
Diametro massimo di foratura	Acciaio	13 mm
	Calcestruzzo	13 mm
	Legno	32 mm
Grado di protezione	IP20	
Classe di protezione	II	

Peso	2,8 kg
<b>DATI RELATIVI AL RUMORE E ALLE VIBRAZIONI</b>	
Livello di pressione sonora	L <sub>PA</sub> = 93 dB(A) K=5dB(A)
Livello di potenza sonora	L <sub>WA</sub> = 104 dB(A) K=5dB(A)
Valore di accelerazione delle vibrazioni, perforazione con martello nel calcestruzzo	a <sub>h, ID</sub> = 8,41 m/s <sup>2</sup> K=1,5 m/s <sup>2</sup>
Valore di accelerazione delle vibrazioni, foratura nel metallo	a <sub>h, ID</sub> = 2,73 m/s <sup>2</sup> K=1,5 m/s <sup>2</sup>
<b>58G728</b> indica sia il tipo che la designazione del dispositivo	

## Informazioni su rumore e vibrazioni

Il livello di rumore emesso dal dispositivo è descritto da: livello di pressione sonora emessa L<sub>PA</sub> e livello di potenza sonora L<sub>WA</sub> (dove K indica l'incertezza di misura). Le vibrazioni emesse dal dispositivo sono descritte dal valore di accelerazione delle vibrazioni a<sub>h</sub> (dove K indica l'incertezza di misura).

I seguenti valori riportati nel presente manuale: livello di pressione sonora L<sub>PA</sub>, livello di potenza sonora L<sub>WA</sub> e valore di accelerazione delle vibrazioni a<sub>h</sub> sono stati misurati in conformità alla norma EN 62841-1. Il livello di vibrazione specificato a<sub>h</sub> può essere utilizzato per confrontare i dispositivi e per una valutazione preliminare dell'esposizione alle vibrazioni.

Il livello di vibrazione indicato è rappresentativo solo per le applicazioni di base del dispositivo. Se il dispositivo viene utilizzato per altre applicazioni o con altri strumenti di lavoro, il livello di vibrazione può variare. Una manutenzione insufficiente o poco frequente del dispositivo comporterà un livello di vibrazione più elevato. Le ragioni sopra indicate possono aumentare l'esposizione alle vibrazioni durante l'intero periodo di lavoro.

**Per stimare con precisione l'esposizione alle vibrazioni, è necessario tenere conto dei periodi in cui il dispositivo è spento o acceso ma non utilizzato per lavori di e. Dopo un'attenta valutazione di tutti i fattori, l'esposizione totale alle vibrazioni potrebbe risultare significativamente inferiore.**

Al fine di proteggere l'utente dagli effetti delle vibrazioni, è necessario adottare misure di sicurezza aggiuntive, quali: manutenzione regolare del dispositivo e degli strumenti di lavoro, garanzia di una temperatura adeguata delle mani e corretta organizzazione del lavoro.

## PROTEZIONE AMBIENTALE



I prodotti alimentati elettricamente non devono essere smaltiti con i rifiuti domestici, ma devono essere portati presso strutture appropriate per lo smaltimento. Informazioni sullo smaltimento possono essere ottenute dal rivenditore del prodotto o dalle autorità locali. Le apparecchiature elettriche ed elettroniche usate contengono sostanze che non sono neutre dal punto di vista ambientale. Le apparecchiature che non vengono riciclate rappresentano una potenziale minaccia per l'ambiente e la salute umana.

"GTX Poland Spółka z ograniczoną odpowiedzialnością" Spółka komandytowa con sede legale a Varsavia, ul. Pograniczna 2/4 (di seguito: "GTX Poland") informa che tutti i diritti d'autore relativi al contenuto del presente manuale (di seguito: "Manuale"), compresi, tra l'altro, il testo, le fotografie, i diagrammi, i disegni e la composizione, appartengono esclusivamente a GTX Poland e sono protetti dalla legge ai sensi della legge del 4 febbraio 1994 sul diritto d'autore e i diritti connessi (cioè Gazzetta Ufficiale 2006 n. 90 voce 631, e successive modifiche). La copia, l'elaborazione, la pubblicazione o la modifica dell'intero Manuale o di qualsiasi suo elemento per scopi commerciali senza il consenso scritto di GTX Poland è severamente vietata e può comportare responsabilità civile e penale.

## Dichiarazione di conformità CE

Produttore: GTX Poland Sp. z o.o. Sp. k., Via Pograniczna 2/4 02-285 Varsavia

Prodotto: Trapano a percussione

Modello: 58G728

Denominazione commerciale: GRAPHITE

Numero di serie: 00001 + 99999

La presente dichiarazione di conformità è rilasciata sotto la sola responsabilità del produttore.

Il prodotto sopra descritto è conforme ai seguenti documenti:

**Direttiva Macchine 2006/42/CE**

**Direttiva sulla compatibilità elettromagnetica 2014/30/UE**

**Direttiva RoHS 2011/65/UE modificata dalla Direttiva 2015/863/UE**

E soddisfa i requisiti delle seguenti norme:

EN 62841-1:2015+AC:2015+A11:2022; EN 62841-2:2018+A11:2019+A1:2022+A12:2022

EN IEC 55014-1:2021; EN IEC 55014-2:2021; EN IEC 61000-3-2:2019+A1:2021+A2:2024; EN 61000-3-3:2013+A1:2019+A2:2021 EN IEC 63000:2018

La présente déclaration se applique exclusivement à la machine dans l'état dans lequel elle est mise sur le marché et ne couvre pas les composants ajoutés par l'utilisateur final ou les actions successives effectuées par l'utilisateur final.

Nom et adresse de la personne autorisée à préparer la documentation technique, résidente ou établie dans l'UE:

Firmato per conto di:

GTX Poland Sp. z o.o. Sp.k. Via Pograniczna 2/4 02-285 Warszawa

*Paweł Kowalski*

Paweł Kowalski

Responsabile della qualità di GTX POLAND

Warsavia, 8 ottobre 2025

(fr)  
**TRADUCTION DES INSTRUCTIONS ORIGINALES**  
**PERCEUSE À PERCUSSION**

58G728

**ATTENTION** Lisez toutes les mises en garde, instructions, illustrations et spécifications fournies avec cet outil électrique. Le non-respect de toutes les instructions ci-dessous peut entraîner un choc électrique, un incendie et/ou des blessures graves.

**Conservez tous les avertissements et toutes les instructions pour référence ultérieure.**

- **Portez des protections auditives lorsque vous utilisez le marteau perforateur.** L'exposition au bruit peut entraîner une perte auditive.
- **Utilisez l'outil avec une poignée auxiliaire.** Une perte de contrôle peut entraîner des blessures corporelles.
- **Fixez correctement l'outil avant de l'utiliser.** Cet outil produit un couple élevé et, s'il n'est pas correctement fixé pendant son fonctionnement, une perte de contrôle peut se produire, entraînant des blessures corporelles.
- **Tenez l'outil électrique par ses surfaces de préhension isolées lorsque vous effectuez des opérations où l'élément de coupe peut entrer en contact avec des câbles cachés ou son propre cordon d'alimentation.** L'élément de coupe, lorsqu'il est en contact avec un fil sous tension, peut rendre les parties métalliques exposées de l'outil électrique sous tension et provoquer un choc électrique à l'opérateur.
- **Ne jamais utiliser à des vitesses supérieures à la vitesse maximale nominale du foret.** À des vitesses plus élevées, le foret est susceptible de se tordre s'il tourne librement sans être en contact avec la pièce à travailler, ce qui pourrait entraîner des blessures corporelles.
- **Commencez toujours à percer à faible vitesse avec le foret en contact avec la pièce à usiner.** À des vitesses plus élevées, le foret risque de se tordre s'il tourne librement sans être en contact avec la pièce à usiner, ce qui pourrait entraîner des blessures corporelles.
- **N'appliquez une pression qu'en ligne droite avec le foret et n'appliquez pas de pression excessive.** Les forets peuvent se tordre, provoquant leur rupture ou une perte de contrôle, ce qui peut entraîner des blessures corporelles.

**ATTENTION ! L'appareil est destiné à une utilisation en intérieur.**

Malgré sa conception intrinsèquement sûre, l'utilisation de mesures de sécurité et de mesures de protection supplémentaires, il existe toujours un risque résiduel de blessure pendant le fonctionnement.

**CONCEPTION ET UTILISATION**

Les perceuses à percussion sont des outils électriques portatifs avec isolation de classe II. Les appareils sont entraînés par un moteur à commutateur monophasé, dont la vitesse de rotation est réduite au moyen d'une transmission par engrenages. Ce type d'outil électrique est largement utilisé pour percer des trous dans le bois, les matériaux à base de bois, le métal, la céramique et les plastiques en mode non-perçage, et dans le béton, la brique et les matériaux similaires en mode perçage. Ils sont utilisés pour les travaux de rénovation et de construction, la menuiserie et tous types de travaux de bricolage.

**N'utilisez pas l'outil électrique à des fins autres que celles pour lesquelles il est prévu.**

**PICTOGRAMMES ET AVERTISSEMENTS**

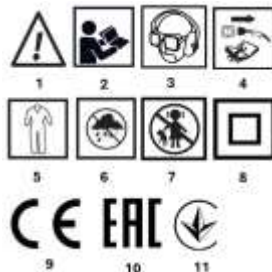

1. ATTENTION ! Prenez des précautions particulières !
2. Lisez le mode d'emploi et respectez les avertissements et les consignes de sécurité qui y figurent !
3. Utilisez un équipement de protection individuelle (lunettes de sécurité, protections auditives, masque anti-poussière).
4. Débranchez le cordon d'alimentation avant d'effectuer des opérations d'entretien ou de réparation.
5. Portez des vêtements de protection.
6. Protégez l'appareil de l'humidité.
7. Tenez les enfants éloignés de l'outil.
8. Classe de protection II.
9. Marque de certification CE
10. Marque de certification EAC.
11. Marque de certification du marché ukrainien.

**MARQUAGES SUR L'APPAREIL**

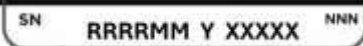

- RRRR -année de fabrication  
MM -mois de fabrication  
Y -désignation supplémentaire  
XXXXX -numéro de série  
NNN -marquage supplémentaire

**DESCRIPTION DES ÉLÉMENTS GRAPHIQUES**

La numérotation suivante fait référence aux composants de l'appareil illustrés dans les pages graphiques de ce manuel.

1. Mandrin de perçage
  2. Sélecteur de mode de fonctionnement
  3. Bouton de verrouillage du commutateur
  4. Commutateur de sens de rotation
  5. Bouton de réglage de la vitesse
  6. Commutateur
  7. Poignée auxiliaire
  8. Barre de limitation de profondeur de perçage
  9. Commutateur de changement de vitesse
- \* Il peut y avoir des différences entre le dessin et le produit.

**DESCRIPTION DE L'APPAREIL**

Les perceuses à percussion sont des outils électriques portatifs avec isolation de classe II. Les appareils sont alimentés par un moteur à commutateur monophasé, dont la vitesse de rotation est réduite au moyen d'une transmission à engrenages. Ce type d'outil électrique est largement utilisé pour percer des trous dans le bois, les matériaux à base de bois, le métal, la céramique et les plastiques en mode non-percutant, et dans le béton, la brique et les matériaux similaires en mode percutant. Ils sont utilisés dans les travaux de rénovation et de construction, la menuiserie et tous types de travaux de bricolage.

**SOMMAIRE**

- Poignée supplémentaire 1
- Bande de limitation de profondeur de perçage 1
- Clé - bouton 1
- Forets 1
- Mallette de transport 1

**PRÉPARATION AU TRAVAIL**

**INSTALLATION DE LA POIGNÉE SUPPLÉMENTAIRE**

Pour des raisons de sécurité personnelle, il est recommandé de toujours utiliser la poignée supplémentaire (7). La poignée supplémentaire peut être tournée avant d'être fixée sur le

**boîtier de la perceuse, ce qui vous permet de choisir la position la plus pratique pour le travail à effectuer.**

- Desserrez le bouton de verrouillage de la bride de la poignée auxiliaire (7) en le tournant dans le sens inverse des aiguilles d'une montre.
- Faites glisser la bride de la poignée auxiliaire (7) sur la partie cylindrique du boîtier de la perceuse.
- Tournez-la jusqu'à la position la plus pratique.
- Serrez le bouton de verrouillage de la poignée auxiliaire (7) dans le sens horaire pour fixer la poignée.

#### INSTALLATION DU LIMITEUR DE PROFONDEUR DE PERÇAGE

La bande de limitation (8) sert à régler la profondeur de la mèche dans le matériau.

- Desserrez le bouton de verrouillage de la bride de la poignée auxiliaire (7).
- Insérez la bande de limitation (8) dans le trou de la bride de la poignée auxiliaire.
- Réglez la profondeur de perçage souhaitée.
- Verrouillez en serrant le bouton de verrouillage sur le collier de la poignée auxiliaire (7).

#### OUTILS DE MONTAGE

**Débranchez l'outil électrique de l'alimentation électrique.**

- Insérez la clé dans l'un des trous situés sur la circonférence du mandrin (1).
- Ouvrez les mâchoires à la taille souhaitée.
- Insérez la tige cylindrique du foret dans le trou du mandrin (1) jusqu'à ce qu'elle soit complètement enfoncée.
- À l'aide de la clé (insérée successivement dans les trois trous situés sur la circonférence du mandrin), serrez les mâchoires du mandrin sur la tige du foret.

**N'oubliez jamais de retirer la clé du foret après avoir inséré ou retiré le foret.**

#### FONCTIONNEMENT / RÉGLAGES

##### MISE EN MARCHÉ/ARRÊT

**La tension secteur doit correspondre à la tension indiquée sur la plaque signalétique de la perceuse.**

**Mise en marche**

- Appuyez sur le bouton-poussoir (6) et maintenez-le enfoncé.

**Mise hors tension**

- Relâchez la pression sur le bouton-poussoir (6). Verrouillage de l'interrupteur (fonctionnement continu) Mise en marche :
- Appuyez sur le bouton-poussoir (6) et maintenez-le enfoncé.
- Appuyez sur le bouton de verrouillage (3) (Fig. A).
- Relâchez le bouton de commutation (6).

**Mise hors tension :**

- Appuyez et relâchez le bouton de commutation (6).

**La plage de vitesse de la broche est réglée en fonction de la pression exercée sur le bouton de commutation.**

##### BOUTON DE CONTRÔLE DE LA VITESSE DE LA BROCHE

La perceuse vous permet de travailler à différentes vitesses de rotation. Le réglage s'effectue à l'aide du bouton (5) (Fig. A). Pour chaque réglage du bouton de contrôle de la vitesse, la vitesse peut être ajustée en douceur en augmentant ou en diminuant la pression exercée sur le bouton-poussoir (6).

- Tourner le bouton (5) dans le sens horaire augmente la vitesse, • Tourner le bouton (5) dans le sens antihoraire réduit la vitesse.
- Reportez-vous aux symboles figurant sur le bouton de contrôle de la vitesse ou sur l'interrupteur.

La sélection de la vitesse correcte s'effectue lorsque la perceuse fonctionne à vide, avec la fonction de verrouillage de l'interrupteur enfoncée. La vitesse ainsi réglée peut être inférieure lorsque vous travaillez sous charge.

##### ROTATION À DROITE/À GAUCHE

Le sens de rotation de la broche de la perceuse est sélectionné à l'aide du commutateur de rotation (4) (Fig. A).

**Rotation à droite**

- : placez le commutateur (4) en position extrême gauche.

**Rotation dans le sens inverse des aiguilles d'une montre**

- placez le commutateur (4) en position extrême droite.

**Veillez noter que dans certains cas, la position du commutateur de sens de rotation par rapport à la rotation peut être différente de celle décrite. Veuillez vous référer aux symboles figurant sur le commutateur de sens de rotation ou sur le boîtier de l'appareil.**

**Ne modifiez pas le sens de rotation lorsque la broche de la perceuse est en rotation. Avant de démarrer, vérifiez que le commutateur de sens de rotation est dans la bonne position.**

#### COMMUTATEUR DE MODE DE FONCTIONNEMENT

Le commutateur de mode de fonctionnement (2) vous permet de sélectionner le mode de fonctionnement approprié : perçage sans percussion ou avec percussion (Fig. B). Pour percer dans des matériaux tels que le métal, le bois, la céramique, les plastiques ou similaires, réglez le commutateur sur le mode sans percussion (symbole de perceuse). Pour percer dans des matériaux tels que la pierre, le béton, la brique ou similaires, réglez le commutateur sur le mode percussion (symbole marteau). Les trous dans le bois, les matériaux à base de bois et les métaux sont réalisés à l'aide de forets en acier rapide ou en acier au carbone (uniquement dans le bois et les matériaux à base de bois). Des forets spéciaux à pointe en carbure (widia) sont utilisés pour le perçage à percussion.

**N'utilisez pas le sens de rotation à gauche lorsque la fonction marteau est activée.**

**Un perçage prolongé à faible vitesse de rotation peut entraîner une surchauffe du moteur. Faites des pauses régulières ou laissez l'appareil fonctionner à vitesse maximale sans charge pendant environ 1 à 2 minutes. Veillez à ne pas couvrir les trous du boîtier servant à la ventilation du moteur de la perceuse.**

#### FONCTIONNEMENT ET ENTRETIEN

**Avant d'effectuer toute opération d'installation, de réglage, de réparation ou d'entretien, débranchez la fiche du cordon d'alimentation de la prise secteur.**

##### ENTRETIEN ET STOCKAGE

- Il est recommandé de nettoyer l'appareil immédiatement après chaque utilisation.
- N'utilisez pas d'eau ou d'autres liquides pour le nettoyage.
- Nettoyez l'appareil avec un chiffon sec ou soufflez dessus avec de l'air comprimé à basse pression.
- N'utilisez pas de produits nettoyants ou de solvants, car ils pourraient endommager les pièces en plastique.
- Nettoyez régulièrement les fentes d'aération du boîtier du moteur afin d'éviter toute surchauffe de l'appareil.
- Si le cordon d'alimentation est endommagé, remplacez-le par un cordon de mêmes spécifications. Cette opération doit être effectuée par un spécialiste qualifié ou en apportant l'appareil à un centre de service.
- Si des étincelles excessives apparaissent sur le commutateur, faites vérifier l'état des balais de charbon du moteur par une personne qualifiée.
- Rangez toujours l'appareil dans un endroit sec, hors de portée des enfants.

##### REMPLACEMENT DU MANDRIN DE PERCEUSE

- Ouvrez les mâchoires du mandrin (1).
  - Retirez la vis qui fixe le mandrin à l'aide d'un tournevis cruciforme, en tournant le tournevis dans le sens des aiguilles d'une montre (filetage à gauche).
  - Insérez la clé hexagonale dans le mandrin (Fig. D).
  - Tapotez légèrement l'extrémité de la clé hexagonale.
  - Dévissez le mandrin.
- Remontez le mandrin dans l'ordre inverse du démontage.

##### REMPLACEMENT DES BALAIS DE CHARBON

**Les balais de charbon du moteur usés (moins de 5 mm), brûlés ou cassés doivent être remplacés immédiatement. Remplacez toujours les deux balais de charbon en même temps. Le remplacement des balais de charbon ne doit être effectué que par une personne qualifiée utilisant des pièces d'origine. Tout défaut doit être réparé par un centre de service agréé du fabricant.**

#### PARAMÈTRES TECHNIQUES

##### DONNÉES NOMINALES

PARAMÈTRE	VALEUR
Tension d'alimentation	230 V AC
Fréquence d'alimentation	50 Hz
Puissance nominale	850 W

Plage de vitesse à vide	0 - 3000 min <sup>-1</sup>	
Fréquence de frappe à vide	0 - 48 000 min <sup>-1</sup>	
Plage du mandrin de perçage	1,5- 13 mm	
Taille du filetage du mandrin	½ pouce	
Diamètre de perçage maximal	Acier	13 mm
	Béton	13 mm
	Bois	32 mm
Indice de protection	IP20	
Classe de protection	II	
Poids	2,8 kg	
<b>DONNÉES RELATIVES AU BRUIT ET AUX VIBRATIONS</b>		
Niveau de pression acoustique	L <sub>PA</sub> = 93 dB(A) K=5dB(A)	
Niveau de puissance acoustique	L <sub>WA</sub> = 104 dB(A) K=5dB(A)	
Valeur d'accélération des vibrations, forage au marteau dans le béton	a <sub>h,1D</sub> = 8,41 m/s <sup>2</sup> K=1,5 m/s <sup>2</sup>	
Valeur d'accélération des vibrations, perçage dans le métal	a <sub>h,1D</sub> = 2,73 m/s <sup>2</sup> K=1,5 m/s <sup>2</sup>	
<b>58G728 désigne à la fois le type et la désignation de l'appareil</b>		

### Informations sur le bruit et les vibrations

Le niveau sonore émis par l'appareil est décrit par : le niveau de pression acoustique émis L<sub>PA</sub> et le niveau de puissance acoustique L<sub>WA</sub> (où K désigne l'incertitude de mesure). Les vibrations émises par l'appareil sont décrites par la valeur d'accélération vibratoire a<sub>h</sub> (où K désigne l'incertitude de mesure).

Les valeurs suivantes indiquées dans ce manuel : niveau de pression acoustique L<sub>PA</sub>, niveau de puissance acoustique L<sub>WA</sub> et valeur d'accélération vibratoire a<sub>h</sub> ont été mesurées conformément à la norme EN 62841-1. Le niveau de vibration spécifié a<sub>h</sub> peut être utilisé pour comparer des appareils et pour une évaluation préliminaire de l'exposition aux vibrations.

Le niveau de vibration indiqué n'est représentatif que pour les applications de base de l'appareil. Si l'appareil est utilisé pour d'autres applications ou avec d'autres outils de travail, le niveau de vibration peut varier. Un entretien insuffisant ou peu fréquent de l'appareil entraînera un niveau de vibration plus élevé. Les raisons indiquées ci-dessus peuvent augmenter l'exposition aux vibrations pendant toute la durée du travail.

**Pour estimer avec précision l'exposition aux vibrations, il faut tenir compte des périodes pendant lesquelles l'appareil est éteint ou allumé mais n'est pas utilisé pour des travaux d'.** Après une estimation minutieuse de tous les facteurs, l'exposition totale aux vibrations peut être considérablement réduite.

Afin de protéger l'utilisateur contre les effets des vibrations, des mesures de sécurité supplémentaires doivent être mises en œuvre, telles que : l'entretien régulier de l'appareil et des outils de travail, le maintien d'une température adéquate des mains et une bonne organisation du travail.

### PROTECTION DE L'ENVIRONNEMENT



Les produits électriques ne doivent pas être jetés avec les déchets ménagers, mais doivent être apportés à des installations appropriées pour être éliminés. Des informations sur l'élimination peuvent être obtenues auprès du revendeur du produit ou des autorités locales. Les équipements électriques et électroniques usagés contiennent des substances qui ne sont pas neutres pour l'environnement. Les équipements qui ne sont pas recyclés constituent une menace potentielle pour l'environnement et la santé humaine.

« GTX Poland Spółka z ograniczoną odpowiedzialnością » Spółka komandytowa, dont le siège social est situé à Varsovie, ul. Pograniczna 2/4 (ci-après dénommée « GTX Poland »), informe par la présente que tous les droits d'auteur sur le contenu du présent manuel (ci-après dénommé « le Manuel »), y compris, entre autres, son texte, ses photographies, ses schémas, ses dessins, ainsi que sa composition, appartiennent exclusivement à GTX Poland et sont protégés par la loi conformément à la loi du 4 février 1994 sur les droits d'auteur et les droits voisins (c'est-à-dire le Journal officiel 2006 n° 90, point 631, tel que modifié). La copie, le traitement, la publication ou la modification de l'ensemble du Manuel ou de l'un de ses éléments à des fins commerciales sans l'accord écrit de GTX Poland est strictement interdite et peut entraîner une responsabilité civile et pénale.

### Déclaration de conformité CE

**Fabricant :** GTX Poland Sp. z o.o. Sp. k., rue Pograniczna 2/4 02-285 Varsovie

**Produit :** Marteau perforateur

**Modèle :** 58G728

**Nom commercial :** GRAPHITE

**Numéro de série :** 00001 + 99999

La présente déclaration de conformité est délivrée sous la seule responsabilité du fabricant.

Le produit décrit ci-dessus est conforme aux documents suivants :

**Directive Machines 2006/42/CE**

**Directive sur la compatibilité électromagnétique 2014/30/UE**

**Directive RoHS 2011/65/UE modifiée par la directive 2015/863/UE**

Et répond aux exigences des normes suivantes :

**EN 62841-1:2015+AC:2015+A11:2022 ; EN 62841-2:2018+A11:2019+A1:2022+A12:2022**

**EN CEI 55014-1:2021 ; EN CEI 55014-2:2021 ; EN CEI 61000-3-2:2019+A1:2021+A2:2024 ; EN 61000-3-3:2013+A1:2019+A2:2021 EN CEI 63000:2018**

La présente déclaration s'applique uniquement à la machine dans l'état où elle a été mise sur le marché et ne couvre pas les composants ajoutés par l'utilisateur final ni aux actions ultérieures effectuées par celui-ci.

Nom et adresse de la personne autorisée à préparer la documentation technique, résidant ou établie dans l'UE :

Signé au nom de :

GTX Poland Sp. z o.o. Sp. k. Rue Pograniczna 2/4 02-285 Varsovie

Pawel Kowalski

Représentant qualité de GTX POLAND

Varsovie, le 8 octobre 2025

### (de) ÜBERSETZUNG DER ORIGINALANLEITUNG BOHRHAMMER

58G728

**VORSICHT Lesen Sie alle Sicherheitshinweise, Anweisungen, Abbildungen und Spezifikationen, die diesem Elektrowerkzeug beiliegen.** Die Nichtbeachtung der folgenden Anweisungen kann zu Stromschlägen, Bränden und/oder schweren Verletzungen führen.

**Bewahren Sie alle Warnhinweise und Anweisungen zum späteren Nachschlagen auf.**

- **Tragen Sie beim Betrieb des Bohrhammers einen Gehörschutz.** Lärmbelastung kann zu Hörverlust führen.
- **Verwenden Sie das Werkzeug mit einem Zusatzgriff.** Der Verlust der Kontrolle kann zu Verletzungen führen.
- **Sichern Sie das Werkzeug vor dem Gebrauch ordnungsgemäß.** Dieses Werkzeug erzeugt ein hohes Drehmoment. Wenn es während des Betriebs nicht ordnungsgemäß gesichert ist, kann es zu einem Kontrollverlust kommen, der zu Verletzungen führen kann.
- **Halten Sie das Elektrowerkzeug an den isolierten Griffflächen fest, wenn Sie Arbeiten ausführen, bei denen das Schneideelement mit versteckten Kabeln oder seinem eigenen Kabel in Kontakt kommen kann.** Wenn das Schneideelement mit einem stromführenden Kabel in Kontakt kommt, können die freiliegenden Metallteile des Elektrowerkzeugs unter Spannung stehen und der Bediener kann einen Stromschlag erleiden.
- **Arbeiten Sie niemals mit Drehzahlen, die über der maximalen Nenndrehzahl des Bohrers liegen.** Bei höheren Drehzahlen kann sich der Bohrer verbiegen, wenn er sich ohne Kontakt zum Werkstück frei drehen kann, was zu Verletzungen führen kann.
- **Beginnen Sie das Bohren immer mit niedriger Drehzahl, wobei der Bohrer Kontakt mit dem Werkstück haben muss.** Bei höheren Drehzahlen kann sich der Bohrer verbiegen, wenn er sich ohne Kontakt mit dem Werkstück frei drehen kann, was zu Verletzungen führen kann.
- **Üben Sie nur in einer geraden Linie mit dem Bohrer Druck aus und üben Sie keinen übermäßigen Druck aus.** Bohrer können sich verbiegen, was zu Bruch oder Kontrollverlust führen und Verletzungen verursachen kann.

**VORSICHT! Das Gerät ist für den Gebrauch in Innenräumen vorgesehen.**

Trotz der inhärent sicheren Konstruktion, der Anwendung von Sicherheitsmaßnahmen und zusätzlichen Schutzvorkehrungen besteht während des Betriebs immer ein Restrisiko für Verletzungen.

## KONSTRUKTION UND VERWENDUNG

Bohrhämmer sind handgeführte Elektrowerkzeuge mit Isolierung der Klasse II. Die Geräte werden von einem Einphasen-Kommutatormotor angetrieben, dessen Drehzahl mittels eines Getriebes reduziert wird. Diese Art von Elektrowerkzeug wird häufig zum Bohren von Löchern in Holz, Holzwerkstoffen, Metall, Keramik und Kunststoffen im Nicht-Hammer-Modus und in Beton, Ziegeln und ähnlichen Materialien im Hammer-Modus verwendet. Sie werden für Renovierungs- und Bauarbeiten, Tischlerarbeiten und alle Arten von Heimwerkerarbeiten eingesetzt.

**Verwenden Sie das Elektrowerkzeug nicht für andere als die vorgesehenen Zwecke.**

## PIKTOGRAMME UND WARNHINWEISE

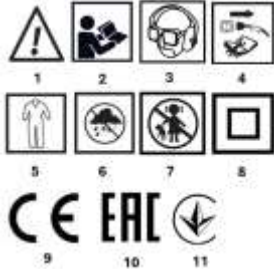

1. VORSICHT! Besondere Vorsichtsmaßnahmen treffen!
2. Lesen Sie die Bedienungsanleitung und beachten Sie die darin enthaltenen Warnhinweise und Sicherheitsvorkehrungen!
3. Tragen Sie persönliche Schutzausrüstung (Schutzbrille, Gehörschutz, Staubmaske).
4. Trennen Sie das Netzkabel, bevor Sie Wartungs- oder Reparaturarbeiten durchführen.
5. Tragen Sie Schutzkleidung.
6. Schützen Sie das Gerät vor Feuchtigkeit.
7. Halten Sie Kinder vom Gerät fern.
8. Schutzklasse II.
9. CE-Zertifizierungszeichen
10. EAC-Zertifizierungszeichen.
11. Ukrainisches Markt Zertifizierungszeichen.

## KENNZEICHNUNGEN AUF DEM GERÄT

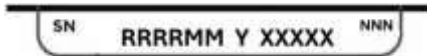

RRRR	-Herstellungsjahr
MM	- Herstellungsmonat
Y	-zusätzliche Bezeichnung
XXXXX	-Seriennummer
NNN	-zusätzliche Kennzeichnung

## BESCHREIBUNG DER GRAFISCHEN ELEMENTE

Die folgende Nummerierung bezieht sich auf die Gerätekomponenten, die auf den grafischen Seiten dieses Handbuchs dargestellt sind.

1. Bohrfutter
2. Betriebsartenschalter
3. Schalterverriegelungsknopf
4. Drehrichtungsschalter
5. Drehzahlregler
6. Schalter
7. Zusatzgriff
8. Bohrtiefe-Begrenzer
9. Gangschaltungsschalter

\* Es können Abweichungen zwischen der Zeichnung und dem Produkt bestehen.

## BESCHREIBUNG DES GERÄTS

Bohrhämmer sind handgeführte Elektrowerkzeuge mit Isolierung der Klasse II. Die Geräte werden von einem einphasigen Kommutatormotor angetrieben, dessen Drehzahl mittels eines Getriebes reduziert wird. Diese Art von Elektrowerkzeug wird häufig zum Bohren von Löchern in Holz, Holzwerkstoffen, Metall, Keramik und Kunststoffen im Nicht-Hammer-Modus und in Beton, Ziegeln und ähnlichen Materialien im Hammer-Modus verwendet. Sie werden bei Renovierungs- und Bauarbeiten, in der Tischlerei und bei allen Arten von Heimwerkerarbeiten eingesetzt.

## INHALT

• Zusatzgriff	1
• Bohrtiefe-Begrenzungsleiste	1
• Schlüssel – Knäuf	1
• Bohrer	1
• Transportkoffer	1

## VORBEREITUNG DER ARBEIT

### MONTAGE DES ZUSATZGRIFFS

Aus Gründen der persönlichen Sicherheit wird empfohlen, immer den zusätzlichen Griff (7) zu verwenden. Der zusätzliche Griff kann vor dem Festklemmen am Bohrgehäuse gedreht werden, sodass Sie die für die auszuführende Arbeit bequemste Position wählen können.

- Lösen Sie den Knopf, mit dem der Flansch des Zusatzgriffs (7) arretiert ist, indem Sie ihn gegen den Uhrzeigersinn drehen.
- Schieben Sie den Flansch des Zusatzgriffs (7) auf den zylindrischen Teil des Bohrgehäuses.
- Drehen Sie ihn in die für Sie günstigste Position.
- Ziehen Sie den Feststellknopf des Zusatzgriffs (7) im Uhrzeigersinn an, um den Griff zu sichern.

### MONTAGE DES BOHRTIEFENBEGRENZERS

Mit dem Begrenzungsstreifen (8) wird die Tiefe des Bohrers im Material eingestellt.

- Lösen Sie den Feststellknopf am Flansch des Zusatzgriffs (7).
- Setzen Sie den Begrenzungsstreifen (8) in die Bohrung im Flansch des Zusatzgriffs ein.
- Stellen Sie die gewünschte Bohrtiefe ein.
- Sichern Sie die Einstellung, indem Sie den Feststellknopf am Flansch des Zusatzgriffs (7) festziehen.

### MONTAGE DER ARBEITSWERKZEUGE

**Trennen Sie das Elektrowerkzeug von der Stromversorgung.**

- Stecken Sie den Schlüssel in eine der Bohrungen am Umfang des Bohrfutters (1).
- Öffnen Sie die Backen auf die gewünschte Größe.
- Führen Sie den zylindrischen Schaft des Bohrers bis zum Anschlag in die Bohrfutterbohrung (1) ein.
- Klemmen Sie die Backen des Bohrfutters mit dem Schlüssel (der nacheinander in die drei Löcher am Umfang des Bohrfutters eingeführt wird) auf den Bohrschaft.

**Denken Sie immer daran, den Schlüssel nach dem Einsetzen oder Entfernen des Bohrers aus dem Bohrfutter zu entfernen.**

## BEDIENUNG / EINSTELLUNGEN

### EIN-/AUSSCHALTEN

**Die Netzspannung muss mit der auf dem Typenschild der Bohrmaschine angegebenen Spannung übereinstimmen.**

#### Einuschalten

- Drücken Sie den Schalter (6) und halten Sie ihn in dieser Position.

#### Ausschalten

- Lassen Sie den Schalterknopf (6) los. Schalterverriegelung (Dauerbetrieb) Einschalten:
- Drücken Sie den Schalterknopf (6) und halten Sie ihn in dieser Position.
- Drücken Sie die Schalterverriegelungstaste (3) (Abb. A).
- Lassen Sie den Schalterknopf (6) los.

#### Ausschalten:

- Drücken Sie den Schalterknopf (6) und lassen Sie ihn wieder los.

**Der Drehzahlbereich der Spindel wird durch den Druck auf den Schalterknopf eingestellt.**

### SPINDELDREHZAH-REGELKNOPF

Mit dem Bohrer können Sie mit verschiedenen Spindeldrehzahlen arbeiten. Die Einstellung erfolgt über den Drehknopf (5) (Abb. A). Innerhalb jeder Einstellung des Drehzahlreglerknopfs kann die Drehzahl durch Erhöhen oder Verringern des Drucks auf den Schalterknopf (6) stufenlos eingestellt werden.

- Durch Drehen des Knopfes (5) im Uhrzeigersinn wird die Drehzahl erhöht, • durch Drehen des Knopfes (5) gegen den Uhrzeigersinn wird die Drehzahl verringert.
- Beachten Sie die Symbole auf dem Drehzahlreglerknopf oder dem Schalter.

Die richtige Drehzahlwahl erfolgt bei laufendem Bohrer ohne Last und gedrückter Schalterverriegelungsfunktion. Die so eingestellte Drehzahl kann bei Arbeit unter Last niedriger sein.

## RECHTS-/LINKSLAUF

Die Drehrichtung der Bohrspindel wird mit dem Drehrichtungsschalter (4) ausgewählt (Abb. A).

### Rechtslauf

- Stellen Sie den Schalter (4) in die äußerste linke Position.

### Drehung gegen den Uhrzeigersinn

- Stellen Sie den Schalter (4) ganz nach rechts.

**Bitte beachten Sie, dass in einigen Fällen die Position des Drehrichtungsschalters in Bezug auf die Drehrichtung von der Beschreibung abweichen kann. Beachten Sie bitte die Symbole auf dem Drehrichtungsschalter oder auf dem Gerätegehäuse.**

Ändern Sie die Drehrichtung nicht, während sich die Bohrspindel dreht. Überprüfen Sie vor dem Start, ob sich der Drehrichtungsschalter in der richtigen Position befindet.

## BETRIEBSMODUS-SCHALTER

Mit dem Betriebsartenschalter (2) können Sie die geeignete Betriebsart auswählen: Bohren ohne Schlag oder mit Schlag (Abb. B). Zum Bohren in Materialien wie Metall, Holz, Keramik, Kunststoff oder ähnlichen Materialien stellen Sie den Schalter auf die Betriebsart ohne Schlag (Bohrsymbol). Zum Bohren in Materialien wie Stein, Beton, Ziegel oder ähnlichen Materialien stellen Sie den Schalter auf den Hammermodus (Hammersymbol). Löcher in Holz, Holzwerkstoffen und Metallen werden mit Bohrern aus Schnellarbeitsstahl oder Kohlenstoffstahl (nur in Holz und Holzwerkstoffen) gebohrt. Für das Hammerbohren werden Spezialbohrer mit Hartmetallspitzen (Widia) verwendet.

**Verwenden Sie bei aktivierter Hammerfunktion nicht die Linkslaufrichtung.**

Längeres Bohren bei niedrigen Drehzahlen kann zu einer Überhitzung des Motors führen. Legen Sie regelmäßig Pausen ein oder lassen Sie das Gerät etwa 1–2 Minuten lang ohne Last mit maximaler Drehzahl laufen. Achten Sie darauf, die Lüftungöffnungen im Gehäuse des Bohrmotors nicht zu verdecken.

## BETRIEB UND WARTUNG

**Ziehen Sie vor allen Installations-, Einstellungs-, Reparatur- oder Wartungsarbeiten den Netzstecker aus der Steckdose.**

### WARTUNG UND LAGERUNG

- Es wird empfohlen, das Gerät sofort nach jedem Gebrauch zu reinigen.
- Verwenden Sie zur Reinigung kein Wasser oder andere Flüssigkeiten.
- Reinigen Sie das Gerät mit einem trockenen Tuch oder blasen Sie es mit Druckluft mit niedrigem Druck aus.
- Verwenden Sie keine Reinigungsmittel oder Lösungsmittel, da diese Kunststoffteile beschädigen können.
- Reinigen Sie regelmäßig die Lüftungsschlitze im Motorgehäuse, um eine Überhitzung des Geräts zu vermeiden.
- Wenn das Netzkabel beschädigt ist, ersetzen Sie es durch ein Kabel mit den gleichen Spezifikationen. Dies sollte von einem qualifizierten Fachmann oder durch Einreichen des Geräts bei einem Servicecenter erfolgen.
- Wenn es zu übermäßiger Funkenbildung am Kommutator kommt, lassen Sie den Zustand der Motorkohlebürsten von einer qualifizierten Person überprüfen.
- Bewahren Sie das Gerät immer an einem trockenen Ort außerhalb der Reichweite von Kindern auf.

### AUSTAUSCHEN DES BOHRFUTTERS

- Öffnen Sie die Backen des Bohrfutters (1).
  - Entfernen Sie die Schraube, mit der das Bohrfutter befestigt ist, mit einem Kreuzschlitzschraubendreher, indem Sie den Schraubendreher im Uhrzeigersinn drehen (Linksgewinde).
  - Stecken Sie den Sechskantschlüssel in das Bohrfutter (Abb. D).
  - Klopfen Sie leicht auf das Ende des Sechskantschlüssels.
  - Schrauben Sie das Bohrfutter ab.
- Setzen Sie das Bohrfutter in umgekehrter Reihenfolge wieder ein.

### AUSTAUSCHEN DER KOHLEBÜRSTEN

**Abgenutzte (kürzer als 5 mm), verbrannte oder gebrochene Motorkohlebürsten müssen sofort ausgetauscht werden. Ersetzen Sie immer beide Kohlebürsten gleichzeitig. Der Austausch der Kohlebürsten sollte nur von einer qualifizierten Person unter Verwendung von Originalteilen durchgeführt werden. Eventuelle Fehler sollten von einem autorisierten Kundendienstzentrum des Herstellers repariert werden.**

## TECHNISCHE PARAMETER

### NENNLEISTUNG

PARAMETER	WERT	
Versorgungsspannung	230 V AC	
Netzfrequenz	50 Hz	
Nennleistung	850 W	
Leerlaufdrehzahlbereich	0 - 3000 min <sup>-1</sup>	
Leerlauf-Schlagfrequenz	0 - 48.000 min <sup>-1</sup>	
Bohrfutterbereich	1,5–13 mm	
Bohrfurthergewindegröße	½ Zoll	
Maximaler Bohrdurchmesser	Stahl	13 mm
	Beton	13 mm
	Holz	32 mm
Schutzart	IP20	
Schutzklasse	II	
Gewicht	2,8 kg	

### GERÄUSCH- UND VIBRATIONS DATEN

Schalldruckpegel	L <sub>PA</sub> = 93 dB(A) K=5dB(A)
Schalleistungspegel	L <sub>WA</sub> = 104 dB(A) K=5dB(A)
Vibrationsbeschleunigungswert, Hammerbohren in Beton	a <sub>h,1D</sub> = 8,41 m/s <sup>2</sup> K=1,5 m/s <sup>2</sup>
Vibrationsbeschleunigungswert, Bohren in Metall	a <sub>h,1D</sub> = 2,73 m/s <sup>2</sup> K=1,5 m/s <sup>2</sup>
<b>58G728</b> bezeichnet sowohl den Typ als auch die Bezeichnung des Geräts	

### Informationen zu Geräuschen und Vibrationen

Der Geräuschpegel des Geräts wird beschrieben durch: den abgegebenen Schalldruckpegel L<sub>PA</sub> und den Schalleistungspegel L<sub>WA</sub> (wobei K die Messunsicherheit bezeichnet). Die vom Gerät abgegebenen Vibrationen werden durch den Schwingungsbeschleunigungswert a<sub>h</sub> beschrieben (wobei K die Messunsicherheit bezeichnet).

Die folgenden in diesem Handbuch angegebenen Werte: Schalldruckpegel L<sub>PA</sub>, Schalleistungspegel L<sub>WA</sub> und Schwingbeschleunigungswert a<sub>h</sub> wurden gemäß EN 62841-1 gemessen. Der angegebene Schwingungspegel a<sub>(h)</sub> kann zum Vergleich von Geräten und zur vorläufigen Bewertung der Schwingungsbelastung verwendet werden.

Der angegebene Vibrationspegel ist nur für die Grundanwendungen des Geräts repräsentativ. Wenn das Gerät für andere Anwendungen oder mit anderen Arbeitswerkzeugen verwendet wird, kann sich der Vibrationspegel ändern. Eine unzureichende oder seltene Wartung des Geräts führt zu einem höheren Vibrationspegel. Die oben genannten Gründe können die Vibrationsbelastung während der gesamten Arbeitszeit erhöhen.

**Um die Vibrationsbelastung genau einschätzen zu können, müssen Zeiträume berücksichtigt werden, in denen das Gerät ausgeschaltet ist oder eingeschaltet ist, aber nicht für die eigentliche Arbeit verwendet wird. Nach sorgfältiger Abwägung aller Faktoren kann die Gesamtvibrationsbelastung deutlich geringer ausfallen.**

Um den Benutzer vor den Auswirkungen von Vibrationen zu schützen, sollten zusätzliche Sicherheitsmaßnahmen getroffen werden, wie z. B.: regelmäßige Wartung des Geräts und der Arbeitswerkzeuge, Sicherstellung einer angemessenen Handtemperatur und einer ordnungsgemäßen Arbeitsorganisation.

### UMWELTSCHUTZ



Elektrisch betriebene Produkte dürfen nicht mit dem Hausmüll entsorgt werden, sondern müssen zu entsprechenden Entsorgungseinrichtungen gebracht werden. Informationen zur Entsorgung erhalten Sie beim Produkthändler oder bei den örtlichen Behörden. Gebrauchte elektrische und elektronische Geräte enthalten Stoffe, die nicht umweltneutral sind. Nicht recycelte Geräte stellen eine potenzielle Gefahr für die Umwelt und die menschliche Gesundheit dar.

„GTX Poland Spółka z ograniczoną odpowiedzialnością“ Spółka komandytowa mit Sitz in Warschau, ul. Pograniczna 2/4 (im Folgenden: „GTX Poland“) weist darauf hin,

дасс алле Urheberrechte ан ден Inhalten дессе Handbuchs (им Folgenden: „Handbuch“), darunter unter anderem дер Text, Fotos, Diagramme, Zeichnungen sowie deren Zusammensetzung, ausschließlich GTX Poland gehören und gemäß дем Gesetz vom 4. Februar 1994 über Urheberrechte und verwандте Schutzrechte (d. h. Gesetzblatt 2006 Nr. 90. Pos. 631 in дер geänderten Fassung) gesetzlich geschützt sind. Дасс Kopieren, Verarbeiten, Veröffentlichен oder Ändern дес gesamten Handbuchs oder einzelner Elemente davon зу kommerziellen Zwecken ohne дие schriftliche Zustimmung von GTX Poland ist strengstens untersagt und kann zivil- und strafrechtliche Folgen nach sich ziehen.

#### EG-Konformitätserklärung

**Hersteller:** GTX Poland Sp. z o.o. Sp. k., Pograniczna-Straße 2/4 02-285 Warschau

**Produkt:** Bohrhammer

**Modell:** 58G728

**Handelsname:** GRAPHITE

**Seriennummer:** 00001 + 99999

Дессе Konformitätserklärung wird unter дер alleinigen Verantwortung дес Herstellers ausgestellt.

Дасс oben beschriebене Produkt entspricht ден folgenden Dokumenten:

**Maschinenrichtlinie 2006/42/EG**

**Richtlinie zur elektromagnetischen Verträglichkeit 2014/30/EU**

**RoHS-Richtlinie 2011/65/EU, geändert durch дие Richtlinie 2015/863/EU**

Und erfüllt дие Anforderungen дер folgenden Normen:

**EN 62841-1:2015+AC:2015+A11:2022; EN 62841-2-1:2018+A11:2019+A1:2022+A12:2022**

**EN IEC 55014-1:2021; EN IEC 55014-2:2021; EN IEC 61000-3-2:2019+A1:2021+A2:2024; EN 61000-3-3:2013+A1:2019+A2:2021 EN IEC 63000:2018**

Дессе Erklärung gilt nur für дие Maschine in дем Zustand, in дем sie in Verkehr gebracht wurde, und umfasst keine Komponenten, die vom Endnutzer hinzugefügt wurden, oder nachfolgende Maßnahmen, дие vom Endnutzer durchgeführt wurden.

Name und Anschrift дер zur Erstellung дер technischen Dokumentation befugten Person mit Wohnsitz oder Sitz in дер EU:

Unterzeichnet им Namen von:

GTX Poland Sp. z o.o. Sp.k. Pograniczna-Straße 2/4 02-285

Warschau

*Pawel Kowalski*

Pawel Kowalski

Qualitätsbeauftragter von GTX POLAND

Warschau, 8. Oktober 2025

(ru)  
**ПЕРЕВОД ОРИГИНАЛЬНЫХ ИНСТРУКЦИЙ  
УДАРНОЙ ДРЕЛЬ**

**58G728**

**ВНИМАНИЕ** Прочитайте все предупреждения о безопасности, инструкции, иллюстрации и технические характеристики, прилагаемые к этому электроинструменту. Несоблюдение всех приведенных ниже инструкций может привести к поражению электрическим током, возгоранию и/или серьезным травмам.

**Сохраните все предупреждения и инструкции для использования в будущем.**

- **При работе с перфоратором надевайте средства защиты органов слуха.** Воздействие шума может привести к потере слуха.
- **Используйте инструмент с дополнительной рукояткой.** Потеря контроля может привести к травмам.
- **Перед использованием надежно закрепите инструмент.** Этот инструмент создает высокий крутящий момент, и если он не закреплен надлежащим образом во время работы, может произойти потеря контроля, что приведет к травмам.
- **При выполнении работ, при которых режущий элемент может соприкасаться со скрытыми проводами или изолированными поверхностями.** При соприкосновении с проводом под напряжением режущий элемент может привести к тому, что открытые металлические части электроинструмента станут токоведущими, что может вызвать поражение электрическим током.

- **Никогда не работайте со скоростью, превышающей максимальную номинальную скорость сверла.** При более высоких скоростях сверло может погнуться, если ему позволить свободно вращаться без контакта с заготовкой, что может привести к травмированию.
- **Всегда начинайте сверление на низкой скорости, когда сверло находится в контакте с заготовкой.** При более высоких скоростях сверло может погнуться, если оно свободно вращается без контакта с заготовкой, что может привести к травмам.
- **Давите только по прямой линии с сверлом и не прилагайте чрезмерного давления.** Сверла могут погнуться, что приведет к поломке или потере контроля, в результате чего может быть нанесен ущерб здоровью.

**ВНИМАНИЕ!** Устройство предназначено для использования в помещениях.

Несмотря на безопасную конструкцию, меры безопасности и дополнительные защитные меры, при эксплуатации всегда существует остаточный риск получения травм.

#### КОНСТРУКЦИЯ И ИСПОЛЬЗОВАНИЕ

Перфораторы — это ручные электроинструменты с изоляцией класса II. Устройства приводятся в действие однофазным коммутационным двигателем, скорость вращения которого снижается с помощью зубчатой передачи. Этот тип электроинструмента широко используется для сверления отверстий в дереве, древесных материалах, металле, керамике и пластмассе в режиме без ударного действия, а также в бетоне, кирпиче и подобных материалах в режиме ударного действия. Они используются для ремонтных и строительных работ, столярных работ и всех видов работ по дому.

**Не используйте электроинструмент для целей, отличных от тех, для которых он предназначен.**

#### ПИКТОГРАММЫ И ПРЕДУПРЕЖДЕНИЯ



1. **ВНИМАНИЕ!** Примите особые меры предосторожности!
2. Прочитайте инструкцию по эксплуатации и соблюдайте содержащиеся в ней предупреждения и меры безопасности!
3. Используйте средства индивидуальной защиты (защитные очки, наушники, респиратор).
4. Перед выполнением технического обслуживания или ремонта отсоедините шнур питания.
5. Носите защитную одежду.
6. Защищайте устройство от влаги.
7. Не допускайте детей к инструменту.
8. Класс защиты II.
9. Знак сертификации CE
10. Знак сертификации EAC.
11. Знак сертификации для украинского рынка.

#### МАРКИРОВКА НА УСТРОЙСТВЕ

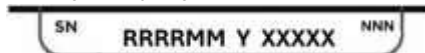

- RRRR - год изготовления
- MM - месяц изготовления
- Y - дополнительное обозначение
- XXXX - серийный номер
- NNN - дополнительная маркировка

#### ОПИСАНИЕ ГРАФИЧЕСКИХ ЭЛЕМЕНТОВ

Следующая нумерация относится к компонентам устройства, показанным на графических страницах данного руководства.

1. Патрон

2. Переключатель режима работы
3. Кнопка блокировки переключателя
4. Переключатель направления вращения
5. Ручка регулировки скорости
6. Переключатель
7. Вспомогательная ручка
8. Ограничитель глубины сверления
9. Переключатель передач

\* Возможны отличия между чертежом и изделием.

## ОПИСАНИЕ УСТРОЙСТВА

Перфораторы — это ручные электроинструменты с изоляцией класса II. Устройства приводятся в действие однофазным коммутационным двигателем, скорость вращения которого снижается с помощью зубчатой передачи. Этот тип электроинструмента широко используется для сверления отверстий в дереве, древесных материалах, металле, керамике и пластмассе в режиме без ударного действия, а также в бетоне, кирпиче и подобных материалах в режиме с ударным действием. Они используются в ремонтных и строительных работах, столярном деле и всех видах работ по дому.

## СОДЕРЖАНИЕ

- |                                  |   |
|----------------------------------|---|
| • Дополнительная рукоятка        | 1 |
| • Ограничитель глубины сверления | 1 |
| • Ключ – ручка                   | 1 |
| • Сверла                         | 1 |
| • Транспортный чемодан           | 1 |

## ПОДГОТОВКА К РАБОТЕ

### УСТАНОВКА ДОПОЛНИТЕЛЬНОЙ РУЧКИ

В целях личной безопасности рекомендуется всегда использовать дополнительную ручку (7). Дополнительную ручку можно поворачивать перед зажимом на корпусе дрели, что позволяет выбрать наиболее удобное положение для выполняемой работы.

- Ослабьте ручку, фиксирующую фланец вспомогательной ручки (7), повернув ее против часовой стрелки.
- Наденьте фланец вспомогательной рукоятки (7) на цилиндрическую часть корпуса дрели.
- Поверните в наиболее удобное положение.
- Затяните фиксирующую ручку дополнительной рукоятки (7) по часовой стрелке, чтобы закрепить рукоятку.

### УСТАНОВКА ОГРАНИЧИТЕЛЯ ГЛУБИНЫ СВЕРЛЕНИЯ

Ограничительная планка (8) используется для установки глубины погружения сверла в материал.

- Ослабьте фиксирующую ручку на фланце вспомогательной рукоятки (7).
- Вставьте ограничительную планку (8) в отверстие во фланце вспомогательной ручки.
- Установите желаемую глубину сверления.
- Зафиксируйте, затянув фиксирующую ручку на фланце вспомогательной рукоятки (7).

## МОНТАЖ ИНСТРУМЕНТОВ

### Отключите электроинструмент от источника питания.

- Вставьте ключ в одно из отверстий по периметру патрона дрели (1).
- Раскройте зажимы до нужного размера.
- Вставьте цилиндрический хвостовик сверла в отверстие патрона (1) до упора.
- С помощью ключа (поочередно вставляемого в три отверстия по периметру патрона) зажмите губки патрона на хвостовике сверла.

Всегда помните о необходимости извлечь ключ из сверла после вставки или извлечения сверла.

## ЭКСПЛУАТАЦИЯ / НАСТРОЙКИ

### ВКЛЮЧЕНИЕ/ВЫКЛЮЧЕНИЕ

Напряжение в сети должно соответствовать напряжению, указанному на заводской табличке дрели.

#### Включение

- Нажмите кнопку выключателя (6) и удерживайте ее в этом положении.

#### Выключение

- Отпустите кнопку выключателя (6). Блокировка выключателя (непрерывная работа) Включение:
- Нажмите кнопку выключателя (6) и удерживайте ее в этом положении.
- Нажмите кнопку блокировки выключателя (3) (рис. А).
- Отпустите кнопку переключателя (6).

#### Выключение:

- Нажмите и отпустите кнопку переключателя (6).

Диапазон скорости шпинделя регулируется степенью нажатия на кнопку переключателя.

### РУЧКА РЕГУЛИРОВКИ СКОРОСТИ ВРАЩЕНИЯ ШПИНДЕЛЯ

Дрель позволяет работать с различными скоростями шпинделя. Регулировка осуществляется с помощью ручки (5) (рис. А). В пределах каждого положения ручки регулировки скорости скорость можно плавно регулировать, увеличивая или уменьшая давление на кнопку переключателя (6).

- Поворот ручки (5) по часовой стрелке увеличивает скорость,
  - Поворот ручки (5) против часовой стрелки уменьшает скорость.
- Обратите внимание на символы на ручке регулировки скорости или переключателе.

Правильный выбор скорости производится при работе дрели без нагрузки с нажатой функцией блокировки переключателя. Скорость, установленная таким образом, может быть ниже при работе под нагрузкой.

### ВРАЩЕНИЕ ВПРАВО/ВЛЕВО

Направление вращения шпинделя дрели выбирается с помощью переключателя вращения (4) (рис. А).

#### Правое вращение

- установите переключатель (4) в крайнее левое положение.

#### Вращение против часовой стрелки

- установите переключатель (4) в крайнее правое положение.

Обратите внимание, что в некоторых случаях положение переключателя направления вращения по отношению к вращению может отличаться от описанного. Обратите внимание на символы на переключателе направления вращения или на корпусе устройства.

Не меняйте направление вращения, пока шпиндель дрели вращается. Перед началом работы убедитесь, что переключатель направления вращения находится в правильном положении.

### ПЕРЕКЛЮЧАТЕЛЬ РЕЖИМА РАБОТЫ

Переключатель режима работы (2) позволяет выбрать соответствующий режим работы: сверление без ударов или с ударами (рис. В). Для сверления в таких материалах, как металл, дерево, керамика, пластик и т. п., установите переключатель в режим без ударов (символ сверла). Для сверления в таких материалах, как камень, бетон, кирпич и т. п., установите переключатель в режим с ударной функцией (символ молотка). Отверстия в дереве, древесных материалах и металлах продельваются с помощью сверл из быстрорежущей стали или углеродистой стали (только в дереве и древесных материалах). Для ударного сверления используются специальные сверла с твердосплавными наконечниками (widia).

Не используйте левое направление вращения, когда включена функция ударного режима.

Длительное сверление на низких скоростях шпинделя может привести к перегреву двигателя. Делайте периодические перерывы или дайте устройству поработать на максимальной скорости без нагрузки в течение примерно 1-2 минут. Будьте осторожны, не закрывайте отверстия в корпусе, используемые для вентиляции двигателя дрели.

### ЭКСПЛУАТАЦИЯ И ТЕХНИЧЕСКОЕ ОБСЛУЖИВАНИЕ

Перед выполнением любых работ по установке, настройке, ремонту или техническому обслуживанию отсоедините штепсельную вилку шнура питания от розетки.

### ОБСЛУЖИВАНИЕ И ХРАНЕНИЕ

- Рекомендуется очищать устройство сразу после каждого использования.

- Не используйте для очистки воду или другие жидкости.
- Очищайте устройство сухой тканью или продувайте его сжатым воздухом низкого давления.
- Не используйте чистящие средства или растворители, так как они могут повредить пластиковые детали.
- Регулярно очищайте вентиляционные отверстия в корпусе двигателя, чтобы предотвратить перегрев устройства.
- Если шнур питания поврежден, замените его шнуром с такими же характеристиками. Это должен делать квалифицированный специалист или в сервисном центре.
- Если на коммутаторе возникает чрезмерное искрение, попросите квалифицированного специалиста проверить состояние угольных щеток двигателя.
- Всегда храните устройство в сухом месте, недоступном для детей.

#### ЗАМЕНА ПАТРОНА

- Откройте губки патрона (1).
- С помощью крестообразной отвертки открутите винт, крепящий патрон, поворачивая отвертку по часовой стрелке (левая резьба).
- Вставьте шестигранный ключ в патрон (рис. D).
- Слегка постучите по концу шестигранного ключа.
- Отвинтите сверлильный патрон.

Установите сверлильный патрон в обратном порядке.

#### ЗАМЕНА УГЛЕРОДНЫХ ЩЕТОК

Изношенные (длина менее 5 мм), сгоревшие или сломанные угольные щетки двигателя необходимо немедленно заменить. Всегда заменяйте обе угольные щетки одновременно. Замена угольных щеток должна производиться только квалифицированным специалистом с использованием оригинальных запчастей. Любые неисправности должны устраняться в авторизованном сервисном центре производителя.

#### ТЕХНИЧЕСКИЕ ПАРАМЕТРЫ

##### НОМИНАЛЬНЫЕ ДАННЫЕ

ПАРАМЕТР	ЗНАЧЕНИЕ	
Напряжение питания	230 V AC	
Частота питания	50 Hz	
Номинальная мощность	850 W	
Диапазон скорости без нагрузки	0–3000 мин <sup>-1</sup>	
Частота ударов без нагрузки	0–48 000 мм <sup>-1</sup>	
Диапазон сверлильного патрона	1,5–13 мм	
Размер резьбы патрона	½ дюйма	
Максимальный диаметр сверления	Сталь	13 мм
	Бетон	13 мм
	Дерево	32 мм
Степень защиты	IP20	
Класс защиты	II	
Вес	2,8 кг	

##### ДАННЫЕ О ШУМЕ И ВИБРАЦИИ

Уровень звукового давления	$L_{pA} = 93$ дБ(A) $K=5$ дБ(A)
Уровень звуковой мощности	$L_{WA} = 104$ дБ(A) $K=5$ дБ(A)
Значение ускорения вибрации при ударном бурении в бетоне	$a_{h,D} = 8,41$ м/с <sup>2</sup> $K=1,5$ м/с <sup>2</sup>
Значение ускорения вибрации, сверление в металле	$a_{h,D} = 2,73$ м/с <sup>2</sup> $K=1,5$ м/с <sup>2</sup>

58G728 обозначает как тип, так и обозначение устройства

##### Информация о шуме и вибрации

Уровень шума, излучаемого устройством, описывается: уровнем излучаемого звукового давления  $L_{pA}$  и уровнем звуковой мощности  $L_{WA}$  (где K обозначает погрешность измерения). Вибрации, излучаемые устройством, описываются значением ускорения вибрации  $a_h$  (где K обозначает погрешность измерения).

Следующие значения, приведенные в данном руководстве: уровень звукового давления  $L_{pA}$ , уровень звуковой мощности  $L_{WA}$  и значение ускорения вибрации  $a_h$  были измерены в соответствии с EN 62841-1. Указанный уровень вибрации  $a_h$  может быть использован для сравнения устройств и для предварительной оценки воздействия вибрации.

Указанный уровень вибрации является репрезентативным только для основных применений устройства. Если устройство используется для других целей или с другими рабочими инструментами, уровень вибрации может измениться. Недостаточное или нерегулярное техническое обслуживание устройства приведет к более высокому уровню вибрации. Указанные выше причины могут увеличить воздействие вибрации в течение всего периода работы.

**Для точной оценки воздействия вибрации необходимо учитывать периоды, когда устройство выключено или включено, но не используется для работы. После тщательной оценки всех факторов общее воздействие вибрации может быть значительно ниже.**

Для защиты пользователя от воздействия вибрации необходимо принять дополнительные меры безопасности, такие как: регулярное техническое обслуживание устройства и рабочих инструментов, обеспечение адекватной температуры рук и правильная организация работы.

#### ЗАЩИТА ОКРУЖАЮЩЕЙ СРЕДЫ



Электротриборы не следует выбрасывать вместе с бытовыми отходами, их необходимо сдавать в специальные пункты утилизации. Информацию об утилизации можно получить у продавца продукта или в местных органах власти. Использование электрическое и электронное оборудование содержит вещества, которые не являются экологически нейтральными. Оборудование, которое не подвергается переработке, представляет потенциальную угрозу для окружающей среды и здоровья человека.

«GTX Poland Spółka z ograniczoną odpowiedzialnością» Spółka komandytowa с зарегистрированным офисом в Варшаве, ул. Pograniczna 2/4 (далее: «GTX Poland») настоящим сообщает, что все авторские права на содержание данного руководства (далее: «Руководство»), включая, среди прочего, его текст, фотографии, диаграммы, чертежи, а также его состав, принадлежат исключительно GTX Poland и защищены законом в соответствии с Законом от 4 февраля 1994 года об авторском праве и смежных правах (т. е. Журнал законов № 90, пункт 631, с поправками). Копирование, обработка, публикация или изменение всего Руководства или любого из его элементов в коммерческих целях без письменного согласия GTX Poland строго запрещены и могут повлечь за собой гражданскую и уголовную ответственность.

#### (cs) PŘEKLAD PŮVODNÍCH POKYNŮ VRTÁK S PŘÍKONEM

58G728

**UPOZORNĚNÍ** Přečtěte si všechna bezpečnostní varování, pokyny, ilustrace a specifikace dodané s tímto elektrickým náradím. Nedodržení všech níže uvedených pokynů může mít za následek úraz elektrickým proudem, požár a/nebo vážné zranění.

**Všechna varování a pokyny si uschovejte pro budoucí použití.**

- Při práci s vrtací kladivem noste ochranu sluchu. Vystavení hluku může způsobit ztrátu sluchu.
- Nářadí používejte s pomocnou rukojetí. Ztráta kontroly může vést k úrazu.
- Před použitím nářadí řádně zajistěte. Toto nářadí vyvíjí vysoký točivý moment a pokud není během provozu řádně zajištěno, může dojít ke ztrátě kontroly, což může mít za následek zranění.
- Při provádění operací, při kterých může řezací prvek přijít do styku se skrytým vedením nebo vlastním kabelem, držte elektrické nářadí za izolované úchopové plochy. Řezací prvek může při kontaktu s vodičem pod napětím způsobit, že se odkryje kovové části elektrického nářadí stanou pod napětím a může dojít k úrazu elektrickým proudem.
- Nikdy nepřecupíte při rychlostech vyšších než je maximální jmenovitá rychlost vrtáku. Při vyšších rychlostech se vrták může ohnout, pokud se volně otáčí bez kontaktu s obrobkem, což může vést k úrazu.
- Vrtání vždy zahajujte při nízké rychlosti, kdy je vrták v kontaktu s obrobkem. Při vyšších rychlostech se vrták může ohnout, pokud se volně otáčí bez kontaktu s obrobkem, což může vést k úrazu.
- Tlak vyvíjejte pouze v přímé linii s vrtákem a nevyvíjejte nadměrný tlak. Vrtáky se mohou ohnout, což může způsobit jejich zlomení nebo ztrátu kontroly a vést k úrazu.

**UPOZORNĚNÍ** Zařízení je určeno pro použití v interiéru.

I přes svou bezpečnostní konstrukci, použití bezpečnostních opatření a dodatečných ochranných opatření existuje při provozu vždy zbytkové riziko úrazu.

#### KONSTRUKCE A POUŽITÍ

Vrtací kladiva jsou ruční elektrické nářadí s izolací třídy II. Zařízení jsou poháněna jednofázovým komutátorovým motorem, jehož otáčky jsou snižovány pomocí převodovky. Tento typ elektrického nářadí se široce používá pro vrtání otvorů do dřeva, dřevěných materiálů, kovů, keramiky a plastů v režimu bez přiklepu a do betonu, cihel a podobných materiálů v režimu s přiklepem. Používají se pro renovační a stavební práce, tesařství a všechny druhy kutilských prací.

**Nářadí nepoužívejte k jiným účelům, než ke kterým je určeno.**

#### PIKTOGRAMY A VAROVÁNÍ

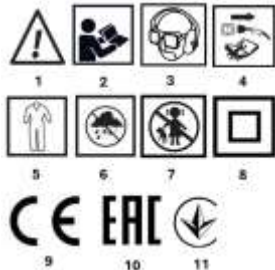

1. POZOR! Dodržujte zvláštní bezpečnostní opatření!
2. Přečtěte si návod k obsluze a dodržujte varování a bezpečnostní opatření v něm uvedené!
3. Používejte osobní ochranné pomůcky (ochranné brýle, chrániče sluchu, protiprachovou masku).
4. Před prováděním údržby nebo oprav odpojte napájecí kabel.
5. Noste ochranný oděv.
6. Chraňte zařízení před vlhkostí.
7. Udržujte děti v bezpečné vzdálenosti od nástroje.
8. Třída ochrany II.
9. Certifikační značka CE
10. Certifikační značka EAC.
11. Certifikační značka ukrajinského trhu.

#### OZNAČENÍ NA ZAŘÍZENÍ

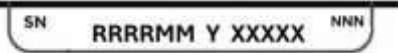

- RRRR - rok výroby  
MM -měsíc výroby  
Y -doplňkové označení  
XXXXX -sériové číslo  
NNN -doplňkové označení

#### POPIS GRAFICKÝCH PRVKŮ

Následující číslování odkazuje na součásti zařízení zobrazené na grafických stránkách tohoto manuálu.

1. Vrtací sklíčidlo
2. Přepínač provozního režimu
3. Tlačítko zámku spínače
4. Přepínač směru otáčení
5. Knoflík pro nastavení otáček
6. Spínač
7. Pomocná rukojeť
8. Omezovač hloubky vrtání
9. Přepínač fazení

\* Mezi výkresem a výrobkem mohou být rozdíly.

#### POPIS ZAŘÍZENÍ

Vrtací kladiva jsou ruční elektrické nářadí s izolací třídy II. Zařízení jsou poháněna jednofázovým komutátorovým motorem, jehož otáčky jsou snižovány pomocí převodovky. Tento typ elektrického nářadí se široce používá pro vrtání otvorů do dřeva, dřevěných materiálů, kovů, keramiky a plastů v režimu bez přiklepu a do betonu, cihel a podobných materiálů v režimu s přiklepem. Používají se při renovačních a stavebních pracích, tesařství a všech druhých kutilských prací.

#### OBSAH

- Přídavná rukojeť 1
- Omezovač hloubky vrtání 1
- Klíč – knoflík 1
- Vrtáky 1
- Přepavní kufř 1

#### PŘÍPRAVA NA PRÁCI

##### INSTALACE PŘÍDAVNÉ RUKOJETI

Z důvodu bezpečnosti osob se doporučuje vždy používat přídavnou rukojeť (7). Přídavnou rukojeť lze před upnutím na skříň vrtačky otočit, což umožňuje zvolit nejvhodnější polohu pro prováděnou práci.

- Povolte knoflík zajišťující přírubu pomocné rukojeti (7) otočením proti směru hodinových ručiček.
- Nasuňte přírubu přídavné rukojeti (7) na válcovou část skříňové vrtačky.
- Otočte do nejvhodnější polohy.
- Utáhněte zajišťovací knoflík přídavné rukojeti (7) ve směru hodinových ručiček, aby byla rukojeť zajištěna.

##### MONTÁŽ OMEZOVAČE HLOUBKY VRTÁNÍ

Omezovací lišta (8) slouží k nastavení hloubky vrtáku v materiálu.

- Povolte zajišťovací knoflík na přírubě pomocné rukojeti (7).
- Vložte omezovací lištu (8) do otvoru v přírubě pomocné rukojeti.
- Nastavte požadovanou hloubku vrtání.
- Zjistěte utažením zajišťovacího knoflíku na přírubě pomocné rukojeti (7).

##### MONTÁŽ NÁŘADÍ

Odpojte elektrické nářadí od napájení.

- Vložte klíč do jednoho z otvorů na obvodu sklíčidla vrtáku (1).
- Otevřete čelisti na požadovanou velikost.
- Vložte válcovou stopku vrtáku do otvoru sklíčidla (1) až na doraz.
- Pomocí klíče (zasunutého postupně do tří otvorů) po obvodu sklíčidla) upněte čelisti sklíčidla na stopku vrtáku.

**Vždy nepamenejte po vložení nebo vyjmutí vrtáku klíč z vrtačky vyjmout.**

##### PROVOZ / NASTAVENÍ

##### ZAPNUTÍ/VYPNUTÍ

**Síťové napětí musí odpovídat napětí uvedenému na typovém štítku vrtačky.**

##### Zapnutí

- Stiskněte spínač (6) a podržte jej v této poloze.

##### Vypnutí

- Uvolněte tlak na spínač (6). Zámek spínače (nepřetržitý provoz) Zapnutí:
- Stiskněte spínač (6) a držte jej v této poloze.
- Stiskněte tlačítko zámku spínače (3) (obr. A).
- Uvolněte spínač (6).

##### Vypnutí:

- Stiskněte a uvolněte spínací tlačítko (6).

**Rozsah otáček vřetena se nastavuje podle síly stisknutí spínače.**

##### OVLÁDACÍ KNOFLÍK OTÁČEK VŘETENA

Vrtačka umožňuje pracovat s různými otáčkami vřetena. Nastavení se provádí pomocí knoflíku (5) (obr. A). V rámci každého nastavení knoflíku pro regulaci otáček lze otáčky plynule nastavovat zvýšením nebo snížením tlaku na spínač (6).

- Otočením knoflíku (5) ve směru hodinových ručiček se otáčky zvyšují, • otočením knoflíku (5) proti směru hodinových ručiček se otáčky snižují.
- Viz symboly na knoflíku pro ovládání otáček nebo spínače. Správný výběr rychlosti se provádí při chodu vrtačky bez zatížení se stisknutou funkcí zámku spínače. Rychlost nastavená tímto způsobem může být při práci pod zatížením nižší.

##### OTÁČENÍ VPRAVO/VLEVO

Směr otáčení vřetena vrtačky se volí pomocí přepínače otáčení (4) (obr. A).

##### Pravotočivý chod

- nastavte spínač (4) do krajní levé polohy.

##### Otáčení proti směru hodinových ručiček

- nastavte přepínač (4) do krajní pravé polohy.

**Upozorňujeme, že v některých případech se může poloha přepínače směru otáčení ve vztahu k otáčení lišit od popisu. Řiďte se symboly na přepínači směru otáčení nebo na krytu zařízení. Neměňte směr otáčení, když se vřeteno vrtačky otáčí. Před spuštěním zkontrolujte, zda je spínač směru otáčení ve správné poloze.**

## PŘEPÍNAČ PROVOZNIHO REŽIMU

Přepínačem provozního režimu (2) můžete zvolit vhodný provozní režim: vrtání bez přiklepu nebo s přiklepem (**obr. B**). Pro vrtání do materiálů, jako je kov, dřevo, keramika, plasty nebo podobné, nastavte přepínač do režimu bez přiklepu (symbol vrtáku). Pro vrtání do materiálů, jako je kámen, beton, cihla nebo podobné, nastavte přepínač do režimu s přiklepem (symbol kladiva). Otvory ve dřevě, dřevěných materiálech a kovech se provádějí pomocí vrtáků z rychlozpevné oceli nebo uhlíkové oceli (pouze ve dřevě a dřevěných materiálech). Pro vrtání s přiklepem se používají speciální vrtáky s karbidovými hroty (widia).

**Při aktivované funkci přiklepu nepoužívejte levotočivý směr otáčení.**

Dlouhodobé vrtání při nízkých otáčkách vřetena může způsobit přehřátí motoru. Dělejte pravidelné přestávky nebo nechte zařízení běžet při maximálních otáčkách bez zátěže po dobu přibližně 1–2 minut. Dávajte pozor, abyste nezakryli otvory v krytu sloužící k větrání motoru vrtáčky.

## PROVOZ A ÚDRŽBA

Před prováděním jakýchkoli instalačních, seřizovacích, opravných nebo údržbových prací odpojte zástrčku napájecího kabelu ze síťové zásuvky.

## ÚDRŽBA A SKLADOVÁNÍ

- Doporučuje se zařízení vyčistit ihned po každém použití.
- K čištění nepoužívejte vodu ani jiné kapaliny.
- Zařízení očistěte suchým hadříkem nebo ofoukněte nízkotlakým stlačeným vzduchem.
- Nepoužívejte žádné čisticí prostředky ani rozpouštědla, protože by mohly poškodit plastové části.
- Pravidelně čistěte ventilační otvory v krytu motoru, aby se zařízení nepřehřívalo.
- Pokud je napájecí kabel poškozený, vyměňte jej za kabel se stejnými specifikacemi. Tuto výměnu by měl provést kvalifikovaný odborník nebo servisní středisko.
- Pokud dochází k nadměrnému jiskření na komutátoru, nechte zkontrolovat stav uhlíkových kartáčů motoru kvalifikovanou osobou.
- Zařízení vždy skladujte na suchém místě mimo dosah dětí.

## VÝMĚNA SKLÍČIDLA

- Otevřete čelisti sklíčidla (1).
- Odstraňte šroub zajišťující sklíčidlo pomocí křížového šroubováku otáčením šroubovákem ve směru hodinových ručiček (levý závit).
- Vložte šestihřanný klíč do sklíčidla (**obr. D**).
- Lehce poklepejte na konec šestihřanného klíče.
- Odsroubujte sklíčidlo.

Vratte sklíčidlo vrtáčky zpět v opačném pořadí, než jste jej demontovali.

## VÝMĚNA UHLÍKOVÝCH KARTÁČŮ

Opotřebené (kratší než 5 mm), spálené nebo zlomené uhlíkové kartáče motoru musí být okamžitě vyměněny. Vždy vyměňujte oba uhlíkové kartáče současně. Výměnu uhlíkových kartáčů smí provádět pouze kvalifikovaná osoba s použitím originálních dílů. Jakékoli závady by měly být opravovány autorizovaným servisním střediskem výrobce.

## TECHNICKÉ PARAMETRY

### JMENOVITÉ ÚDAJE

PARAMETR	HODNOTA	
Napájecí napětí	230 V AC	
Frekvence napájení	50 Hz	
Jmenovitý výkon	850 W	
Rozsah otáček bez zátěže	0 - 3000 min <sup>-1</sup>	
Frekvence nárazů bez zátěže	0 - 48 000 min <sup>-1</sup>	
Rozsah sklíčidla	1,5–13 mm	
Velikost závitů sklíčidla	½ palce	
Maximální průměr vrtání	Ocel	13 mm
	Beton	13 mm
	Dřevo	32 mm
Stupeň ochrany	IP20	
Třída ochrany	II	
Hmotnost	2,8 kg	

ÚDAJE O HLUKU A VIBRACÍCH	
Hladina akustického tlaku	L <sub>PA</sub> = 93 dB(A) K=5dB(A)
Hladina akustického výkonu	L <sub>WA</sub> = 104 dB(A) K=5dB(A)
Hodnota zrychlení vibrací, vrtání kladivem do betonu	a <sub>h, ID</sub> = 8,41 m/s <sup>2</sup> K=1,5 m/s <sup>2</sup>
Hodnota zrychlení vibrací, vrtání do kovu	a <sub>h, D</sub> = 2,73 m/s <sup>2</sup> K=1,5 m/s <sup>2</sup>
58G728 označuje typ i označení zařízení	

## Informace o hluku a vibracích

Hladina hluku vyzařovaného zařízením je popsána: hladinou akustického tlaku L<sub>PA</sub> a hladinou akustického výkonu L<sub>WA</sub> (kde K označuje nejistotu měření). Vibrace vyzařované zařízením jsou popsány hodnotou zrychlení vibrací a<sub>h</sub> (kde K označuje nejistotu měření).

Následující hodnoty uvedené v tomto manuálu: hladina akustického tlaku L<sub>PA</sub>, hladina akustického výkonu L<sub>WA</sub> a hodnota vibračního zrychlení a<sub>h</sub> byly naměřeny v souladu s normou EN 62841-1. Uvedená hladina vibrací a<sub>h</sub>(b) může být použita pro porovnání zařízení a pro předběžné posouzení vystavení vibracím.

Uvedená úroveň vibrací je reprezentativní pouze pro základní použití zařízení. Pokud je zařízení používáno pro jiné účely nebo s jinými pracovními nástroji, může se úroveň vibrací změnit. Nedostatečná nebo nepravdivá údržba zařízení bude mít za následek vyšší úroveň vibrací. Vyšše uvedené důvody mohou zvýšit expozici vibracím během celé pracovní doby.

**Pro přesný odhad expozice vibracím je třeba vzít v úvahu období, kdy je zařízení vypnuté nebo zapnuté, ale nepoužívá se k té práci. Po pečlivém zvážení všech faktorů může být celková expozice vibracím výrazně nižší.**

Abyste byli uživatel chráněn před účinky vibrací, je třeba zavést další bezpečnostní opatření, jako jsou: pravidelná údržba zařízení a pracovních nástrojů, zajištění adekvátní teploty kovu a správná organizace práce.

## OCHRANA ŽIVOTNÍHO PROSTŘEDÍ



Elektricky poháněné výrobky by neměly být likvidovány spolu s domácími odpady, ale měly by být odevzány do příslušných zařízení k likvidaci. Informace o likvidaci lze získat od prodejce výrobku nebo místních úřadů. Použitě elektrické a elektronické zařízení obsahuje látky, které nejsou neutrální z hlediska životního prostředí. Zařízení, které není recyklováno, představuje potenciální hrozbu pro životní prostředí a lidské zdraví.

„GTX Poland Spółka z ograniczoną odpowiedzialnością“ Spółka komandytowa se sídlem ve Varšavě, ul. Pograniczna 2/4 (dále jen „GTX Poland“) tímto informuje, že se zachovává autorská práva k obsahu tohoto manuálu (dále jen „Příručka“), včetně mimo jiné textu, fotografií, diagramů, výkresů a také jejího složení, náleží výlučně společnosti GTX Poland a jsou chráněna zákonem v souladu se zákonem ze dne 4. února 1994 o autorských právech a souvisejících právech (tj. Sbírkou zákonů 2006 č. 90 polozka 631, ve znění pozdějších předpisů). Kopírování, zpracování, publikování nebo úpravy celé příručky nebo jakékoli její části pro komerční účely bez písemného souhlasu společnosti GTX Poland jsou přísně zakázány a mohou mít za následek občanskoprávní a trestní odpovědnost.

## Prohlášení o shodě ES

**Výrobce:** GTX Poland Sp. z o.o. Sp. k., ul. Pograniczna 2/4 02-285

Varšava

**Výrobek:** Vrtací kladivo

**Model:** 58G728

**Obchodní název:** GRAPHITE

**Sériové číslo:** 00001 + 99999

Toto prohlášení o shodě je vydáno na výhradní odpovědnost výrobce. Vyšše popsany výrobek je v souladu s následujícími dokumenty:

**Směrnice o strojních zařízeních 2006/42/ES**

**Směrnice o elektromagnetické kompatibilitě 2014/30/EU**

**Směrnice o omezování používání nebezpečných látek ve výrobcích 2011/65/EU ve znění směrnice 2015/863/EU**

A splňuje požadavky následujících norem:

**EN 62841-1:2015+AC:2015+A11:2022; EN 62841-2-**

**1:2018+A11:2019+A1:2022+A12:2022**

**EN IEC 55014-1:2021; EN IEC 55014-2:2013; EN IEC 61000-3-**

**2:2019+A1:2021+A2:2024; EN 61000-3-3:2013+A1:2019+A2:2021**

**EN IEC 63000:2018**

Toto prohlášení se vztahuje pouze na stroj ve stavu, v jakém byl uveden na trh, a nevztahuje se na komponenty přidané koncovým uživatelem ani následné akce provedené koncovým uživatelem.

Jméno a adresa osoby oprávněné k přípravě technické dokumentace, která má bydliště nebo sídlo v EU:

Podepsáno jménem:

GTX Poland Sp. z o.o. Sp.k. Pograniczna 2/4 02-285 Varšava

*Paweł Kowalski*

Paweł Kowalski

Zástupce pro kvalitu společnosti GTX POLAND

Varšava, 8. října 2025

(sk)  
**PREKLAD PŮVODNÝCH POKYNOV**  
**VRTÁK S PRÍKOVÁKOM**

58G728

**UPOZORNENIE** Prečítajte si všetky bezpečnostné upozornenia, pokyny, ilustrácie a špecifikácie dodávané s týmto elektrickým náradím. Nedodržanie všetkých nižšie uvedených pokynov môže mať za následok úraz elektrickým prúdom, požiar a/alebo vážne zranenie.

**Všetky varovania a pokyny si uchovajte pre budúce použitie.**

- **Pri práci s vrtáčkou s príklepom používajte ochranu sluchu.** Vystavenie hluku môže spôsobiť stratu sluchu.
- **Náradie používajte s pomocnou rukoväťou.** Strata kontroly môže viesť k zraneniu.
- **Pred použitím náradie riadne zaistíte.** Toto náradie vyvíja vysoký krútiaci moment a ak nie je počas prevádzky riadne zaistené, môže dôjsť k strate kontroly, čo môže mať za následok zranenie osôb.
- **Pri vykonávaní prác, pri ktorých môže rezny prvok prísť do kontaktu so skrytým vedením alebo vlastným káblom, držte elektrické náradie za izolované úchopové plochy.** Rezny prvok môže pri kontakte s vedením pod napätím spôsobiť, že odkryté kovové časti elektrického náradia budú pod napätím a môže dôjsť k úrazu obsluhy elektrickým prúdom.
- **Nikdy nepoužívajte rýchlosti vyššie ako maximálna menovitá rýchlosť vrtáka.** Pri vyšších rýchlostiach sa vrták môže ohnúť, ak sa nechá voľne otáčať bez kontaktu s obrobkom, čo môže spôsobiť zranenie.
- **Vrtanie vždy začínajte pri nízkej rýchlosti, pričom vrták musí byť v kontakte s obrobkom.** Pri vyšších rýchlostiach sa vrták môže ohnúť, ak sa voľne otáča bez kontaktu s obrobkom, čo môže viesť k poraneniu.
- **Tlak vyvíjajte iba v priamom smere s vrtákom a nevyvíjajte nadmerný tlak.** Vrtáky sa môžu ohnúť, čo môže spôsobiť ich zlomenie alebo stratu kontroly, čo môže viesť k poraneniu osôb.

**POZOR! Zariadenie je určené na použitie v interiéri.**

Napriek inherentne bezpečnej konštrukcii, používaniu bezpečnostných opatrení a dodatočných ochranných opatrení vždy existuje zvyškové riziko poranenia počas prevádzky.

**KONŠTRUKCIA A POUŽIVANIE**

Vrtáčky s príklepom sú ručné elektrické náradie s izoláciou triedy II. Zariadenia sú poháňané jednofázovým komutátorovým motorom, ktorého otáčky sú znížené pomocou prevodovky. Tento typ elektrického náradia sa široko používa na vrtanie otvorov do dreva, materiálov na báze dreva, kovu, keramiky a plastov v režime bez vrtania a do betónu, tehál a podobných materiálov v režime vrtania. Používajú sa na renováciu a stavebné práce, stolárske práce a všetky druhy domácich prác.

**Elektrické náradie nepoužívajte na iné účely, ako na ktoré je určené.**

**PIKTOGRAMY A VAROVANIA**

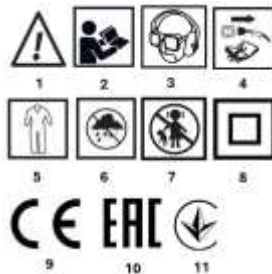

1. POZOR! Dodržujte osobitné bezpečnostné opatrenia!
2. Prečítajte si návod na obsluhu a dodržiavajte varovania a bezpečnostné opatrenia v ňom uvedené!
3. Používajte osobné ochranné prostriedky (ochranné okuliare, chrániče sluchu, protiprachovú masku).
4. Pred vykonávaním údržby alebo opráv odpojte napájací kábel.
5. Noste ochranný odev.
6. Chráňte zariadenie pred vlhkosťou.
7. Deti držte ďalej od náradia.
8. Trieda ochrany II.
9. Certifikačná značka CE
10. Certifikačná značka EAC.
11. Certifikačná značka ukrajinského trhu.

**OZNAČENIA NA ZARIADENÍ**

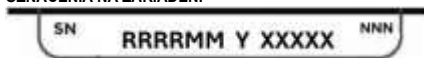

- RRRR - rok výroby  
MM - mesiac výroby  
Y - dopĺňujúce označenie  
XXXXX - sériové číslo  
NNN - dodatočné označenie

**POPIS GRAFICKÝCH PRVKOV**

Nasledujúce číslovanie sa vzťahuje na komponenty zariadenia uvedené na grafických stránkach tejto príručky.

1. Vrtacie skútučovoadlo
  2. Prepínač prevádzkového režimu
  3. Tlačidlo aretácie prepínača
  4. Prepínač smeru otáčania
  5. Ovládací gombík rýchlosti
  6. Prepínač
  7. Pomocná rukoväť
  8. Obmedzovač hĺbky vrtania
  9. Prepínač prevodov
- \* Môžu existovať rozdiely medzi výkresom a výrobkom.

**POPIS ZARIADENIA**

Vrtáčky sú ručné elektrické náradie s izoláciou triedy II. Zariadenia sú poháňané jednofázovým komutátorovým motorom, ktorého otáčky sú znížené pomocou prevodovky. Tento typ elektrického náradia sa široko používa na vrtanie otvorov do dreva, materiálov na báze dreva, kovu, keramiky a plastov v režime bez vrtania a do betónu, tehál a podobných materiálov v režime vrtania. Používajú sa pri renovácii a stavebných prácach, stolárstve a všetkých druhoch domácich prác.

**OBSAH**

- Dodatočná rukoväť 1
- Obmedzovač hĺbky vrtania 1
- Kľúč – gombík 1
- Vrtáky 1
- Prenosný kufrík 1

**PRIPRAVA NA PRÁCU**

**INŠTALÁCIA DOPLNKOVEJ RÚČKY**

Z dôvodu osobnej bezpečnosti sa odporúča vždy používať dodatočnú rukoväť (7). Dodatočnú rukoväť je možné pred upevnením na telo vrtáčky otočiť, čím si môžete vybrať najvhodnejšiu polohu pre vykonávanú prácu.

- Otočením proti smeru hodinových ručičiek uvoľnite gombík, ktorý zaisťuje prírubu pomocnej rukováti (7).

- Nasuňte prírubu pomocnej rukoväti (7) na valcovú časť puzdra vŕtačky.
- Otočte do najvhodnejšej polohy.
- Upevnite pomocnú rukoväť (7) otočením uzamykacieho gombíka v smere hodinových ručičiek.

### INŠTALÁCIA OBMEDZOVAČA HLBKY VŔTANIA

Obmedzovacia lišta (8) slúži na nastavenie hĺbky vŕtania vŕtáka do materiálu.

- Povoľte poistný gombík na prírupe pomocnej rukoväti (7).
- Vložte obmedzovaciu lištu (8) do otvoru v prírupe pomocnej rukoväti.
- Nastavte požadovanú hĺbku vŕtania.
- Zatvorte uťahnutím poistného gombíka na prírupe pomocnej rukoväti (7).

### MONTÁŽNÉ NÁRADIE

**Odpojte elektrické náradie od napájania.**

- Vložte kľúč do jedného z otvorov na obvodovú skľučovadla vŕtačky (1).
- Otvorte čeluste na požadovanú veľkosť.
- Vložte valcovú stopku vŕtáka do otvoru skľučovadla (1) až na doraz.
- Pomocou kľúča (zasunutého postupne do troch otvorov po obvode skľučovadla vŕtačky) upnite čeluste skľučovadla na stopku vŕtačky.

**Nezabudnite vždy vybrať kľúč z vŕtačky po vložení alebo vybratí vŕtáka.**

### PREVÁDZKA / NASTAVENIA

#### ZAPNUTIE/VYPNUTIE

**Napätie v elektrickej sieti musí zodpovedať napätiu uvedenému na typovom štítku vŕtačky.**

**Zapnutie**

- Stlačte tlačidlo spínača (6) a podržte ho v tejto polohe.

**Vypnutie**

- Uvoľnite tlak na spínač (6). Zámka spínača (nepretržitá prevádzka) Zapnutie:
- Stlačte spínač (6) a podržte ho v tejto polohe.
- Stlačte tlačidlo zámky spínača (3) (obr. A).
- Uvoľnite tlačidlo spínača (6).

**Vypnutie:**

- Stlačte a uvoľnite tlačidlo spínača (6).

**Rozsah otáčok vretena sa nastavuje podľa sily stlačenia tlačidla spínača.**

### OVLÁDACÍ GOMBÍK OTÁČOK VRETEN

Vŕtáčka umožňuje pracovať pri rôznych otáčkach vretena. Nastavenie sa vykonáva pomocou gombíka (5) (obr. A). V rámci každého nastavenia gombíka na reguláciu otáčok je možné otáčky plynule regulovať zvýšením alebo znížením tlaku na spínač (6).

- Otočením gombíka (5) v smere hodinových ručičiek sa otáčky zvyšujú, • otočením gombíka (5) proti smeru hodinových ručičiek sa otáčky znižujú.
- Pozrite si symboly na ovládací rýchlosti alebo spínači. Správny výber otáčok sa vykonáva pri chode vŕtačky bez zaťaženia s stlačenou funkciou aretácie spínača. Otáčky nastavené týmto spôsobom môžu byť nižšie pri práci pod zaťažením.

### OTÁČANIE DOPRAVA/DOLAVA

Smer otáčania vretena vŕtačky sa volí pomocou prepínača otáčania (4) (obr. A).

**Otáčanie doprava**

- nastavte prepínač (4) do krajnej ľavej polohy.

**Otáčanie proti smeru hodinových ručičiek**

- nastavte prepínač (4) do krajnej pravej polohy.

**Upozorňujeme, že v niektorých prípadoch môže byť poloha prepínača smeru otáčania vo vzťahu k otáčaniu odlišná od popisu. Pozrite si symboly na prepínači smeru otáčania alebo na kryte zariadenia.**

**Nezmeňujte smer otáčania, keď sa vŕtacie vreteno otáča. Pred spustením skontrolujte, či je prepínač smeru otáčania v správnej polohe.**

### PREPÍNAČ PREVÁDZKOVÉHO REŽIMU

Prepínač prevádzkového režimu (2) umožňuje zvoliť vhodný prevádzkový režim: vŕtanie bez príklepu alebo s príklepom (obr. B). Na vŕtanie do materiálov, ako je kov, drevo, keramika, plasty alebo podobné, nastavte prepínač do režimu bez príklepu (symbol vŕtačky). Na vŕtanie do materiálov, ako je kameň, betón, tehla alebo podobné, nastavte prepínač do režimu s príklepom (symbol príklepu). Otvory v dreve, materiáloch na báze dreva a kovoch sa vŕtajú pomocou vŕtákov z rýchloreznej ocele alebo uhlíkovej ocele (len v dreve a materiáloch na báze dreva). Na vŕtanie s príklepom sa používajú špeciálne vŕtáky s karbidovými hrotmi (widia).

**Pri aktivovanej funkcii vŕtania s príklepom nepoužívajte smer otáčania dolava.**

**Dlhodobé vŕtanie pri nízkych otáčkach vretena môže spôsobiť prehriatie motora. Robte pravidelné prestávky alebo nechajte zariadenie bežať pri maximálnych otáčkach bez zaťaženia približne 1–2 minúty. Dávajte pozor, aby ste nezakryli otvory v kryte slúžiace na ventiláciu motora vŕtačky.**

### PREVÁDZKA A ÚDRŽBA

**Pred vykonaním akejkoľvek inštalácie, nastavenia, opravy alebo údržby odpojte zástrčku napájacieho kábla zo zásuvky.**

#### ÚDRŽBA A SKLADOVANIE

- Odporúča sa zariadenie čistiť ihneď po každom použití.
- Na čistenie nepoužívajte vodu ani iné kvapaliny.
- Zariadenie čistite suchou handričkou alebo fúkajte nízkotlakovým stlačeným vzduchom.
- Nepoužívajte žiadne čistiace prostriedky ani rozpúšťadlá, pretože môžu poškodiť plastové časti.
- Ventiláčny otvor v kryte motora pravidelne čistite, aby sa zariadenie neprehrievalo.
- Ak je napájací kábel poškodený, vymeňte ho za kábel s rovnakými špecifikáciami. Túto údržbu by mal vykonávať kvalifikovaný odborník alebo servisné stredisko.
- Ak dochádza k nadmernému iskreniu na komutátore, nechajte skontrolovať stav uhlíkových kefiel motora kvalifikovanou osobou.
- Zariadenie vždy skladujte na suchom mieste mimo dosahu detí.

#### VÝMENA SKLÍDIDLA

- Otvorte čeluste vŕtacieho skľučovadla (1).
- Odskrutkujte skrutku, ktorou je skľučovadlo upevnené, pomocou krížového skrutkovača, otáčajte skrutkovačom v smere hodinových ručičiek (ľavotočivý závit).
- Vložte imbusový kľúč do vŕtacieho skľučovadla (obr. D).
- Lahko poklepte na koniec imbusového kľúča.
- Odskrutkujte skľučovadlo vŕtačky.

Vráťte skľučovadlo v opačnom poradí, ako ste ho odstránili.

#### VÝMENA UHLÍKOVÝCH KARTÁČOV

**Opotrebované (kratšie ako 5 mm), spálené alebo zlomené uhlíkové kefy motora je potrebné okamžite vymeniť. Vždy vymeňte obe uhlíkové kefy súčasne. Výmenu uhlíkových kefiel smie vykonávať iba kvalifikovaná osoba s použitím originálnych dielov. Akékoľvek poruchy by malo opravovať autorizované servisné stredisko výrobcu.**

### TECHNICKÉ PARAMETRE

#### MENOVITÉ ÚDAJE

PARAMETER	HODNOTA	
Napájacie napätie	230 V AC	
Frekvencia napájania	50 Hz	
Menovitý výkon	850 W	
Rozsah otáčok bez zaťaženia	0 – 3000 min <sup>-1</sup>	
Frekvencia nárazov bez zaťaženia	0 - 48 000 min <sup>-1</sup>	
Rozsah skľučovadla vŕtačky	1,5–13 mm	
Veľkosť závitú skľučovadla	½ palca	
Maximálny priemer vŕtania	Oceľ	13 mm
	Betón	13 mm
	Drevo	32 mm
Stupeň ochrany	IP20	
Trieda ochrany	II	
Hmotnosť	2,8 kg	
ÚDAJE O HLUKU A VIBRÁCIÁCH		
Hladina akustického tlaku	L <sub>PA</sub> = 93 dB(A) K=5dB(A)	

Hladina akustického výkonu	$L_{WA} = 104 \text{ dB(A)}$ $K=5 \text{ dB(A)}$
Hodnota zrýchlenia vibrácií, vrtanie kladivom do betónu	$a_{h,D} = 8,41 \text{ m/s}^2$ $K=1,5 \text{ m/s}^2$
Hodnota zrýchlenia vibrácií, vrtanie do kovu	$a_{h,D} = 2,73 \text{ m/s}^2$ $K=1,5 \text{ m/s}^2$
<b>58G728</b> označuje typ aj označenie zariadenia	

### Informácie o hluku a vibráciách

Hlučnosť zariadenia je charakterizovaná: hladinou akustického tlaku  $L_{pA}$  a hladinou akustického výkonu  $L_{WA}$  (kde K označuje neistotu merania). Vibrácie zariadenia sú charakterizované hodnotou zrýchlenia vibrácií  $a_h$  (kde K označuje neistotu merania).

Nasledujúce hodnoty uvedené v tejto príručke: hladina akustického tlaku  $L_{pA}$ , hladina akustického výkonu  $L_{WA}$  a hodnota zrýchlenia vibrácií  $a_h$  boli merané v súlade s normou EN 62841-1. Uvedená hladina vibrácií ( $a_h$ ) sa môže použiť na porovnanie zariadení a na predbežné úroveň vystavenia vibráciám.

Uvedená úroveň vibrácií je reprezentatívna len pre základné použitie zariadenia. Ak sa zariadenie používa na iné účely alebo s inými pracovnými nástrojmi, úroveň vibrácií sa môže zmeniť. Nedostatočná alebo zriedkavá údržba zariadenia bude mať za následok vyššiu úroveň vibrácií. Uvedené dôvody môžu zvýšiť vystavenie vibráciám počas celého pracovného obdobia.

**Na presné odhadnutie vystavenia vibráciám je potrebné zohľadniť obdobia, keď je zariadenie vypnuté alebo keď je zapnuté, ale nepoužíva sa n k práci. Po starostlivom odhadnutí všetkých faktorov môže byť celkové vystavenie vibráciám výrazne nižšie.**

Aby bol používateľ chránený pred účinkami vibrácií, mali by sa zaviesť dodatočné bezpečnostné opatrenia, ako napríklad: pravidelná údržba zariadenia a pracovných nástrojov, zabezpečenie primeranej teploty rúk a správna organizácia práce.

### OCHRANA ŽIVOTNÉHO PROSTREDIA



Elektrické výrobky sa nesmú likvidovať spolu s domovým odpadom, ale musia sa odniesť do príslušných zariadení na likvidáciu. Informácie o likvidácii možno získať od predajcu výrobku alebo miestnych orgánov. Použitie elektrické a elektronické zariadenia obsahujú látky, ktoré nie sú ekologicky neutrálné. Zariadenia, ktoré nie sú recyklované, predstavujú potenciálnu hrozbu pre životné prostredie a ľudské zdravie.

Spoločnosť „GTX Poland Spółka z ograniczoną odpowiedzialnością“ Spółka komandytowa so sídlom vo Varšave, ul. Pograniczna 2/4 (ďalej len „GTX Poland“) týmto oznamuje, že všetky autorské práva k obsahu tejto príručky (ďalej len „Príručka“), vrátane, okrem iného, jej textu, fotografií, diagramov, výkresov, ako aj jej zloženia, patria výlučne spoločnosti GTX Poland a sú chránené zákonom v súlade so zákonom zo 4. februára 1994 o autorských právach a súvisiacich právach (t. j. Zberák zákonov 2006 č. 90 položka 631, v znení neskorších zmien a doplnení). Kopírovanie, spracovávanie, publikovanie alebo upravenie celej príručky alebo akýchkoľvek jej častí na komerčné účely bez písomného súhlasu spoločnosti GTX Poland je prísne zakázané a môže mať za následok občianskoprávnu a trestnoprávnu zodpovednosť.

### Vyhľadanie o zhode EÚ

**Výrobca:** GTX Poland Sp. z o.o. Sp. k., ul. Pograniczna 2/4 02-285 Varšava

**Výrobok:** Vrtáčka s príklepom

**Model:** 58G728

**Obchodný názov:** GRAPHITE

**Sériové číslo:** 00001 + 99999

Toto vyhlásenie o zhode vydáva výrobca na vlastnú zodpovednosť.

Vyššie opísaný výrobok je v súlade s nasledujúcimi dokumentmi:

**Smernica o strojových zariadeniach 2006/42/ES**

**Smernica o elektromagnetickej kompatibiliti 2014/30/EÚ**

**Smernica o RoHS 2011/65/EÚ zmenená a doplnená smernicou 2015/863/EÚ**

A spĺňa požiadavky nasledujúcich noriem:

EN 62841-1:2015+AC:2015+A11:2022; EN 62841-2-

1:2018+A11:2019+A1:2022+A12:2022

EN IEC 55014-1:2021; EN IEC 55014-2:2021; EN IEC 61000-3-

2:2019+A1:2021+A2:2024; EN 61000-3-3:2013+A1:2019+A2:2021

EN IEC 63000:2018

Toto vyhlásenie sa vzťahuje iba na stroj v stave, v akom bol uvedený na trh, a nevzťahuje sa na komponenty pridané konečným používateľom ani následné kroky vykonané konečným používateľom.

Meno a adresa osoby oprávnenej na prípravu technickej dokumentácie, ktorá má bydlisko alebo sídlo v EÚ:

Podpísané v mene:

GTX Poland Sp. z o.o. Sp. k. Pograniczna 2/4 02-285 Varšava

*Paweł Kowalski*

Paweł Kowalski

Zástupca pre kvalitu spoločnosti GTX POLAND

Varšava, 8. október 2025

(hr)

PRJEVOD IZVORNIH UPUTA

UDARNA BUŠILICA

58G728

**OPREZ! Pročitajte vsa sigurnosna upozorenja, upute, ilustracije i specifikacije isporučene s ovim električnim alatom.** Nepoštivanje svih dolje navedenih uputa može dovesti do strujnog udara, požara i/ili ozbiljnih ozljeda.

**Sačuvajte vsa upozorenja i upute za buduću upotrebu.**

- **Nosite zaštitu za uši prilikom rada s udarnom bušilicom.** Izlaganje buci može uzrokovati gubitak sluha.
- **Koristite alat s pomoćnom ručkom.** Gubitak kontrole može dovesti do ozljeda.
- **Prije upotrebe dobro pričvrstite alat.** Ovaj alat proizvodi veliki zakretni moment i, ako nije pravilno pričvršćen tijekom rada, može doći do gubitka kontrole, što može dovesti do ozljeda.
- **Držite električni alat za izolirane površine za držanje kada izvodite radnje u kojima rezni element može doći u kontakt sa skrivenim ožičenjem ili vlastitim kablom.** Rezni element, kada je u dodiru sa žicom pod naponom, može uzrokovati da izloženi metalni dijelovi električnog alata postanu pod naponom i može uzrokovati strujni udar operatera.
- **Nikada nemojte raditi pri brzinama većim od maksimalnog nazivnog broja okretaja svrdla.** Pri većim brzinama, svrdlo će se vjerovatno saviti ako se slobodno okreće bez kontakta s radnim komadom, što može dovesti do ozljeda.
- **Uvijek počinite bušiti pri maloj brzini dok je svrdlo u kontaktu s radnim komadom.** Pri većim brzinama, svrdlo će se vjerovatno saviti ako se slobodno okreće bez kontakta s radnim komadom, što može dovesti do ozljeda.
- **Pritisnite samo u ravnoj liniji sa svrdlom i nemojte vršiti preterani pritisak.** Svrdla se mogu saviti, uzrokujući lom ili gubitak kontrole, što može dovesti do ozljeda.

**OPREZ! Uređaj je namijenjen za unutarnju upotrebu.**

Unatoč inherentno sigurnom dizajnu, korištenje sigurnosnih mjera i dodatnih zaštitnih mjera, uvijek postoji preostali rizik od ozljeda tijekom rada.

### DIZAJN I UPORABA

Udarne bušilice su ručni električni alati s izolacijom klase II. Uređaje pokreće jednofazni komutatorski motor, čija se brzina vrtnje smanjuje pomoću prijenosa zupčanika. Ova vrsta električnog alata naširoko se koristi za bušenje rupa u drvu, materijalima na bazi drvca, metalu, keramici i plastici u načinu rada bez čekića, te u betonu, cigli i sličnim materijalima u načinu rada čekića. Koriste se za obnovu i građevinske radove, stolariju i sve vrste DIY radova.

**Nemojte koristiti električni alat u druge svrhe osim onih za koje je namijenjen.**

### PIKTOGRAMI I UPOZORENJA



1. OPREZ! Poduzmite posebne mjere opreza!
2. Pročitajte upute za uporabu i pridržavajte se upozorenja i sigurnosnih mjera opreza sadržanih u njima!

3. Koristite osobnu zaštitnu opremu (zaštitne naočale, štitnici za uši, maska za prašinu).
4. Isključite kabel za napajanje prije održavanja ili popravaka.
5. Nosite zaštitnu odjeću.
6. Zaštitite uređaj od vlage.
7. Držite djecu podalje od alata.
8. Klasa zaštite II.
9. CE certifikacijska oznaka
10. EAC certifikacijska oznaka.
11. Certifikacijska oznaka ukrajinskog tržišta.

## OZNAKE NA UREĐAJU

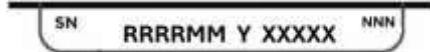

RRRR	-godina proizvodnje
MM	-mjesec proizvodnje
Y	-dodatna oznaka
XXXXX	-serijski broj
NNN	-dodatno označavanje

## OPIS GRAFIČKIH ELEMENATA

Sjedeće numeriranje odnosi se na komponente uređaja prikazane na grafičkim stranicama ovog priručnika.

1. Stezna glava
  2. Prekidač načina rada
  3. Gumb za zaključavanje prekidača
  4. Prekidač smjera rotacije
  5. Gumb za podešavanje brzine
  6. Prekidač
  7. Pomoćna ručka
  8. Šipka za ograničavanje dubine bušenja
  9. Prekidač za promjenu stupnja prijenosa
- \* Mogu postojati razlike između crteža i proizvoda.

## OPIS UREĐAJA

Udarne bušilice su ručni električni alati s izolacijom klase II. Uređaje pokreće jednofazni komutatorski motor, čija se brzina vrtnje smanjuje pomoću prijenosa zupčanika. Ova vrsta električnog alata naširoko se koristi za bušenje rupa u drvu, materijalima na bazi drvca, metalu, keramici i plastici u načinu rada bez čekića, te u betonu, cigli i sličnim materijalima u načinu rada čekića. Koriste se u obnovi i građevinskim radovima, stolariji i svim vrstama DIY radova.

## SADRŽAJ

• Dodatna ručka	1
• Traka za ograničavanje dubine bušenja	1
• Ključ – gumb	1
• Svrkla	1
• Transportna torbica	1

## PRIPREMA ZA RAD

### UGRADNJA DODATNE RUČKE

Iz razloga osobne sigurnosti, preporučuje se uvijek koristiti dodatnu ručku (7). Dodatna ručka može se zakrenuti prije nego što je stegnute na kućište bušilice, što vam omogućuje odabir najprikladnijeg položaja za posao koji se izvodi.

- Otpustite gumb za zaključavanje prirubnice pomoćne ručke (7) okretanjem u smjeru suprotnom od kazaljke na satu.
- Gurnite prirubnicu pomoćne ručke (7) na cilindrični dio kućišta bušilice.
- Zakrenite u najprikladniji položaj.
- Zategnite gumb za zaključavanje pomoćne ručke (7) u smjeru kazaljke na satu kako biste učvrstili ručku.

### UGRADNJA OGRANIČIVAČA DUBINE BUŠENJA

Granična traka (8) koristi se za podešavanje dubine svrdla u materijalu.

- Otpustite gumb za zaključavanje na prirubnici pomoćne ručke (7).
- Umetnite graničnu traku (8) u otvor na prirubnici pomoćne ručke.
- Postavite željenu dubinu bušenja.
- Blokirate zatezanjem gumba za zaključavanje na ovratniku pomoćne ručke (7).

## MONTAŽA RADNIH ALATA

### Isključite električni alat iz napajanja.

- Umetnite ključ u jednu od rupa na obodu stezne glave (1).
- Otvorite čeljusti na željenu veličinu.

- Umetnite cilindričnu dršku svrdla u otvor stezne glave (1) do kraja.
  - Pomoću ključa (umetnutog uzastopno u tri rupe po obodu stezne glave) stegnite čeljusti stezne glave na dršku svrdla.
- Uvijek ne zaboravite izvaditi ključ iz bušilice nakon umetanja ili uklonjanja svrdla.**

## RAD / POSTAVKE

### UKLJUČIVANJE/ISKLJUČIVANJE

**Mrežni napon mora odgovarati naponu navedenom na natpisnoj pločici bušilice.**

#### Uključivanje

- Pritisnite prekidač (6) i držite ga u tom položaju.

#### Isključivanje

- Otpustite pritisak na prekidač (6). Zaključavanje prekidača (kontinuirani rad) Uključivanje:
- Pritisnite prekidač (6) i držite ga u tom položaju.
- Pritisnite tipku za zaključavanje prekidača (3) (slika A).
- Otpustite prekidač (6).

#### Isključivanje:

- Pritisnite i otpustite tipku prekidača (6).

**Raspod broja okretaja vretena podešava se stupnjem pritiska na prekidač.**

### GUMB ZA KONTROLU BRZINE VRETENA

Bušilica vam omogućuje rad pri različitim brzinama vretena. Namještanje se vrši pomoću gumba (5) (slika A). Unutar svake postavke gumba za kontrolu brzine, brzina se može glatko podesiti povećanjem ili smanjenjem pritiska na tipku prekidača (6).

- Okretanjem gumba (5) u smjeru kazaljke na satu povećava se brzina, • Okretanjem gumba (5) u smjeru suprotnom od kazaljke na satu smanjuje se brzina.
- Pogledajte simbole na gumbu za kontrolu brzine ili prekidaču. Ispravan odabir brzine vrši se dok bušilica radi bez opterećenja s pritisnutom funkcijom zaključavanja prekidača. Ovakvo postavljena brzina može biti manja pri radu pod opterećenjem.

### ROTACIJA DESNO/LIJEVO

Smjer vrtnje vretena bušilice odabire se pomoću prekidača za rotaciju (4) (slika A).

#### Desna rotacija

- Postavite prekidač (4) u krajnji lijevi položaj.

#### Rotacija u smjeru suprotnom od kazaljke na satu

- Postavite prekidač (4) u krajnji desni položaj.

**Imajte na umu da u nekim slučajevima položaj prekidača smjera rotacije u odnosu na rotaciju može biti drugačiji od opisanog. Pogledajte simbole na prekidaču smjera rotacije ili na kućištu uređaja.**

**Nemojte mijenjati smjer vrtnje dok se vreteno bušilice okreće. Prije pokretanja provjerite je li prekidač smjera rotacije u ispravnom položaju.**

### PREKIDAČ NAČINA RADA

Prekidač načina rada (2) omogućuje odabir odgovarajućeg načina rada: bušenje bez udaranja ili s udarcem (sl. B). Za bušenje u materijalima kao što su metal, drvo, keramika, plastika ili slično, postavite prekidač u način rada bez čekića (simbol bušilice). Za bušenje u materijalima kao što su kamen, beton, opeka ili slično, postavite prekidač u način čekića (simbol čekića). Rupe u drvu, materijalima na bazi drveta i metalima izrađuju se pomoću svrdla od brzoreznog čelika ili ugljičnog čelika (samo u drvu i materijalima na bazi drveta). Za udarno bušenje koriste se posebna svrdla s karbidnim vrhovima (widia).

**Nemojte koristiti smjer rotacije ulijevo kada je aktivirana funkcija čekića.**

Dugotrajno bušenje pri malim brzinama vretena može uzrokovati pregrijavanje motora. Pravite povremene pauze ili ostavite uređaj da radi maksimalnom brzinom bez opterećenja otprilike 1-2 minute. Pazite da ne prekrijete rupe u kućištu koje se koristi za ventilaciju motora bušilice.

## RAD I ODRŽAVANJE

Prije izvođenja bilo kakvih radova na instalaciji, podešavanju, popravku ili održavanju, izvucite utikač kabela za napajanje iz utičnice.

#### ODRŽAVANJE I SKLADIŠTENJE

- Preporuča se čišćenje uređaja odmah nakon svake uporabe.
- Za čišćenje nemojte koristiti vodu ili druge tekućine.
- Očistite uređaj suhom krpom ili ga ispuhajte komprimiranim zrakom niskog tlaka.
- Nemojte koristiti sredstva za čišćenje ili otapala jer mogu oštetiti plastične dijelove.
- Redovito čistite ventilacijske otvore u kućištu motora kako biste spriječili pregrijavanje uređaja.
- Ako je kabel za napajanje oštećen, zamijenite ga kabelom istih specifikacija. To bi trebao učiniti kvalificirani stručnjak ili odnijeti uređaj u servisni centar.
- Ako se na komutatoru pojavi prekomjerno iskrenje, neka stanje motornih ugljenih četkica provjeri kvalificirana osoba.
- Uređaj uvijek čuvajte na suhom mjestu izvan dohvata djece.

#### ZAMJENA STEZNE GLAVE

- Otvorite čeljusti stezne glave (1).
- Uklonite vijak koji pričvršćuje steznu glavu pomoću Phillips odvijača, okrećući odvijač u smjeru kazaljke na satu (lijevi navoj).
- Umetnite šesterokutni ključ u steznu glavu (slika D).
- Lagano dodirnite kraj šesterokutne tipke.
- Odvijte steznu glavu.

Vratite steznu glavu obrnutim redoslijedom od uklanjanja.

#### ZAMJENA UGLJENIH ČETKICA

Istrošene (kraće od 5 mm), izgorjele ili slomljene motorne ugljene četkice moraju se odmah zamijeniti. Uvijek zamijenite obje ugljene četkice u isto vrijeme. Zamjenu ugljenih četkica smije izvoditi samo kvalificirana osoba koristeći originalne dijelove. Sve kvarove treba popraviti ovlaštenu servisni centar proizvođača.

#### TEHNIČKI PARAMETRI

##### OCJENJENI PODACI

PARAMETARSKI	VRIJEDNOST	
Napon napajanja	230 V AC	
Frekvencija napajanja	50 Hz	
Nazivna snaga	850 W	
Raspod brzine bez opterećenja	0 - 3000 min <sup>-1</sup>	
Učestalost udara bez opterećenja	0 - 48.000 min <sup>-1</sup>	
Asortiman steznih glava za bušilice	1,5 - 13 mm	
Veličina navoja stezne glave	1/2 inča	
Maksimalni promjer bušenja	Čelik	13 mm
	Beton	13 mm
	Drvo	32 mm
Stupanj zaštite	IP20	
Klasa zaštite	II	
Težina	2,8 kg	

##### PODACI O BUCI I VIBRACIJAMA

Razina zvučnog tlaka	LPA = 93 dB(A) K=5dB(A)
Razina zvučne snage	LWA = 104 dB(A) K=5dB(A)
Vrijednost ubrzanja vibracija, udarno bušenje u betonu	ah, ID = 8,41 m/s <sup>2</sup> K=1,5 m/s <sup>2</sup>
Vrijednost ubrzanja vibracija, bušenje u metalu	ah, D = 2,73 m/s <sup>2</sup> K=1,5 m/s <sup>2</sup>
<b>58G728</b> označava i vrstu i oznaku uređaja	

##### Informacije o buci i vibracijama

Razina buke koju emitira uređaj opisana je: emitiranom razinom zvučnog tlaka LpA i razinom zvučne snage LwA (gdje K označava mjernu nesigurnost). Vibracije koje emitira uređaj opisane su vrijednošću ubrzanja vibracija ah (gdje K označava mjernu nesigurnost).

Sljedeće vrijednosti navedene u ovom priručniku: razina zvučnog tlaka LpA, razina zvučne snage LwA i vrijednost ubrzanja vibracija ah izmjerene su u skladu s EN 62841-1. Navedena razina vibracija a<sub>(h)</sub> može se koristiti za usporedbu uređaja i za preliminarnu procjenu izloženosti vibracijama.

Navedena razina vibracija reprezentativna je samo za osnovne primjene uređaja. Ako se uređaj koristi za druge primjene ili s drugim radnim alatima, razina vibracija može se promijeniti. Nedovoljno ili

rijetko održavanje uređaja rezultirat će višom razinom vibracija. Gore navedeni razlozi mogu povećati izloženost vibracijama tijekom cijelog radnog razdoblja.

**Da bi se točno procijenila izloženost vibracijama, moraju se uzeti u obzir razdoblja kada je uređaj isključen ili kada je uključen, ali se ne koristi za rad. Nakon pažljive procjene svih čimbenika, ukupna izloženost vibracijama može biti znatno niža.**

Kako bi se korisnik zaštitio od utjecaja vibracija, potrebno je provesti dodatne sigurnosne mjere kao što su: redovito održavanje uređaja i radnih alata, osiguravanje odgovarajuće temperature ruku i pravilna organizacija rada.

#### ZAŠTITA OKOLIŠA



Proizvode na električni pogon ne treba odlagati s kućnim otpadom, već ih treba odnijeti u odgovarajuća postrojenja za odlaganje. Informacije o odlaganju mogu se dobiti od proizvođača proizvoda ili lokalnih vlasti. Rabljena električna i elektronička oprema sadrži tvari koje nisu ekološki neutralne. Oprema koja se ne reciklira predstavlja potencijalnu prijetnju okolišu i ljudskom zdravlju.

"GTX Poland Spółka z ograniczoną odpowiedzialnością" Spółka komandytowa sa siedzibą w Varšawie, ul. Pograniczna 2/4 (u dalszym tekstu: "GTX Poland") ovimе obavještava da sva autorska prava na sadržaj ovog priručnika (u dalsjem tekstu: "Priručnik"), uključujući, između ostalog, njegov tekst, fotografije, dijagrame, crteže, kao i njegov sastav, pripadaju isključivo GTX Poland i zaštićeni su zakonom u skladu sa Zakonom od 4. veljače 1994. o autorskom pravu i srodnim pravima (tj. Službeni list 2006. br. 90 stavka 631, kako je izmijenjena). Kopiranje, obrada, objavljivanje ili izmjena cijelog Priručnika ili bilo kojeg od njegovih elemenata u komercijalne svrhe bez pisanog pristanaka GTX Poland strogo je zabranjeno i može rezultirati građanskom i kaznenom odgovornošću.

#### EZ izvaja o sukladnosti

**Proizvođač:** GTX Poland Sp. z o.o. Sp. k., Pograniczna ulica 2/4 02-285 Varšava

**Proizvod:** Udarna bušilica

**Model:** 58G728

**Trgovački naziv:** GRAPHITE

**Serijski broj:** 00001 + 99999

Ova izvjava o sukladnosti izdaje se na isključivu odgovornost proizvođača.

Gore opisani proizvod u skladu je sa sljedećim dokumentima:

**Direktiva o strojevima 2006/42/EZ**

**Direktiva o elektromagnetskoj kompatibilnosti 2014/30/EU**

**Direktiva RoHS 2011/65/EU izmijenjena Direktivom 2015/863/EU**

I ispunjava zahtjeve sljedećih standarda:

**EN 62841-1:2015+AC:2015+A11:2022; EN 62841-2-1:2018+A11:2019+A1:2022+A12:2022**

**EN IEC 55014-1:2021; EN IEC 55014-2:2021; EN IEC 61000-3-2:2019+A1:2021+A2:2024; EN 61000-3-3:2013+A1:2019+A2:2021**

**EN IEC 63000:2018**

Ova se izvjava odnosi samo na stroj u stanju u kojem je stavljen na tržište i ne obuhvaća komponente dodao krajnji korisnik ili naknadne radnje koje je izvršio krajnji korisnik.

Ime i adresa osobe ovlaštene za izradu tehničke dokumentacije s boravištem ili poslovnim nastanom u EU-u: Potpisano u ime:

GTX Poland Sp. z o.o. Sp. k. Pograniczna ulica 2/4 02-285 Varšava

*Paweł Kowalski*

Paweł Kowalski

Predstavnik kvalitete GTX POLJSKA

Varšava, 8. listopada 2025.

(lt)

ORIGINALŲ INSTRUKCIJŲ VERTIMAS

KALTO GREŽTUVAS

58G728

**ĮSPĖJIMAS** Perskaitykite visus įspėjimus, instrukcijas, iliustracijas ir specifikacijas, pateiktas su šiuo elektriniu įrankiu. Nevykdant visų žemiau pateiktų instrukcijų, gali įvykti elektros smūgis, gaisras ir (arba) sunkūs sužalojimai.

**Visus įspėjimus ir instrukcijas išsaugokite atitelyje.**

- Naudodami plaktukinį gręžtuvą, dėvėkite ausų apsaugą.** Triukšmas gali sukelti klausos praradimą.

- Naudokite įrankį su pagalbine rankena.** Kontrolės praradimas gali sukelti sužalojimus.

- **Prieš naudodami įrankį, tinkamai jį pritvirtinkite.** Šis įrankis sukuria didelį sukimo momentą, todėl, jei jis nėra tinkamai pritvirtintas darbo metu, gali būti prarastas kontrolė ir sukelti sužalojimus.
- **Atliekant darbus, kai pjovimo elementas gali liestis su paslėptais laidais arba savo pačio laidu, elektriniame įrankyje laikykitės izoliuotų rankenų.** Pjovimo elementas, liestis su įtampos laidais, gali sukelti, kad atidengtos metalinės elektrinio įrankio dalys taps įtampos, ir operatorius gali gauti elektros smūgį.
- **Niekada nenaudokite didesnio greičio nei maksimalus grežtuvas greitis.** Esant didesniais greičiais, gręžtuvas gali išlįsti, jei jis laisvai sukasi nesiliečiant su apdirbamuoju ruošiniu, o tai gali sukelti sužalojimus.
- **Visada pradėkite gręžti mažais greičiais, kai gręžtuvas liečia apdirbamąjį ruošinį.** Esant didesniems greičiams, gręžtuvas gali išlįsti, jei jis laisvai sukasi nesiliečiant su apdirbamuoju ruošiniu, o tai gali sukelti sužalojimus.
- **Spauskite tik tiesia linija su gręžtuvu ir nespauskite pernelyg stipriai.** Gręžtuvai gali išlįsti, dėl to gali sulūžti arba prarasti kontrolę, o tai gali sukelti sužalojimus.

#### DĖMESIO! Prietaisas skirtas naudoti patalpose.

Nepaisant iš esmės saugios konstrukcijos, saugos priemonių ir papildomų apsaugos priemonių naudojimo, visada yra likusi sužalojimo rizika naudojimo metu.

#### KONSTRUKCIJA IR NAUDOJIMAS

Plaktukiniai gręžtai yra rankiniai elektriniai įrankiai su II klasės izoliacija. Įrenginiai varomi vienfaziu komutatoriaus varikliu, kurio sukimosi greitis mažinamas pavarų dėžės pagalba. Šio tipo elektriniai įrankiai plačiai naudojami skylių gręžimui medyje, medžio pagrindu pagamintose medžiagose, metalė, keramikoje ir plastike neplaktuko režimu, o betone, plytose ir panašiose medžiagose – plaktuko režimu. Jie naudojami renovacijos ir statybos darbams, staliaus darbams ir visų rūšių namų apyvokos darbams.

**Elektrinio įrankio nenaudokite kitais tikslais, nei numatyta.**

#### PIKTOGRAMOS IR ĮSPĖJIMAI

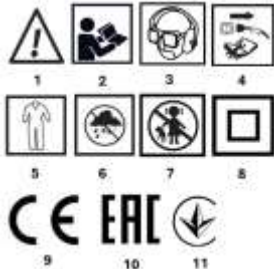

1. **ATSARGIAI!** Imkitės specialių atsargumo priemonių!
2. Perskaitykite naudojimo instrukcijas ir laikykitės jose pateiktų įspėjimų ir saugos priemonių!
3. Naudokite asmenines apsaugos priemones (apsauginius akinius, ausų apsaugas, dulkių kaukę).
4. Prieš atliekant techninę priežiūrą ar remontą, atjunkite maitinimo laidą.
5. Naudokite apsauginius drabužius.
6. Saugokite prietaisą nuo drėgmės.
7. Laikykitės vaikus atokiai nuo įrankio.
8. Apsaugos klasė II.
9. CE sertifikavimo ženklas
10. EAC sertifikavimo ženklas.
11. Ukrainos rinkos sertifikavimo ženklas.

#### ŽENKLAI ANT ĮRENGINIO

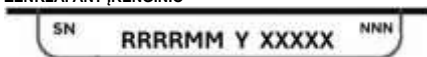

- RRRR - pagaminimo metai
- MM - pagaminimo mėnuo
- Y - papildomas žymėjimas
- XXXXX - serijos numeris
- NNN - papildomas ženklas

#### GRAFINIŲ ELEMENTŲ APRAŠYMAS

Toliau pateikti numeriai nurodo šio vadovo grafiniuose puslapiuose pavaizduotus prietaiso komponentus.

1. Gręžimo griebtuvas
  2. Darbo režimo jungiklis
  3. Jungiklio fiksavimo mygtukas
  4. Sukimosi krypties jungiklis
  5. Greičio reguliavimo rankenėlė
  6. Jungiklis
  7. Pagalbinė rankena
  8. Gręžimo gylio ribotuvo juosta
  9. Pavarų perjungimo jungiklis
- \* Brėžinys ir produktas gali skirtis.

#### ĮRENGINIO APRAŠYMAS

Plaktukiniai gręžtuvai yra rankiniai elektriniai įrankiai su II klasės izoliacija. Įrenginiai yra varomi vienfaziu komutatoriaus varikliu, kurio sukimosi greitis mažinamas pavarų dėžės pagalba. Šio tipo elektriniai įrankiai plačiai naudojami skylių gręžimui medyje, medžio pagrindu pagamintose medžiagose, metalė, keramikoje ir plastikuose neplaktuko režimu, o betone, plytose ir panašiose medžiagose – plaktuko režimu. Jie naudojami renovacijos ir statybos darbuose, staliaus darbuose ir visų rūšių namų apyvokos darbuose.

#### TURINYS

- Papildoma rankena 1
- Gręžimo gylio ribotuvo juosta 1
- Raktas – rankenėlė 1
- Gręžimo antgaliai 1
- Transportavimo dėklas 1

#### PASIRENGIMAS DARBUI

##### PAPILDOMOS RANKENOS MONTAVIMAS

Asmens saugumo sumetimais rekomenduojama visada naudoti papildomą rankeną (7). Prieš pritvirtindami papildomą rankeną prie gręžtuvo korpuso, ją galima pasukti, kad galėtumėte pasirinkti patogiausią padėtį atliekamam darbui.

- Palaipinkite pagalbinės rankenos flanšo (7) fiksavimo rankenėlę, pasukdami ją prieš laikrodžio rodyklę.
- Užfiksukite papildomos rankenos flanšą (7) ant cilindrinės gręžtuvo korpuso dalies.
- Pasukite į patogiausią padėtį.
- Prisukite pagalbinės rankenos fiksavimo rankenėlę (7) pagal laikrodžio rodyklę, kad rankena būtų pritvirtinta.

##### GRĘŽIMO GYLIO RIBOTUVO MONTAVIMAS

Ribotuvo juosta (8) naudojama norint nustatyti gręžtuvo gylį medžiagoje.

- Atlaisvinkite pagalbinės rankenos flanšo (7) fiksavimo rankenėlę.
- Įdėkite ribotuvo juostelę (8) į pagalbinės rankenos flanšo skylę.
- Nustatykite norimą gręžimo gylį.
- Užfiksukite priverždami fiksavimo rankenėlę ant pagalbinės rankenos apykaklės (7).

#### ĮRANKIŲ MONTAVIMAS

##### Atjunkite elektrinius įrankius nuo elektros tiekimo.

- Įkiškite raktą į vieną iš skylių gręžimo griebtuvės (1) perimetrė.
- Atidarykite spaustuvą iki norimo dydžio.
- Įkiškite cilindrinį gręžtuvą kotą į gręžtuvą griebtuvą (1) iki galo.
- Naudodami raktą (įkiškite jį paeiliui į tris skylės aplink gręžtuvą griebtuvą), užfiksukite gręžtuvą griebtuvą ant gręžtuvo koto.

**Visada prisiminkite, kad po gręžtuvo įdėjimo ar išėmimo raktą reikia išimti iš gręžtuvo.**

#### VEIKIMAS / NUSTATYMAI

##### ĮJUNGIMAS/ISJUNGIMAS

Tinklo įtampa turi atitikti įtampą, nurodytą gręžtuvo gaminio lentelėje.

##### Įjungimas

- Paspauskite jungiklio mygtuką (6) ir laikykitė jį šioje padėtyje.

##### Išjungimas

- Atleiskite jungiklio mygtuką (6). Jungiklio fiksatorius (nuolatinis veikimas) įjungimas:
- Paspauskite jungiklio mygtuką (6) ir laikykitė jį šioje padėtyje.
- Paspauskite jungiklio fiksavimo mygtuką (3) (A pav.).
- Atleiskite jungiklio mygtuką (6).

##### Įšjungimas:

- Paspauskite ir atleiskite jungiklio mygtuką (6).

**Veleno greičio diapazonas reguliuojamas pagal spaudimo mygtukui stiprumą.**

### VĒŽIO GREIČIO REGULIAVIMO RANKENĖLĒ

Gręžtuvas leidžia dirbti skirtingais veleno greičiais. Reguluojama rankenėlė (5) (A pav.). Kiekvienoje greičio reguliavimo rankenėlės padėtyje greitį galima sklandžiai reguliuoti didinant arba mažinant spaudimą įjungimo mygtukui (6).

- Pasukant rankenėlę (5) pagal laikrodžio rodyklę, greitis didėja.
- Pasukant rankenėlę (5) prieš laikrodžio rodyklę, greitis mažėja.
- Žiūrėkite simbolius ant greičio reguliavimo rankenėlės arba jungiklio.

Teisingas greitis parenkamas, kai gręžtuvas veikia be apkrovos, o jungiklio fiksavimo funkcija yra įjungta. Taip nustatytas greitis gali būti mažesnis dirbant su aprova.

### DEŠINĖS/KAIRĖS PUSĖS SUKIMAS

Gręžtuvo veleno sukimosi kryptis pasirenkama naudojant sukimosi jungiklį (4) (A pav.).

### Dešiniosios sukimosi krypties

- nustatykite jungiklį (4) į kraštinę kairę padėtį.

### Sukimasis prieš laikrodžio rodyklę

- nustatykite jungiklį (4) į kraštinę dešinę padėtį.

**Atkreipkite dėmesį, kad kai kuriais atvejais sukimosi krypties jungiklio padėtis, palyginti su sukimosi kryptimi, gali skirtis nuo aprašytojo. Žiūrėkite simbolius ant sukimosi krypties jungiklio arba prietaiso korpuso.**

Nekeiskite sukimosi krypties, kol sukasi gręžimo velenas. Prieš pradėdami, patikrinkite, ar sukimosi krypties jungiklis yra teisingoje padėtyje.

### DARBO REŽIMO PERJUNGIKLIS

Darbo režimo jungiklis (2) leidžia pasirinkti tinkamą darbo režimą: gręžimas be kalimo arba su kalimu (B pav.). Gręžiant tokias medžiagas kaip metalas, medis, keramika, plastikas ar panašias, nustatykite jungiklį į režimą be kalimo (gręžimo simbolis). Norėdami gręžti tokias medžiagas kaip akmuo, betonas, plytų ar panašias, nustatykite jungiklį į plaktuko režimą (plaktuko simbolis). Skylose medyje, medžio pagrindu pagamintose medžiagose ir metaluose daromos naudojant greitapjovio plieno arba anglies plieno gręžtuvus (tik medyje ir medžio pagrindu pagamintose medžiagose), Plaktuko gręžimui naudojami specialūs gręžtuvai su karbido antgaliais (widia).

**Nenaudokite kairės pusės sukimosi krypties, kai aktyvuota kalimo funkcija.**

Ilgas gręžimas esant mažam suklio greičiui gali sukelti variklio perkaitimą. Darykite reguliarius pertraukas arba leiskite įrenginiui dirbti maksimaliu greičiu be apkrovos maždaug 1–2 minutes. Būkite atsargūs, kad neuždegtumėte korpuso angų, skirtų gręžtuvu variklio ventiliacijai.

### EKSPLOATAVIMAS IR PRIEŽIŪRA

Prieš atliekant bet kokius montavimo, reguliavimo, remonto ar priežiūros darbus, ištraukite maitinimo laido kištuką iš elektros lizdo.

### PRIEŽIŪRA IR LAIKYMAS

- Rekomenduojama prietaisą valyti iškart po kiekvieno naudojimo.
- Valymui nenaudokite vandens ar kitų skysčių.
- Įrenginį valykite sausa šluoste arba pūskite žemo slėgio suslėgtu oru.
- Nenaudokite valymo priemonių ar tirpiklių, nes jie gali pažeisti plastiko dalis.
- Reguliariai valykite ventiliacijos angas variklio korpusė, kad prietaisas neperkaistų.
- Jei maitinimo laidas yra pažeistas, pakeiskite jį tokiomis pačiomis specifikacijomis. Tai turėtų atlikti kvalifikuotas specialistas arba įrenginį reikia nunešti į aptarnavimo centrą.
- Jei komutatoriuje atsiranda pernelyg daug kibirkščių, kvalifikuotas specialistas turi patikrinti variklio anglinių šepetėlių būklę.
- Įrenginį visada laikykite sausoje vietoje, nepasiekiamoje vaikams.

### GRĖŽIMO GRĖŽTUVO KEITIMAS

- Atidarykite gręžimo griebtuvą (1).

- Išsukite gręžimo griebtuvą tvirtinantį varžtą Phillips atsuktuvu, sukdami atsuktuvą pagal laikrodžio rodyklę (kairysis sriegis).
- Įkiškite šešiakampį raktą į gręžimo griebtuvą (D pav.).
- Sveliniai pabaksnokite šešiakampio raktelio galą.
- Atsukite gręžtuvą griebtuvą.
- Sugrąžinkite gręžtuvą griebtuvą atvirksline tvarka, kaip buvo nuimtas.

### ANGLINIŲ ŠEPETĖLIŲ KEITIMAS

Susidėvėjusios (trumpesnės nei 5 mm), sudėgusios arba sulūžusios variklio anglies šepetėliai turi būti nedelsiant pakeisti. Visada keiskite abu anglies šepetėlius tuo pačiu metu. Anglies šepetėlius keisti gali tik kvalifikuotas asmuo, naudojantis originalias detales. Visus gedimus turi remontuoti gamintojo įgaliotas aptarnavimo centras.

### TECHNINIAI PARAMETRAI

#### NOMINALŪS DUOMENYS

PARAMETRAS	VERTĖ	
Maitinimo įtampa	230 V AC	
Maitinimo dažnis	50 Hz	
Nominali galia	850 W	
Tuščiosios eigos greičio diapazonas	0–3000 min <sup>-1</sup>	
Tuščiosios eigos smūgio dažnis	0–48 000 min <sup>-1</sup>	
Gręžimo griebtuvas	1,5–13 mm	
Griebtuvo sriegio dydis	½ colio	
Maksimalus gręžimo skersmuo	Plienas	13 mm
	Betonas	13 mm
	Mediena	32 mm
Apsaugos klasė	IP20	
Apsaugos klasė	II	
Svoris	2,8 kg	

#### TRIKDŽIŲ IR VIBRACIJŲ DUOMENYS

Garso slėgio lygis	L <sub>PA</sub> = 93 dB(A) K=5dB(A)
Garso galios lygis	L <sub>WA</sub> = 104 dB(A) K=5dB(A)
Vibracijos pagreičio vertė, kalant betona	a <sub>h,1D</sub> = 8,41 m/s <sup>2</sup> K=1,5 m/s <sup>2</sup>
Vibracijos pagreičio vertė, gręžiant metalą	a <sub>h,1D</sub> = 2,73 m/s <sup>2</sup> K=1,5 m/s <sup>2</sup>
<b>58G728 žymi prietaiso tipą ir pavadinimą</b>	

### Informacija apie triukšmą ir vibraciją

Prietaiso skleidžiamas triukšmo lygis apibūdinamas: skleidžiamo garso slėgio lygiu L<sub>PA</sub> ir garso galios lygiu L<sub>WA</sub> (kur K žymi matavimo neapibrėžtumą). Prietaiso skleidžiamos vibracijos apibūdinamos vibracijos pagreičio vertė a<sub>h</sub> (kur K žymi matavimo neapibrėžtumą). Šiame vadove pateiktos šios vertės: garso slėgio lygis L<sub>PA</sub>, garso galios lygis L<sub>WA</sub> ir vibracijos pagreičio vertė a<sub>h</sub> buvo išmatuotos pagal EN 62841-1. Nurodytas vibracijos lygis a<sub>h</sub> gali būti naudojamas prietaisams palyginti ir preliminariam vibracijos poveikio įvertinimui.

Nurodytas vibracijos lygis yra tipinis tik pagrindinės prietaiso naudojimo paskirtims. Jei prietaisas naudojamas kitoms paskirtims arba su kitais daro įrankiais, vibracijos lygis gali keistis. Nepakankama arba retas prietaiso techninė priežiūra lemia didesnį vibracijos lygį. Dėl minėtų priežasčių vibracijos poveikis gali padidėti per visą darbo laikotarpį.

**Norint tiksliai įvertinti vibracijos poveikį, reikia atsižvelgti į laikotarpius, kai įrenginys yra išjungtas arba jungtas, bet nenaudojamas darbu. Atidžiai įvertinus visus veiksnius, bendras vibracijos poveikis gali būti žymiai mažesnis.**

Siekiant apsaugoti naudotoją nuo vibracijos poveikio, reikėtų imtis papildomų saugos priemonių, pvz., reguliariai prižiūrėti įrenginį ir darbo įrankius, užtikrinti tinkamą rankų temperatūrą ir tinkamą darbo organizavimą.

### APLINKOS APSAUGA



Elektros energija varem produktai neturėtų būti šalinami kartu su buitėmis atliekomis, bet turėtų būti nunešti į atitinkamas šalinimo įstaigas. Informacija apie šalinimą galima gauti iš produkto pardavėjo arba vietos valdžios institucijų. Naudota elektros ir elektroninė įranga yra medžiagų, kurios nėra neutralios aplinkai. Įranga, kuri nėra perdirbama, kelia nepatogumų aplinkai ir žmonių sveikatai.

„GTX Poland Spółka z ograniczoną odpowiedzialnością“ Spółka komandytowa, kurios registruota buveinė yra Varšuvoje, ul. Pograniczna 2/4 (toliau – „GTX Poland“),

informuoja, kad visos autorių teisės į šio vadovo (toliau – „Vadovas“), įskaitant, be kita ko, jo tekstą, nuotraikas, diagramas, brėžinius, taip pat jo sudėtį, priklauso išimtinai GTX Poland ir yra saugomos įstatymų pagal 1994 m. vasario 4 d. Autorių teisių ir gretutinių teisių įstatymą (t. y. Įstatymų leidinys 2006 Nr. 90, 631 punktas, su pakeitimais). Kopijuoti, apdoroti, skelbti ar keisti visą Vadovą ar bet kurį jo elementą komerciniams tikslais be raštiško GTX Poland sutikimo yra griežtai draudžiama ir gali būti traukiama civilinė ir baudžiamoji atsakomybė.

## EB atitikties deklaracija

**Gamintojas:** GTX Poland Sp. z o.o. Sp. k., Pograniczna gatve 2/4 02-285 Varšuva

**Produktas:** Plaktuvinis gręžtuvas

**Modelis:** 58G728

**Prekės pavadinimas:** GRAPHITE

**Serijos numeris:** 00001 + 99999

Ši atitikties deklaracija išduodama gamintojo atsakomybe.

Pirmiau aprašytas produktas atitinka šiuos dokumentus:

**Mašinių direktyva 2006/42/EB**

**Elektromagnetinio suderinamumo direktyva 2014/30/ES**

**RoHS direktyva 2011/65/ES, iš dalies pakeista Direktyva 2015/863/ES**

Ir atitinka šių standartų reikalavimus:

**EN 62841-1:2015+AC:2015+A11:2022; EN 62841-2:2018+A11:2019+A1:2022+A12:2022**

**EN IEC 55014-1:2021; EN IEC 55014-2:2021; EN IEC 61000-3-2:2019+A1:2021+A2:2024; EN 61000-3-3:2013+A1:2019+A2:2021**

**EN IEC 63000:2018**

Ši deklaracija taikoma tik mašinai tokioje būklėje, kokiaje ji buvo pateikta į rinką, ir neapima komponentų, kuriuos pridėjo galutinis vartotojas, arba vėlesnius galutinio vartotojo veiksmus.

Asmens, įgalioto parengti techninę dokumentaciją, vardas, pavardė ir adresas, gyvenantis arba įsisteigęs ES:

Pasirašyta vardu:

GTX Poland Sp. z o.o. Sp.k. Pograniczna gatvė 2/4 02-285 Varšuva

*Paweł Kowalski*

Paweł Kowalski

GTX POLAND kokybės atstovas

Varšuva, 2025 m. spalio 8 d.

(lv)

## ORIGINĀLO NORĀDĪJUMU TULKOJUMS

### HAMMER DRILL

58G728

**BRĪDINĀJUMS** Izlasiet visus drošības brīdinājumus, instrukcijas, ilustrācijas un specifikācijas, kas pievienotas šim elektriskajam instrumentam. Ja neievērosiet visas zemāk minētās instrukcijas, var rasties elektriskā strāva, ugunsgrēks un/vai nopietni ievainoj

**Saglabājiet visus brīdinājumus un instrukcijas turpmākai izmantošanai.**

- **Strādājot ar āmura urbjašūnu, lietojiet dzirdes aizsardzības līdzekļus.** Troksnis var izraisīt dzirdes zudumu.
- **Izmantojiet instrumentu ar papildu rokturi.** Kontroles zaudēšana var izraisīt traumas.
- **Pirms lietošanas instrumentu nostipriniet pareizi.** Šis instruments rada lielu griezes momentu, un, ja to lietošanas laikā nav pareizi nostiprināts, var zaudēt kontroli, kas var izraisīt traumas.
- **Veicot darbus, kur griešanas elements var saskarties ar slēptiem vadiem vai paša instrumenta vadu, turiet elektrisko instrumentu par izlētām satveršanas virsmām.** Griešanas elements, saskaroties ar strāvas vadu, var izraisīt elektrisko instrumenta atklāto metāla daļu pieslēgšanas strāvai un izraisīt operatoram elektriskās strāvas triecienu.
- **Nekad nedarbiniet ar ātrumu, kas pārsniedz urbja maksimālo nominālo ātrumu.** Augstākā ātrumā urbjis var saliekties, ja tas var brīvi griezties bez saskares ar apstrādājamo detaļu, kas var izraisīt traumas.
- **Vienmēr sāciet urbšanu ar zemu ātrumu, urbim saskaroties ar apstrādājamo detaļu.** Augstākos ātrumos urbim ir tendence saliekties, ja tas var brīvi griezties bez saskares ar apstrādājamo detaļu, kas var izraisīt traumas.

- **Spiedienu piemērojiet tikai taisnā līnijā ar urbja galvi un nepiemērojiet pārmērīgu spiedienu.** Urbja galvis var saliekties, izraisot lūzumu vai kontroles zaudēšanu, kas var izraisīt traumas.

## UZMANĪBU! Ierīce ir paredzēta lietošanai telpās.

Neskatoties uz drošo konstrukciju, drošības pasākumu un papildu aizsardzības pasākumu izmantošanu, darbības laikā vienmēr pastāv neliels traumas risks.

## KONSTRUKCIJA UN LIETOŠANA

Pneimatiskie urbjī ir rokas elektriskie instrumenti ar II klases izolāciju. Ierīces darbināmas ar vienfāzes komutatora motoru, kura rotācijas ātrums tiek samazināts ar pārsnirumu. Šāda veida elektriskie instrumenti plaši izmantojami, lai urbtu caurumus koksnei, koknēs materiālos, metālā, keramikā un plastmasā bezkalšanas režīmā, kā arī betonā, ķieģeļos un līdžigos materiālos kalšanas režīmā. Tos izmanto renovācijās un celtniecības darbos, galdniecībā un visāda veida pašrocīgos darbos.

**Elektrisko instrumentu nedrīkst izmantot citiem mērķiem, kā tiem, kam tas ir paredzēts.**

## PIKTOGRAMMAS UN BRĪDINĀJUMI



1. UZMANĪBU! Veiciet īpašus piesardzības pasākumus!
2. Izlasiet lietošanas instrukcijas un ievērojiet tajās ietvertos brīdinājumus un drošības pasākumus!
3. Lietojiet individuālos aizsardzības līdzekļus (aizsargbrilles, ausu aizsargus, putekļu masku).
4. Pirms veicat apkopi vai remontu, atvienojiet barošanas vadu.
5. Lietojiet aizsargapģērbu.
6. Aizsargājiet ierīci no mitruma.
7. Neļaujiet bērniem piekļūt instrumentam.
8. Aizsardzības klase II.
9. CE sertifikācijas zīme.
10. EAC sertifikācijas zīme.
11. Ukrainas tirgus sertifikācijas zīme.

## MARKĒJUMI UZ IERĪCES

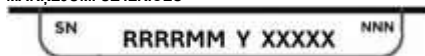

- RRRR - ražošanas gads  
MM - ražošanas mēnesis  
Y - papildu apzīmējums  
XXXXX - sērijas numurs  
NNN - papildu marķējums

## GRAFISKO ELEMENTU APRAKSTS

Turpmāk minētā numerācija attiecas uz ierīces komponentiem, kas parādīti šīs rokasgrāmatas grafiskajās lapās.

1. Urbja patrona
  2. Darbības režīma slēdzis
  3. Pārslēdzēja bloķēšanas poga
  4. Rotācijas virzienu slēdzis
  5. Ātruma regulēšanas poga
  6. Pārslēdzējs
  7. Papildu rokturis
  8. Urbšanas dziļuma ierobežotājs
  9. Pārsniruma pārslēdzējs
- \* Var būt atšķirības starp rasējumu un produktu.

## IERĪCES APRAKSTS

Pneimatiskie urbjī ir rokas elektriskie instrumenti ar II klases izolāciju. Ierīces darbināmas ar vienfāzes komutatora motoru, kura rotācijas ātrums tiek samazināts ar pārsnirumu. Šāda veida elektriskie instrumenti plaši izmantojami, lai urbtu caurumus koksnei,

koksnes materiālos, metālā, keramikā un plastmasā bezkalšanas režīmā, kā arī betonā, ķieģelos un līdzīgos materiālos kalšanas režīmā. Tos izmanto renovācijās un celtniecības darbos, galdniecībā un visdažādākajos pašrocīgos darbos.

#### SATURS

- Papildu rokturis 1
- Urbumu dziļuma ierobežotāja sloksne 1
- Atslēga – pogu 1
- Urbji 1
- Transporta kārbā 1

#### SAGATAVOŠANĀS DARBAM

##### PAPILDUS ROKTURIS

Personīgās drošības apsvērumu dēļ ieteicams vienmēr lietot papildu rokturi (7). Papildu rokturi var pagriezt pirms tā piestiprināšanas pie urbja korpusa, kas ļauj izvēlēties visērtāko pozīciju veicamajam darbam.

- Atveriet papildu roktura uznavas (7) fiksējošo pogu, pagriežot to pretēji pulksteņa rādītāja virzienam.
- Uzvelciet papildu roktura uznavu (7) uz urbja korpusa cilindriskās daļas.
- Pagriežiet to visērtākajā pozīcijā.
- Pieskrūvējiet papildu roktura (7) fiksējošo pogu pulkstenrādītāja virzienā, lai nostiprinātu rokturi.

##### URBJUMU DZIĻU IEROBEŽOTĀJA UZSTĀDĪŠANA

Ierobežotāja sloksne (8) tiek izmantota, lai iestātu urbja dziļumu materiālā.

- Atveriet palīgroktura uznavas (7) fiksējošo pogu.
- Ievietojiet ierobežotāja sloksni (8) palīgroktura atlokā esošajā caurumā.
- Iestādiet vēlamu urbšanas dziļumu.
- Fiksējiet, pievelkot fiksējošo pogu uz palīgroktura uznavas (7).

##### MONTAŽAS DARBA RĪKI

Atvienojiet elektriskā instrumenta barošanu no strāvas padeves.

- Ievietojiet atslēgu vienā no caurumiem urbšanas patronas (1) perimetrā.
- Atveriet skavas līdž vēlamajam izmēram.
- Ievietojiet urbja cilindrisko kātu urbja patronas atvērumā (1) līdž galam.
- Izmantojot atslēgu (ievietojot to secīgi trīs caurumos ap urbšanas patronas perimetru), nostipriniet patronas žokļus uz urbja kātiņa.

Pēc urbja uzgaļa ievietošanas vai izņemšanas vienmēr atcerieties izņemt atslēgu no urbja.

##### DARBĪBA / IESTĀTĪJUMI

###### IESLĒGŠANA/IZSLĒGŠANA

Tika spriegumam jāatbilst spriegumam, kas norādīts uz urbja tipa plāksnītes.

###### Ieslēgšana

- Nospiediet slēdzi (6) un turiet to šajā stāvoklī.

###### Izslēgšana

- Atlaižiet slēdzi (6). Slēdža bloķēšana (nepārtraukta darbība) ieslēgšana:
- Nospiediet ieslēgšanas pogu (6) un turiet to šajā stāvoklī.
- Nospiediet slēdža bloķēšanas pogu (3) (A att.).
- Atlaižiet slēdzi (6).

###### Izslēgšana:

- Nospiediet un atlaižiet slēdzi (6).

Vārpstas ātruma diapazons tiek regulēts atkarībā no spiediena, kas tiek pielikts slēdzim.

##### VĀRPUŠA ĀTRUMA REGULĒŠANAS POGA

Urbis ļauj strādāt ar dažādiem vārpstas ātrumiem. Regulēšana tiek veikta, izmantojot pogu (5) (A att.). Katrā ātruma regulēšanas pogas iestatījumā ātrumu var vienmērīgi regulēt, palielinot vai samazinot spiedienu uz ieslēgšanas pogu (6).

- Pagriežot pogu (5) pulkstenrādītāja virzienā, ātrums palielinās, • Pagriežot pogu (5) pret pulkstenrādītāja virzienu, ātrums samazinās.
- Skatieties simbolus uz ātruma regulēšanas pogas vai slēdža. Pareizo ātrumu izvēlas, kad urbjmašīna darbojas bez slodzes, nospiežot slēdža bloķēšanas funkciju. Šādā veidā iestatītais ātrums var būt zemāks, strādājot ar slodzi.

##### GRIEZUMI PA LABO/PA KREISO PUSI

Urbja vārpstas rotācijas virzienu izvēlas, izmantojot rotācijas slēdzi (4) (A att.).

##### Labais rotācijas virziens

- Iestatiet slēdzi (4) galējā kreisajā stāvoklī.

##### Rotācija pretēji pulksteņa rādītāja virzienam

- Iestatiet slēdzi (4) galējā labajā pozīcijā.

Lūdzu, nemiet vērā, ka dažos gadījumos rotācijas virziena slēdža pozīcija atbilstībā pret rotāciju var atšķirties no aprakstītā. Lūdzu, skatieties simbolus uz rotācijas virziena slēdža vai uz ierīces korpusa.

Neievietojiet rotācijas virzienu, kamēr urbšanas vārpsta rotē. Pirms sāksanas pārbaudiet, vai rotācijas virziena slēdzis ir pareizā pozīcijā.

##### DARBĪBAS REŽĪMA PĀRSLĒDZĒJS

Darbības režīma slēdzis (2) ļauj izvēlēties atbilstošo darbības režīmu: urbšana bez kalšanas vai ar kalšanu (att. B). Urbšanai tādos materiālos kā metāls, koks, keramika, plastmasa vai tamlīdzīgi, iestatiet slēdzi nekalšanas režīmā (urbšanas simbols). Urbumu izurbšanai tādos materiālos kā akmens, betons, ķieģelis vai tamlīdzīgi materiāli, pārslēdziet slēdzi uz sitienu režīmu (sitienu simbols). Urbumus koksne, koksnes materiālos un metālos izurbj, izmantojot ātrgriezīgos tērauda vai oglekļa tērauda urbumus (tikai koksne un koksnes materiālos). Sitienu urbšanai izmanto īpašus urbumus ar karbīda uzgaļiem (widia).

Neizmantojiet kreiso rotācijas virzienu, ja ir ieslēgta kalšanas funkcija.

Ilgstoša urbšana ar zemu vārpstas ātrumu var izraisīt motora pārkaršanu. Veiciet periodiskus pārtraukumus vai ļaujiet ierīcei darboties ar maksimālo ātrumu bez slodzes aptuveni 1–2 minūtes. Uzmanieties, lai neaizklātu urbšanas motora ventilācijai paredzētos atvērumus korpusā.

##### EKSPLUATĀCIJA UN APKOPE

Pirms veicat jebkādas uzstādīšanas, regulēšanas, remonta vai apkopes darbus, izvelciet barošanas vadu no rozetes.

##### APKOPE UN UZGLABĀŠANA

- Ieteicams ierīci tīrīt uzreiz pēc katras lietošanas reizes.
- Tīrīšanai nelietojiet ūdeni vai citus šķidrumus.
- Ierīci tīriet ar sausu drānu vai pūtiet ar zema spiediena saspiestu gaisu.
- Nelietojiet tīrīšanas līdzekļus vai šķīdinātājus, jo tie var bojāt plastmasas detaļas.
- Regulāri tīriet ventilācijas atveres motora korpusā, lai novērstu ierīces pārkaršanu.
- Ja barošanas vads ir bojāts, nomainiet to ar vadu ar tādiem pašiem parametriem. To drīkst darīt tikai kvalificēts speciālists vai servisa centrs.
- Ja komutatorā rodas pārmērīga dzirkstejošana, lūdziet kvalificētu speciālistu pārbaudīt motora oglekļa suku stāvokli.
- Ierīci vienmēr glabājiet sausā vietā, bērniem nepieejamā vietā.

##### URBJA SKAVAS MAIŅĀ

- Atveriet urbšanas patrona (1) žokļus.
- Noņemiet skrūvi, kas nostiprina urbšanas patronu, izmantojot krustveida skrūvgriezi, pagriežot skrūvgriezi pulkstenrādītāja virzienā (kreisais vītne).
- Ievietojiet sešstūra atslēgu urbšanas patronā (att. D).
- Viegli piesitiet sešstūra atslēgas galam.
- Atskrūvējiet urbšanas patronu.

Uzstādi urbšanas patronu atpakaļ, izpildot darbības apgriezta secība.

##### OGLEKĻĀ SUGAS MAIŅĀ

Nolietotas (īsākas par 5 mm), sadegušas vai salauztas motora oglekļa suku ir nekavējoties jānomaina. Vienmēr nomainiet abas oglekļa suku vienlaikus. Oglekļa suku nomainu drīkst veikt tikai kvalificēts speciālists, izmantojot oriģinālās detaļas. Jebkādas kļūmes jānovērš ražotāja autorizētā servisa centrā.

##### TEHNISKIE PARAMETRI

###### NOMINĀLIE DATI

PARAMETRS	VĒRTĪBA
Piegādes spriegums	230 V AC

Strāvas padeves frekvence	50 Hz	
Nominālā jauda	850 W	
Darbības ātruma diapazons bez slodzes	0–3000 min <sup>-1</sup>	
Bezslodzes trieciena frekvence	0–48 000 min <sup>-1</sup>	
Urbja patrona diapazons	1,5–13 mm	
Patsvītirona vītnes izmērs	½ collas	
Maksimālais urbsšanas diametrs	Tērauds	13 mm
	Betons	13 mm
	Koks	32 mm
Aizsardzības pakāpe	IP20	
Aizsardzības klase	II	
Svars	2,8 kg	
<b>TROKŠŅA UN VIBRĀCIJAS DATI</b>		
Skaņas spiediena līmenis	L <sub>PA</sub> = 93 dB(A) K=5dB(A)	
Skaņas jaudas līmenis	L <sub>WA</sub> = 104 dB(A) K=5dB(A)	
Vibrācijas paātrinājuma vērtība, urbjot betonu ar āmuru	a <sub>h, ID</sub> = 8,41 m/s <sup>2</sup> K=1,5 m/s <sup>2</sup>	
Vibrācijas paātrinājuma vērtība, urbsšana metālā	a <sub>h, D</sub> = 2,73 m/s <sup>2</sup> K=1,5 m/s <sup>2</sup>	
<b>58G728</b> apzīmē gan ierīces tipu, gan apzīmējumu		

### Informācija par trokšni un vibrāciju

Ierīces radītais trokšņa līmenis tiek raksturots ar: izstarotā skaņas spiediena līmeni L<sub>PA</sub> un skaņas jaudas līmeni L<sub>WA</sub> (kur K apzīmē mērījumu nenoteiktību). Ierīces radītās vibrācijas tiek raksturotas ar vibrācijas paātrinājuma vērtību a<sub>h</sub> (kur K apzīmē mērījumu nenoteiktību).

Šajā rokasgrāmatā norādītās vērtības: skaņas spiediena līmenis L<sub>PA</sub>, skaņas jaudas līmenis L<sub>WA</sub>, un vibrācijas paātrinājuma vērtība a<sub>h</sub> ir mērītas saskaņā ar EN 62841-1. Norādīto vibrācijas līmeni a<sub>h</sub> var izmantot, lai salīdzinātu ierīces un veiktu provizorisks vibrācijas iedarbības novērtējumu.

Norādītais vibrācijas līmenis ir raksturīgs tikai ierīces pamatfunkcijām. Ja ierīci izmanto citām funkcijām vai kopā ar citiem darba rīkiem, vibrācijas līmenis var mainīties. Nepietiekama vai neregulāra ierīces apkope izraisa augstāku vibrācijas līmeni. Iepriekš minētie iemesli var palielināt vibrācijas iedarbību visā darba periodā.

Lai precīzi novērtētu vibrācijas iedarbību, jāņem vērā periodi, kad ierīce ir izslēgta vai kad tā ir ieslēgta, bet netiek izmantota darbam ar iem. Pēc rūpīgas visu faktoru novērtēšanas kopējā vibrācijas iedarbība var būt ievērojami mazāka.

Lai aizsargātu lietotāju no vibrācijas ietekmes, jāievieš papildu drošības pasākumi, piemēram, regulāra ierīces un darba rīku apkope, atbilstošs roku temperatūras nodrošināšana un pareiza darba organizācija.

### VIDES AIZSARDZĪBA



Elektrisko enerģiju izmantojošus produktus nedrīkst iznest kopā ar sadzīves atkritumiem, bet jānodod atbilstošās pārstrādes iekārtās. Informāciju par pārstrādi var saņemt no produkta tirgotāja vai vietējām iestādēm. Lietotas elektriskās un elektroniskās iekārtas satur vielas, kas nav neitralas videi. Iekārtas, kas netiek pārstrādātas, rada potenciālu apdraudējumu videi un cilvēku veselībai.

\*GTX Poland Spółka z ograniczoną odpowiedzialnością\* Spółka komandytowa ar reģistrācijas adresi Varšava, ul. Pograniczna 2/4 (turpmāk: "GTX Poland") ar šo informē, ka visas autoritātes uz šīs rokasgrāmatas saturu (turpmāk: „Rokasgrāmata”), tostarp, cita starpā, tās teksts, fotogrāfijas, diagrammas, zīmējumi, kā arī tās satvas, pieder ekskluzīvi GTX Poland un ir aizsargātas ar likumu saskaņā ar 1994. gada 4. februāra likumu par autortiesībām un blakus tiesībām (t.i., Likumu žurnāls 2006 Nr. 90, 631. punkts, ar grozījumiem). Rokasgrāmatas vai jebkuras tās daļas kopēšana, atpērdēšana, publicēšana vai modificēšana komerciālos nolūkos bez GTX Poland rakstiskas piekrišanas ir stingri aizliegta un var izraisīt civiltiesisko un kriminālo atbildību.

### EK atbilstības deklarācija

**Ražotājs:** GTX Poland Sp. z o.o. Sp. k., Pograniczna iela 2/4 02-285 Varšava

**Produkts:** Perforators

**Modelis:** 58G728

**Tirdzniecības nosaukums:** GRAPHITE

**Sērjais numurs:** 00001 + 99999

Šī atbilstības deklarācija ir izsniegta ražotāja vienīgā atbildībā.

Iepriekš aprakstītais produkts atbilst šādiem dokumentiem:

**Mašīnu direktīva 2006/42/EK**

**Elektromagnētiskās saderības direktīva 2014/30/ES**

**RoHS direktīva 2011/65/ES, kas grozīta ar Direktīvu 2015/863/ES**

Un atbilst šādu standartu prasībām:

**EN 62841-1:2015+AC:2015+A11:2022; EN 62841-2**

**1:2018+A11:2019+A1:2022+A12:2022**

**EN IEC 55014-1:2021; EN IEC 55014-2:2021; EN IEC 61000-3-**

**2:2019+A1:2021+A2:2024; EN 61000-3-3:2013+A1:2019+A2:2021**

**EN IEC 63000:2018**

Šī deklarācija attiecas tikai uz mašīnu tādā stāvoklī, kādā tā tika laista tirgū, un neattiecas uz komponentiem

, ko pievienojis gala lietotājs, vai turpmākajām darbībām, ko veicis gala lietotājs.

Tās personas vārds, uzvārds un adrese, kas ir pilnvarota sagatavot tehnisko dokumentāciju un kas ir rezidente vai reģistrēta ES:

Parakstīts vārdā:

GTX Poland Sp. z o.o. Sp.k. Pograniczna iela 2/4 02-285 Varšava

*Paweł Kowalski*

Paweł Kowalski

GTX POLAND kvalitātes pārstāvis

Varšava, 2025. gada 8. oktobris

(sl)

### PREVAJANJE IZVRINIH NAVODIL

#### KLADIVO

#### 58G728

**PREVIDNOST** Preberite vsa varnostna opozorila, navodila, ilustracije in specifikacije, priložene temu električnemu orodju. Neupoštevanje vseh spodnjih navodil lahko povzroči električni udar, požar in/ali hude poškodbe.

**Vsa opozorila in navodila shranite za poznejšo uporabo.**

- **Med delom s kladivnim vrtnalnikom nosite zaščito za ušesa.** Izpostavljenost hrupu lahko povzroči izgubo sluha.
- **Orodje uporabljajte s pomožnim ročajem.** Izguba nadzora lahko povzroči telesne poškodbe.
- **Orodje pred uporabo ustrezno pritrđite.** To orodje proizvajava visok navor in če med delovanjem ni ustrezno pritrđeno, lahko pride do izgube nadzora, kar lahko povzroči telesne poškodbe.
- **Električno orodje držite za izolirane ročaje, kadar opravljate delo, pri katerih lahko rezalni element pride v stik s skritimi žicami ali lastnim kablom.** Rezalni element lahko ob stiku z žico pod napetostjo povzroči, da se izpostavljeni kovinski deli električnega orodja napolnijo z električno napetostjo, kar lahko povzroči električni udar.
- **Nikoli ne delajte s hitrostmi, ki presegajo največjo nazivno hitrost svedra.** Pri višjih hitrostih se sveder lahko upogne, če se prosto vrti brez stika z obdelovancem, kar lahko povzroči telesne poškodbe.
- **Vrtanje vedno začnite pri nizki hitrosti, ko je sveder v stiku z obdelovancem.** Pri višjih hitrostih se sveder lahko upogne, če se prosto vrti brez stika z obdelovancem, kar lahko povzroči telesne poškodbe.
- **Pritiskajte samo v ravni črti z vrtnalnim svedrom in ne pritiskajte premočno.** Vrtnali svedri se lahko upognejo, kar povzroči zlom ali izgubo nadzora, kar lahko povzroči telesne poškodbe.

**PREVIDNO! Naprava je namenjena za uporabo v zaprtih prostorih.**

Kljub vgrajeni varnostni zasnovi, uporabi varnostnih ukrepov in dodatnih zaščitnih ukrepov, med delovanjem vedno obstaja preostalo tveganje za poškodbe.

### ZASNOVA IN UPORABA

Kladivni vrtnalniki so ročna električna orodja z izolacijo razreda II. Naprave poganja enofazni komutatorski motor, katerega vrtilna hitrost se zmanjša s pomočjo zobniškega prenosa. Ta vrsta električnega orodja se pogosto uporablja za vrtanje lukenj v les, lesne materiale, kovino, keramiko in plastiko v načinu brez udarcev ter v betonu, opeko in podobne materiale v načinu z udarci. Uporablja se za obnovitvena in gradbena dela, tesarska dela in vse vrste domačih opravil.

**Električnega orodja ne uporabljajte za namene, za katere ni namenjeno.**

### PIKTOGRAMI IN OPOZORILA

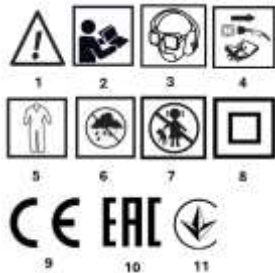

1. PREVIDNO! Upoštevajte posebne varnostne ukrepe!
2. Preberite navodila za uporabo in upoštevajte opozorila in varnostne ukrepe, ki so v njih navedeni!
3. Uporabljajte osebno varovalno opremo (zaščitna očala, ušesne kapice, protiprašna maska).
4. Pred vzdrževanjem ali popravili odklopite napajalni kabel.
5. Nosite zaščitna oblačila.
6. Napravo zaščitite pred vlago.
7. Otroke držite stran od orodja.
8. Razred zaščite II.
9. Oznaka certifikata CE
10. Certifikacijska oznaka EAC.
11. Certifikacijska oznaka za ukrajinski trg.

#### OZNAKE NA NAPRAVI

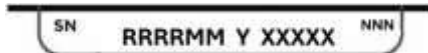

RRRR	-leto proizvodnje
MM	-mesec proizvodnje
Y	-dodatna oznaka
XXXXX	-serijska številka
NNN	-dodatna oznaka

#### OPIS GRAFIKONSKIH ELEMENTOV

Naslednja oštevilčenja se nanašajo na sestavne dele naprave, prikazane na grafičnih straneh tega priročnika.

1. Vrtni vpenjalnik
2. Stikalo za izbiro načina delovanja
3. Gumb za zaklepanje stikala
4. Stikalo za smer vrtenja
5. Gumb za nastavev hitrosti
6. Stikalo
7. Pomožni ročaj
8. Omejevalnik globine vrtenja
9. Stikalo za menjavo prestav

\* Med risbo in izdelkom lahko obstajajo razlike.

#### OPIS NAPRAVE

Kladivni vrtniki so ročna električna orodja z izolacijo razreda II. Naprave poganjajo enofazni komutatorski motorji, katerih vrtilna hitrost se zmanjša s pomočjo zobniškega prenosa. Ta vrsta električnega orodja se pogosto uporablja za vrtenje lukenj v les, lesne materiale, kovine, keramiko in plastiko v načinu brez udarcev ter v beton, opeko in podobne materiale v načinu z udarci. Uporabljajo se pri obnovitvenih in gradbenih delih, tesarstvu in vseh vrstah domačih opravil.

#### VSEBINA

• Dodatni ročaj	1
• Omejevalnik globine vrtenja	1
• Ključ – ročaj	1
• Svedri	1
• Transportna torba	1

#### PRIPRAVA NA DELO

##### NAMESTITEV DODATNEGA ROČAJA

Zaradi varnosti pri delu priporočamo, da vedno uporabljate dodatni ročaj (7). Dodatni ročaj lahko pred pritrditvijo na ohišje vrtnika zavrtite, da izberete najprimernejši položaj za opravljanje dela.

- Oslabite gumb, ki fiksira prirobnico dodatnega ročaja (7), tako da ga zavrtite v nasprotni smeri urinega kazalca.

- Pritrdite prirobnico dodatnega ročaja (7) na cilindrični del ohišja vrtnika.
- Zavrtite v najprimernejši položaj.
- Zategnite gumb za zaklepanje dodatnega ročaja (7) v smeri urinega kazalca, da se ročaj pritrdi.

##### NAMESTITEV OMEJEVALCA GLOBINE VRTRANJA

Omejevalna letev (8) se uporablja za nastavev globine svedra v materialu.

- Oslabite zaporni gumb na prirobnici pomožnega ročaja (7).
- Vstavite omejevalni trak (8) v luknjo v prirobnici pomožnega ročaja.
- Nastavite želeno globino vrtenja.
- Zategnite zategovalni gumb na prirobnici pomožnega ročaja (7).

##### NAMESTITEV DELOVNIH ORODJI

###### Odklopite električno orodje iz napajanja.

- Vstavite ključ v eno od lukenj na obodu vpenjala svedra (1).
- Odprite čeljusti na želeno velikost.
- Vstavite cilindrični vrat svedra v luknjo vpenjala (1) do konca.
- Z ključem (vstavljenim zaporedoma v tri luknje na obodu vpenjala) vpenjajte čeljusti vpenjala na steblo svedra.

**Vedno se spomnite, da morate ključ odstraniti iz vrtnika po vstavitvi ali odstranitvi svedra.**

##### DELOVANJE / NASTAVITVE

###### VKLOP/IZKLOP

**Napetost omrežja mora ustrezati napetosti, navedeni na tipski ploščici vrtnika.**

###### Vklop

- Pritisnite stikalo (6) in ga držite v tem položaju.

###### Izklop

- Sprostite pritisk na stikalo (6). Blokada stikala (neprekinjeno delovanje) /Vklop:
- Pritisnite stikalo (6) in ga držite v tem položaju.
- Pritisnite gumb za zaklepanje stikala (3) (slika A).
- Sprostite stikalo (6).

###### Izklop:

- Pritisnite in sprostite stikalo (6).

**Območje hitrosti vretena se prilagaja glede na stopnjo pritiska na stikalo.**

##### GUMB ZA NADZOR HITROSTI VREtenA

Vrtnik omogoča delo z različnimi hitrostmi vretena. Nastavev se izvede z gumbom (5) (slika A). V okviru vsake nastavitve gumba za nadzor hitrosti je mogoče hitrost gladko prilagajati s povečanjem ali zmanjšanjem pritiska na stikalo (6).

- Z vrtenjem gumba (5) v smeri urinega kazalca se hitrost poveča,
  - z vrtenjem gumba (5) v nasprotni smeri urinega kazalca se hitrost zmanjša.

• Glejte simbole na gumbu za nadzor hitrosti ali stikalu. Pravilno izbiro hitrosti opravite, ko vrtnik deluje brez obremenitve in je pritisnjena funkcija zaklepa stikala. Hitrost, nastavljena na ta način, je lahko nižja pri delu pod obremenitvijo.

##### DESNO/LEVO VRtenJE

Smer vrtenja vretena vrtnika se izbere s stikalom za vrtenje (4) (slika A).

##### Desno vrtenje

- stikalo (4) nastavite v skrajno levo položaj.

##### Vrtenje v nasprotni smeri urinega kazalca

- stikalo (4) nastavite v skrajno desno lego.

**Upoštevajte, da je v nekaterih primerih položaj stikala za smer vrtenja v odnosu do vrtenja lahko drugačen od opisanega. Upoštevajte simbole na stikalu za smer vrtenja ali na ohišju naprave.**

Ne spreminjajte smeri vrtenja, medtem ko se vrti vreteno vrtnika. Pred zagonom preverite, ali je stikalo za smer vrtenja v pravilnem položaju.

##### STIKALO ZA NAČIN DELOVANJA

Stikalo za način delovanja (2) omogoča izbiro ustreznega načina delovanja: vrtenje brez udarjanja ali z udarjanjem (slika B). Za vrtenje v materiale, kot so kovina, les, keramika, plastika ali podobno, nastavite stikalo v način brez udarjanja (simbol vrtenja).

Za vrtnje v materiale, kot so kamen, beton, opeka ali podobno, nastavite stikalo na način kladiva (simbol kladiva). Luknje v lesu, lesnih materialih in kovinah se izdelujejo z visokohitrostnimi jeklenimi ali oglikovimi jeklenimi svedrmi (samo v lesu in lesnih materialih). Za kladivno vrtnje se uporabljajo posebni svedrski karbidni končnici (widia).

**Ne uporabljajte levičarske smeri vrtnja, ko je aktivirana funkcija kladiva.**

Daljše vrtnje pri nizkih hitrostih vretena lahko povzročijo pregrevanje motorja. Redno delajte premore ali pustite, da naprava deluje pri največji hitrosti brez obremenitve približno 1–2 minuti. Pazite, da ne prekrjete lukenj v ohišju, ki se uporabljajo za prezračevanje motorja vrtalnika.

## DELOVANJE IN VZDRŽEVANJE

**Pred izvedbo kakršnih koli namestitvenih, nastavitvenih, popravilnih ali vzdrževalnih del odstranite vtič napajalnega kabla iz vtičnice.**

## VZDRŽEVANJE IN SHRANJEVANJE

- Priporočljivo je, da napravo očistite takoj po vsaki uporabi.
- Za čiščenje ne uporabljajte vode ali drugih tekočin.
- Napravo očistite s suho krpo ali jo preprijajte z nizkotlačnim stisnjenim zrakom.
- Ne uporabljajte čistilnih sredstev ali topil, saj lahko poškodujejo plastične dele.
- Redno čistite prezračevalne reže v ohišju motorja, da se naprava ne pregreje.
- Če je napajalni kabel poškodovan, ga zamenjajte s kablom enakih specifikacij. To naj opravi usposobljen strokovnjak ali pa napravo odnesite v servisni center.
- Če pride do prekomernega iskrjenja na komutatorju, naj usposobljena oseba preveri stanje ogliknih krtač motorja.
- Napravo vedno shranjujte na suhem mestu, nedosegljivem za otroke.

## ZAMENJAVA VRTALNEGA SKLOPKA

- Odprite čeljusti vpenjala (1).
- Odstranite vijak, ki pritrjuje vpenjalno glavo, s križnim izvijačem, tako da izvijač zavrtite v smeri uriniga kazalca (levi navoj).
- Vstavite šestkotni ključ v vpenjalo (slika D).
- Rahlo potrkajte na konec šestkotnega ključa.
- Odvijte vpenjalni nastavek.

Vrtalno glavo ponovno namestite v obratnem vrstnem redu, kot ste jo odstranili.

## ZAMENJAVA OGLJIKOVIH ŠČETK

Obrojene (krajše od 5 mm), pregorele ali zlomljene ogljeve krtače motorja je treba takoj zamenjati. Vedno zamenjajte obe ogljevi krtači hkrati. Zamenjavo ogljevih krtač sme opraviti le usposobljena oseba z uporabo originalnih delov. Vse napake mora popraviti pooblaščen servisni center proizvajalca.

## TEHNIČNI PARAMETRI

### NOMINALNI PODATKI

PARAMETER	VREDNOST	
Napetost	230 V AC	
Frekvenca napajanja	50 Hz	
Nazivna moč	850 W	
Območje hitrosti brez obremenitve	0 - 3000 min <sup>-1</sup>	
Frekvenca udarcev brez obremenitve	0 - 48.000 min <sup>-1</sup>	
Območje vpenjalnega sklopa	1,5–13 mm	
Velikost navoja vpenjala	½ palca	
Največji premer vrtnja	Jeklo	13 mm
	Beton	13 mm
	Les	32 mm
Stopnja zaščite	IP20	
Razred zaščite	II	
Teža	2,8 kg	

### PODATKI O HRUPU IN VIBRACIJAH

Raven zvočnega tlaka	L <sub>PA</sub> = 93 dB(A) K=5dB(A)
Raven zvočne moči	L <sub>WA</sub> = 104 dB(A) K=5dB(A)
Vrednost pospeška vibracij, vrtnje z dletom v betonu	a <sub>h,D</sub> = 8,41 m/s <sup>2</sup> K=1,5 m/s <sup>2</sup>

Vrednost pospeška vibracij, vrtnje v kovino	a <sub>h,D</sub> = 2,73 m/s <sup>2</sup> K=1,5 m/s <sup>2</sup>
<b>58G728 označuje tip in oznako naprave</b>	

## Informacije o hrupu in vibracijah

Raven hrupa, ki jo oddaja naprava, je opisana z: ravnjo izžarevanega zvočnega tlaka L<sub>PA</sub> in ravnjo zvočne moči L<sub>WA</sub> (kjer K označuje merilno negotovost). Vibracije, ki jih oddaja naprava, so opisane z vrednostjo pospeška vibracij a<sub>h</sub> (kjer K označuje merilno negotovost).

Naslednje vrednosti, navedene v tem priročniku: raven zvočnega tlaka L<sub>PA</sub>, raven zvočne moči L<sub>WA</sub> in vrednost vibracijskega pospeška a<sub>h</sub> so bile izmerjene v skladu z EN 62841-1. Navedena raven vibracij a<sub>h</sub> se lahko uporabi za primerjavo naprav in za predhodno oceno izpostavljenosti vibracijam.

Navedena raven vibracij je reprezentativna le za osnovne uporabe naprave. Če se naprava uporablja za druge namene ali z drugimi delovnimi orodji, se raven vibracij lahko spremeni. Nezaodostno ali redko vzdrževanje naprave bo povzročilo višjo raven vibracij. Zgoraj navedeni razlogi lahko povečajo izpostavljenost vibracijam med celotnim delovnim obdobjem.

**Za natančno oceno izpostavljenosti vibracijam je treba upoštevati obdobja, ko je naprava izklopljena ali ko je vklopljena, vendar se ne uporablja z nim delom. Po skrbni oceni vseh dejavnikov je lahko skupna izpostavljenost vibracijam znatno nižja.**

Da bi uporabnika zaščitili pred učinki vibracij, je treba izvajati dodatne varnostne ukrepe, kot so: redno vzdrževanje naprave in delovnih orodij, zagotavljanje ustrezne temperature rok in ustrezna organizacija dela.

## VARSTVO OKOLJA



Električno napajane izdelke ne smete odlagati med gospodinjnske odpadke, ampak jih morate odnesti v ustrezne obrate za odstranjevanje. Informacije o odstranjevanju lahko dobite pri prodajalcu izdelka ali lokalnih organih. Rabljena električna in elektronska oprema vsebuje snovi, ki niso okolju nevarne. Oprema, ki se ne reciklira, predstavlja potencialno nevarnost za okolje in zdravje ljudi.

GTX Poland Spółka z ograniczoną odpowiedzialnością Spółka komandytowa s sedežem v Varšavi, ul. Pograniczna 2/4 (v nadaljnjem besedilu: „GTX Poland“) s tem obvešča, da so vse avtorske pravice za vsebino tega priročnika (v nadaljnjem besedilu: „Priročnik“), vključno z besedilom, fotografijami, diagrami, risbami in sestavo, pripadajo izključno GTX Poland in so zaščitene z zakonom v skladu z Zakonom z dne 4. februarja 1994 o avtorskih pravicah in sorodnih pravicah (tj. Zakonik 2006 št. 90, točka 631, kakor je bil spremenjen). Kopiranje, obdelava, objava ali spreminjanje celotnega Priročnika ali katerega koli njegovega elementa za komercialne namene brez pisnega soglasja GTX Poland je strogo prepovedano in lahko povzroči civilno in kazensko odgovornost.

## Izjava o skladnosti ES

**Proizvajalec:** GTX Poland Sp. z o.o. Sp. k., Pograniczna ulica 2/4 02-285 Varšava

**Izdelek:** Udarna vrtalna kladiva

**Model:** 58G728

**Blagovna znamka:** GRAPHITE

**Serijska številka:** 00001 + 99999

Ta izjava o skladnosti je izdana na lastno odgovornost proizvajalca.

Zgoraj opisani izdelek je v skladu z naslednjimi dokumenti:

**Direktiva o strojih 2006/42/ES**

**Direktiva o elektromagnetni združljivosti 2014/30/EU**

**Direktiva o RoHS 2011/65/EU, spremenjena z Direktivo 2015/863/EU**

In izpolnjuje zahteve naslednjih standardov:

**EN 62841-1:2015+AC:2015+A11:2022; EN 62841-2:2018+A11:2019+A1:2022+A12:2022**

**EN IEC 55014-1:2021; EN IEC 55014-2:2021; EN IEC 61000-3-2:2019+A1:2021+A2:2024; EN 61000-3-3:2013+A1:2019+A2:2021**

**EN IEC 63000:2018**

Ta izjava velja samo za stroj v stanju, v katerem je bil dan na trg, in ne zajema komponent

, ki jih je dodal končni uporabnik, ali naknadnih ukrepov, ki jih je izvedel končni uporabnik.

Ime in naslov osebe, pooblaščenca za pripravo tehnične dokumentacije, s stalnim prebivališčem ali sedežem v EU:

Podpisano v imenu:

GTX Poland Sp. z o.o. Sp. k. Pograniczna ulica 2/4 02-285 Varšava

*Paweł Kowalski*

Paweł Kowalski

(bg)  
**ПРЕВОД НА ОРИГИНАЛНИТЕ ИНСТРУКЦИИ**  
**ЧУКОВ БОРМАШИНА**

58G728

**ВНИМАНИЕ** Прочетете всички предупреждения за безопасност, инструкции, илюстрации и спецификации, предоставени с този електроинструмент. Неспазването на всички инструкции по-долу може да доведе до токов удар, пожар и/или сериозни наранявания.

**Съхранявайте всички предупреждения и инструкции за бъдеща справка.**

- **Носете предпазни средства за ушите, когато работите с ударната бормашина.** Излагането на шум може да доведе до загуба на слуха.
- **Използвайте инструмента с помощна ръкохватка.** Загубата на контрол може да доведе до наранявания.
- **Закрепете инструмента правилно преди употреба.** Този инструмент произвежда висок въртящ момент и ако не е правилно закрепен по време на работа, може да се стигне до загуба на контрол, което да доведе до наранявания.
- **Дръжте електроинструмента за изолираните повърхности за хващане, когато извършвате операции, при които режещият елемент може да влезе в контакт със скрити кабели или със собствения си кабел.** Режещият елемент, когато влезе в контакт с кабел под напрежение, може да доведе до това откритите метални части на електроинструмента да станат под напрежение и да причинят токов удар на оператора.
- **Никога не работете с скорости, по-високи от максималната номинална скорост на свредлото.** При по-високи скорости свредлото може да се огъне, ако се остави да се върти свободно без контакт с детайла, което може да доведе до нараняване.
- **Винаги започвайте пробиването на ниска скорост, като свредлото е в контакт с детайла.** При по-високи скорости свредлото може да се огъне, ако се върти свободно без контакт с детайла, което може да доведе до нараняване.
- **Прилагайте натиск само в права линия с боркоронката и не прилагайте прекалено силен натиск.** Боркоронките могат да се огънат, което да доведе до счупване или загуба на контрол, в резултат на което може да се получи нараняване.

**ВНИМАНИЕ! Устройството е предназначено за използване на закрито.**

Въпреки интринзивно безопасния дизайн, използването на предпазни мерки и допълнителни защитни мерки, винаги съществува остатъчен риск от нараняване по време на работа.

**ДИЗАЙН И УПОТРЕБА**

Чуковите бормашини са ръчни електроинструменти с изолация клас II. Устройствата се задвижват от еднофазен комутационен двигател, чиято скорост на въртене се намалява посредством зъбна предавка. Този тип електроинструменти се използва широко за пробиване на отвори в дърво, материали на дървесна основа, метал, керамика и пластмаси в режим без удар, както и в бетон, тухли и подобни материали в режим с удар. Те се използват за ремонтни и строителни работи, дърводелство и всички видове DIY работи.

**Не използвайте електроинструмента за цели, различни от тези, за които е предназначен.**

**ПИКТОГРАМИ И ПРЕДУПРЕЖДЕНИЯ**



1. **ВНИМАНИЕ!** Вземете специални предпазни мерки!
2. Прочетете инструкциите за експлоатация и спазвайте предупрежденията и предпазните мерки, съдържащи се в тях!
3. Използвайте лични предпазни средства (защитни очила, предпазни слушалки, прахова маска).
4. Изключете захранващия кабел, преди да извършвате поддръжка или ремонт.
5. Носете защитно облекло.
6. Предпазвайте устройството от влага.
7. Дръжте децата далеч от инструмента.
8. Клас на защита II.
9. Сертификационен знак CE.
10. Сертификационен знак EAC.
11. Сертификационен знак за украинския пазар.

**МАРКИРОВКИ ВЪРХУ УСТРОЙСТВОТО**

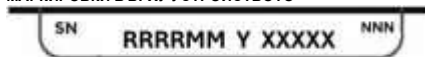

- RRRR - година на производство
- MM - месец на производство
- Y - допълнително обозначение
- XXXXX - сериен номер
- NNN - допълнителна маркировка

**ОПИСАНИЕ НА ГРАФИЧНИТЕ ЕЛЕМЕНТИ**

Следващата номерация се отнася за компонентите на устройството, показани на графичните страници на това ръководство.

1. Патрон за бормашина
  2. Превключвател на режима на работа
  3. Бутон за заключване на превключвателя
  4. Превключвател за посока на въртене
  5. Копче за регулиране на скоростта
  6. Превключвател
  7. Допълнителна ръкохватка
  8. Лента за ограничаване на дълбочината на пробиване
  9. Превключвател за смяна на предавките
- \* Възможно е да има разлики между чертежа и продукта.

**ОПИСАНИЕ НА УСТРОЙСТВОТО**

Чуковите бормашини са ръчни електроинструменти с изолация клас II. Уредите се задвижват от еднофазен комутационен електродвигател, чиято скорост на въртене се намалява посредством зъбна предавка. Този тип електроинструменти се използват широко за пробиване на отвори в дърво, материали на дървесна основа, метал, керамика и пластмаси в режим без удар, както и в бетон, тухли и подобни материали в режим с удар. Използват се при ремонтни и строителни работи, дърводелство и всички видове домашни ремонти.

**СЪДЪРЖАНИЕ**

- Допълнителна ръкохватка 1
- Лента за ограничаване на дълбочината на пробиване 1
- Ключ – копче 1
- Свредла 1
- Куфар за транспортиране 1

**ПОДГОТОВКА ЗА РАБОТА**

**МОНТИРАНЕ НА ДОПЪЛНИТЕЛНАТА РЪЧКА**

От съображения за лична безопасност се препоръчва винаги да използвате допълнителната ръкохватка (7). Допълнителната ръкохватка може да се завърта, преди да се закрепи към корпуса на бормашината, което ви

позволява да изберете най-удобната позиция за извършваната работа.

- Разхлабете копчето, което фиксира фланеца на допълнителната ръкохватка (7), като го завъртите обратно на часовниковата стрелка.
- Плъзнете фланеца на допълнителната ръкохватка (7) върху цилиндричната част на корпуса на бормашината.
- Завъртете до най-удобната позиция.
- Затегнете копчето за фиксиране на допълнителната ръкохватка (7) по часовниковата стрелка, за да я закрепите.

#### МОНТИРАНЕ НА ОГРАНИЧИТЕЛЯ НА ДЪЛЖИНА НА БОРЕНЕ

Лентата ограничител (8) се използва за настройка на дълбочината на пробива на свердлото в материала.

- Разхлабете заключващия бутон на фланеца на допълнителната ръкохватка (7).
- Поставете ограничителната лента (8) в отвора на фланеца на допълнителната ръкохватка.
- Настройте желаната дълбочина на пробиване.
- Закрепете, като затегнете заключващия бутон на фланеца на допълнителната ръкохватка (7).

#### МОНТАЖ НА РАБОТНИ ИНСТРУМЕНТИ

Изключете електроинструмента от електрозахранването.

- Поставете ключа в един от отворите по периферията на патронника (1).
- Отворете челюстите до желания размер.
- Поставете цилиндричната опашка на свердлото в отвора на патрона (1) докрай.
- С помощта на ключа (вмъкнат последователно в трите отвора по периферията на патрона) затегнете челюстите на патрона върху дръжката на свердлото.

Винаги помнете да извадите ключа от бормашината след поставяне или изваждане на свердлото.

#### РАБОТА / НАСТРОЙКИ

##### ВКЛЮЧВАНЕ/ИЗКЛЮЧВАНЕ

Напрежението в електрическата мрежа трябва да съответства на напрежението, посочено на табелката с техническите характеристики на бормашината.

**Включване**

- Натиснете бутона за включване (6) и го задръжте в това положение.

**Изключване**

- Освободете натиска върху бутона за включване (6). Блокировката на превключателя (непрекъсната работа) Включване:
- Натиснете бутона за включване (6) и го задръжте в това положение.
- Натиснете бутона за заключване на превключателя (3) (фиг. А).
- Отпуснете бутона за включване (6).

**Изключване:**

- Натиснете и освободете бутона на превключателя (6).

**Диапазонът на скоростта на шпиндела се регулира според степента на натиск върху бутона за включване.**

##### КОПЧЕТО ЗА РЕГУЛИРАНЕ НА СКОРОСТТА НА ШПИНДЕЛА

Бормашината ви позволява да работите с различни скорости на шпиндела. Регулирането се извършва с помощта на копчето (5) (фиг. А). В рамките на всяка настройка на копчето за регулиране на скоростта, скоростта може да се регулира плавно чрез увеличаване или намаляване на натиска върху бутона за включване (6).

- Въртенето на копчето (5) по часовниковата стрелка увеличава скоростта, • Въртенето на копчето (5) обратно на часовниковата стрелка намалява скоростта.
- Вижте символите на копчето за регулиране на скоростта или превключателя.

Правилният избор на скорост се прави, докато бормашината работи без натоварване с натиснат бутон за блокиране на превключателя. Скоростта, настроена по този начин, може да бъде по-ниска при работа под натоварване.

#### ВЪРТЕНЕ НАДЯСНО/НАЛЯВО

Посоката на въртене на шпиндела на бормашината се избира с помощта на превключателя за въртене (4) (фиг. А).

##### ВЪРТЕНЕ НАДЯСНО

- настройте превключателя (4) в крайната лява позиция.

##### ВЪРТЕНЕ ОБРАТНО НА ЧАСОВНИКОВАТА СТРЕЛКА

- поставете превключателя (4) в крайната дясна позиция.

**Моля, имайте предвид, че в някои случаи положението на превключателя за посоката на въртене по отношение на въртенето може да е различно от описаното. Моля, вижте символите на превключателя за посоката на въртене или на корпуса на устройството.**

**Не променяйте посоката на въртене, докато шпинделът на бормашината се върти. Преди да започнете, проверете дали превключателят за посоката на въртене е в правилната позиция.**

##### ПРЕКИЯТЕЛ ЗА РЕЖИМ НА РАБОТА

Превключателят на режима на работа (2) ви позволява да изберете подходящия режим на работа: пробиване без удари или с удари (фиг. Б). За пробиване в материали като метал, дърво, керамика, пластмаса или подобни, поставете превключателя в режим без удари (символ на бормашината). За пробиване в материали като камък, бетон, тухли или подобни, настройте превключателя на режим с удар (символ на чук). Отворите в дърво, материали на дървесна основа и метали се правят с боркорони от високоскоростна стомана или въглеродна стомана (само в дърво и материали на дървесна основа). За пробиване с удар се използват специални боркорони с карбидни върхове (widia).

**Не използвайте ляво въртене, когато функцията за удари е активирана.**

Продължителното пробиване при ниски обороти на шпиндела може да доведе до прегряване на мотора. Правете периодични паузи или оставете устройството да работи на максимална скорост без натоварване за около 1-2 минути. Внимавайте да не покривате отворите в корпуса, използвани за вентилация на мотора на бормашината.

##### ЕКСПЛОАТАЦИЯ И ПОДДРЪЖКА

**Преди да извършите каквато и да е инсталация, настройка, ремонт или поддръжка, извадете щепсела на захранващия кабел от контакта.**

##### ПОДДРЪЖКА И СЪХРАНЕНИЕ

- Препоръчително е да почиствате устройството веднага след всяка употреба.
- Не използвайте вода или други течности за почистване.
- Почистете устройството с суха кърпа или го издухайте с ниско налягане състен въздух.
- Не използвайте почистващи средства или разтворители, тъй като те могат да повредят пластмасовите части.
- Почистявайте редовно вентилационните отвори в корпуса на мотора, за да предотвратите прегряване на устройството.
- Ако захранващият кабел е повреден, го сменете с кабел със същите характеристики. Това трябва да се направи от квалифициран специалист или като занесете устройството в сервизен център.
- Ако се появи прекомерно искрене на комутатора, поръчайте на квалифицирано лице да провери състоянието на въглеродните четки на мотора.
- Винаги съхранявайте устройството на сухо място, недостъпно за деца.

##### ЗАМЯНА НА ПАТРОНАТА НА БОРМАШИНАТА

- Отворете челюстите на патронника (1).
  - Отвийте винта, който закрепва патронника, с помощта на кръстат отвертка, като въртите отвертката по часовниковата стрелка (лява резба).
  - Поставете шестограмния ключ в патрона (фиг. D).
  - Почукайте леко края на шестограмния ключ.
  - Развийте патрона за бормашината.
- Поставете патрона обратно в обратния ред на демонтирането.

##### ЗАМЯНА НА ВЪГЛЕНОВИТЕ ЧЕТКИ

Износените (по-къси от 5 mm), изгорели или счупени въглеродни четки на мотора трябва да бъдат незабавно подменени. Винаги подменяйте и двете въглеродни четки

едновременно. Подмяната на въглеродните четки трябва да се извършва само от квалифицирано лице, използващо оригинални части. Всички неизправности трябва да се отстраняват от оторизиран сервизен център на производителя.

## ТЕХНИЧЕСКИ ПАРАМЕТРИ

### НОМИНАЛНИ ДАННИ

ПАРАМЕТЪР	СТОЙНОСТ	
Напрежение на захранване	230 V AC	
Честота на захранването	50 Hz	
Номинална мощност	850 W	
Диапазон на скоростта без натоварване	0 - 3000 min <sup>-1</sup>	
Честота на ударите без натоварване	0 - 48 000 мин <sup>-1</sup>	
Диапазон на патронника	1,5- 13 mm	
Размер на резбата на патрона	½ инч	
Максимален диаметър на пробиване	Стомана	13 mm
	Бетон	13 mm
	Дърво	32 mm
Степен на защита	IP20	
Клас на защита	II	
Тегло	2,8 kg	

### ДАНИИ ЗА ШУМ И ВИБРАЦИИ

Ниво на звуково налягане	$L_{pA} = 93 \text{ dB(A)}$ $K=5\text{dB(A)}$
Ниво на звуковата мощност	$L_{WA} = 104 \text{ dB(A)}$ $K=5\text{dB(A)}$
Стойност на ускорението на вибрациите, пробиване с чук в бетон	$a_{h,1D} = 8,41 \text{ m/s}^2$ $K=1,5 \text{ m/s}^2$
Стойност на ускорението на вибрациите, пробиване в метал	$a_{h,1D} = 2,73 \text{ m/s}^2$ $K=1,5 \text{ m/s}^2$
<b>58G728</b> обозначава както типа, така и обозначението на устройството	

### Информация за шума и вибрациите

Нивото на шума, излъчван от устройството, се описва чрез: нивото на излъчвания звук натиск  $L_{pA}$  и нивото на звуковата мощност  $L_{WA}$  (където  $K$  обозначава неточността на измерването). Вибрациите, излъчвани от устройството, се описват чрез стойността на ускорението на вибрациите  $a_h$  (където  $K$  обозначава неточността на измерването).

Следните стойности, посочени в настоящото ръководство: ниво на звуковото налягане  $L_{pA}$ , ниво на звуковата мощност  $L_{WA}$  и стойност на ускорението на вибрациите  $a_h$  са измерени в съответствие с EN 62841-1. Посоченото ниво на вибрациите  $a_{(h)}$  може да се използва за сравнение на устройствата и за предварителна оценка на експозицията на вибрации.

Посоченото ниво на вибрации е представително само за основните приложения на устройството. Ако устройството се използва за други приложения или с други работни инструменти, нивото на вибрации може да се промени. Недостатъчната или нередовната поддръжка на устройството ще доведе до по-високо ниво на вибрации. Посочените по-горе причини могат да увеличат експозицията на вибрации през целия работен период.

**За да се оцени точно експозицията на вибрации, трябва да се вземат предвид периодите, през които устройството е изключено или когато е включено, но не се използва за работа. След внимателна оценка на всички фактори общата експозиция на вибрации може да бъде значително по-ниска.**

За да се предпази потребителят от ефектите на вибрациите, трябва да се предприемат допълнителни мерки за безопасност, като например: редовна поддръжка на устройството и работните инструменти, осигуряване на подходяща температура на ръцете и правилна организация на работата.

### ОХРАНА НА ОКОЛНАТА СРЕДА

	Електрическите продукти не трябва да се извърлят с битовите отпадъци, а трябва да се отнасят в подходящи съоръжения за изхвърляне. Информация за изхвърлянето може да се получи от търговеца на продукта или от местните власти. Използваното електрическо и електронно оборудване съдържа вещества, които не са неутрални за околната среда. Оборудването, което не се рециклира, представлява потенциална заплаха за околната среда и човешкото здраве.
--	---

„GTX Poland Spółka z ograniczoną odpowiedzialnością“ Spółka komandytowa със седалище във Варшава, ул. Pograniczna 2/4 (наричана по-нататък „GTX Poland“)

уведомява, че всички авторски права върху съдържанието на настоящото ръководство (наричано по-нататък „Ръководство“), включително, наред с другото, текста, фотографите, диаграмите, четките, както и неговата композиция, принадлежат изключително на GTX Poland и са защитени от закона в съответствие със Закона от 4 февруари 1994 г. за авторското право и сродните му права (т.е. Държавен вестник 2006 г. № 90, точка 631, с измененията). Копирането, обработката, публикуването или модифицирането на цялото Ръководство или на някой от неговите елементи за търговски цели без писменото съгласие на GTX Poland е строго забранено и може да доведе до гражданска и наказателна отговорност.

### Декларация за съответствие на ЕО

**Производител:** GTX Poland Sp. z o.o. Sp. k., ул. „Погранична“ 2/4 02-285 Варшава

**Продукт:** Перфоратор

**Модел:** 58G728

**Търговско наименование:** GRAPHITE

**Сериен номер:** 00001 + 99999

Настоящата декларация за съответствие се издава под изключителната отговорност на производителя.

Описание на по-горе продукт отговаря на следните документи:

**Директива за машините 2006/42/ЕО**

**Директива за електромагнитна съвместимост 2014/30/ЕС**

**Директива за RoHS 2011/65/EC, изменена с Директива 2015/863/EC**

И отговаря на изискванията на следните стандарти:

**EN 62841-1:2015+AC:2015+A11:2022; EN 62841-2-1:2018+A11:2019+A1:2022+A12:2022**

**EN IEC 55014-1:2021; EN IEC 55014-2:2021; EN IEC 61000-3-2:2019+A1:2021+A2:2024; EN 61000-3-3:2013+A1:2019+A2:2021 EN IEC 63000:2018**

Настоящата декларация се отнася само за машината в състоянието, в което е пусната на пазара, и не обхваща компоненти

добавени от крайния потребител или последващи действия, извършени от крайния потребител.

Име и адрес на лицето, упълномощено да изготви техническата документация, което е жител или е установено в ЕС:

Подписано от името на:

GTX Poland Sp. z o.o. Sp.k. Pograniczna 2/4 02-285 Варшава

*Pawel Kowalski*

Павел Ковалски

Представител по качеството на GTX POLAND

Варшава, 8 октомври 2025 г.

(sr)

### ПРЕВОД ОРИГИНАЛНИ УПУТСТАВА

#### ЧЕКИТЪ БУШИЛИЦА

58G728

**ОПРЕЗ** Прочитайте сва сигурносна упозорења, упутства, илустрации и спецификации koje се добили са овим електричним алатом. Непоштовање свих упутстава у наставку може довести до струјног удара, пожара и / или озбиљних повреда.

Сачувајте сва упозорења и упутства за будућу употребу.

- Носите заштиту за уши када радите са бушилицом са чекићем. Излагање буци може изазвати губитак слуха.
- Користите алат са помоћном ручком. Губитак контроле може довести до телесних повреда.
- Осигурајте алат правилно пре употребе. Овај алат производи висок обртни момент и, ако није правилно обезбеђен током рада, може доћи до губитка контроле, што доводи до телесних повреда.
- Држите електрични алат изолованим површинама за хватање приликом обављања операција у којима резни елемент може контактирати скривене жице или сопствени кабл. Елемент за резање, када је у контакту са жицом под напоном, може проузроковати да изложени метални делови електричног алата постану под напоном и могу изазвати струјни удар оператора.
- Никада не раде при брзинама већим од максималне номиналне брзине бургије. При већим брзинама, бургија ће се вероватно савити ако се дозволи да се слободно

окреће без контакта са радним предметом, што би могло довести до телесних повреда.

- **Увек почните бушење при мањој брзини са сврдлом у контакту са радним комадом.** При већим брзинама, сврдло ће се вероватно савити ако се дозволи да се слободно окреће без контакта са радним предметом, што може довести до телесних повреда.
- **Примените притисак само у правој линији са бушилицом и не примењујте претерани притисак.** Бургија могу савити, узрокујући лом или губитак контроле, што доводи до телесних повреда.

### ОПРЕЗ! Уређај је намењен за унутрашњу употребу.

Упркос инхерентно сигурном дизајну, употреби безбедносних мера и додатних заштитних мера, увек постоји преостали ризик од повреда током рада.

### ДИЗАЈН И УПОТРЕБА

Чекић бушилице су ручни електрични алати са изолацијом класе ИИ. Уређаје покреће једнофазни комутаторски мотор, чија се брзина ротације смањује помоћу преноса зупчаника. Овај тип електричног алата се широко користи за бушење рупа у дрвету, материјалима на бази дрвета, металу, керамици и пластици у режиму без чекића, као иу бетону, цигли и сличним материјалима у режиму чекића. Користе се за реновирање и грађевинске радове, столарију и све врсте ДИИ радова.

**Немојте користити електрични алат у друге сврхе осим оних за које је намењен.**

### ПИКТОГРАМИ И УПОЗОРЕЊА

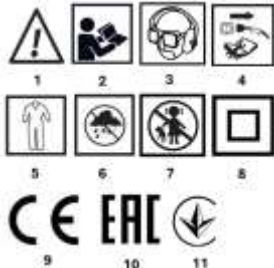

- 1 . ОПРЕЗ! Предузмите посебне мере предострожности!
  - 2 . Прочитајте упутства за употребу и придржавајте се упозорења и безбедносних мера предострожности садржаних у њему!
  - 3 . Користите личну заштитну опрему (заштитне наочаре, штитници за уши, маска за прашину).
  - 4 . Искључите кабл за напајање пре одржавања или поправке.
  - 5 . Носите заштитну одећу.
  - 6 . Заштитите уређај од влаге.
  - 7 . Држите децу даље од алата.
  - 8 . Класа заштите ИИ.
- КСНУМКС . CE сертификациона ознака  
10 . EAC сертификациона ознака.  
11 . Украјински тржишни сертификациони знак.

### ОЗНАКЕ НА УРЕЂАЈУ

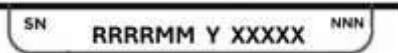

RRRR	-година производње
MM	-месец производње
Y	-додатна ознака
XXXXX	-серијски број
NNN	-додатно обележавање

### ОПИС ГРАФИЧКИХ ЕЛЕМЕНАТА

Следеће нумерисање се односи на компоненте уређаја приказане на графичким страницама овог приручника.

- 1 . Бушилица глава
- 2 . Прекидач начина рада
- 3 . Пребаците дугме за закључавање
- 4 . Прекидач смера ротације
- 5 . Дугме за подешавање брзине
- 6 . Прекидач
- 7 . Помоћна ручка

8 . Шипка за ограничавање дубине бушења

9 . Прекидач за промену брзина

\* Могу постојати разлике између цртежа и производа.

### ОПИС УРЕЂАЈА

Чекић бушилице су ручни електрични алати са изолацијом класе ИИ. Уређаје покреће једнофазни комутаторски мотор, чија се брзина ротације смањује помоћу преноса зупчаника. Овај тип електричног алата се широко користи за бушење рупа у дрвету, материјалима на бази дрвета, металу, керамици и пластици у режиму без чекића, као иу бетону, цигли и сличним материјалима у режиму чекића. Користе се у реновирању и грађевинским радовима, столарији и свим врстама ДИИ радова.

### САДРЖАЈ

• Додатна ручка	1
• Дубина бушења лимитер трака	1
• Кључ – дугме	1
• Бургије	1
• Транспортир случај	1

### ПРИПРЕМА ЗА РАД

#### ИНСТАЛИРАЊЕ ДОДАТНЕ РУЧКЕ

Из разлога личне безбедности, препоручује се да увек користите додатну ручку (7). Додатна ручка се може ротирали пре него што га стегнете на кућиште бушилице, што вам омогућава да изаберете најпогоднији положај за посао који се обавља.

- Отпустите дугме за закључавање прирубнице помоћне ручке ( 7 ) тако што ћете га окренути у смеру супротном од казаљке на сату.
- Гурните прирубницу помоћне ручке ( 7 ) на цилиндрични део кућишта бушилице.
- Окрените се у најпогоднији положај.
- Затегните дугме за закључавање помоћне ручке ( 7 ) у смеру казаљке на сату да бисте осигурали ручку.

#### ИНСТАЛИРАЊЕ ГРАНИЧНИКА ДУБИНЕ БУШЕЊА

Лимитер трака ( 8 ) се користи за подешавање дубине бургије у материјалу.

- Отпустите дугме за закључавање на прирубници помоћне ручке ( 7 ).
- Убаците граничник траку ( 8 ) у рупу у помоћном ручке прирубнице.
- Подесите жељену дубину бушења.
- Закључајте затезањем дугмета за закључавање на помоћном овратнику ручке ( 7 ).

### МОНТАЖА РАДНИХ АЛАТА

#### Искључите електрични алат из напајања.

- Убаците кључ у једну од рупа на ободу стезне главе ( 1 ).
- Отворите чељуси на жељезу величину.
- Убаците цилиндричну дршку бургије у рупу за бушење ( 1 ) колико ће ићи.
- Користећи кључ (убачен sukcesивно у три рупе по ободу бушилице), стегните чељуси стезне главе на дршку бушилице.

Увек запамтите да извадите кључ из бушилице након уметања или уклањања бургије.

### ОПЕРАЦИЈА / ПОДЕШАВАЊА

#### УКЉУЧИВАЊЕ / ИСКЉУЧИВАЊЕ

Мрежни напон мора одговарати напону наведеном на наплатној плочици бушилице.

#### Укључивање

- Притисните дугме прекидача ( 6 ) и држите га у том положају.

#### Искључивање

- Отпустите притисак на дугме прекидача (6). Прекидач закључавање (континуирани рад) Укључивање:
- Притисните дугме прекидача ( 6 ) и држите га у том положају.
- Притисните дугме за закључавање прекидача ( 3 ) ( слика А ).
- Отпустите дугме прекидача ( 6 ).

#### Искључивање:

- Притисните и отпустите дугме величина ( 6 ).

**Опсег брзине вретена се подешава степеном притиска који се примењује на дугме прекидача.**

#### ДУГМЕ ЗА КОНТРОЛУ БРЗИНЕ ВРЕТЕНА

Бушилица вам омогућава да радите на различитим брзинама вретена. Подешавање се врши помоћу дугмета ( 5 ) ( слика А ). У оквиру сваког подешавања дугмета за контролу брзине, брзина се може глатко подесити повећањем или смањењем притиска на дугме прекидача ( 6 ).

- Окретањем дугмета (5) у смеру казаљке на сату повећава се брзина, • Окретањем дугмета (5) у смеру супротном од казаљке на сату смањује се брзина.

- Погледајте симболе на дугмету за контролу брзине или прекидачу.

Правилан избор брзине се врши док бушилица ради без оптерећења са притиснутом функцијом закључавања прекидача. Брзина постављена на овај начин може бити нижа када се ради под оптерећењем.

#### РОТАЦИЈА ДЕСНЕ / ЛЕВЕ СТРАНЕ

Смер ротације вретена бушилице се бира помоћу прекидача ротације ( 4 ) ( Сл. А ).

#### Десна ротација

- Подесите прекидач ( 4 ) на крајњи леви положај.

#### Ротација у смеру супротном од казаљке на сату

- Подесите прекидач ( 4 ) у крајњи десни положај.

Имајте на уму да у неким случајевима положај прекидача правца ротације у односу на ротацију може бити другачији од описаног. Молимо погледајте симболе на прекидачу смера ротације или на кућишту уређаја.

Немојте мењати смер ротације док је вретено бушилице ротира. Пре почетка, проверите да ли је прекидач смера ротације у исправном положају.

#### ПРЕКИДАЧ НАЧИНА РАДА

Прекидач начина рада ( 2 ) вам омогућава да изаберете одговарајући начин рада: бушење без чекића или са чекићем ( слика Б ). За бушење у материјалима као што су метал, дрво, керамика, пластика или слично, подесите прекидач на режим без чекића (симбол бушилице). За бушење у материјалима као што су камен, бетон, цигла или слично, подесите прекидач на режим чекића (симбол чекића). Рупе у дрвету, материјалима на бази дрвета и металима се израђују помоћу сврдла од челика велике брзине или угљеничног челика (само у дрвету и материјалима на бази дрвета). За бушење чекићем користе се специјална сврдла са врховима од карбида (вида).

Немојте користити правац ротације леве стране када је активирана функција чекића.

Продужено бушење при малим брзинама вретена може довести до прегревања мотора. Правите периодичне паузе или дозволите уређају да ради максималном брзином без оптерећења око 1-2 минута. Пазите да не покријете рупе у кућишту које се користи за вентилацију мотора бушилице.

#### РАД И ОДРЖАВАЊЕ

Пре извођења било каквих радова на инсталацији, подешавању, поправци или одржавању, извадите утикач кабла за напајање из утичнице.

#### ОДРЖАВАЊЕ И СКЛАДИШТЕЊЕ

- Препоручује се чишћење уређаја одмах након сваке употребе.
- Немојте користити воду или друге течности за чишћење.
- Очистите уређај сувом крпом или га разнесите компримованом ваздухом ниског притиска.
- Немојте користити средства за чишћење или раствараче јер могу оштетити пластичне делове.
- Редовно чистите отворе за вентилацију у кућишту мотора како бисте спречили прегревање уређаја.
- Ако је кабл за напајање оштећен, замените га каблом истих спецификација. Ово треба да уради квалификовани стручњак или одношењем уређаја у сервисни центар.
- Ако дође до прекомерног искрења на комутатору, да се стање моторних угљених четкица провери од стране квалификоване особе.
- Уређај увек чувајте на сувом месту ван домаћаја деце.

#### ЗАМЕНА БУШИЛИЦЕ ГЛАВА

- Отворите чељусти за бушење ( 1 ).
  - Уклоните вијак који причвршћује стезну главу помоћу Пхиллипс одвијача, окрећући одвијач смеру казаљке на сату (леви навој).
  - Убаците шестоугаони кључ у бушилицу стезне главе ( слика Д ).
  - Лагано додирните крај шестерокутног кључа.
  - Одвијте бушилицу.
- Вратите бушилицу стезну главу обрнутим редоследом до уклањања.

#### ЗАМЕНА УГЉЕНИХ ЧЕТКИЦА

Истрошене (краће од 5 мм), спаљене или сломљене моторне угљеничне четке морају се одмах заменити. Увек замените две угљеничне четкице истовремено. Замену угљених четкица треба да врши само квалификована особа која користи оригиналне делове. Све грешке треба поправити у овлашћеном сервисном центру произвођача.

#### ТЕХНИЧКЕ КАРАКТЕРИСТИКЕ

##### ОЦЕЊЕНИ ПОДАЦИ

ПАРАМЕТАР	ВРЕДНОСТ	
Напон напајања	230 V AC	
Фреквенција напајања	50 Hz	
Номинална снага	850 W	
Опсег брзине без оптерећења	0 - 3000 <sup>МИН</sup> -1	
Фреквенција утицаја без оптерећења	0 - 48.000 <sup>МИН</sup> -1	
Бушилица глава опсег	1.5 - 13 мм	
Чак величина навоја	1/2 инча	
Максимални пречник бушења	Иелик	13 мм
	Конкретне	13 мм
	Дрво	32 мм
Степен заштите	IP20	
Класа заштите	II	
Тежину	2.8 кг	
<b>ПОДАЦИ О БУЦИ И ВИБРАЦИЈАМА</b>		
Ниво звучног притиска	ЛПА = 93 дБ (А) К = 5dB (А)	
Ниво звучне снаге	ЛВА = 104 дБ (А) К = 5dB (А)	
Вредност убрзања вибрација, бушење чекићем у бетону	а <sub>х</sub> , ИД = 8.41m/s <sup>2</sup> К = 1.5 m/s <sup>2</sup>	
Вредност убрзања вибрација, бушење у металу	а <sub>х</sub> , д = 2,73 м / s <sup>2</sup> К = 1,5 м / s <sup>2</sup>	
58G728 означава и тип и ознаку уређаја		

#### Информације о буци и вибрацијама

Ниво буке који емитује уређај је описан: емитовани ниво звучног притиска ЛПА и ниво звучне снаге ЛВА (где К означава мерење неизвесност). Вибрације које емитује уређај описане су вредношћу убрзања вибрација а<sub>х</sub> (где К означава неизвесност мерења).

Следеће вредности дате у овом упутству: ниво звучног притиска ЛПА, ниво звучне снаге ЛВА и вредност убрзања вибрација а<sub>х</sub> су мерене у складу са EN 62841-1. Наведени ниво вибрација а ( x ) може се користити за упоређивање уређаја и за прелиминарну процену изложености вибрацијама. Ниво вибрација дат је репрезентативан само за основне примене уређаја. Ако се уређај користи за друге апликације или са другим радним алатима, ниво вибрација може да се промени. Недовољно или ретко одржавање уређаја ће резултирати вишим нивоом вибрација. Горе наведени разлози могу повећати изложеност вибрацијама током читавог радног периода.

**Да би се тачно проценила изложеност вибрацијама, морају се узети у обзир периоди када је уређај искључен или када је укључен, али се не користи за рад. Након пажљиве процене свих фактора, укупна изложеност вибрацијама може бити знатно нижа.**

У циљу заштите корисника од утицаја вибрација, потребно је спровести додатне мере безбедности, као што су: редовно одржавање уређаја и радних алата, обезбеђивање адекватне температуре руку и правилна организација рада.

#### ЗАШТИТА ЖИВОТНЕ СРЕДИНЕ



Προϊοντι на елктрични погон не треба одлагати са кућним отпадом, већ их треба однети у одговарајуће објекте за одлагање. Информације о одлагању могу се добити од продавца производа или локалних власти. Половна електрична и електронска опрема садржи супстанце које нису еколошки неутралне. Опрема која се не рециклира представља потенцијалну претњу животной средини и људском здрављу.

©&quot;:ТХ Пољанд Спѳќа з ограничона одповиодиалноћиа&quot;: Спѳќа командитова са седитштн у Варшави, ул. Погранична 2/4 (у даљем тексту: &quot;ГТКС Пољсќа&quot;) овим обавештава да сва ауторска права на садржај овог приручника (у даљем тексту: &quot;Приручник&quot;) укључујући, између осталог, његов текст, фотографије, дијаграме, цртеже, као и његов састав, припадају искључиво ГТКС Пољсќа и заштићени су законом у складу са Законом од 4. фебруара 1994. о ауторском праву и сродним правима (тј. Глас закона 2006 бр. 90 Ставка 631, са изменама и допунама). Копирање, обрада, објављивање или модификовање целог Приручника или било ког његовог елемента у комерцијалне сврхе без писмене сагласности ГТКС Пољсќе је строго забрањено и може резултирати грађанском и кривичном одговорношћу.

## (el) ΜΕΤΑΦΡΑΣΗ ΤΩΝ ΑΡΧΙΚΩΝ ΟΔΗΓΙΩΝ

ΣΦΥΡΙΔΑ

58G728

**ΠΡΟΣΟΧΗ Διαβάστε όλες τις προειδοποιήσεις ασφαλείας, τις οδηγίες, τις εικόνες και τις προδιαγραφές που παρέχονται με αυτό το ηλεκτρικό εργαλείο.** Η μη τήρηση όλων των παρακάτω οδηγιών μπορεί να οδηγήσει σε ηλεκτροπληξία, πυρκαγιά και/ή σοβαρό τραυματισμό.

**Φυλάξτε όλες τις προειδοποιήσεις και τις οδηγίες για μελλοντική αναφορά.**

- **Φοράτε προστατευτικά αυτιών όταν χρησιμοποιείτε το σφυρί.** Η έκθεση σε θόρυβο μπορεί να προκαλέσει απώλεια ακοής.
- **Χρησιμοποιήστε το εργαλείο με βοηθητική λαβή.** Η απώλεια ελέγχου μπορεί να προκαλέσει σωματικό τραυματισμό.
- **Ασφαλίστε σωστά το εργαλείο πριν από τη χρήση.** Αυτό το εργαλείο παράγει υψηλή ροπή και, εάν δεν ασφαλιστεί σωστά κατά τη λειτουργία, μπορεί να προκληθεί απώλεια ελέγχου, με αποτέλεσμα τραυματισμό.
- **Κρατήστε το ηλεκτρικό εργαλείο από τις μονωμένες επιφάνειες λαβής όταν εκτελείτε εργασίες όπου το στοιχείο κοπής μπορεί να έρθει σε επαφή με κρυμμένα καλώδια ή το ίδιο το καλώδιο του.** Το στοιχείο κοπής, όταν έρχεται σε επαφή με καλώδιο υπό τάση, μπορεί να προκαλέσει την ενεργοποίηση των εκτεθειμένων μεταλλικών μερών του ηλεκτρικού εργαλείου και να προκαλέσει ηλεκτροπληξία στον χειριστή.
- **Ποτέ μην λειτουργείτε σε ταχύτητες υψηλότερες από τη μέγιστη ονομαστική ταχύτητα του τρυπανιού.** Σε υψηλότερες ταχύτητες, το τρυπάνι είναι πιθανό να λυγίσει εάν περιστρέφεται ελεύθερα χωρίς επαφή με το τεμάχιο εργασίας, γεγονός που μπορεί να προκαλέσει τραυματισμό.
- **Ξεκινήστε πάντα τη διάτρηση σε χαμηλή ταχύτητα με το τρυπάνι σε επαφή με το τεμάχιο εργασίας.** Σε υψηλότερες ταχύτητες, το τρυπάνι είναι πιθανό να λυγίσει εάν περιστρέφεται ελεύθερα χωρίς επαφή με το τεμάχιο εργασίας, γεγονός που μπορεί να προκαλέσει τραυματισμό.
- **Εφαρμόστε πίεση μόνο σε ευθεία γραμμή με το τρυπάνι και μην εφαρμόζετε υπερβολική πίεση.** Τα τρυπάνια μπορούν να λυγίσουν, προκαλώντας θραύση ή απώλεια ελέγχου, με αποτέλεσμα τον τραυματισμό του χρήστη.

**ΠΡΟΣΟΧΗ! Η συσκευή προορίζεται για χρήση σε εσωτερικούς χώρους.**

Παρά τον εγγενώς ασφαλή σχεδιασμό, τη χρήση μέτρων ασφαλείας και πρόσθετων μέτρων προστασίας, υπάρχει πάντα ένας υπολειπόμενος κίνδυνος τραυματισμού κατά τη λειτουργία.

### ΣΧΕΔΙΑΣΜΟΣ ΚΑΙ ΧΡΗΣΗ

Τα σφυριά είναι χειροκίνητα ηλεκτρικά εργαλεία με μόνωση κατηγορίας II. Οι συσκευές κινούνται από μονοφασικό κινητήρα με συλλέκτη, του οποίου η ταχύτητα περιστροφής μειώνεται μέσω ενός γραναζιού μετάδοσης. Αυτός ο τύπος ηλεκτρικού εργαλείου χρησιμοποιείται ευρέως για τη διάτρηση οπών σε ξύλο, υλικά με βάση το ξύλο, μέταλλο, κεραμικά και πλαστικά σε λειτουργία χωρίς σφύρα, και σε σκυρόδεμα, τούβλα και παρόμοια υλικά σε λειτουργία με σφύρα. Χρησιμοποιούνται για εργασίες ανακαίνισης και κατασκευής, ξυλουργικές εργασίες και κάθε είδους εργασίες DIY.

**Μην χρησιμοποιείτε το ηλεκτρικό εργαλείο για σκοπούς άλλους από αυτούς για τους οποίους προορίζεται.**

### ΠΙΚΤΟΓΡΑΜΜΑΤΑ ΚΑΙ ΠΡΟΕΙΔΟΠΟΙΗΣΕΙΣ

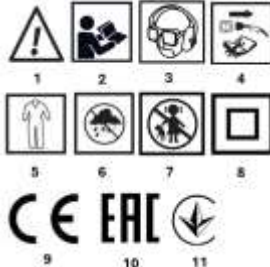

1. ΠΡΟΣΟΧΗ! Λάβετε ειδικά προληπτικά μέτρα!
2. Διαβάστε τις οδηγίες λειτουργίας και τηρείτε τις προειδοποιήσεις και τις προφυλάξεις ασφαλείας που περιέχονται σε αυτές!
3. Χρησιμοποιήστε ατομικό προστατευτικό εξοπλισμό (γυαλιά ασφαλείας, προστατευτικά αυτιών, μάρσκα σκόνης).
4. Αποσυνδέστε το καλώδιο τροφοδοσίας πριν από τη συντήρηση ή τις επισκευές.
5. Φοράτε προστατευτικό ρουχισμό.
6. Προστατέψτε τη συσκευή από την υγρασία.
7. Κρατήστε τα παιδιά μακριά από το εργαλείο.
8. Κατηγορία προστασίας II.
9. Σήμα πιστοποίησης CE
10. Σήμα πιστοποίησης EAC.
11. Σήμα πιστοποίησης της ουκρανικής αγοράς.

### ΣΗΜΑΝΣΕΙΣ ΣΤΗ ΣΥΣΚΕΥΗ

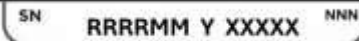

- RRRR -έτος κατασκευής
- MM -μήνας κατασκευής
- Y -πρόσθετη ονομασία
- XXXXX -αριθμός σειράς
- NNN -πρόσθετη σήμανση

### ΠΕΡΙΓΡΑΦΗ ΤΩΝ ΓΡΑΦΙΚΩΝ ΣΤΟΙΧΕΙΩΝ

Η παρακάτω αρίθμηση αναφέρεται στα εξαρτήματα της συσκευής που εμφανίζονται στις γραφικές σελίδες αυτού του εγχειριδίου.

1. Τσοκ τρυπανιού
  2. Διακόπτης λειτουργίας
  3. Κομπι κλειδώματος διακόπτη
  4. Διακόπτης κατεύθυνσης περιστροφής
  5. Κομπι ρύθμισης ταχύτητας
  6. Διακόπτης
  7. Βοηθητική λαβή
  8. Ράβδος περιορισμού βάθους διάτρησης
  9. Διακόπτης αλλαγής ταχυτήτων
- \* Μπορεί να υπάρχουν διαφορές μεταξύ του σχεδίου και του προϊόντος.

### ΠΕΡΙΓΡΑΦΗ ΤΗΣ ΣΥΣΚΕΥΗΣ

Τα σφυριά είναι χειροκίνητα ηλεκτρικά εργαλεία με μόνωση κατηγορίας II. Οι συσκευές τροφοδοτούνται από μονοφασικό κινητήρα με συλλέκτη, του οποίου η ταχύτητα περιστροφής μειώνεται μέσω ενός κιβωτίου ταχυτήτων. Αυτός ο τύπος ηλεκτρικού εργαλείου χρησιμοποιείται ευρέως για τη διάτρηση οπών σε ξύλο, υλικά με βάση το ξύλο, μέταλλο, κεραμικά και πλαστικά σε λειτουργία χωρίς σφύρα, και σε σκυρόδεμα, τούβλα και παρόμοια υλικά σε λειτουργία με σφύρα. Χρησιμοποιούνται σε εργασίες ανακαίνισης και κατασκευής, ξυλουργικής και σε κάθε είδους εργασίες DIY.

### ΠΕΡΙΕΧΟΜΕΝΟ

- Πρόσθετη λαβή 1
- Λωρίδα περιορισμού βάθους διάτρησης 1
- Κλειδί – κομπι 1
- Τρυπάνια 1
- Θήκη μεταφοράς 1

### ΠΡΟΕΙΔΟΠΟΙΗΣΗ ΓΙΑ ΤΗΝ ΕΡΓΑΣΙΑ

#### ΕΓΚΑΤΑΣΤΑΣΗ ΤΗΣ ΠΡΟΣΘΕΤΗΣ ΛΑΒΗΣ

Για λόγους προσωπικής ασφάλειας, συνιστάται να χρησιμοποιείτε πάντα την πρόσθετη λαβή (7). Η πρόσθετη λαβή μπορεί να περιστραφεί πριν στερεωθεί στο περίβλημα

του τρυπανιού, επιπρόσθετά σας να επιλέξετε την πιο βολική θέση για την εργασία που εκτελείτε.

- Χαλαρώστε το κουμπί που ασφαρίζει τη φλάντζα της βοηθητικής λαβής (7) περιστρέφοντας το αριστερότροφο.
- Σύρετε τη φλάντζα της βοηθητικής λαβής (7) στο κυλινδρικό τμήμα του περιβλήματος του τρυπανιού.
- Περιστρέψτε στην πιο βολική θέση.
- Σφίξτε το κουμπί ασφάλισης της βοηθητικής λαβής (7) δεξιόστροφα για να ασφαλίσετε τη λαβή.

#### ΕΓΚΑΤΑΣΤΑΣΗ ΤΟΥ ΠΕΡΙΟΡΙΣΤΗ ΒΑΘΟΥΣ ΤΡΥΠΑΝΙΟΥ

Η λωρίδα περιορισμού (8) χρησιμοποιείται για να ρυθμίσετε το βάθος του τρυπανιού στο υλικό.

- Χαλαρώστε το κουμπί ασφάλισης στη φλάντζα της βοηθητικής λαβής (7).
- Εισαγάγετε τη λωρίδα περιορισμού (8) στην οπή της φλάντζας της βοηθητικής λαβής.
- Ρυθμίστε το επιθυμητό βάθος διάτρησης.
- Κλειδώστε σφίγγοντας το κουμπί ασφάλισης στο κολάρο της βοηθητικής λαβής (7).

#### ΕΓΚΑΤΑΣΤΑΣΗ ΕΡΓΑΛΕΙΩΝ

**Αποσυνδέστε το ηλεκτρικό εργαλείο από την παροχή ρεύματος.**

- Εισάγετε το κλειδί σε μία από τις οπές στην περιφέρεια του τσοκ του τρυπανιού (1).
- Ανοίξτε τις αιχμές στο επιθυμητό μέγεθος.
- Εισάγετε το κυλινδρικό στέλεχος του τρυπανιού στην οπή του τσοκ τρυπανιού (1) μέχρι το τέρμα.
- Χρησιμοποιώντας το κλειδί (τοποθετώντας το διαδοχικά στις τρεις οπές γύρω από την περιφέρεια του τσοκ του τρυπανιού), σφίξτε τις αιχμές του τσοκ στο στέλεχος του τρυπανιού.

Να θυμάστε πάντα να αφαιρείτε το κλειδί από το τρυπάνι μετά την εισαγωγή ή την αφαίρεση του τρυπανιού.

#### ΛΕΙΤΟΥΡΓΙΑ / ΡΥΘΜΙΣΕΙΣ

##### ΕΝΕΡΓΟΠΟΙΗΣΗ/ΑΠΕΝΕΡΓΟΠΟΙΗΣΗ

Η τάση του δικτύου πρέπει να αντιστοιχεί στην τάση που αναγράφεται στην πινακίδα χαρακτηριστικών του τρυπανιού.

##### Ενεργοποίηση

- Πατήστε το κουμπί διακόπτη (6) και κρατήστε το σε αυτή τη θέση.

##### Απενεργοποίηση

- Αφήστε το κουμπί διακόπτη (6). Κλειδώμα διακόπτη (συνεχής λειτουργία) Ενεργοποίηση;
- Πατήστε το κουμπί διακόπτη (6) και κρατήστε το σε αυτή τη θέση.
- Πατήστε το κουμπί κλειδώματος διακόπτη (3) (Εικ. Α).
- Αφήστε το κουμπί διακόπτη (6).

##### Απενεργοποίηση:

- Πατήστε και αφήστε το κουμπί διακόπτη (6).

Το εύρος ταχύτητας του άξονα ρυθμίζεται ανάλογα με την πίεση που ασκείται στο κουμπί διακόπτη.

##### ΚΟΥΜΠΙ ΡΥΘΜΙΣΗΣ ΤΑΧΥΤΗΤΑΣ ΑΞΟΝΑ

Το τρυπάνι σας επιτρέπει να εργάζεστε σε διαφορετικές ταχύτητες άξονα. Η ρύθμιση γίνεται χρησιμοποιώντας το κουμπί (5) (Εικ. Α). Σε κάθε ρύθμιση του κουμπιού ελέγχου ταχύτητας, η ταχύτητα μπορεί να ρυθμιστεί ομαλά αυξάνοντας ή μειώνοντας την πίεση στο κουμπί διακόπτη (6).

- Γυρίζοντας το κουμπί (5) δεξιόστροφα αυξάνεται η ταχύτητα.
- Γυρίζοντας το κουμπί (5) αριστερόστροφα μειώνεται η ταχύτητα.
- Ανατρέξτε στα σύμβολα στο κουμπί ελέγχου ταχύτητας ή στο διακόπτη.

Η σωστή επιλογή ταχύτητας γίνεται ενώ το τρυπάνι λειτουργεί χωρίς φορτίο με πατημένη τη λειτουργία κλειδώματος διακόπτη. Η ταχύτητα που ρυθμίζεται με αυτόν τον τρόπο μπορεί να είναι χαμηλότερη όταν εργάζεστε υπό φορτίο.

##### ΔΕΞΙΑ/ΑΡΙΣΤΕΡΗ ΠΕΡΙΣΤΡΟΦΗ

Η κατεύθυνση περιστροφής του άξονα του τρυπανιού επιλέγεται χρησιμοποιώντας το διακόπτη περιστροφής (4) (Εικ. Α).

##### Δεξιόστροφη περιστροφή

- ρυθμίστε το διακόπτη (4) στην ακραία αριστερή θέση.

##### Αριστερή περιστροφή

- ρυθμίστε το διακόπτη (4) στην ακραία δεξιά θέση.

Λάβετε υπόψη ότι σε ορισμένες περιπτώσεις η θέση του διακόπτη κατεύθυνσης περιστροφής σε σχέση με την

περιστροφή μπορεί να διαφέρει από την περιγραφόμενη. Ανατρέξτε στα σύμβολα που αναγράφονται στον διακόπτη κατεύθυνσης περιστροφής ή στο περίβλημα της συσκευής. Μην αλλάξετε την κατεύθυνση περιστροφής ενώ ο άξονας του τρυπανιού περιστρέφεται. Πριν ξεκινήσετε, βεβαιωθείτε ότι ο διακόπτης κατεύθυνσης περιστροφής βρίσκεται στη σωστή θέση.

#### ΔΙΑΚΟΠΤΗΣ ΛΕΙΤΟΥΡΓΙΑΣ

Ο διακόπτης λειτουργίας (2) σας επιτρέπει να επιλέξετε τον κατάλληλο τρόπο λειτουργίας: διάτρηση χωρίς σφυρί ή με σφυρί (Εικ. Β). Για διάτρηση σε υλικά όπως μέταλλο, ξύλο, κεραμικά, πλαστικά ή παρόμοια, ρυθμίστε το διακόπτη στη λειτουργία χωρίς σφυρί (σύμβολο τρυπανιού). Για διάτρηση σε υλικά όπως πέτρα, σκυρόδεμα, τούβλα ή παρόμοια, ρυθμίστε το διακόπτη στη λειτουργία με σφυρί (σύμβολο σφυριού). Οι τρύπες σε ξύλο, υλικά με βάση το ξύλο και μέταλλα γίνονται με τρυπάνια από χάλυβα υψηλής ταχύτητας ή ανθρακούχο χάλυβα (μόνο σε ξύλο και υλικά με βάση το ξύλο). Για διάτρηση με σφυρί χρησιμοποιούνται ειδικά τρυπάνια με άκρες από καρβίδιο (widia).

Μην χρησιμοποιείτε την αριστερή κατεύθυνση περιστροφής όταν είναι ενεργοποιημένη η λειτουργία σφυριού.

Η παρατεταμένη διάτρηση σε χαμηλές ταχύτητες του άξονα μπορεί να προκαλέσει υπερθέρμανση του κινητήρα. Κάντε περιοδικά διαλείμματα ή αφήστε τη συσκευή να λειτουργεί στη μέγιστη ταχύτητα χωρίς φορτίο για περίπου 1-2 λεπτά. Προσέξτε να μην καλύψετε τις οπές στο περίβλημα που χρησιμοποιούνται για τον αερισμό του κινητήρα του τρυπανιού.

#### ΛΕΙΤΟΥΡΓΙΑ ΚΑΙ ΣΥΝΤΗΡΗΣΗ

Πριν από την εκτέλεση οποιασδήποτε εργασίας εγκατάστασης, ρύθμισης, επισκευής ή συντήρησης, αποσυνδέστε το βύσμα του καλωδίου τροφοδοσίας από την πρίζα.

#### ΣΥΝΤΗΡΗΣΗ ΚΑΙ ΑΠΟΘΗΚΕΥΣΗ

- Συνιστάται να καθαρίζετε τη συσκευή αμέσως μετά από κάθε χρήση.
- Μην χρησιμοποιείτε νερό ή άλλα υγρά για τον καθαρισμό.
- Καθαρίστε τη συσκευή με ένα στεγνό πανί ή φυσήξτε την με πιεσιμένο αέρα χαμηλής πίεσης.
- Μην χρησιμοποιείτε καθαριστικά ή διαλυτικά, καθώς ενδέχεται να τροκαλέσουν ζημιά στα πλαστικά μέρη.
- Καθαρίζετε τακτικά τις οπές εξαερισμού στο περίβλημα του κινητήρα για να αποτρέψετε την υπερθέρμανση της συσκευής.
- Εάν το καλώδιο τροφοδοσίας είναι καταστραμμένο, αντικαταστήστε το με καλώδιο των ίδιων προδιαγραφών. Αυτό πρέπει να γίνει από εξειδικευμένο τεχνικό ή μεταφέροντας τη συσκευή σε κέντρο σέρβις.
- Εάν παρατηρηθεί υπερβολική σπινθήριση στον μεταγωγέα, ζητήστε από εξειδικευμένο τεχνικό να ελέγξει την κατάσταση των ανθρακικών ψήκτρων του κινητήρα.
- Φυλάσσετε πάντα τη συσκευή σε ξηρό μέρος, μακριά από παιδιά.

#### ΑΝΤΙΚΑΤΑΣΤΑΣΗ ΤΟΥ ΤΣΑΝΤΟΥ

- Ανοίξτε τις αιχμές του τσοκ του τρυπανιού (1).
  - Αφαιρέστε τη βίδα που συγκρατεί το τσοκ τρυπανιού χρησιμοποιώντας ένα κατσαβίδι Phillips, γυρίζοντας το κατσαβίδι δεξιόστροφα (αριστερόστροφα βίδα).
  - Εισάγετε το εξάγωνο κλειδί στο τσοκ του τρυπανιού (Εικ. D).
  - Χτυπήστε ελαφρά το άκρο του εξάγωνου κλειδιού.
  - Ξεβιδώστε το τσοκ τρυπανιού.
- Επανατοποθετήστε το τσοκ τρυπανιού με την αντίστροφη σειρά από την αφαίρεση.

#### ΑΝΤΙΚΑΤΑΣΤΑΣΗ ΤΩΝ ΑΝΘΡΑΚΟΒΟΥΡΤΣΩΝ

Οι φαρμέντες (μικρότερες από 5 mm), καμένες ή σπασμένες ανθρακούχες βούρτσες του κινητήρα πρέπει να αντικαθίστανται αμέσως. Αντικαθίστε πάντα και τις δύο ανθρακούχες βούρτσες ταυτόχρονα. Η αντικατάσταση των ανθρακικών βουρτσών πρέπει να γίνεται μόνο από εξειδικευμένο προσωπικό χρησιμοποιώντας γνήσια ανταλλακτικά. Τυχόν βλάβες πρέπει να επισκευάζονται από εξουσιοδοτημένο κέντρο σέρβις του κατασκευαστή.

#### ΤΕΧΝΙΚΕΣ ΠΑΡΑΜΕΤΡΟΙ

##### ΟΝΟΜΑΣΤΙΚΑ ΣΤΟΙΧΕΙΑ

ΠΑΡΑΜΕΤΡΟΣ	ΤΙΜΗ
------------	------

Τάση τροφοδοσίας	230 V AC	
Συχνότητα τροφοδοσίας	50 Hz	
Ονομαστική ισχύς	850 W	
Εύρος ταχύτητας χωρίς φορτίο	0 - 3000 min <sup>-1</sup>	
Συχνότητα κρούσης χωρίς φορτίο	0 - 48.000 min <sup>-1</sup>	
Εύρος τασκ τρυπανιού	1,5- 13 mm	
Μέγεθος σπειρώματος τασκ	1/4 ίντσα	
Μέγιστη διάμετρος διάτρησης	Χάλυβας	13 mm
	Σκυρόδεμα	13 mm
	Ξύλο	32 mm
Βαθμός προστασίας	IP20	
Κατηγορία προστασίας	II	
Βάρος	2,8 kg	
<b>ΔΕΔΟΜΕΝΑ ΘΟΡΥΒΟΥ ΚΑΙ ΔΟΝΗΣΕΩΝ</b>		
Επίπεδο ηχητικής πίεσης	L <sub>PA</sub> = 93 dB(A) K=5dB(A)	
Επίπεδο ηχητικής ισχύος	L <sub>WA</sub> = 104 dB(A) K=5dB(A)	
Τιμή επιτάχυνσης κραδασμών, διάτρηση με σφυρί σε σκυρόδεμα	a <sub>h, ID</sub> = 8,41 m/s <sup>2</sup> K=1,5 m/s <sup>2</sup>	
Τιμή επιτάχυνσης κραδασμών, διάτρηση σε μέταλλο	a <sub>h, D</sub> = 2,73 m/s <sup>2</sup> K=1,5 m/s <sup>2</sup>	
<b>58G728</b> υποδηλώνει τόσο τον τύπο όσο και την ονομασία της συσκευής		

### Πληροφορίες σχετικά με τον θόρυβο και τους κραδασμούς

Το επίπεδο θορύβου που εκπέμπει η συσκευή περιγράφεται από: το επίπεδο εκτεταμένης ηχητικής πίεσης L<sub>PA</sub> και το επίπεδο ηχητικής ισχύος L<sub>WA</sub> (όπου K δηλώνει την αβεβαιότητα μέτρησης). Οι δονήσεις που εκπέμπει η συσκευή περιγράφονται από την τιμή επιτάχυνσης δονήσεων a<sub>h</sub> (όπου K δηλώνει την αβεβαιότητα μέτρησης).

Οι ακόλουθες τιμές που αναφέρονται σε αυτό το εγχειρίδιο: επίπεδο ηχητικής πίεσης L<sub>PA</sub>, επίπεδο ηχητικής ισχύος L<sub>WA</sub> και τιμή επιτάχυνσης κραδασμών a<sub>h</sub> μετρήθηκαν σύμφωνα με το πρότυπο EN 62841-1. Το καθορισμένο επίπεδο κραδασμών a<sub>h(n)</sub> μπορεί να χρησιμοποιηθεί για τη σύγκριση συσκευών και για μια προκαταρκτική εκτίμηση της έκθεσης σε κραδασμούς.

Το επίπεδο δόνησης που αναφέρεται είναι αντιπροσωπευτικό μόνο για τις βασικές εφαρμογές της συσκευής. Εάν η συσκευή χρησιμοποιείται για άλλες εφαρμογές ή με άλλα εργαλεία εργασίας, το επίπεδο δόνησης μπορεί να αλλάξει. Η ανεπαρκής ή στάνια συντήρηση της συσκευής θα έχει ως αποτέλεσμα υψηλότερο επίπεδο δόνησης. Οι λόγοι που αναφέρονται παραπάνω μπορεί να αυξήσουν την έκθεση σε δόνηση κατά τη διάρκεια ολόκληρης της περιόδου εργασίας.

Για την ακριβή εκτίμηση της έκθεσης σε κραδασμούς, πρέπει να ληφθούν υπόψη οι περιόδους κατά τις οποίες η συσκευή είναι απενεργοποιημένη ή όταν είναι ενεργοποιημένη αλλά δεν χρησιμοποιείται για εργασία. Μετά από προσεκτική εκτίμηση όλων των παραγόντων, η συνολική έκθεση σε κραδασμούς μπορεί να είναι σημαντικά χαμηλότερη.

Προκειμένου να προστατευθεί ο χρήστης από τις επιπτώσεις των κραδασμών, πρέπει να εφαρμοστούν πρόσθετα μέτρα ασφαλείας, όπως: τακτική συντήρηση της συσκευής και των εργαλείων εργασίας, εξασφάλιση της κατάλληλης θερμοκρασίας των χεριών και σωστή οργάνωση της εργασίας.

### ΠΡΟΣΑΣΙΑ ΤΩΝ ΠΕΡΙΒΑΛΛΟΝΤΟΣ



Τα ηλεκτρικά προϊόντα δεν πρέπει να απορρίπτονται μαζί με τα οικιακά απορρίμματα, αλλά πρέπει να μεταφέρονται σε κατάλληλες εγκαταστάσεις για απόρριψη. Πληροφορίες σχετικά με την απόρριψη μπορείτε να λάβετε από τον έμπορο λιανικής πώλησης του προϊόντος ή τις τοπικές αρχές. Ο χρησιμοποιημένος ηλεκτρικός και ηλεκτρονικός εξοπλισμός περιέχει ουσίες που δεν είναι ουδέτερες για το περιβάλλον. Ο εξοπλισμός που δεν ανακυκλώνεται αποτελεί πιθανή απειλή για το περιβάλλον και την ανθρώπινη υγεία.

Η «GTX Poland Spółka z ograniczoną odpowiedzialnością» Spółka komandytowa με έδρα στη Βαρσοβία, ul. Pograniczna 2/4 (εφεξής: «GTX Poland») ενυμνείμενη με το παρόν ότι όλα τα πνευματικά δικαιώματα για το περιεχόμενο του παρόντος εγχειρίδιου (εφεξής: «Εγχειρίδιο»), συμπεριλαμβανομένων, μεταξύ άλλων, του κειμένου, των φωτογραφιών, των διαγραμμάτων, των σχεδίων, καθώς και της σύνθεσης του, ανήκουν αποκλειστικά στην GTX Poland και προστατεύονται από το νόμο σύμφωνα με τον Νόμο της 4ης Φεβρουαρίου 1994 περί πνευματικών δικαιωμάτων και συγγενικών δικαιωμάτων (δλν. Εφημερίδα των Νόμων 2006 αριθ. 90 σημείο 631, όπως τροποποιήθηκε). Η αντιγραφή, επεξεργασία, δημοσίευση ή τροποποίηση ολόκληρου του Εγχειρίδιου ή οποιουδήποτε στοιχείου του για εμπορικούς σκοπούς χωρίς τη γραπτή συναίνεση της GTX Poland απαγορεύεται αυστηρά και μπορεί να οδηγήσει σε αστική και ποινική ευθύνη.

### Δήλωση συμμόρφωσης ΕΚ

Κατασκευαστής: GTX Poland Sp. z o.o. Sp. k., Pograniczna 2/4 02-285 Βαρσοβία

Πρόϊον: Σφυρί τρυπανιού

Μοντέλο: 58G728

Εμπορική ονομασία: GRAPHITE

Αριθμός σειράς: 00001 + 99999

Η παρούσα δήλωση συμμόρφωσης εκδίδεται υπό την αποκλειστική ευθύνη του κατασκευαστή.

Το προϊόν που περιγράφεται παραπάνω συμμορφώνεται με τα ακόλουθα έγγραφα:

Οδηγία για τα μηχανήματα 2006/42/ΕΚ

Οδηγία 2014/30/ΕΕ για την ηλεκτρομαγνητική συμβατότητα

Οδηγία RoHS 2011/65/ΕΕ, όπως τροποποιήθηκε από την Οδηγία 2015/863/ΕΕ

Και πληροί τις απαιτήσεις των ακόλουθων προτύπων:

EN 62841-1:2015+AC:2015+A11:2022; EN 62841-2-1:2018+A11:2019+A1:2022+A12:2022

EN IEC 55014-1:2021; EN IEC 55014-2:2021; EN IEC 61000-3-2:2019+A1:2021+A2:2024; EN 61000-3-3:2013+A1:2019+A2:2021

EN IEC 63000:2018

Η παρούσα δήλωση ισχύει μόνο για το μηχανήμα στην κατάσταση στην οποία διατέθηκε στην αγορά και δεν καλύπτει εξαρτήματα που προστέθηκαν από τον τελικό χρήστη ή σε μεταγενέστερες ενέργειες που πραγματοποιήθηκαν από τον τελικό χρήστη.

Όνομα και διεύθυνση του προσώπου που είναι εξουσιοδοτημένο να καταρτίσει την τεχνική τεκμηρίωση, το οποίο είναι κάτοικος ή έχει την έδρα του στην ΕΕ:

Υπογραφή εκ μέρους:

GTX Poland Sp. z o.o. Sp. k. Pograniczna 2/4 02-285 Βαρσοβία

*Pawel Kowalski*

Pawel Kowalski

Εκπρόσωπος ποιότητας της GTX POLAND

Βαρσοβία, 8 Οκτωβρίου 2025

(nl)

VERTALING VAN DE ORIGINELE INSTRUCTIES

HAMERBOORMACHINE

58G728

LET OP Lees alle veiligheidswaarschuwingen, instructies, illustraties en specificaties die bij dit elektrisch gereedschap worden geleverd. Het niet opvolgen van alle onderstaande instructies kan leiden tot elektrische schokken, brand en/of ernstig letsel. Bewaar alle waarschuwingen en instructies voor toekomstig gebruik.

- **Dragg gehoorbescherming tijdens het gebruik van de boorhamer.** Blootstelling aan lawaai kan gehoorverlies veroorzaken.
- **Gebruik het gereedschap met een extra handgreep.** Verlies van controle kan leiden tot persoonlijk letsel.
- **Zet het gereedschap goed vast voor gebruik.** Dit gereedschap produceert een hoog koppel en als het tijdens het gebruik niet goed vastzit, kan het uit de hand lopen, wat kan leiden tot persoonlijk letsel.
- **Houd het elektrisch gereedschap vast bij de geïsoleerde greepvlakken wanneer u werkzaamheden uitvoert waarbij het snijelement in contact kan komen met verborgen bedrading of het eigen snoer.** Wanneer het snijelement in contact komt met een stroomdraad, kunnen blootliggende metalen delen van het elektrisch gereedschap onder stroom komen te staan en kan de gebruiker een elektrische schok krijgen.
- **Werk nooit met snelheden die hoger zijn dan de maximale nominale snelheid van de boor.** Bij hogere snelheden kan de boor buigen als deze vrij kan draaien zonder contact met het werkstuk, wat kan leiden tot persoonlijk letsel.
- **Begin altijd met boren op lage snelheid terwijl de boor in contact is met het werkstuk.** Bij hogere snelheden kan de boor buigen als deze vrij kan draaien zonder contact met het werkstuk, wat kan leiden tot persoonlijk letsel.
- **Oefen alleen druk uit in een rechte lijn met de boor en oefen geen overmatige druk uit.** Boren kunnen verbuigen, waardoor

ze breken of de controle verliezen, wat kan leiden tot persoonlijk letsel.

### LET OP! Het apparaat is bedoeld voor gebruik binnenshuis.

Ondanks het inherent veilige ontwerp, het gebruik van veiligheidsmaatregelen en aanvullende beschermende maatregelen, bestaat er altijd een risico op letsel tijdens het gebruik.

### ONTWERP EN GEBRUIK

Hamerboren zijn handbediende elektrische gereedschappen met klasse II-isolatie. De apparaten worden aangedreven door een eenfasige commutatormotor, waarvan het toerental wordt verlaagd door middel van een tandwieloverbrenging. Dit type elektrisch gereedschap wordt veel gebruikt voor het boren van gaten in hout, houtmaterialen, metaal, keramiek en kunststoffen in de niet-hamermodus, en in beton, baksteen en soortgelijke materialen in de hamermodus. Ze worden gebruikt voor renovatie- en bouwwerkzaamheden, timmerwerk en allerlei soorten doe-het-zelfwerkzaamheden.

Gebruik het elektrisch gereedschap niet voor andere doeleinden dan waarvoor het bedoeld is.

### PICTOGRAMMEN EN WAARSCHUWINGEN

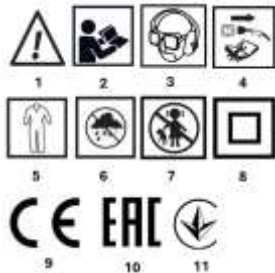

1. VOORZICHTIG! Neem speciale voorzorgsmaatregelen!
2. Lees de gebruiksaanwijzing en neem de waarschuwingen en veiligheidsmaatregelen daarin in acht!
3. Gebruik persoonlijke beschermingsmiddelen (veiligheidsbril, gehoorbescherming, stofmasker).
4. Koppel het netsnoer los voordat u onderhoud of reparaties uitvoert.
5. Draag beschermende kleding.
6. Bescherm het apparaat tegen vocht.
7. Houd kinderen uit de buurt van het gereedschap.
8. Beschermingsklasse II.
9. CE-keurmerk
10. EAC-certificeringsmerk.
11. Oekraïens marktcertificeringsmerk.

### MARKERINGEN OP HET APPARAAT

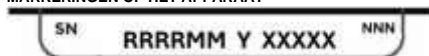

RRRR	-bouwjaar
MM	-maand van fabricage
Y	-aanvullende aanduiding
XXXXX	-serienummer
NNN	-aanvullende markering

### BESCHRIJVING VAN GRAFISCHE ELEMENTEN

De volgende nummering verwijst naar de onderdelen van het apparaat die op de grafische pagina's van deze handleiding worden weergegeven.

1. Boorkop
2. Bedrijfsmodusschakelaar
3. Vergrendelknop
4. Schakelaar voor draairichting
5. Knop voor snelheidsregeling
6. Schakelaar
7. Hulpgreep
8. Boordieptebegrenzer
9. Versnellingschakelaar

\* Er kunnen verschillen zijn tussen de tekening en het product.

### BESCHRIJVING VAN HET APPARAAT

Hamerboren zijn handbediende elektrische gereedschappen met klasse II-isolatie. De apparaten worden aangedreven door een eenfasige commutatormotor, waarvan het toerental wordt verlaagd door middel van een tandwieloverbrenging. Dit type elektrisch gereedschap wordt veel gebruikt voor het boren van gaten in hout, houtmaterialen, metaal, keramiek en kunststoffen in de niet-hamermodus, en in beton, baksteen en soortgelijke materialen in de hamermodus. Ze worden gebruikt bij renovatie- en bouwwerkzaamheden, timmerwerk en allerlei soorten doe-het-zelfwerkzaamheden.

### INHOUD

• Extra handgreep	1
• Boorbegrenzingsstrip	1
• Sleutel – knop	1
• Boren	1
• Transportkoffer	1

### VOORBEREIDING VOOR HET WERK

#### INSTALLATIE VAN DE EXTRA HANDGREEP

Om veiligheidsredenen wordt aanbevolen om altijd de extra handgreep (7) te gebruiken. De extra handgreep kan worden gedraaid voordat deze op de boorbehuizing wordt geklemd, zodat u de meest geschikte positie voor het uit te voeren werk kunt kiezen.

- Draai de knop waarmee de flens van de extra handgreep (7) is vergrendeld los door deze tegen de klok in te draaien.
- Schuif de flens van de extra handgreep (7) op het cilindrische deel van de boorbehuizing.
- Draai deze naar de meest geschikte positie.
- Draai de vergrendelknop van de extra handgreep (7) met de klok mee om de handgreep vast te zetten.

#### DE BOORDIEPTEBEPERKER INSTALLEREN

De begrenzingsstrip (8) wordt gebruikt om de diepte van de boor in het materiaal in te stellen.

- Draai de vergrendelknop op de hulpgreepflens (7) los.
- Steek de begrenzingsstrip (8) in het gat in de flens van de hulpgreep.
- Stel de gewenste boordiepte in.
- Vergrendel door de vergrendelknop op de hulpgreepkraag (7) vast te draaien.

### WERKTUIGEN MONTEREN

#### Koppel het elektrisch gereedschap los van de stroomvoorziening.

- Steek de sleutel in een van de gaten aan de omtrek van de boorkop (1).
- Open de bek tot de gewenste grootte.
- Steek de cilindrische schacht van de boor zo ver mogelijk in het gat van de boorkop (1).
- Klem de bekken van de boorkop met behulp van de sleutel (die achtereenvolgens in de drie gaten rond de omtrek van de boorkop wordt gestoken) op de boorsteel vast.

Vergeet niet om de sleutel uit de boormachine te verwijderen nadat u de boor hebt geplaatst of verwijderd.

### BEDIENING / INSTELLINGEN

#### IN- EN UITSCHAKELEN

De netspanning moet overeenkomen met de spanning die op het typeplaatje van de boormachine staat vermeld.

#### Inschakelen

- Druk op de schakelaar (6) en houd deze in deze stand.

#### Uitschakelen

- Laat de drukknop (6) los. Schakelaarvergrendeling (continu gebruik) Inschakelen:
- Druk op de schakelaar (6) en houd deze in deze stand.
- Druk op de schakelaarvergrendelingsknop (3) (afb. A).
- Laat de schakelknop (6) los.

#### Uitschakelen:

- Druk op de schakelaar (6) en laat deze weer los.

Het toerentalbereik van de spil wordt aangepast aan de hand van de druk die op de schakelaar wordt uitgeoefend.

#### SPILTOERENTALREGELKNOP

Met de boormachine kunt u met verschillende spindelsnelheden werken. De instelling gebeurt met de knop (5) (afb. A). Binnen elke

instelling van de snelheidsregelknop kan de snelheid traploos worden aangepast door de druk op de schakelaar (6) te verhogen of te verlagen.

- Door de knop (5) met de klok mee te draaien, wordt de snelheid verhoogd. • Door de knop (5) tegen de klok in te draaien, wordt de snelheid verlaagd.
- Raadpleeg de symbolen op de snelheidsregelknop of schakelaar.

De juiste snelheid wordt geselecteerd terwijl de boormachine zonder belasting draait en de schakelaarvergrendeling is ingedrukt. De op deze manier ingestelde snelheid kan lager zijn wanneer u onder belasting werkt.

## RECHTS/LINKS DRAAIEN

De draairichting van de boorspindel wordt geselecteerd met de draaischakelaar (4) (afb. A).

### Rechtsdraaiend

- zet de schakelaar (4) in de uiterste linkerstand.

### Linksom draaien

- zet de schakelaar (4) in de uiterste rechterstand.

**Houd er rekening mee dat in sommige gevallen de positie van de draairichtingsschakelaar ten opzichte van de draairichting kan afwijken van het beschreven. Raadpleeg de symbolen op de draairichtingsschakelaar of op de behuizing van het apparaat.**

Verander de draairichting niet terwijl de boorspindel draait. Controleer voor het starten of de draairichtingsschakelaar in de juiste stand staat.

## BEDRIJFSMODUSSCHAKELAAR

Met de bedieningsmodus-schakelaar (2) kunt u de juiste bedieningsmodus selecteren: boren zonder hameren of met hameren (afb. B). Voor het boren in materialen zoals metaal, hout, keramiek, kunststof of soortgelijke materialen zet u de schakelaar in de niet-hamermodus (boorsymbool). Voor het boren in materialen zoals steen, beton, baksteen of soortgelijke materialen zet u de schakelaar in de hamermodus (hamersymbool). Gaten in hout, houtmaterialen en metalen worden gemaakt met boortjes van snelstaal of koolstofstaal (alleen in hout en houtmaterialen). Voor hameren wordt gebruik gemaakt van speciale boortjes met hardmetalen punten (wida).

**Gebruik de linkse draairichting niet wanneer de hamerfunctie is geactiveerd.**

Langdurig boren bij lage toerentallen kan leiden tot oververhitting van de motor. Neem regelmatig pauzes of laat het apparaat ongeveer 1-2 minuten op maximale snelheid zonder belasting draaien. Zorg ervoor dat de ventilatieopeningen in de behuizing van de boormotor niet worden afgedekt.

## BEDIENING EN ONDERHOUD

**Voordat u installatie-, afstel-, reparatie- of onderhoudswerkzaamheden uitvoert, moet u de stekker van het netsnoer uit het stopcontact halen.**

### ONDERHOUD EN OPSLAG

- Het wordt aanbevolen om het apparaat onmiddellijk na elk gebruik te reinigen.
- Gebruik geen water of andere vloeistoffen voor het reinigen.
- Reinig het apparaat met een droge doek of blaas het schoon met perslucht onder lage druk.
- Gebruik geen schoonmaakmiddelen of oplosmiddelen, omdat deze de kunststof onderdelen kunnen beschadigen.
- Reinig de ventilatiesleuven in de motorbehuizing regelmatig om oververhitting van het apparaat te voorkomen.
- Als het netsnoer beschadigd is, vervang het dan door een snoer met dezelfde specificaties. Dit moet worden gedaan door een gekwalificeerde specialist of door het apparaat naar een servicecentrum te brengen.
- Als er overmatige vonkvorming optreedt op de commutator, laat dan de staat van de koolborstels van de motor controleren door een gekwalificeerd persoon.
- Bewaar het apparaat altijd op een droge plaats buiten het bereik van kinderen.

### DE BOORKLEM VERVANGEN

- Open de bekken van de boorkop (1).

- Verwijder de schroef waarmee de boorkop is bevestigd met een kruiskopschroevendraaier door de schroevendraaier met de klok mee te draaien (linkse schroefdraad).
  - Steek de inbusleutel in de boorkop (afb. D).
  - Tik lichtjes op het uiteinde van de inbusleutel.
  - Schroef de boorkop los.
- Plaats de boorkop terug in omgekeerde volgorde van verwijdering.

## VERVANGEN VAN KOLENBORSTELS

**Versleten (korter dan 5 mm), verbrande of gebroken koolborstels van de motor moeten onmiddellijk worden vervangen. Vervang altijd beide koolborstels tegelijkertijd. Het vervangen van koolborstels mag alleen worden uitgevoerd door een gekwalificeerd persoon met behulp van originele onderdelen. Eventuele defecten moeten worden gerepareerd door een erkend servicecentrum van de fabrikant.**

## TECHNISCHE PARAMETERS

### NOMINALE GEGEVENS

PARAMETER	WAARDE	
Voedingsspanning	230 V AC	
Frequentie van de voedingsspanning	50 Hz	
Nominaal vermogen	850 W	
Toerentalbereik zonder belasting	0 - 3000 min <sup>-1</sup>	
Slagfrequentie zonder belasting	0 - 48.000 min <sup>-1</sup>	
Boorkopbereik	1,5- 13 mm	
Schroefdraadmaat boorkop	½ inch	
Maximale boordiameter	Staal	13 mm
	Beton	13 mm
	Hout	32 mm
Beschermingsgraad	IP20	
Beschermingsklasse	II	
Gewicht	2,8 kg	
<b>GELUIDS- EN TRILLINGSGEGEVENS</b>		
Geluidsdruk-niveau	L <sub>PA</sub> = 93 dB(A) K=5dB(A)	
Geluidsvermogensniveau	L <sub>WA</sub> = 104 dB(A) K=5dB(A)	
Trillingsversnellingswaarde, hameren in beton	a <sub>h, ID</sub> = 8,41 m/s <sup>2</sup> K=1,5 m/s <sup>2</sup>	
Trillingsversnellingswaarde, boren in metaal	a <sub>h, D</sub> = 2,73 m/s <sup>2</sup> K=1,5 m/s <sup>2</sup>	
58G728 geeft zowel het type als de aanduiding van het apparaat aan		

### Informatie over geluid en trillingen

Het geluidsniveau dat door het apparaat wordt uitgezonden, wordt beschreven door: het uitgezonden geluidsdruk-niveau L<sub>PA</sub> en het geluidsvermogensniveau L<sub>WA</sub> (waarbij K de meetonzekerheid aangeeft). De trillingen die door het apparaat worden uitgezonden, worden beschreven door de trillingsversnellingswaarde a<sub>h</sub> (waarbij K de meetonzekerheid aangeeft).

De volgende waarden in deze handleiding: geluidsdruk-niveau L<sub>PA</sub>, geluidsvermogensniveau L<sub>WA</sub> en trillingsversnellingswaarde a<sub>h</sub> zijn gemeten in overeenstemming met EN 62841-1. Het opgegeven trillingsniveau a<sub>h</sub>(n) kan worden gebruikt om apparaten te vergelijken en voor een voorlopige beoordeling van de blootstelling aan trillingen.

Het opgegeven trillingsniveau is alleen representatief voor de basistoepassingen van het apparaat. Als het apparaat voor andere toepassingen of met andere werkgereedschappen wordt gebruikt, kan het trillingsniveau veranderen. Onvoldoende of onregelmatig onderhoud van het apparaat leidt tot een hoger trillingsniveau. De hierboven genoemde redenen kunnen de blootstelling aan trillingen tijdens de gehele werkperiode verhogen.

**Om de blootstelling aan trillingen nauwkeurig in te schatten, moet rekening worden gehouden met periodes waarin het apparaat is uitgeschakeld of waarin het is ingeschakeld maar niet wordt gebruikt voor werk. Na een zorgvuldige inschatting van alle factoren kan de totale blootstelling aan trillingen aanzienlijk lager zijn.**

Om de gebruiker tegen de effecten van trillingen te beschermen, moeten aanvullende veiligheidsmaatregelen worden genomen, zoals: regelmatig onderhoud van het apparaat en de werkgereedschappen, zorgen voor een adequate handtemperatuur en een goede werkorganisatie.

## MILIEUBESCHERMING



Elektrisch aangedreven producten mogen niet bij het huishoudelijk afval worden weggegooid, maar moeten naar de daarvoor bestemde afvalverwerkingsinstallaties worden gebracht. Informatie over afvalverwerking is verkrijgbaar bij de verkoper van het product of bij de lokale autoriteiten. Gebruikte elektrische en elektronische apparatuur bevat stoffen die niet milieuneutraal zijn. Apparatuur die niet wordt gerecycled, vormt een potentieel gevaar voor het milieu en de menselijke gezondheid.

"GTX Poland Spółka z ograniczoną odpowiedzialnością" Spółka komandytowa, met maatschappelijke zetel te Warschau, ul. Pograniczna 2/4 (hierna: "GTX Poland") deelt hierbij mee dat alle auteursrechten op de inhoud van deze handleiding (hierna: "Handleiding"), met inbegrip van onder meer de tekst, foto's, diagrammen, tekeningen en de samenstelling ervan, uitsluitend toebehoren aan GTX Poland en wettelijk beschermd zijn overeenkomstig de wet van 4 februari 1994 inzake auteursrechten en naburige rechten (d.w.z. Staatsblad 2006 nr. 90, punt 631, zoals gewijzigd). Het kopiëren, verwerken, publiceren of wijzigen van de gehele Handleiding of enig onderdeel daarvan voor commerciële doeleinden zonder schriftelijke toestemming van GTX Poland is ten strengste verboden en kan leiden tot civielrechtelijke en strafrechtelijke aansprakelijkheid.

## EG-verklaring van overeenstemming

**Fabrikant:** GTX Poland Sp. z o.o. Sp. k., Pograniczna-straat 2/4 02-285 Warschau

**Product:** Boorhamer

**Model:** 58G728

**Handelsnaam:** GRAPHITE

**Serienummer:** 00001 + 99999

Deze conformiteitsverklaring wordt afgegeven onder de uitsluitende verantwoordelijkheid van de fabrikant.

Het hierboven beschreven product voldoet aan de volgende documenten:

**Machinerichtlijn 2006/42/EG**

**Richtlijn elektromagnetische compatibiliteit 2014/30/EU**

**RoHS-richtlijn 2011/65/EU, gewijzigd bij Richtlijn 2015/863/EU**

En voldoet aan de eisen van de volgende normen:

**EN 62841-1-2:2015+AC:2015+A11:2022; EN 62841-2-**

**1:2018+A11:2019+A1:2022+A12:2022**

**EN IEC 55014-1:2021; EN IEC 55014-2:2021; EN IEC 61000-3-**

**2:2019+A1:2021+A2:2024; EN 61000-3-3:2013+A1:2019+A2:2021**

**EN IEC 63000:2018**

Deze verklaring is alleen van toepassing op de machine in de staat waarin deze op de markt is gebracht en heeft geen betrekking op onderdelen

die door de eindgebruiker zijn toegevoegd of voor latere handelingen die door de eindgebruiker zijn uitgevoerd.

Naam en adres van de persoon die bevoegd is om de technische documentatie op te stellen, woonachtig of gevestigd in de EU:

Ondertekend namens:

GTX Poland Sp. z o.o. Sp. k. Pograniczna Straat 2/4 02-285

Warschau

*Paweł Kowalski*

Paweł Kowalski

Kwaliteitsvertegenwoordiger van GTX POLAND

Warschau, 8 oktober 2025

(pt)

## TRADUÇÃO DAS INSTRUÇÕES ORIGINAIS

### BERBEQUIM DE PERFURAÇÃO

58G728

**CUIDADO** Leia todos os avisos de segurança, instruções, ilustrações e especificações fornecidos com esta ferramenta elétrica. O não cumprimento de todas as instruções abaixo pode resultar em choque elétrico, incêndio e/ou ferimentos graves.

**Guarde todos os avisos e instruções para referência futura.**

- **Use proteção auricular** ao operar a broca de percussão. A exposição ao ruído pode causar perda auditiva.
- **Utilize a ferramenta com uma pega auxiliar.** A perda de controlo pode resultar em ferimentos pessoais.
- **Prenda a ferramenta corretamente antes de usar.** Esta ferramenta produz alto torque e, se não for presa corretamente durante a operação, pode ocorrer perda de controlo, resultando em ferimentos pessoais.
- **Segure a ferramenta elétrica pelas superfícies de prensão isoladas** ao realizar operações em que o elemento de corte possa entrar em contacto com fios ocultos ou com o seu

**próprio cabo.** O elemento de corte, quando em contacto com um fio energizado, pode fazer com que as partes metálicas expostas da ferramenta elétrica fiquem energizadas e pode causar um choque elétrico ao operador.

- **Nunca opere a velocidades superiores à velocidade nominal máxima da broca.** A velocidades mais elevadas, é provável que a broca se dobre se for deixada girar livremente sem contacto com a peça de trabalho, o que pode resultar em ferimentos pessoais.
- **Comece sempre a perfurar a baixa velocidade com a broca em contacto com a peça de trabalho.** A velocidades mais elevadas, a broca pode entortar se girar livremente sem contacto com a peça de trabalho, o que pode resultar em ferimentos pessoais.
- **Aplique pressão apenas em linha reta com a broca e não aplique pressão excessiva.** As brocas podem entortar, causando quebra ou perda de controlo, resultando em ferimentos pessoais.

## CUIDADO! O dispositivo destina-se a uso interno.

Apesar do design inerentemente seguro, da utilização de medidas de segurança e de medidas de proteção adicionais, existe sempre um risco residual de lesões durante o funcionamento.

## DESIGN E UTILIZAÇÃO

As brocas de percussão são ferramentas elétricas manuais com isolamento de Classe II. Os dispositivos são acionados por um motor comutador monofásico, cuja velocidade de rotação é reduzida por meio de uma transmissão por engrenagens. Este tipo de ferramenta elétrica é amplamente utilizado para perfurar buracos em madeira, materiais à base de madeira, metal, cerâmica e plásticos no modo sem martelo, e em betão, tijolo e materiais semelhantes no modo martelo. São utilizadas para trabalhos de renovação e construção, carpintaria e todos os tipos de trabalhos de bricolagem.

**Não utilize a ferramenta elétrica para fins diferentes daqueles para os quais foi concebida.**

## PICTOGRAMAS E AVISOS

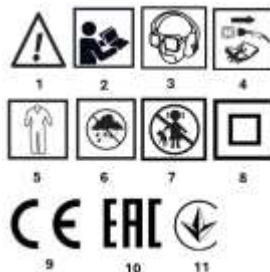

1. CUIDADO! Tome precauções especiais!
2. Leia as instruções de operação e observe os avisos e precauções de segurança nelas contidos!
3. Utilize equipamento de proteção individual (óculos de proteção, protetores auriculares, máscara antipoeira).
4. Desligue o cabo de alimentação antes de realizar manutenção ou reparações.
5. Use roupas de proteção.
6. Proteja o dispositivo contra a humidade.
7. Mantenha as crianças afastadas da ferramenta.
8. Classe de proteção II.
9. Marca de certificação CE
10. Marca de certificação EAC.
11. Marca de certificação do mercado ucraniano.

## MARCAÇÕES NO DISPOSITIVO

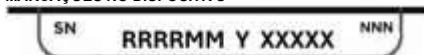

RRRR - ano de fabrico  
MM - mês de fabrico  
Y - designação adicional  
XXXXX - número de série  
NNN - marcação adicional

## DESCRIÇÃO DOS ELEMENTOS GRÁFICOS

A numeração a seguir refere-se aos componentes do dispositivo mostrados nas páginas gráficas deste manual.

1. Mandril da broca
2. Interruptor do modo de funcionamento
3. Botão de bloqueio do interruptor
4. Interruptor de direção de rotação
5. Botão de ajuste da velocidade
6. Interruptor
7. Pega auxiliar
8. Barra limitadora da profundidade de perfuração
9. Interruptor de mudança de marcha

\* Pode haver diferenças entre o desenho e o produto.

## DESCRIÇÃO DO DISPOSITIVO

As brocas de percussão são ferramentas elétricas manuais com isolamento de Classe II. Os dispositivos são alimentados por um motor comutador monofásico, cuja velocidade de rotação é reduzida por meio de uma transmissão por engrenagens. Este tipo de ferramenta elétrica é amplamente utilizado para perfurar buracos em madeira, materiais à base de madeira, metal, cerâmica e plásticos no modo sem martelo, e em betão, tijolo e materiais semelhantes no modo martelo. São utilizadas em trabalhos de renovação e construção, carpintaria e todos os tipos de trabalhos de bricolagem.

## ÍNDICE

- Pega adicional 1
- Tira limitadora da profundidade de perfuração 1
- Chave – botão 1
- Brocas 1
- Mala de transporte 1

## PREPARAÇÃO PARA O TRABALHO

### INSTALAÇÃO DA PEGA ADICIONAL

Por motivos de segurança pessoal, recomenda-se utilizar sempre a pega adicional (7). A pega adicional pode ser rodada antes de ser fixada na caixa da broca, permitindo selecionar a posição mais conveniente para o trabalho a realizar.

- Desaperte o botão que bloqueia a flange da pega auxiliar (7) rodando-o no sentido anti-horário.
- Deslize a flange da pega auxiliar (7) sobre a parte cilíndrica da caixa da broca.
- Gire para a posição mais conveniente.
- Aperte o botão de bloqueio da pega auxiliar (7) no sentido horário para fixar a pega.

### INSTALAÇÃO DO LIMITADOR DE PROFUNDIDADE DE PERFURAÇÃO

A tira limitadora (8) é utilizada para definir a profundidade da broca no material.

- Desaperte o botão de bloqueio na flange da pega auxiliar (7).
- Insira a tira limitadora (8) no orifício do flange da pega auxiliar.
- Defina a profundidade de perfuração desejada.
- Trave apertando o botão de bloqueio no colar da pega auxiliar (7).

## MONTAGEM DAS FERRAMENTAS DE TRABALHO

### Desligue a ferramenta elétrica da fonte de alimentação.

- Insira a chave num dos orifícios na circunferência do mandril da broca (1).
- Abra as mandíbulas até ao tamanho desejado.
- Insira a haste cilíndrica da broca no orifício do mandril da broca (1) até ao limite.
- Usando a chave (insira sucessivamente nos três orifícios ao redor da circunferência do mandril da furadeira), prenda as garras do mandril na haste da broca.

Lembre-se sempre de remover a chave da broca após inserir ou remover a broca.

## OPERAÇÃO/CONFIGURAÇÕES

### LIGAR/DESLIGAR

A tensão da rede elétrica deve corresponder à tensão especificada na placa de identificação da broca.

#### Ligar

- Pressione o botão de ligar (6) e mantenha-o nessa posição.

#### Desligar

- Solte a pressão sobre o botão de ligar/desligar (6). Bloqueio do interruptor (funcionamento contínuo) Ligar:
- Pressione o botão de ligar/desligar (6) e mantenha-o nessa posição.
- Pressione o botão de bloqueio do interruptor (3) (Fig. A).
- Solte o botão de comutação (6).

#### Desligar:

- Pressione e solte o botão do interruptor (6).

A gama de velocidades do fuso é ajustada pelo grau de pressão aplicado ao botão do interruptor.

## BOTÃO DE CONTROLO DA VELOCIDADE DO EIXO

A broca permite trabalhar a diferentes velocidades do eixo. O ajuste é feito utilizando o botão (5) (Fig. A). Dentro de cada configuração do botão de controlo da velocidade, a velocidade pode ser ajustada suavemente, aumentando ou diminuindo a pressão no botão de ligar/desligar (6).

- Rodar o botão (5) no sentido horário aumenta a velocidade. Rodar o botão (5) no sentido anti-horário reduz a velocidade.
- Consulte os símbolos no botão de controlo da velocidade ou no interruptor.

A seleção correta da velocidade é feita enquanto a broca está a funcionar sem carga, com a função de bloqueio do interruptor pressionada. A velocidade definida desta forma pode ser inferior quando se trabalha sob carga.

## ROTAÇÃO PARA A DIREITA/ESQUERDA

A direção de rotação do eixo da broca é selecionada usando o interruptor de rotação (4) (Fig. A).

### Rotação à direita

- coloque o interruptor (4) na posição extrema esquerda.

### Rotação no sentido anti-horário

- coloque o interruptor (4) na posição extrema direita.

Tenha em atenção que, em alguns casos, a posição do interruptor de direção de rotação em relação à rotação pode ser diferente da descrita. Consulte os símbolos no interruptor de direção de rotação ou na caixa do dispositivo.

Não altere a direção de rotação enquanto o eixo da broca estiver a girar. Antes de iniciar, verifique se o interruptor de direção de rotação está na posição correta.

## INTERRUPTOR DO MODO DE FUNCIONAMENTO

O interruptor do modo de funcionamento (2) permite selecionar o modo de funcionamento adequado: perfuração sem martelamento ou com martelamento (Fig. B). Para perfurar materiais como metal, madeira, cerâmica, plástico ou similares, coloque o interruptor na posição sem martelamento (símbolo da broca). Para perfurar materiais como pedra, betão, tijolo ou similares, coloque o interruptor no modo martelo (símbolo do martelo). Os furos em madeira, materiais à base de madeira e metais são feitos com brocas de aço rápido ou aço carbono (apenas em madeira e materiais à base de madeira). Para perfuração com martelo, são utilizadas brocas especiais com pontas de carboneto (widia).

Não utilize a rotação para a esquerda quando a função de martelo estiver ativada.

A perfuração prolongada a baixas velocidades do eixo pode causar o sobreaquecimento do motor. Faça pausas periódicas ou deixe o dispositivo funcionar à velocidade máxima sem carga durante aproximadamente 1-2 minutos. Tenha cuidado para não cobrir os orifícios na carcaça utilizados para ventilação do motor da broca.

## OPERAÇÃO E MANUTENÇÃO

Antes de realizar qualquer trabalho de instalação, ajuste, reparação ou manutenção, retire a ficha do cabo de alimentação da tomada.

## MANUTENÇÃO E ARMAZENAMENTO

- Recomenda-se limpar o dispositivo imediatamente após cada utilização.
- Não utilize água ou outros líquidos para limpar.
- Limpe o dispositivo com um pano seco ou sobre-o com ar comprimido a baixa pressão.
- Não utilize agentes de limpeza ou solventes, pois podem danificar as peças de plástico.

- Limpe regularmente as ranhuras de ventilação na caixa do motor para evitar o sobreaquecimento do dispositivo.
- Se o cabo de alimentação estiver danificado, substitua-o por um cabo com as mesmas especificações. Isto deve ser feito por um especialista qualificado ou levando o dispositivo a um centro de assistência.
- Se ocorrerem faíscas excessivas no comutador, peça a um técnico qualificado para verificar o estado das escovas de carvão do motor.
- Guarde sempre o dispositivo num local seco e fora do alcance das crianças.

#### SUBSTITUIÇÃO DO MANDRIL DA BROCA

- Abra as garras do mandril da broca (1).
- Remova o parafuso que fixa o mandril da broca usando uma chave Phillips, girando a chave no sentido horário (rosca à esquerda).
- Insira a chave hexagonal no mandril da broca (Fig. D).
- Bata levemente na extremidade da chave hexagonal.
- Desaparafuse o mandril da broca.

Volte a montar o mandril na ordem inversa à remoção.

#### SUBSTITUIÇÃO DAS ESCOVAS DE CARBONO

As escovas de carbono do motor gastas (com menos de 5 mm), queimadas ou partidas devem ser substituídas imediatamente. Substitua sempre as duas escovas de carbono ao mesmo tempo. A substituição das escovas de carbono só deve ser realizada por uma pessoa qualificada, utilizando peças originais. Quaisquer avarias devem ser reparadas por um centro de assistência autorizado do fabricante.

#### PARÂMETROS TÉCNICOS

##### DADOS NOMINAIS

PARÂMETRO	VALOR	
Tensão de alimentação	230 V AC	
Frequência da fonte de alimentação	50 Hz	
Potência nominal	850 W	
Faixa de velocidade sem carga	0 - 3000 min <sup>-1</sup>	
Frequência de impacto sem carga	0 - 48 000 min <sup>-1</sup>	
Gama do mandril da broca	1,5- 13 mm	
Tamanho da rosca do mandril	½ polegada	
Diâmetro máximo de perfuração	Aço	13 mm
	Betão	13 mm
	Madeira	32 mm
Índice de proteção	IP20	
Classe de proteção	II	
Peso	2,8 kg	

##### DADOS SOBRE RÚIDO E VIBRAÇÃO

Nível de pressão sonora	$L_{PA} = 93 \text{ dB(A)}$ $K=5\text{dB(A)}$
Nível de potência sonora	$L_{WA} = 104 \text{ dB(A)}$ $K=5\text{dB(A)}$
Valor de aceleração da vibração, perfuração com martelo em betão	$a_{h,1D} = 8,41 \text{ m/s}^2$ $K=1,5 \text{ m/s}^2$
Valor de aceleração da vibração, perfuração em metal	$a_{h,1D} = 2,73 \text{ m/s}^2$ $K=1,5 \text{ m/s}^2$

**58G728** indica o tipo e a designação do dispositivo

#### Informações sobre ruído e vibração

O nível de ruído emitido pelo dispositivo é descrito por: o nível de pressão sonora emitido  $L_{PA}$  e o nível de potência sonora  $L_{WA}$  (onde K indica a incerteza da medição). As vibrações emitidas pelo dispositivo são descritas pelo valor de aceleração da vibração  $a_h$  (onde K indica a incerteza da medição).

Os seguintes valores apresentados neste manual: nível de pressão sonora  $L_{PA}$ , nível de potência sonora  $L_{WA}$  e valor de aceleração da vibração  $a_h$  foram medidos de acordo com a norma EN 62841-1. O nível de vibração especificado  $a_{(h)}$  pode ser utilizado para comparar dispositivos e para uma avaliação preliminar da exposição à vibração.

O nível de vibração indicado é representativo apenas para as aplicações básicas do dispositivo. Se o dispositivo for utilizado para outras aplicações ou com outras ferramentas de trabalho, o nível de vibração poderá alterar-se. A manutenção insuficiente ou pouco frequente do dispositivo resultará num nível de vibração mais elevado. As razões acima indicadas podem aumentar a exposição à vibração durante todo o período de trabalho.

**Para estimar com precisão a exposição à vibração, devem ser considerados os períodos em que o dispositivo está desligado ou ligado, mas não é utilizado para um trabalho e. Após uma estimativa cuidadosa de todos os fatores, a exposição total à vibração pode ser significativamente menor.**

A fim de proteger o utilizador dos efeitos da vibração, devem ser implementadas medidas de segurança adicionais, tais como: manutenção regular do dispositivo e das ferramentas de trabalho, garantia de temperatura adequada das mãos e organização adequada do trabalho.

#### PROTEÇÃO AMBIENTAL



Os produtos elétricos não devem ser eliminados com o lixo doméstico, mas devem ser levados a instalações adequadas para eliminação. Informações sobre a eliminação podem ser obtidas junto do revendedor do produto ou das autoridades locais. Os equipamentos elétricos e eletrónicos usados contêm substâncias que não são neutras para o ambiente. Os equipamentos que não são reciclados representam uma ameaça potencial para o ambiente e a saúde humana.

A «GTX Poland Spółka z ograniczoną odpowiedzialnością» Spółka komandytowa, com sede em Varsóvia, ul. Pograniczna 2/4 (doravante: «GTX Poland»), informa que todos os direitos de autor sobre o conteúdo deste manual (doravante: "Manual"), incluindo, entre outros, o seu texto, fotografias, diagramas, desenhos, bem como a sua composição, pertencem exclusivamente à GTX Poland e estão protegidos por lei, em conformidade com a Lei de 4 de fevereiro de 1994 sobre direitos de autor e direitos conexos (ou seja, Jornal Oficial de 2006, n.º 90, item 631, conforme alterado). É estritamente proibido copiar, processar, publicar ou modificar todo o Manual ou qualquer um dos seus elementos para fins comerciais sem o consentimento por escrito da GTX Poland, podendo resultar em responsabilidade civil e criminal.

#### Declaração de Conformidade CE

**Fabricante:** GTX Poland Sp. z o.o. Sp. k., Rua Pograniczna 2/4 02-285 Varsóvia

**Produto:** Martelo perfurador

**Modelo:** 58G728

**Nome comercial:** GRAPHITE

**Número de série:** 00001 + 99999

Esta declaração de conformidade é emitida sob a exclusiva responsabilidade do fabricante.

O produto acima descrito está em conformidade com os seguintes documentos:

**Diretiva Máquinas 2006/42/CE**

**Diretiva de Compatibilidade Eletromagnética 2014/30/UE**

**Diretiva RoHS 2011/65/UE alterada pela Diretiva 2015/863/UE**

E cumpre os requisitos das seguintes normas:

EN 62841-1:2015+AC:2015+A11:2022; EN 62841-2:2018+A11:2019+A1:2022+A12:2022

EN IEC 55014-1:2021; EN IEC 55014-2:2021; EN IEC 61000-3-2:2019+A1:2021+A2:2024; EN 61000-3-3:2013+A1:2019+A2:2021

EN IEC 63000:2018

Esta declaração aplica-se apenas à máquina no estado em que foi colocada no mercado e não abrange componentes

adicionados pelo utilizador final ou ações subsequentes realizadas pelo utilizador final.

Nome e endereço da pessoa autorizada a preparar a documentação técnica, residente ou estabelecida na UE:

Assinado em nome de:

GTX Poland Sp. z o.o. Sp. k. Rua Pograniczna 2/4 02-285 Varsóvia

*Pawel Kowalski*

Pawel Kowalski

Representante de Qualidade da GTX POLAND

Varsóvia, 8 de outubro de 2025

(es)

TRADUCCIÓN DE LAS INSTRUCCIONES ORIGINALES

TALADRO PERFORADOR

58G728

**PRECAUCIÓN** Lea todas las advertencias de seguridad, instrucciones, ilustraciones y especificaciones proporcionadas con esta herramienta eléctrica. El incumplimiento de todas las instrucciones que se indican a continuación puede provocar descargas eléctricas, incendios y/o lesiones graves.

Conservar todas las advertencias e instrucciones para consultarlas en el futuro.

- **Utilice protección auditiva cuando utilice el taladro percutor.** La exposición al ruido puede provocar pérdida de audición.
- **Utilice la herramienta con un mango auxiliar.** La pérdida de control puede provocar lesiones personales.
- **Fije la herramienta correctamente antes de usarla.** Esta herramienta produce un par elevado y, si no se fija correctamente durante el funcionamiento, puede producirse una pérdida de control que provoque lesiones personales.
- **Sujete la herramienta eléctrica por las superficies de agarre aisladas cuando realice operaciones en las que el elemento de corte pueda entrar en contacto con cables ocultos o con su propio cable.** El elemento de corte, al entrar en contacto con un cable con corriente, puede hacer que las partes metálicas expuestas de la herramienta eléctrica se carguen de electricidad y provocar una descarga eléctrica al operario.
- **Nunca trabaje a velocidades superiores a la velocidad máxima nominal de la broca.** A velocidades más altas, es probable que la broca se doble si se deja girar libremente sin contacto con la pieza de trabajo, lo que podría provocar lesiones personales.
- **Comience siempre a taladrar a baja velocidad con la broca en contacto con la pieza de trabajo.** A velocidades más altas, es probable que la broca se doble si se deja girar libremente sin contacto con la pieza de trabajo, lo que podría provocar lesiones personales.
- **Aplique presión solo en línea recta con la broca y no aplique una presión excesiva.** Las brocas pueden doblarse, provocando roturas o pérdida de control, lo que podría causar lesiones personales.

**¡PRECAUCIÓN! El dispositivo está diseñado para su uso en interiores.**

A pesar de su diseño intrínsecamente seguro y del uso de medidas de seguridad y medidas de protección adicionales, siempre existe un riesgo residual de lesiones durante el funcionamiento.

#### DISEÑO Y USO

Los taladros percutores son herramientas eléctricas manuales con aislamiento de clase II. Los dispositivos son accionados por un motor conmutador monofásico, cuya velocidad de rotación se reduce mediante una transmisión por engranajes. Este tipo de herramienta eléctrica se utiliza ampliamente para taladrar agujeros en madera, materiales derivados de la madera, metal, cerámica y plásticos en modo sin percusión, y en hormigón, ladrillo y materiales similares en modo percusión. Se utilizan para trabajos de renovación y construcción, carpintería y todo tipo de trabajos de bricolaje.

**No utilice la herramienta eléctrica para fines distintos de aquellos para los que ha sido diseñada.**

#### PICTOGRAMAS Y ADVERTENCIAS

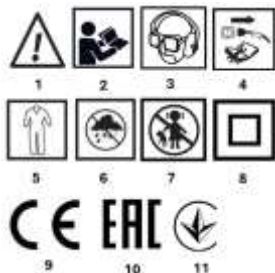

1. ¡PRECAUCIÓN! ¡Tome precauciones especiales!
2. Lea las instrucciones de uso y respete las advertencias y precauciones de seguridad que en ellas se indican!
3. Utilice equipo de protección personal (gafas de seguridad, protectores auditivos, mascarilla antipolvo).
4. Desconecte el cable de alimentación antes de realizar tareas de mantenimiento o reparación.
5. Utilice ropa protectora.
6. Proteja el dispositivo de la humedad.
7. Mantenga a los niños alejados de la herramienta.
8. Clase de protección II.
9. Marca de certificación CE
10. Marca de certificación EAC.
11. Marca de certificación del mercado ucraniano.

#### MARCAS EN EL DISPOSITIVO

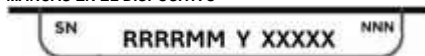

RRRR	-año de fabricación
MM	-mes de fabricación
Y	-designación adicional
XXXXX	-número de serie
NNN	-marca adicional

#### DESCRIPCIÓN DE LOS ELEMENTOS GRÁFICOS

La siguiente numeración hace referencia a los componentes del dispositivo que se muestran en las páginas gráficas de este manual.

1. Portabrocas
  2. Interruptor de modo de funcionamiento
  3. Botón de bloqueo del interruptor
  4. Interruptor de sentido de giro
  5. Perilla de ajuste de velocidad
  6. Interruptor
  7. Asa auxiliar
  8. Barra limitadora de profundidad de perforación
  9. Interruptor de cambio de marcha
- \* Puede haber diferencias entre el dibujo y el producto.

#### DESCRIPCIÓN DEL DISPOSITIVO

Los taladros percutores son herramientas eléctricas manuales con aislamiento de clase II. Los dispositivos funcionan con un motor conmutador monofásico, cuya velocidad de rotación se reduce mediante una transmisión por engranajes. Este tipo de herramienta eléctrica se utiliza ampliamente para taladrar agujeros en madera, materiales derivados de la madera, metal, cerámica y plásticos en modo sin percusión, y en hormigón, ladrillo y materiales similares en modo percusión. Se utilizan en trabajos de renovación y construcción, carpintería y todo tipo de trabajos de bricolaje.

#### CONTENIDO

• Mango adicional	1
• Tira limitadora de profundidad de perforación	1
• Llave - pomo	1
• Brocas	1
• Maletín de transporte	1

#### PREPARACIÓN PARA EL TRABAJO

##### INSTALACIÓN DE LA EMPUJADORA ADICIONAL

Por razones de seguridad personal, se recomienda utilizar siempre el mango adicional (7). El mango adicional se puede girar antes de fijarlo a la carcasa del taladro, lo que le permite seleccionar la posición más conveniente para el trabajo que se va a realizar.

- Afloje la perilla que bloquea la brida del mango auxiliar (7) girándola en sentido antihorario.
- Deslice la brida de la empuñadura auxiliar (7) sobre la parte cilíndrica de la carcasa del taladro.
- Gírela hasta la posición más conveniente.
- Apriete la perilla de bloqueo de la empuñadura auxiliar (7) en sentido horario para fijar la empuñadura.

##### INSTALACIÓN DEL LIMITADOR DE PROFUNDIDAD DE PERFORACIÓN

La banda limitadora (8) se utiliza para ajustar la profundidad de la broca en el material.

- Afloje la perilla de bloqueo de la brida del mango auxiliar (7).
- Inserte la tira limitadora (8) en el orificio de la brida del mango auxiliar.
- Ajuste la profundidad de perforación deseada.
- Bloquee apretando el pomo de bloqueo del collarín del mango auxiliar (7).

##### MONTAJE DE LAS HERRAMIENTAS DE TRABAJO

**Desconecte la herramienta eléctrica de la fuente de alimentación.**

- Inserte la llave en uno de los orificios de la circunferencia del portabrocas (1).
- Abra las mordazas hasta el tamaño deseado.
- Inserte el vástago cilíndrico de la broca en el orificio del portabrocas (1) hasta el tope.
- Utilizando la llave (insertada sucesivamente en los tres orificios de la circunferencia del portabrocas), sujete las mordazas del portabrocas al vástago de la broca.

Recuerde siempre retirar la llave del taladro después de insertar o retirar la broca.

## FUNCIONAMIENTO/AJUSTES

### ENCENDIDO/APAGADO

La tensión de red debe corresponder a la tensión especificada en la placa de características del taladro.

#### Encendido

- Pulse el botón de encendido (6) y manténgalo en esta posición.

#### Apagado

- Suelte la presión sobre el botón de encendido (6). Bloqueo del interruptor (funcionamiento continuo) Encendido:
- Pulse el botón de encendido (6) y manténgalo en esta posición.
- Pulse el botón de bloqueo del interruptor (3) (fig. A).
- Suelte el botón de encendido (6).

#### Apagado:

- Pulse y suelte el botón del interruptor (6).

El rango de velocidad del husillo se ajusta según la presión que se ejerza sobre el botón del interruptor.

### MANDO DE CONTROL DE LA VELOCIDAD DEL EJE

El taladro le permite trabajar a diferentes velocidades del husillo. El ajuste se realiza mediante el mando (5) (fig. A). Dentro de cada ajuste del mando de control de velocidad, la velocidad se puede ajustar suavemente aumentando o disminuyendo la presión sobre el botón de encendido (6).

- Al girar el mando (5) en sentido horario se aumenta la velocidad.
  - Al girar el mando (5) en sentido antihorario se reduce la velocidad.
- Consulte los símbolos del mando de control de velocidad o del interruptor.

La selección correcta de la velocidad se realiza mientras el taladro funciona sin carga con la función de bloqueo del interruptor pulsada. La velocidad ajustada de esta manera puede ser menor cuando se trabaja con carga.

### ROTACIÓN A LA DERECHA/A LA IZQUIERDA

La dirección de rotación del husillo del taladro se selecciona mediante el interruptor de rotación (4) (fig. A).

#### Rotación a la derecha

- coloque el interruptor (4) en la posición extrema izquierda.

#### Rotación en sentido antihorario

- coloque el interruptor (4) en la posición extrema derecha.

Tenga en cuenta que, en algunos casos, la posición del interruptor de sentido de giro en relación con la rotación puede ser diferente a la descrita. Consulte los símbolos del interruptor de sentido de giro o de la carcasa del dispositivo.

No cambie la dirección de rotación mientras el husillo del taladro esté girando. Antes de comenzar, compruebe que el interruptor de dirección de rotación esté en la posición correcta.

### INTERRUPTOR DE MODO DE FUNCIONAMIENTO

El interruptor de modo de funcionamiento (2) le permite seleccionar el modo de funcionamiento adecuado: taladrado sin percusión o con percusión (fig. B). Para taladrar en materiales como metal, madera, cerámica, plásticos o similares, coloque el interruptor en el modo sin percusión (símbolo de taladro). Para taladrar en materiales como piedra, hormigón, ladrillo o similares, coloque el interruptor en el modo martillo (símbolo del martillo). Los agujeros en madera, materiales derivados de la madera y metales se realizan con brocas de acero rápido o acero al carbono (solo en madera y materiales derivados de la madera). Para taladrar con percusión se utilizan brocas especiales con puntas de carburo (widia).

No utilice el sentido de giro a la izquierda cuando la función de martillo esté activada.

El taladrado prolongado a bajas velocidades del husillo puede provocar el sobrecalentamiento del motor. Haga pausas periódicas o deje que el dispositivo funcione a la velocidad máxima sin carga durante aproximadamente 1-2 minutos. Tenga cuidado de no tapar los orificios de la carcasa que se utilizan para la ventilación del motor del taladro.

## FUNCIONAMIENTO Y MANTENIMIENTO

Antes de realizar cualquier trabajo de instalación, ajuste, reparación o mantenimiento, desconecte el cable de alimentación de la toma de corriente.

### MANTENIMIENTO Y ALMACENAMIENTO

- Se recomienda limpiar el dispositivo inmediatamente después de cada uso.
- No utilice agua ni otros líquidos para la limpieza.
- Limpie el dispositivo con un paño seco o sopléelo con aire comprimido a baja presión.
- No utilice productos de limpieza ni disolventes, ya que pueden dañar las piezas de plástico.
- Limpie regularmente las ranuras de ventilación de la carcasa del motor para evitar que el dispositivo se sobrecaliente.
- Si el cable de alimentación está dañado, sustitúyalo por uno de las mismas especificaciones. Esto debe hacerlo un especialista cualificado o llevando el dispositivo a un centro de servicio técnico.
- Si se producen chispas excesivas en el conmutador, haga que una persona cualificada compruebe el estado de las escobillas de carbón del motor.
- Guarde siempre el dispositivo en un lugar seco y fuera del alcance de los niños.

### SUSTITUCIÓN DEL PORTABROCAS

- Abra las mordazas del portabrocas (1).
  - Retire el tornillo que fija el portabrocas con un destornillador Phillips, girando el destornillador en sentido horario (rosca a la izquierda).
  - Inserte la llave hexagonal en el portabrocas (Fig. D).
  - Golpee ligeramente el extremo de la llave hexagonal.
  - Desatornille el portabrocas.
- Vuelva a colocar el portabrocas siguiendo el orden inverso al de desmontaje.

### SUSTITUCIÓN DE LAS ESCOBILLAS DE CARBONO

Las escobillas de carbón del motor desgastadas (menos de 5 mm), quemadas o rotas deben sustituirse inmediatamente. Sustituya siempre las dos escobillas de carbón al mismo tiempo. La sustitución de las escobillas de carbón solo debe ser realizada por una persona cualificada utilizando piezas originales. Cualquier avería debe ser reparada por un centro de servicio autorizado del fabricante.

## PARÁMETROS TÉCNICOS

### DATOS NOMINALES

PARÁMETRO	VALOR	
Tensión de alimentación	230 V AC	
Frecuencia de alimentación	50 Hz	
Potencia nominal	850 W	
Rango de velocidad sin carga	0 - 3000 min <sup>-1</sup>	
Frecuencia de impacto sin carga	0 - 48 000 min <sup>-1</sup>	
Rango de portabrocas	1,5-13 mm	
Tamaño de rosca del portabrocas	½ pulgada	
Diámetro máximo de taladrado	Acero	13 mm
	Hormigón	13 mm
	Madera	32 mm
Índice de protección	IP20	
Clase de protección	II	
Peso	2,8 kg	

### DATOS SOBRE RUIDO Y VIBRACIONES

Nivel de presión sonora	L <sub>PA</sub> = 93 dB(A) K=5dB(A)
Nivel de potencia acústica	L <sub>WA</sub> = 104 dB(A) K=5dB(A)
Valor de aceleración de la vibración, perforación con martillo en hormigón	a <sub>h, D</sub> = 8,41 m/s <sup>2</sup> K=1,5 m/s <sup>2</sup>
Valor de aceleración de la vibración, taladrado en metal	a <sub>h, D</sub> = 2,73 m/s <sup>2</sup> K=1,5 m/s <sup>2</sup>

58G728 indica tanto el tipo como la designación del dispositivo

### Información sobre ruido y vibraciones

El nivel de ruido emitido por el dispositivo se describe mediante: el nivel de presión acústica emitido L<sub>PA</sub> y el nivel de potencia acústica L<sub>WA</sub> (donde K indica la incertidumbre de la medición). Las vibraciones emitidas por el dispositivo se describen mediante el

valor de aceleración de la vibración  $a_h$  (donde K indica la incertidumbre de la medición).

Los siguientes valores indicados en este manual: nivel de presión acústica  $L_{pA}$ , nivel de potencia acústica  $L_{WA}$  y valor de aceleración de la vibración  $a_h$  se han medido de acuerdo con la norma EN 62841-1. El nivel de vibración especificado  $a_h$  se puede utilizar para comparar dispositivos y para realizar una evaluación preliminar de la exposición a la vibración.

El nivel de vibración indicado es representativo únicamente para las aplicaciones básicas del dispositivo. Si el dispositivo se utiliza para otras aplicaciones o con otras herramientas de trabajo, el nivel de vibración puede variar. Un mantenimiento insuficiente o poco frecuente del dispositivo dará lugar a un mayor nivel de vibración. Las razones expuestas anteriormente pueden aumentar la exposición a las vibraciones durante todo el período de trabajo.

**Para estimar con precisión la exposición a las vibraciones, deben tenerse en cuenta los periodos en los que el dispositivo está apagado o cuando está encendido pero no se utiliza para un trabajo. Tras una estimación cuidadosa de todos los factores, la exposición total a las vibraciones puede ser significativamente menor.**

Para proteger al usuario de los efectos de la vibración, deben aplicarse medidas de seguridad adicionales, tales como: mantenimiento regular del dispositivo y de las herramientas de trabajo, garantizar una temperatura adecuada de las manos y una organización adecuada del trabajo.

### PROTECCIÓN DEL MEDIO AMBIENTE



Los productos eléctricos no deben desecharse con los residuos domésticos, sino que deben llevarse a instalaciones adecuadas para su eliminación. La información sobre la eliminación puede obtenerse en el distribuidor del producto o en las autoridades locales. Los equipos eléctricos y electrónicos usados contienen sustancias que no son neutras para el medio ambiente. Los equipos que no se reciclan suponen una amenaza potencial para el medio ambiente y la salud humana.

«GTX Poland Spółka z ograniczoną odpowiedzialnością» Spółka komandytowa, con domicilio social en Varsovia, ul. Pograniczna 2/4 (en adelante, «GTX Poland»), informa por la presente que todos los derechos de autor sobre el contenido de este manual (en adelante, «Manual»), incluidos, entre otros, su texto, fotografías, diagramas, dibujos, así como su composición, pertenecen exclusivamente a GTX Poland y están protegidos por la ley de conformidad con la Ley de 4 de febrero de 1994 sobre derechos de autor y derechos afines (es decir, Boletín Oficial de 2006, n.º 90, punto 631, en su versión modificada). Queda estrictamente prohibido copiar, procesar, publicar o modificar la totalidad del Manual o cualquiera de sus elementos con fines comerciales sin el consentimiento por escrito de GTX Poland, lo que puede dar lugar a responsabilidades civiles y penales.

### Declaración de conformidad CE

**Fabricante:** GTX Poland Sp. z o.o. Sp. k., calle Pograniczna 2/4, 02-285 Varsovia

**Producto:** Martillo perforador

**Modelo:** 58G728

**Nombre comercial:** GRAPHITE

**Número de serie:** 00001 + 99999

La presente declaración de conformidad se expide bajo la exclusiva responsabilidad del fabricante.

El producto descrito anteriormente cumple con los siguientes documentos:

**Directiva sobre máquinas 2006/42/CE**

**Directiva de compatibilidad electromagnética 2014/30/UE**

**Directiva RoHS 2011/65/UE modificada por la Directiva 2015/863/UE**

Y cumple los requisitos de las siguientes normas:

**EN 62841-1:2015+AC:2015+A11:2022; EN 62841-2:**

**1:2018+A11:2019+A1:2022+A12:2022**

**EN IEC 55014-1:2021; EN IEC 55014-2:2021; EN IEC 61000-3:**

**2:2019+A1:2021+A2:2024; EN 61000-3-3:2013+A1:2019+A2:2021**

**EN IEC 63000:2018**

Esta declaración se aplica únicamente a la máquina en el estado en que se comercializó y no cubre los componentes

añadidos por el usuario final ni las acciones posteriores realizadas por este.

Nombre y dirección de la persona autorizada para preparar la documentación técnica, residente o establecida en la UE:

Firmado en nombre de:

GTX Poland Sp. z o.o. Sp. k. Calle Pograniczna 2/4 02-285 Varsovia

*Paweł Kowalski*

Paweł Kowalski

Representante de calidad de GTX POLAND

Varsovia, 8 de octubre de 2025

### (et) ORIGINAALJUHIESTE TÖLGE HAMMER DRILL

58G728

**HOIATUS Lugege läbi kõik selle elektritööriista kaasasolevad ohutusohiatused, juhised, illustratsioonid ja spetsifikatsioonid.**

Alpool esitatud juhiste mittetäitmine võib põhjustada elektritööd, tulekahju ja/või tõsisid vigastusi.

**Hoidke kõik hoiatused ja juhised alles tulevikus kasutamiseks.**

- **Kandke vasarapuuriga töötades kuulmiskaitset.** Müra võib põhjustada kuulmislangust.
- **Kasutage tööriista abikäepidemega.** Kontrolli kaotamine võib põhjustada kehavigastusi.
- **Kinnitage tööriist enne kasutamist nõuetekohaselt.** See tööriist tekitab suurt pöörlemomenti ja kui seade töö ajal nõuetekohaselt ei kinnitata, võib juhtimise kaotamine põhjustada kehavigastusi.
- **Hoidke elektritööriista isoleeritud käepidemete küljest, kui teete töid, mille käigus löökelement võib puutuda kokku peidetud juhtmetega või omaenda juhtmega.** Kui löökelement puutub kokku pingestatud juhtmega, võib see põhjustada elektritööriista paljastatud metallosade pingestumise ja kasutaja võib saada elektrilöögi.
- **Ärge kasutage kunagi kiirust, mis ületab puuri maksimaalset nimikiirust.** Suuremal kiirusel võib puur vabalt põõrlema hakates töössemeaga kokku puutumata painuda, mis võib põhjustada kehavigastusi.
- **Alustage puurimist alati madalal kiirusel, puuriteraga töödeldava detailiga kokkupuutes.** Kõrgemal kiirusel võib puuriteras vabalt põõrlema jäädes ilma töödeldava detailiga kokkupuutumata painuda, mis võib põhjustada kehavigastusi.
- **Suruge puuriterale ainult sirgjooneliselt ja ärge avaldage liigset survet.** Puuriterad võivad painuda, põhjustades purunemist või kontrolli kaotust, mis võib põhjustada kehavigastusi.

**ETTEVAATUST! Seade on mõeldud kasutamiseks siseruumides.**

Hoolimata loomulikult ohutust disainist, ohutusmeetmete ja täiendavate kaitsemeetmete kasutamisele, on töötamise ajal alati olemas vigastuste jääkrisk.

### KONSTRUKTSIOON JA KASUTAMINE

Hammerdrillid on käsitsi kasutatavad elektrilised tööriistad II klassi isolatsiooniga. Seadmed töötavad ühefaasilise kommunaalarvootoriga, mille pöörlemiskiirust vähendatakse hammasülekande abil. Seda tüüpi elektritööriista kasutatakse laialdaselt puidu, puutmaterjalide, metalli, keramikaga ja plastiku puurimiseks mitte-vasararežiimis ning betooni, telliste ja sarnaste materjalide puurimiseks vasararežiimis. Neid kasutatakse renoveerimis- ja ehitustöödel, puidutöödel ja igasugustel kodutöödel.

**Ärge kasutage elektritööriista muul otstarbel kui selleks, milleks see on mõeldud.**

### PIKTOGRAMMID JA HOIATUSED

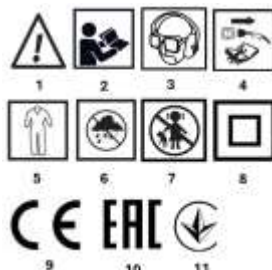

1. **ETTEVAATUST!** Võtke eriti ettevaatusabinõud!
2. Lugege kasutusjuhendit ja järgige selles sisalduvaid hoiatusi ja ohutusnõudeid!

- Kasutage isiklikke kaitsevahendeid (kaitseprille, kuulmiskaitseid, tolmumaski).
- Enne hooldus- või remonditööde tegemist ühendage toitejuhe lahti.
- Kandke kaitseriietust.
- Kaitske seadet niiskuse eest.
- Hoidke lapsed seadmest eemal.
- Kaitseklass II.
- CE-sertifikaadi märk
- EAC sertifitseerimismärk.
- Ukraina turu sertifitseerimismärk.

## SEADME MÄRGISTUSED



- RRRR -valmistamise aasta  
MM -valmistamise kuu  
Y -täiendav tähis  
XXXXX -seerianumber  
NNN -täiendav märge

## GRAAFILISTE ELEMENTIDE KIRJELDUS

Järgnev numberdus viitab käesoleva juhendi graafilistel lehekülgedel näidatud seadme komponentidele.

- Puuripatron
- Töörežiimi lüliti
- Lüliti lukustusnupp
- Pöörlemissuuna lüliti
- Kiiruse reguleerimise nupp
- Lüliti
- Abikäepide
- Puurimissügavuse piirajat
- Käiguvahetuse lüliti

\* Joonisel ja tootel võivad esineda erinevused.

## SEADME KIRJELDUS

Hammerdrillid on käsitsi kasutatavad elektrilised tööriistad, mille isolatsiooniklass on II. Seadmed töötavad ühefaasilise kommunaalmootoriga, mille pöörlemiskiirust vähendatakse käigukasti abil. Seda tüüpi elektritööriistu kasutatakse laialdaselt puidu, puitmaterjalide, metalli, keraamika ja plastiku puurimiseks mitte-vasararežiimis ning betooni, telliste ja sarnaste materjalide puurimiseks vasararežiimis. Neid kasutatakse renoveerimis- ja ehitustöödel, puidutöödel ja igasugustel kodutöödel.

## SISUKORD

- Lisakäepide 1
- Puurimissügavuse piiraja riba 1
- Vöti – nupp 1
- Puurid 1
- Transpordikohver 1

## TÖÖKS ETTEVALMISTAMINE

### LISAKÄPIDEME PAIGALDAMINE

Isikliku ohutuse tagamiseks on soovitatav alati kasutada lisakäpeid (7). Lisakäpeid saab enne puurikorpusete kinnitamist pöörata, et valida tööks sobivaim asend.

- Lõvendage abikäepideme ääriku (7) lukustusnuppu, pöörates seda vastupäeva.
- Lükake lisakäepideme ääriku (7) puurikorpusete silindrilisele osale.
- Pöörake kõige sobivasse asendisse.
- Kinnitage lisakäepideme (7) lukustusnupp päripäeva, et käepide kindlalt paigal püsiks.

### PUURIMISKÕRGUSE PIIRAJA PAIGALDAMINE

Piirajat (8) kasutatakse puuri sügavuse reguleerimiseks materjalis.

- Lõvendage abikäepideme ääriku (7) lukustusnuppu.
- Sisestage piirajariba (8) abikäepideme ääriku avasse.
- Seadke soovitud puurimissügavus.
- Kinnitage, pingutades lukustusnuppu abikäepideme krael (7).

### TÖÖRIISTADE PAIGALDAMINE

Ühendage elektritööriist vooluvõrgust lahti.

- Sisestage võti ühte puuripatroni (1) ümbermõõdu avadest.
- Avage lõuad soovitud suuruseni.
- Sisestage puuriteri silindriline vars puuripatroni avasse (1) nii kaugele kui võimalik.

- Kasutades võtit (sisestades selle järjestikku puuripatroni ümbermõõdu kolme auku), kinnitage patroni lõuad puuri varre külge.

Pärast puuriotsiku sisestamist või eemaldamist tuleb alati võti puurist eemaldada.

## KASUTAMINE / SEADED

### SISSE- JA VÄLJALÜLITAMINE

Võrgupinge peab vastama puuri tüübikilbil märgitud pingele.

#### Sisselülitamine

- Vajutage lülitisnuppu (6) ja hoidke seda selles asendis.

#### Väljalülitamine

- Vabastage lülitisnuppu (6) survest. Lüliti lukustus (pidev töö) Sisselülitamine:
- Vajutage lülitisnuppu (6) ja hoidke seda selles asendis.
- Vajutage lüliti lukustusnuppu (3) (joonis A).
- Vabastage lülitisnupp (6).

#### Väljalülitamine:

- Vajutage ja vabastage lülitisnupp (6).

Spindli pöörlemiskiirust reguleeritakse lülitisnuppu vajutades.

### VÄLJAPÖÖRDUMISE KIIRUSREGULEERIMISE NUPP

Puuriga on võimalik töötada erinevate spindli pöörlemiskiirustega. Reguleerimine toimub nuppu (5) abil (joonis A). Iga kiiruse reguleerimise nupu seade puhul on võimalik kiirust sujuvalt reguleerida, suurendades või vähendades lülitisnupule (6) avaldatavat survet.

- Nupu (5) päripäeva pööramine suurendab kiirust, • Nupu (5) vastupäeva pööramine vähendab kiirust.
- Vaadake kiiruse reguleerimise nuppu või lüliti märgistatud sümboleid.

Õige kiiruse valik tehakse, kui puur töötab koormuseta ja lüliti lukustusfunktsioon on alla vajutatud. Sel viisil seatud kiirus võib koormuse all tõetades olla madalam.

### PAREMPOOLNE/VASAKPOOLNE PÖÖRDUMINE

Puurispindli pöörlemissuunda valitakse pöörlemislüliti (4) abil (joonis A).

### Parempöör

- asetage lüliti (4) äärmisesse vasakusse asendisse.

### Vastupäeva pöörlemine

- asetage lüliti (4) äärmise parempoolsesse asendisse.

Pange tähele, et mõnel juhul võib pöörlemissuuna lüliti asend pöörlemise suhtes erineva kirjeldatust. Vaadake pöörlemissuuna lüliti või seadme korpusete sümboleid.

Ärge muutke pöörlemissuunda, kui puurispindel pöörleb. Enne töö alustamist kontrollige, et pöörlemissuuna lüliti on õiges asendis.

### TÖÖREŽIIMI LÜLITI

Töörežiimi lüliti (2) võimaldab valida sobiva töörežiimi: puurimine ilma haamriga või haamriga (joonis B). Metallist, puidust, keraamikast, plastikust või sarnastest materjalidest puurimiseks seadke lüliti haamriga puurimise režiimi (puurisümbol). Kivi, betooni, tellise või sarnaste materjalide puurimiseks seadke lüliti vasararežiimile (vasara sümbol). Puidu, puitmaterjalide ja metallide puurimiseks kasutatakse kiirterase või süsinikerasest puuriterasid (ainult puidu ja puitmaterjalide puhul). Vasarapuurimiseks kasutatakse spetsiaalseid karbiidotsaga (widia) puuriterasid.

Ärge kasutage vasakpoolset pöörlemissuunda, kui haamriga puurimise funktsioon on aktiveeritud.

Pikem puurimine madalatel pöörlemiskiirustel võib põhjustada mootori ülekuumenemist. Tehke perioodilist pause või laske seadmel töötada maksimaalsel kiirusel ilma koormuseta umbes 1–2 minutit. Olge ettevaatlik, et ei kataksite puurimootori ventilatsiooniks kasutatavaid avasid korpusel.

## KASUTAMINE JA HOOLDUS

Enne paigaldus-, reguleerimis-, remondi- või hooldustööde tegemist eemaldage toitejuhtme pistik pistikupesast.

### HOOLDUS JA HOIDMINE

- Soovitatav on seade puhastada kohe pärast iga kasutamist.
- Puhastamiseks ärge kasutage vett ega muid vedelikke.

- Puhastage seade kuiva lapiga või puhastage madala rõhuga suruõhuga.
- Ärge kasutage puhastusvahendeid ega lahusteid, kuna need võivad plastosa kahjustada.
- Puhastage regulaarselt mootori korpuse ventilatsiooniavad, et vältida seadme ülekuumenemist.
- Kui toitejuhe on kahjustatud, asendage see sama spetsifikatsiooniga juhtmega. Seda peaks tegema kvalifitseeritud spetsialist või viima seade teeninduskeskusesse.
- Kui kommutaatoril tekib liigne sädemete tekkimine, laske kvalifitseeritud isikul kontrollida mootori süsinikharjade seisukorda.
- Hoidke seadet alati kuivas kohas, lastele kättesaamatus kohas.

#### PUURIPATRONI VAHETMINE

- Avage puuripatendi lõuad (1).
- Eemaldage puuripatroni kinnitav kruvi ristpeaga kruvikeerajaga, keerates kruvikeerajat päripäeva (vasakpoolse keere).
- Sisestage kuuskantvõti puuripatroni (Joonis D).
- Koputage kergelt kuuskantvõtme otsa.
- Keerake puuripatroni lahti.

Paigaldage puuripatron tagasi eemaldamisega vastupidises järjekorras.

#### SÜSINIKHARJADE VAHETMINE

Kulunud (lühemad kui 5 mm), põlenud või purunenud mootori süsinikharjad tuleb viivitamatult asendada. Asendage alati mõlemad süsinikharjad korraga. Süsinikharjade asendamine tohib teha ainult kvalifitseeritud isik, kes kasutab originaalvaruosi. Kõik vead tuleb parandada tootja volitatud teeninduskeskuses.

#### TEHNILISED PARAMEETRID

##### NIMIVÄÄRTUSED

PARAMEETER	VÄÄRTUS	
Toitepinge	230 V AC	
Toite sagedus	50 Hz	
Nimivõimsus	850 W	
Tühikäigu kiiruse vahemik	0–3000 min <sup>-1</sup>	
Tühikäigu löögisagedus	0–48 000 min <sup>-1</sup>	
Puuripatendi vahemik	1,5–13 mm	
Padruni keermetuse suurus	½ toll	
Maksimaalne puurimise läbimõõt	Teras	13 mm
	Betoon	13 mm
	Puit	32 mm
Kaitseklass	IP20	
Kaitseklass	II	
Kaal	2,8 kg	

##### MÜRA JA VIBRATSIOONI ANDMED

Heli rõhutase	$L_{pA} = 93 \text{ dB(A)}$ $K = 5 \text{ dB(A)}$
Heli võimsuse tase	$L_{WA} = 104 \text{ dB(A)}$ $K = 5 \text{ dB(A)}$
Vibratsiooni kiirendusväärtus, betooni haamriga puurimine	$a_{h,D} = 8,41 \text{ m/s}^2$ $K = 1,5 \text{ m/s}^2$
Vibratsiooni kiirendusväärtus, puurimine metallis	$a_{h,D} = 2,73 \text{ m/s}^2$ $K = 1,5 \text{ m/s}^2$

58G728 tähistab nii seadme tüüpi kui ka nimetust

#### Teave müra ja vibratsiooni kohta

Seadme tekitatavat müra taset kirjeldavad: tekitatav helirõhutase  $L_{pA}$  ja helivõimsuse tase  $L_{WA}$  (kus K tähistab mõõtmise ebamäärasust). Seadme tekitatavat vibratsiooni kirjeldab vibratsiooni kiirendusväärtus  $a_h$  (kus K tähistab mõõtmise ebamäärasust).

Käesolevas juhendis esitatud järgmised väärtused: helirõhutase  $L_{pA}$ , helivõimsustase  $L_{WA}$  ja vibratsiooni kiirendusväärtus  $a_h$  on mõõdetud vastavalt standardile EN 62841-1. Määratud vibratsioonitaset  $a_{(h)}$  saab kasutada seadmete võrdlemiseks ja vibratsioonile kokkupuute esialgseks hindamiseks.

Esitatud vibratsioonitase on representatiivne ainult seadme põhiiliste rakenduste puhul. Kui seadet kasutatakse muudel eesmärkidel või koos muude tööriistadega, võib vibratsioonitase muutuda. Seadme ebapiisav või harv hooldus põhjustab vibratsioonitase tõusu. Eespool nimetatud põhjused võivad suurendada vibratsiooniga kokkupuudet kogu tööaja jooksul.

**Vibratsiooniga kokkupuute täpseks hindamiseks tuleb arvesse võtta ajavahemikke, mil seade on välja lülitatud või sisse lülitatud, kuid ei kasutata tööks. Pärast kõigi tegurite hoolikat hindamist võib vibratsiooniga kokkupuude kokku olla oluliselt väiksem.**

Kasutaja vibratsiooni mõjude eest kaitsmiseks tuleb rakendada täiendavaid ohutusmeetmeid, näiteks: seadme ja töövahendite regulaarne hooldus, käte piisava temperatuuri tagamine ja töö õige korraldus.

#### KESKKONNAKAITSE



Elektriga töötavaid tooteid ei tohi kõrvaldada koos olmejäätmetega, vaid need tuleb viia sobivatesse jäätmekäitluskeskustesse. Teavet jäätmete kõrvaldamise kohta saab toote müüjalt või kohalikest ametiasutustelt. Kasutatud elektrija elektroonikaseadmed sisaldavad aineid, mis ei ole keskkonnale neutraalsed. Ringlussevõtu seadmed kujutavad endast potentsiaalset ohtu keskkonnale ja inimeste tervisele.

"GTX Poland Spółka z ograniczoną odpowiedzialnością" Spółka komandytowa, zarejestrowana w Sądzie Rejonowym dla M. St. w Warszawie, ul. Pograniczna 2/4 (edaspidi: "GTX Poland") teavitab, et kõik autorõigused käesoleva kasutusjuhendi (edaspidi: „Juhend“), sealhulgas muu hulgas selle tekst, fotod, diagrammid, joonised ja koostis, kuuluvad ainult GTX Polandile ja on kaitsitud seadusega vastavalt 4. veebruaril 1994. aasta seadusele autoriõiguse ja sellega seotud õiguste kohta (st Seaduste Leht 2006 nr 90 punkt 631, muudetud kujul). Käsitamatu või selle mis tahes osade kopeerimine, töötlemine, avaldamine või muutmine ärilistel eesmärkidel ilma GTX Poland kirjaliku nõusolekuta on rangelt keelatud ja võib kaasa tuua tsiviil- ja kriminaalvastutuse.

#### EÜ vastavusdeklaratsioon

Tootja: GTX Poland Sp. z o.o. Sp. k., Pograniczna tänav 2/4 02-285 Varssavi

Toode: Vasarapuur

Mudel: 58G728

Kaubamärk: GRAPHITE

Seerianumber: 00001 + 99999

Käesolev vastavusdeklaratsioon on välja antud tootja ainuvastutusele.

Eespool kirjeldatud toode vastab järgmistele dokumentidele:

Masinadirektiiv 2006/42/EÜ

Elektromagnetilise ühilduvuse direktiiv 2014/30/EL

RoHS-direktiiv 2011/65/EL, muudetud direktiiviga 2015/863/EL

Ja vastab järgmiste standardite nõuetele:

EN 62841-1:2015+AC:2015+A11:2022; EN 62841-2

1:2018+A11:2019+A1:2022+A12:2022

EN IEC 55014-1:2021; EN IEC 55014-2:2021; EN IEC 61000-3-2:2019+A1:2021+A2:2024; EN 61000-3-3:2013+A1:2019+A2:2021

EN IEC 63000:2018

Käesolev deklaratsioon kehtib ainult masina kohta sellises seisundis, milles see turule viidi, ega hõlma komponente, mida on lisanud lõppkasutaja, ega lõppkasutaja poolt hiljem tehtud toiminguid.

Tehnilise dokumentatsiooni koostamiseks volitatud isiku nimi ja aadress, kes elab või on asutatud ELis:

Allkirjastatud nimel:

GTX Poland Sp. z o.o. Sp. k. Pograniczna tänav 2/4 02-285 Varssavi

*Pawel Kowalski*

Pawel Kowalski

GTX POLANDi kvaliteedisindaja

Varssavi, 8. oktoober 2025