

GRAPHITE

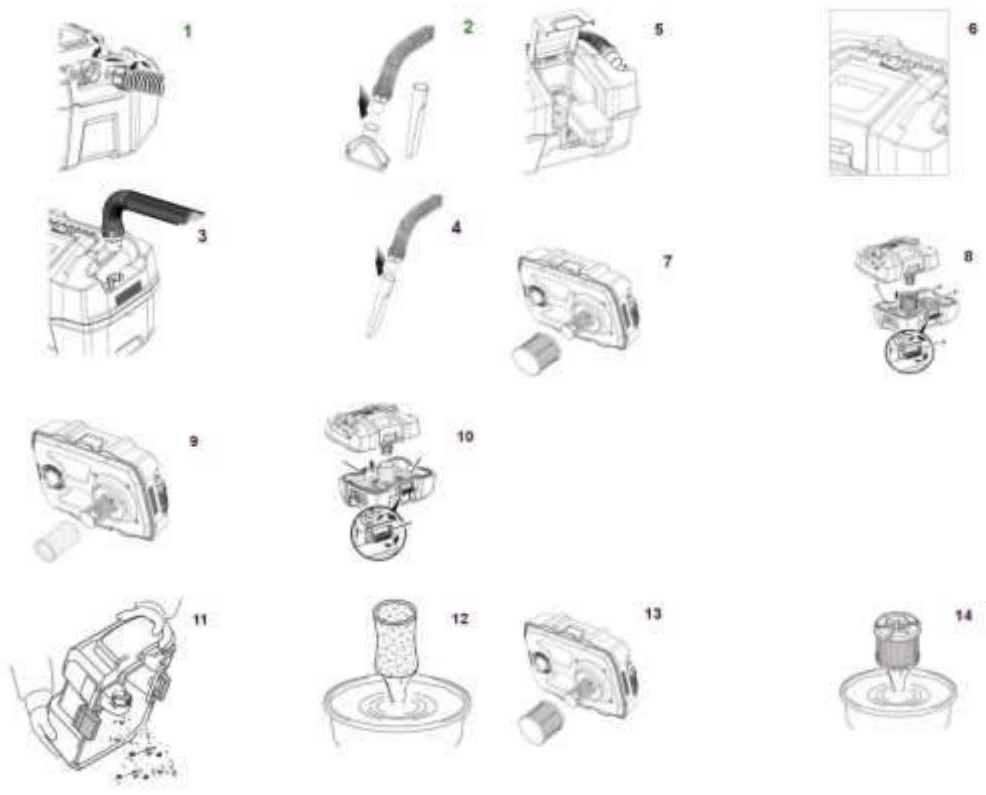

58GE105

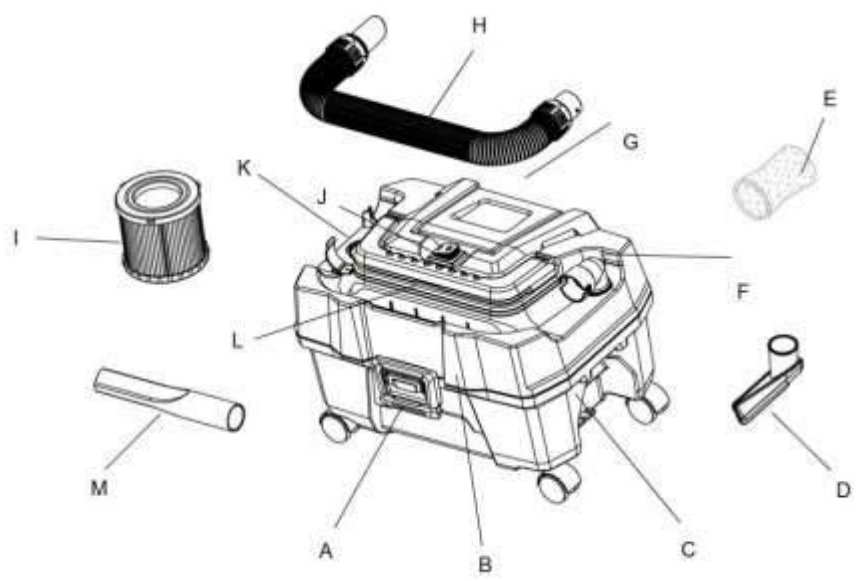



(pl) INSTRUKCJA OBSŁUGI ORYGINALNA	4
(en) TRANSLATION OF THE ORIGINAL INSTRUCTIONS	5
(uk) ПЕРЕКЛАД ОРИГІНАЛЬНИХ ІНСТРУКЦІЙ	7
(ro) TRADUCEREA INSTRUCȚIUNILOR ORIGINALE	9
(hu) AZ EREDETI UTASÍTÁSOK FORDÍTÁSA	11
(it) TRADUZIONE DELLE ISTRUZIONI ORIGINALI	13
(fr) TRADUCTION DES INSTRUCTIONS ORIGINALES	15
(de) ÜBERSETZUNG DER ORIGINALANLEITUNG	16
(ru) ПЕРЕВОД ОРИГИНАЛЬНЫХ ИНСТРУКЦИЙ	18
(cs) PŘEKLAD PŮVODNÍCH POKYNŮ	20
(sk) PREKLAD PŮVODNÝCH POKYNOV	22
(hr) PRIJEVOD ORIGINALNIH UPUTSTAVA	24
(lt) ORIGINALŲ INSTRUKCIJŲ VERTIMAS	26
(lv) ORIGINĀLO INSTRUKCIJU TULKŌJUMS	27
(sl) PREVAJANJE IZVIRNIH NAVODIL	29
(bg) ПРЕВОД НА ОРИГИНАЛНИТЕ ИНСТРУКЦИИ	31
(sr) ПРЕВОД ОРИГИНАЛНИХ УПУТСТАВА	33
(el) ΜΕΤΑΦΡΑΣΗ ΤΩΝ ΑΡΧΙΚΩΝ ΟΔΗΓΙΩΝ	35
(nl) VERTALING VAN DE ORIGINELE INSTRUCTIES	37
(pt) TRADIÇÃO DAS INSTRUÇÕES ORIGINAIS	38
(es) TRADUCCIÓN DE LAS INSTRUCCIONES ORIGINALES	40
(et) ORIGINAALJUHENDITE TÕLGE	42

- Podłącz złącze węża do wylotu powietrza (rys 3).
- Obróć złącze zgodnie z ruchem wskazówek zegara, aby zablokować.
- Można podłączyć dyszę do szczelin z elastycznym węzłem, aby uzyskać silniejszy przepływ powietrza (rys 4).

WŁĄCZANIE ZASILANIA

- Naciśnij przycisk pokrywający na akumulatory, otwórz ją i podłącz akumulator do gniazda (rys 5).
- Do pracy pokrywki akumulatora należy zamknąć.
- Przekręć przełącznik w pozycję '1', aby uruchomić urządzenie (rys 6).
- Obróć przełącznik na pozycję '0', aby zatrzymać urządzenie.
- Światło przełącznika jest włączone przy normalnym zasilaniu.

ODKURZANIE NA SUCHO

W czasie pracy należy się upewnić iż zbierane Opady nie są zbyt duże. Tak aby nie zatrzymały się w wężu lub akcesoriach. Upewnij się, że elastyczny wąż i akcesoria są prawidłowo podłączone, a filtr HEPA jest poprawnie zainstalowany, aby uniknąć wycieku przy pracy na mokro.

Nie wolno zbierać następujących substancji:

- Łatwopalnych cieczy (nafty, benzyny, rozpuszczalników, itp.)
- Gorące substancje, które są oparzenia- lub palenia (papierosy, zapalki, kadzidła, gorący popiół lub żar z kominka), iskry i pył metalowy generowany podczas cięcia lub szlifowania metalu, itp.
- Materiały łatwopalne (toner, farba, spray itp.)
- Pianki jako środek do czyszczenia dywanów itp. (mogą one spowodować wybuch lub pożar)
- Substancje wybuchowe lub piryforyczne (nitrogliceryna, aluminium, magnez, tytan, cynk, czerwony fosfor, żółty fosfor, celulozoid itp.)
- Ostre przedmioty (szkło, sztućce, odłamki drewna, metal, kamień, gwoździe, żyłki, ostrza wymienne, pinezki, szpilki itp.)
- Drobną krzeszącą i przewodzącą
- Sproszkowany metal lub proszek węglowy
- Nie należy korzystać z niego jako osuszacza
- Duże ilości pyłów takich jak mąka, proszek gaśniczy itp.)
- Substancje, które powodują objawy toksyczne
- Agresywne chemikalia (kwas, wybielacz itp.)
- Płynne lub wilgotne śmieci, zawierające wyciociny, odchody
- Azbest
- Pestycydy

Podczas odkurzania drobnych zanieczyszczeń w pomieszczeniach o niskiej wilgotności może wystąpić wstrząs statyczny na powierzchni urządzenia. Proszę używać ochronne rękawiczki izolujące lub rozpylić wodę z nawilżacza, aby zwiększyć wilgotność powietrza

- Wsuń filtr HEPA z gniazda filtra (rys 7).
- Upewnij się, że połączenia w filtrze są skierowane do szczelin w gnieździe filtra.
- Obróć filtr HEPA zgodnie z ruchem wskazówek zegara, aby go zablokować.
- Upewnij się że górna część odkurzacza jest prawidłowo zamontowana na zbiorniku.
- Zablockuj oba zaczepy (rys 8).

ODKURZANIE NA MOKRO

- Należy pamiętać, że pokrywka akumulatora musi być zawsze zamknięta w czasie pracy, w przeciwnym razie ciecz może przeniknąć do akumulatora co może spowodować niebezpieczeństwo. Zwróć uwagę na poziom płynu w zbiorniku, aby nie osiągnęła krytycznej pojemności. Gdy ciecz w zbiorniku osiągnie maksymalny poziom będzie to sygnalizowane, innym dźwiękiem niż normalna praca odkurzacza. W takim przypadku należy wyłączyć urządzenie i opróżnić zbiornik.
- Upewnij się, że filtr gąbkowy jest dobrze zamontowany przed pracą, podczas odkurzania cieczy z kilkoma różnego rodzaju zanieczyszczeniami.
- Przed rozpoczęciem pracy upewnij się, że filtr HEPA jest dobrze zamontowany
- Wsuń filtr gąbkowy na gniazdo filtra (rys 9).
- Upewnij się, że górna część odkurzacza jest prawidłowo zamontowana na zbiorniku.
- Zablockuj oba zaczepy (rys 10).

KONSERWACJA ODKURZACZA

- Przed konserwacją upewnij się, że urządzenie jest wyłączone, a akumulator jest wyjęty.
- Zadbaj, aby urządzenie oraz akcesoria były suche, gdy nie są używane.

CZYSZCZENIE ZBIORNIKA

- Aby opróżnić zbiornik, obróć go i potrząśnij nim aby usunąć wszystkie śmieci i płyny (rys 11).

- Przetrzyj zbiornik wewnątrz ściereczką do kurzu / papierem

CZYSZCZENIE FILTRÓW

FILTR GĄBKOWY

- Wyciągnij filtr gąbkowy z uchwytu (rys 9)
- Delikatnie przemyj filtr wodą o temperaturze niższej niż 40°C (rys 12).
- Susz filtr przez 24 godziny w temperaturze pokojowej.

FILTR HEPA

- Obróć filtr HEPA w kierunku przeciwnym do ruchu wskazówek zegara, aby odblokować go z gniazda filtra (rys 13).
- Zdejmij z gniazda
- Oczyść powierzchnię filtra HEPA za pomocą pedzla.
- Delikatnie umyj wodą o temperaturze poniżej 40 °C (rys 14).
- Susz filtr przez 24 godziny w temperaturze pokojowej.

DANE ZNAMIONOWE:

Parametr	Wartość
Napięcie zasilania	18 V DC
Moc znamionowa	150W
Pojemność zbiornika	10 l
Klasa ochronności	III
Stopień ochrony	IPX4
Masa	3,85 kg

OCHRONA ŚRODOWISKA



Produktów zasilanych elektrycznie nie należy wyrzucać wraz z domowymi odpadkami, lecz oddać je do utylizacji w odpowiednich zakładach. Informacji na temat utylizacji udzieli sprzedawca produktu lub miejscowe władze. Zużyty sprzęt elektryczny i elektroniczny zawiera substancje niebezpieczne dla środowiska naturalnego. Sprzęt nie poddany recyklingowi stanowi potencjalne zagrożenie dla środowiska i zdrowia ludzi.

„GTX Poland Spółka z ograniczoną odpowiedzialnością” Spółka komandytowa z siedzibą w Warszawie, ul. Pograniczna 2/4 (dalej: „GTX Poland”) informuje, iż wszelkie prawa autorskie do treści niniejszej instrukcji (dalej: „Instrukcja”), w tym m.in. jej tekstu, zamieszczonych fotografii, schematów, rysunków, a także jej kompozycji, należą wyłącznie do GTX Poland i podlegają ochronie prawnej zgodnie z ustawą z dnia 4 lutego 1994 roku, o prawie autorskim i prawach pokrewnych (tj. Dz. U. 2006 Nr 90 Poz 631 z późn. zm.). Kopiowanie, przetwarzanie, publikowanie, modyfikowanie w celach komercyjnych całości Instrukcji jak i poszczególnych jej elementów, bez zgody GTX Poland wyrażonej na piśmie, jest surowo zabronione i może spowodować pociągnięcie do odpowiedzialności cywilnej i kamej.

GWARANCJA I SERWIS

Warunki gwarancji oraz opis postępowania w przypadku reklamacji zawarte są w załączonej Karcie Gwarancyjnej.

Serwis Centralny GTX Service Sp. z o.o. Sp.k.

ul. Pograniczna 2/4 tel. +48 22 364 53 50 02-285 Warszawa e-mail bok@gtxservice.com

Sieć Punktów Serwisowych do napraw gwarancyjnych i pogwarancyjnych dostępna na platformie internetowej gbxservice.com
Zeskanuj QR kod i wejdź na gtxservice.com

GT X SERVICE
CIRCULAR ECONOMY SOLUTIONS



(en)
TRANSLATION OF THE ORIGINAL INSTRUCTIONS
WIRELESS VACUUM CLEANER FOR DRY AND WET CLEANING
58GE105

CAUTION: BEFORE USING THE EQUIPMENT, READ THIS MANUAL CAREFULLY AND KEEP IT FOR FUTURE REFERENCE.

DETAILED SAFETY REGULATIONS

- This equipment can be used by children aged 8 years and above and by persons with reduced physical, sensory or mental capabilities or lack of experience and knowledge if they have been given supervision or instruction concerning the safe use of the equipment and understand the hazards involved. Children should not play with the equipment. Children should not clean or maintain the equipment without supervision.

WARNING:

- When using brushes with rotating parts, be careful of possible entanglement of textiles or clothing.
- Before performing maintenance, ensure that the appliance is disconnected from the power supply.

EXPLANATION OF PICTORIAL SYMBOLS



1. Read the operating instructions and observe the warnings and safety precautions contained therein!
2. Use personal protective equipment (safety goggles, ear protectors, dust masks).
3. Remove the battery from the device before performing any adjustment or cleaning operations.
4. Protect the device from moisture.
5. Keep children away from the tool.
6. For indoor use only.
7. Use appropriate nozzles for water extraction.
8. EAC certification mark.
9. Ukrainian market certification mark.

DESCRIPTION OF GRAPHIC ELEMENTS

- | | |
|---|-------------------------------------|
| A - Dust container latch | G - Waterproof battery cover |
| B - Upper part of the vacuum cleaner | H - Flexible hose |
| C - Dust collection tank | I - HEPA filter |
| D - Triangular brush | J - Power switch |
| E - Sponge filter | K - Air outlet |
| F - Suction hose holder | L - Transport handle |
| | M - Crevice suction nozzle |

EQUIPMENT AND ACCESSORIES

- | | |
|-------------------------------------|-----|
| • Flexible hose extending up to 2 m | - 1 |
| • HEPA filter | - 1 |
| • Sponge filter | - 1 |
| • Working tips | - 2 |
| • Flexible adapter | - 1 |
| • Transport wheels | - 4 |

MARKINGS ON THE DEVICE



- | | |
|-------|-------------------------|
| RRRR | -year of manufacture |
| MM | - month of manufacture |
| Y | -additional designation |
| XXXXX | -serial number |
| NNN | -additional marking |

DESIGN AND APPLICATION

The cordless vacuum cleaner is a handheld device. It is powered by a DC commutator motor. The cordless vacuum cleaner is designed for cleaning work in and around the home, e.g. paths, driveways, garages and basements. As a vacuum cleaner, it can be used for dry and wet cleaning indoors. In the blower function, it is suitable for cleaning and removing leaves, cut grass and fallen needles from coniferous trees from terraces, roads and paths. This device is not intended for industrial use and is also designed for outdoor use.

WARNING! Do not use the device for purposes other than those for which it is intended.

PREPARATION FOR USE

ASSEMBLY/DISASSEMBLY OF THE HOSE AND WORKING TIPS

Before starting work with the device, the flexible hose and accessories should be correctly and securely connected.

BATTERY TYPES AND CAPACITY

The device is designed to work with ENERGY+ 58G001, 58G001-1, 58G004, 58G004-1, batteries.

We recommend using a 4 Ah 58G004-1 battery.

Battery type	58G001	58G004
--------------	--------	--------

	58G001-1	58G004-1
Battery capacity	2 Ah	4 Ah
Operating time	12 min	22 min

BATTERY CHARGING

The battery should be charged at an ambient temperature of 4°C to 40°C. A new battery or one that has not been used for a long time will reach its full capacity after approximately 3 to 5 charge and discharge cycles.

- Remove the battery from the device.
- Plug the charger into a mains socket (230 V AC).
- Insert the battery into the charger. Check that the battery is properly seated (inserted all the way in).
- When the charger is plugged into the mains socket (230 V AC), a green LED on the charger will light up to indicate that the power is connected.
- When the battery is placed in the charger, a red LED on the charger will light up, indicating that the battery is charging.
- At the same time, the green battery charge status LEDs will flash in various patterns (see description below).
- All LEDs flashing - indicates that the battery is depleted and needs to be recharged.
- Two LEDs flashing - indicates that the battery is partially discharged.
- One LED flashing indicates that the battery is fully charged.

After charging the battery, the LED on the charger lights up green and all battery charge status LEDs light up continuously. After a while (approx. 15 seconds), the battery charge status LEDs go out. The battery should not be charged for more than 8 hours. Exceeding this time may damage the battery cells. The charger will not switch off automatically when the battery is fully charged. The green LED on the charger will continue to light up. The battery charge status LEDs will go out after a while. Disconnect the power supply before removing the battery from the charger socket. Avoid successive short charging cycles. Do not recharge the batteries after short periods of use. A significant decrease in the time between necessary recharges indicates that the battery is worn out and should be replaced. Batteries heat up during charging. Do not start work immediately after charging - wait until the battery has reached room temperature. This will prevent damage to the battery.

BATTERY CHARGE STATUS INDICATOR

The battery is equipped with a battery charge indicator (3 LEDs). To check the battery charge status, press the battery charge status indicator button. All LEDs lit indicate a high battery charge level. Two LEDs lit indicate partial discharge. Only one LED lit indicates that the battery is depleted and needs to be recharged.

OPERATING THE VACUUM CLEANER

SUCTION/SUCTION FUNCTION

- Grasp the hose on the correct side.
- Place the hose connector in the air suction handle (Fig. 1).
- Turn the connector clockwise to lock it in place.
- Connect the dedicated working attachment (triangular brush or crevice nozzle) with the flexible hose for working in specific conditions (Fig. 2).

BLOWER FUNCTION

- Connect the hose connector to the air outlet (Fig. 3).
- Turn the connector clockwise to lock it in place.
- You can connect the crevice nozzle to the flexible hose for a stronger air flow (Fig. 4).

TURNING ON THE POWER

- Press the battery cover button, open it and connect the battery to the socket (Fig. 5).
- The battery cover must be closed for operation.
- Turn the switch to the 'I' position to start the device (Fig. 6).
- Turn the switch to the 'O' position to stop the device.
- The switch light is on when the power supply is normal.

DRY VACUUMING

During operation, ensure that the collected debris is not too large so that it does not get stuck in the hose or accessories. Ensure that the flexible hose and accessories are properly connected and that the HEPA filter is correctly installed to prevent leakage when wet vacuuming.

The following substances must not be collected:

- Flammable liquids (kerosene, petrol, solvents, etc.)
- Hot substances that are burning or smouldering (cigarettes, matches, incense sticks, hot ashes or embers from a fireplace),

sparks and metal dust generated during metal cutting or grinding, etc.

- Flammable materials (toner, paint, spray, etc.)
- Foams used as carpet cleaners, etc. (these may cause an explosion or fire)
- Explosive or pyrophoric substances (nitroglycerine, aluminium, magnesium, titanium, zinc, red phosphorus, yellow phosphorus, celluloid, etc.)
- Sharp objects (glass, cutlery, wood splinters, metal, stone, nails, razor blades, replacement blades, pins, needles, etc.)
- Fine sparking and conductive materials
- Powdered metal or carbon powder
- Do not use it as a desiccant
- Large amounts of dust such as (flour, fire extinguisher powder, etc.)
- Substances that cause toxic symptoms
- Aggressive chemicals (acid, bleach, etc.)
- Liquid or moist waste, including vomit and faeces
- Asbestos
- Pesticides

When vacuuming fine debris in rooms with low humidity, static shock may occur on the surface of the appliance. Please use protective insulating gloves or spray water from a humidifier to increase the humidity of the air

- Insert the HEPA filter into the filter slot (Fig. 7).
- Ensure that the connections on the filter are aligned with the slots in the filter slot.
- Turn the HEPA filter clockwise to lock it in place.
- Ensure that the top of the vacuum cleaner is properly attached to the tank.
- Lock both clips (Fig. 8).

WET VACUUMING

- Please note that the battery cover must always be closed during operation, otherwise liquids may penetrate the battery, which may cause a hazard. Pay attention to the liquid level in the tank so that it does not reach critical capacity. When the liquid in the tank reaches its maximum level, this will be signalled by a different sound than the normal operation of the vacuum cleaner. In this case, switch off the device and empty the tank.
- Ensure that the sponge filter is properly installed before operating the vacuum cleaner to vacuum liquids with several different types of contaminants.
- Before starting work, make sure that the HEPA filter is properly installed.
- Insert the sponge filter into the filter socket (Fig. 9).
- Ensure that the upper part of the vacuum cleaner is correctly fitted to the tank.
- Lock both clips (Fig. 10).

VACUUM CLEANER MAINTENANCE

- Before maintenance, ensure that the device is switched off and the battery is removed.
- Ensure that the device and accessories are dry when not in use.

CLEANING THE TANK

- To empty the tank, turn it upside down and shake it to remove all debris and liquids (Fig. 11).
- Wipe the inside of the tank with a dust cloth/paper towel.

CLEANING THE FILTERS

SPONGE FILTER

- Remove the sponge filter from the holder (Fig. 9).
- Gently wash the filter with water at a temperature below 40°C (Fig. 12).
- Dry the filter for 24 hours at room temperature.

HEPA FILTER

- Turn the HEPA filter counter-clockwise to unlock it from the filter socket (Fig. 13).
- Remove from the socket
- Clean the surface of the HEPA filter with a brush.
- Gently wash with water below 40 °C (Fig. 14).
- Dry the filter for 24 hours at room temperature.

RATED DATA:

Parameter	Value
Supply voltage	18 V DC
Rated power	150W
Tank capacity	10 l
Protection class	III

Protection rating	IPX4
Weight	3.85 kg

ENVIRONMENTAL PROTECTION



Electrically powered products should not be disposed of with household waste, but should be taken to appropriate facilities for disposal. Information on disposal can be obtained from the product retailer or local authorities. Used electrical and electronic equipment contains substances that are harmful to the environment. Equipment that is not recycled poses a potential threat to the environment and human health.

GTX Poland Limited Liability Company Limited Partnership with its registered office in Warsaw, ul. Pograniczna 2/4 (hereinafter: GTX Poland) hereby informs that all copyrights to the content of this manual (hereinafter: Manual), including, among others, its text, photographs, diagrams, drawings, as well as its composition, belong exclusively to GTX Poland and are protected by law in accordance with the Act of 4 February 1994 on copyright and related rights (i.e. Journal of Laws 2006 No. 90 Item 631, as amended). Copying, processing, publishing or modifying the entire Manual or any of its elements for commercial purposes without the written consent of GTX Poland is strictly prohibited and may result in civil and criminal liability.

(uk) ПЕРЕКЛАД ОРИГІНАЛЬНИХ ІНСТРУКЦІЙ БЕЗПРОВОДНИЙ ПИЛОСОС ДЛЯ СУХОГО ТА ВОЛОГИХ ПРИБИРАННЯ

58GE105

УВАГА: ПЕРЕД ВИКОРИСТАННЯМ ОБЛАДНАННЯ УВАЖНО ПРОЧИТАЙТЕ ЦЮ ІНСТРУКЦІЮ ТА ЗБЕРЕЖІТЬ ЇЇ ДЛЯ МАЙБУТЬОГО ВИКОРИСТАННЯ.

ДЕТАЛЬНІ ПРАВИЛА БЕЗПЕКИ

- Цей прилад можуть використовувати діти віком від 8 років, а також особи з обмеженими фізичними, сенсорними або розумовими можливостями або з недостатнім досвідом і знаннями, якщо вони перебувають під наглядом або отримали інструкції щодо безпечного використання приладу і розуміють пов'язані з цим небезпеки. Діти не повинні гратися з приладом. Діти не повинні чистити або обслуговувати прилад без нагляду.

ПОПЕРЕДЖЕННЯ:

- Під час використання щіток з обертовими частинами будьте обережні, щоб не запалити тканини або одягу.
- Перед виконанням технічного обслуговування переконайтеся, що прилад відключений від джерела живлення.

ПОДАЛЬШЕ ПОЯСНЕННЯ СИМВОЛІВ



1. Прочитайте інструкцію за експлуатації та дотримуйтесь попереджень і заходів безпеки, що містяться в ній!
2. Використовуйте засоби індивідуального захисту (захисні окуляри, навушники, пілозахисні маски).
3. Перед виконанням будь-яких регульованих або очищувальних операцій вийміть акумулятор з пристрою.
4. Захищайте прилад від вологи.
5. Тримайте дітей подалі від інструменту.
6. Використовуйте тільки в приміщенні.
7. Використовуйте відповідні насадки для відведення води.
8. Знак сертифікації EAC.
9. Знак сертифікації для українського ринку.

ОПИС ГРАФІЧНИХ ЕЛЕМЕНТІВ

- | | |
|---|--|
| A - Засувка контейнера для пилу | G - Водонепроникна кришка акумулятора |
| B - Верхня частина пилососа | H - Гнучкий шланг |
| C - Контейнер для збору пилу | I - Фільтр HEPA |
| D - Трикутна щітка | J - Вимикач живлення |
| E - Губчастий фільтр | K - Вихід повітря |
| F - Тримач шланга для всмоктування | L - Ручка для транспортування |
| | M - Щілинна насадка |

ОБЛАДНАННЯ ТА АКСЕСУАРИ

- Гнучкий шланг довжиною до 2 м - 1
- НЕРА-фільтр - 1
- Губчастий фільтр - 1
- Робочі насадки - 2
- Гнучкий адаптер - 1
- Транспортні колеса - 4

ПОЗНАЧКА НА ПРИСТРОЇ

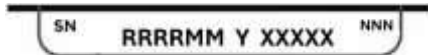

- RRRR - рік виготовлення
- MM - місяць виготовлення
- Y - додаткове позначення
- XXXXX - серійний номер
- NNN - додаткове маркування

КОНСТРУКЦІЯ ТА ЗАСТОСУВАННЯ

Акумуляторний пілосос є ручним пристроєм. Він працює від двигуна постійного струму з комутатором. Акумуляторний пілосос призначений для прибирання в будинку та навколо нього, наприклад, доріжок, під'їзних шляхів, гаражів та підвалів. Як пілосос, його можна використовувати для сухого та вологого прибирання в приміщенні. У режимі повітродувки він підходить для прибирання та видалення листя, скошеної трави та опалого хвої з хвойних дерев з терас, доріг та доріжок. Цей пристрій не призначений для промислового використання, а також призначений для використання на відкритому повітрі.

УВАГА! Не використовуйте прилад для цілей, інших ніж ті, для яких він призначений.

ПІДГОТОВКА ДО ВИКОРИСТАННЯ

ЗБИРАННЯ/РОЗБИРАННЯ ШЛАНГА ТА РОБОЧИХ НАКОНЕЧНИКІВ

Перед початком роботи з пристроєм гнучкий шланг та аксесуари повинні бути правильно та надійно підключені.

ТИПИ АКУМУЛЯТОРІВ ТА ЇХНЯ ЄМНІСТЬ

Пристрій призначений для роботи з батареями ENERGY+ 58G001, 58G001-1, 58G004, 58G004-1..

Ми рекомендуємо використовувати акумулятор 4 А-год 58G004-1.

Тип акумулятора	58G001 58G001-1	58G004 58G004-1
Ємність акумулятора	2 А	4 А
Час роботи	12 хв	22 хв

ЗАРЯДЖАННЯ АКУМУЛЯТОРА

Акумулятор слід заряджати при температурі навколишнього середовища від 4°C до 40°C. Новий акумулятор або акумулятор, який не використовувався протягом тривалого часу, досягне повної ємності приблизно після 3–5 циклів заряджання та розряджання.

- Вийміть акумулятор з пристрою.
- Підключіть зарядний пристрій до розетки (230 В змінного струму).
- Вставте акумулятор у зарядний пристрій. Переконайтеся, що акумулятор встановлений правильно (вставлений до кінця).
- Коли зарядний пристрій підключено до розетки (230 В змінного струму), на зарядному пристрої загориться зелений світлодіод, що вказує на підключення живлення.
- Коли акумулятор встановлений у зарядний пристрій, на зарядному пристрої загориться червоний світлодіод, що вказує на заряджання акумулятора.
- Одночасно зелені світлодіоди стану заряджання акумулятора будуть блимати різними способами (див. опис нижче).
- Всі світлодіоди блимають - це означає, що акумулятор розряджений і його потрібно зарядити.
- Два світлодіоди блимають - це означає, що акумулятор частково розряджений.
- Один миготливий світлодіод означає, що акумулятор повністю заряджений.
- Після заряджання акумулятора світлодіод на зарядному пристрої світиться зеленим кольором, а всі світлодіоди, що вказують на стан заряджання акумулятора, свіяться безперервно. Через деякий час (приблизно 15 секунд) світлодіоди, що вказують на стан заряджання акумулятора, гаснуть.

Акумулятор не слід заряджати більше 8 годин. Перевищення цього часу може пошкодити елементи акумулятора. Зарядний пристрій не вимикається автоматично, коли акумулятор повністю заряджений. Зелений світлодіод на зарядному пристрої продовжує світитися. Світлодіоди стану заряду акумулятора згасають через деякий час. Відключіть джерело живлення перед тим, як виймати акумулятор із гнізда зарядного пристрою. Уникайте послідовних коротких циклів заряджання. Не заряджайте акумулятори після коротких періодів використання. Значне скорочення часу між необхідними заряджаннями вказує на те, що акумулятор зношений і його слід замінити.

Під час заряджання акумулятори нагріваються. Не починайте роботу відразу після заряджання — зачекайте, поки акумулятор досягне кімнатної температури. Це запобіжить пошкодженню акумулятора.

ІНДИКАТОР СТАНУ ЗАРЯДЖЕННЯ АКУМУЛЯТОРА

Акумулятор оснащений індикатором заряду акумулятора (3 світлодіоди). Щоб перевірити стан заряду акумулятора, натисніть кнопку індикатора стану заряду акумулятора. Всі світлодіоди, що свіяться, вказують на високий рівень заряду акумулятора. Два світлодіоди, що свіяться, вказують на частковий розряд. Тільки один світлодіод, що світиться, вказує на те, що акумулятор розряджений і його потрібно зарядити.

Експлуатація пілососа

ФУНКЦІЯ ВІДСОСУ/ВІДСОСУ

- Візьміть шланг з правильного боку.
- Вставте з'єднувач шланга в ручку для всмоктування повітря (рис. 1).
- Поверніть з'єднувач за годинниковою стрілкою, щоб зафіксувати його на місці.
- Підключіть спеціальну робочу насадку (трикутну щітку або щипинну насадку) до гнучкого шланга для роботи в конкретних умовах (рис. 2).

ФУНКЦІЯ ВІДСОСУ

- Поверніть з'єднувач шланга до виходу повітря (рис. 3).
- Поверніть з'єднувач за годинниковою стрілкою, щоб зафіксувати його на місці.
- Для посилення потоку повітря можна підключити щипинну насадку до гнучкого шланга (рис. 4).

ВКЛЮЧЕННЯ ЖИВЛЕННЯ

- Натисніть кнопку кришки акумулятора, відкрийте її та підключіть акумулятор до розетки (рис. 5).
- Для роботи кришка акумулятора повинна бути закрита.
- Поверніть перемикач у положення «I», щоб увімкнути пристрій (рис. 6).
- Поверніть перемикач у положення «0», щоб вимкнути пристрій.
- Індикатор вимикача світиться, коли живлення нормальне.

СУХЕ ПРИСОСАННЯ

Під час роботи переконайтеся, що зібране сміття не є занадто великим, щоб воно не застрягло в шлангу або насадках. Переконайтеся, що гнучкий шланг і насадки правильно підключені, а фільтр НЕРА правильно встановлений, щоб запобігти витоку під час пілососіння вологих поверхонь.

Не можна збирати такі речовини:

- Легкозаймісті рідини (гас, бензин, розчинники тощо)
- Гарячі речовини, що горять або тліють (сигарети, сірники, пахощі, гарячий попіл або жар з каміна), іскри та металевий пил, що утворюються під час різання або шліфування металу тощо.
- Легкозаймісті матеріали (тонер, фарба, спреї тощо)
- Ліни, що використовуються для чищення килимів тощо (вони можуть спричинити вибух або пожежу)
- Вибухові або пірофорні речовини (нітрогліцерин, алюміній, магній, титан, цинк, червоний фосфор, жовтий фосфор, целулоїд тощо)
- Гострі предмети (скло, столові прибори, деревні скалки, метал, камінь, цвяхи, леза для гоління, запасні леза, шпильки, голки тощо)
- Дрібні іскроутворюючі та провідні матеріали
- Металевий порошок або вуглецевий порошок
- Не використовуйте як осушувач
- Велика кількість пилу, наприклад (борошно, порошок вогнегасника тощо)
- Речовини, що викликають токсичні симптоми
- Агресивні хімічні речовини (кислота, відбілювач тощо)
- Рідкі або вологі відходи, включаючи блювоту та фекалії

- Азбест
- Пестициди
- Під час пилососіння дрібного сміття в приміщеннях з низькою вологістю на поверхні приладу може виникнути статичний розряд. Для підвищення вологості повітря використовуйте захисні ізоляційні рукавички або розпилюйте воду з зволожувача повітря.
- Вставте фільтр HEPA в гніздо для фільтра (рис. 7).
- Переконайтеся, що з'єднання на фільтрі збігаються з гніздами в слоті для фільтра.
- Поверніть фільтр HEPA за годинниковою стрілкою, щоб зафіксувати його на місці.
- Переконайтеся, що верхня частина пилососа правильно прикріплена до бака.
- Зафіксуйте обидва затискачі (рис. 8).

ВОЛОГЕ ПРИСОСАННЯ

- Зверніть увагу, що кришка акумулятора повинна бути завжди закрита під час роботи, інакше рідина може проникнути в акумулятор, що може становити небезпеку. Слідкуйте за рівнем рідини в баку, щоб він не досяг критичної місткості. Коли рідина в баку досягне максимального рівня, про це буде сигналізувати звук, відмінний від звичайного звуку під час роботи пилососа. У цьому випадку вимкніть прилад і спорожніть бак.
- Перед початком роботи пилососа для пилососіння рідин з різними видами забруднень переконайтеся, що губчастий фільтр встановлений правильно.
- Перед початком роботи переконайтеся, що фільтр HEPA встановлений правильно.
- Вставте губчастий фільтр у гніздо фільтра (рис. 9).
- Переконайтеся, що верхня частина пилососа правильно встановлена на резервуар.
- Зафіксуйте обидва затискачі (рис. 10).

ТЕХНІЧНЕ ОБСЛУГОВУВАННЯ ПИЛОСОСА

- Перед технічним обслуговуванням переконайтеся, що пристрій вимкнено, а акумулятор вийнято.
- Переконайтеся, що пристрій та аксесуари сухі, коли вони не використовуються.

ОЧИЩЕННЯ БАКА

- Щоб спорожнити резервуар, переверніть його догори дном і струсіть, щоб вивалити всі залишки сміття та рідини (рис. 11).
- Протріть внутрішню частину бака пиловою серветкою/паперовим рушником.

ОЧИЩЕННЯ ФІЛЬТРІВ

ГУБЧАТИЙ ФІЛЬТР

- Вийміть губчастий фільтр з утримувача (рис. 9).
- Акуратно промийте фільтр водою температурою нижче 40 °C (рис. 12).
- Висушіть фільтр протягом 24 годин при кімнатній температурі.

НЕРА-ФІЛЬТР

- Поверніть фільтр HEPA проти годинникової стрілки, щоб від'єднати його від гнізда фільтра (рис. 13).
- Вийміть його з гнізда.
- Очистіть поверхню фільтра HEPA щіткою.
- Акуратно промийте водою температурою нижче 40 °C (рис. 14).
- Висушіть фільтр протягом 24 годин при кімнатній температурі.

НОМІНАЛЬНІ ДАНІ:

Параметр	Значення
Напруга живлення	18 V DC
Номинальна потужність	150
Ємність бака	10 л
Клас захисту	III
Рівень захисту	IPX4
Вага	3,85 кг

ЗАХИСТ НАВКОЛИШНЬОГО СЕРЕДОВИЩА



Електричні вироби не слід викидати разом із побутовими відходами, а слід здавати до відповідних пунктів прийому відходів. Інформацію про утилізацію можна отримати у продавця виробу або в місцевих органах влади. Використані електричні та електронні вироби містять речовини, шкідливі для навколишнього середовища. Вироби, що не піддаються переробці, становлять потенційну загрозу для навколишнього середовища та здоров'я людини.

GTX Poland Limited Liability Company Limited Partnership з юридичною адресою у Варшаві, вул. Pogonianicza 2/4 (дані: GTX Poland) повідомляє, що всі авторські права на зміст цього посібника (далі: Посібник), включаючи, серед іншого, його текст,

фотографії, діаграми, креслення, а також його композицію, належать виключно GTX Poland і захищені законом відповідно до Закону від 4 лютого 1994 року про авторське право та суміжні права (тобто Журнал законів 2006 № 90, пункт 631, із змінами). Копіювання, обробка, публікація або модифікація всього Посібника або будь-яких його елементів з комерційною метою без письмової згоди GTX Poland суворо заборонені і можуть призвести до цивільної та кримінальної відповідальності.

(ro)

TRADUCEREA INSTRUCȚIUNILOR ORIGINALE

ASPIRATOR FĂRĂ FIR PENTRU CURĂȚAREA USCATĂ ȘI UMEDĂ 58GE105

ATENȚIE: ÎNAINTE DE A UTILIZA ECHIPAMENTUL, CITIȚI CU ATENȚIE ACEST MANUAL ȘI PĂSTRAȚI-L PENTRU REFERINȚE VIITOARE.

REGULI DE SIGURANȚĂ DETALIATE

- Acest echipament poate fi utilizat de copii cu vârsta de peste 8 ani și de persoane cu capacități fizice, senzoriale sau mentale reduse sau cu lipsă de experiență și cunoștințe, dacă au fost supravegheați sau instruiți cu privire la utilizarea în siguranță a echipamentului și înțeleger pericolele implicate. Copiii nu trebuie să se joace cu echipamentul. Copiii nu trebuie să curățe sau să întrețină echipamentul fără supraveghere.

AVERTISMENT:

- Când utilizați perii cu părți rotative, aveți grijă la posibilitatea încurcării textilelor sau a îmbrăcămintei.
- Înainte de a efectua operațiuni de întreținere, asigurați-vă că aparatul este deconectat de la sursa de alimentare.

EXPLICAȚIA SIMBOLURILOR PICTORIALE



1. Citiți instrucțiunile de utilizare și respectați avertismentele și măsurile de siguranță conținute în acestea!
2. Utilizați echipament de protecție personală (ochelari de protecție, căști de protecție, măști de protecție împotriva prafului).
3. Scoateți bateria din dispozitiv înainte de a efectua orice operațiune de reglare sau curățare.
4. Protejați dispozitivul de umiditate.
5. Țineți copiii la distanță de unealtă.
6. Numai pentru utilizare în interior.
7. Utilizați duze adecvate pentru extragerea apei.
8. Marca de certificare EAC.
9. Marca de certificare pentru piața ucraineană.

DESCRIEREA ELEMENTELOR GRAFICE

- | | |
|---|--|
| A - Zăvorul recipientului | G - Capac impermeabil pentru baterie pentru praf |
| B - Partea superioară a aspiratorului | H - Furtun flexibil |
| C - Rezervor de colectare a prafului | I - Filtru HEPA |
| D - Perie triunghiulară | J - Comutator de alimentare |
| E - Filtru burete | K - Ieșire aer |
| F - Suport pentru furtunul de aspirație | L - Mâner de transport |
| | M - Duza de aspirare pentru spații înguste |

ECHIPAMENTE ȘI ACCESORII

- | | |
|---|-----|
| • Furtun flexibil cu lungime de până la 2 m | - 1 |
| • Filtru HEPA | - 1 |
| • Filtru din burete | - 1 |
| • Sfaturi de lucru | - 2 |
| • Adaptor flexibil | - 1 |
| • Roți de transport | - 4 |

MARCĂRI PE DISPOZITIV

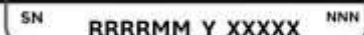

RRRR - anul fabricației

MM	- luna de fabricație
Y	-denumire suplimentară
XXXXX	- număr de serie
NNN	-marcaj suplimentar

PROIECTARE ȘI APLICAȚIE

Aspiratorul fără fir este un dispozitiv portabil. Este alimentat de un motor cu comutator de curent continuu. Aspiratorul fără fir este conceput pentru lucrări de curățenie în interiorul și în jurul casei, de exemplu pe alei, căi de acces, garaje și subsoluri. Ca aspirator, poate fi utilizat pentru curățarea uscată și umedă în interior. În funcția de sufliantă, este potrivit pentru curățarea și îndepărtarea frunzelor, a ierburii tăiate și a acelor căzute de la conifere de pe terase, drumuri și alei. Acest dispozitiv nu este destinat utilizării industriale și este proiectat și pentru utilizare în exterior.

AVERTISMENT! Nu utilizați dispozitivul în alte scopuri decât cele pentru care a fost conceput.

PREGĂTIREA PENTRU UTILIZARE

ASAMBLAREA/DEZASAMBLAREA FURTUNULUI ȘI A VÂRFURILOR DE LUCRU

Înainte de a începe lucrul cu dispozitivul, furtunul flexibil și accesoriile trebuie conectate corect și în siguranță.

TIPURI DE BATERII ȘI CAPACITATE

Dispozitivul este proiectat să funcționeze cu baterii ENERGY+ 58G001, 58G001-1, 58G004, 58G004-1.

Recomandăm utilizarea unei baterii 4 Ah 58G004-1.

Tipul bateriei	58G001 58G001-1	58G004 58G004-1
Capacitate baterie	2 Ah	4 Ah
Durată de funcționare	12 min	22 min

ÎNCĂRCAREA BATERIEI

Bateria trebuie încărcată la o temperatură ambientată cuprinsă între 4 °C și 40 °C. O baterie nouă sau una care nu a fost utilizată pentru o perioadă îndelungată va atinge capacitatea maximă după aproximativ 3-5 cicluri de încărcare și descărcare.

- Scoateți bateria din dispozitiv.
- Conectați încărcătorul la o priză de curent (230 V c.a.).
- Introduceți bateria în încărcător. Verificați dacă bateria este așezată corect (introdusă corect).
- Când încărcătorul este conectat la priza de curent (230 V c.a.), un LED verde de pe încărcător se va aprinde pentru a indica că alimentarea este conectată.
- Când bateria este introdusă în încărcător, un LED roșu de pe încărcător se va aprinde, indicând că bateria se încarcă.
- În același timp, LED-urile verzi de stare a încărcării bateriei vor clipi în diferite moduri (vezi descrierea de mai jos).
- Toate LED-urile clipească - indică faptul că bateria este descărcată și trebuie reîncărcată.
- Două LED-uri intermitente - indică faptul că bateria este parțial descărcată.
- Un LED care clipește indică faptul că bateria este complet încărcată.
- După încărcarea bateriei, LED-ul de pe încărcător se aprinde în verde și toate LED-urile de stare a încărcării bateriei se aprind continuu. După un timp (aproximativ 15 secunde), LED-urile de stare a încărcării bateriei se sting.

Bateria nu trebuie încărcată mai mult de 8 ore. Depășirea acestui timp poate deteriora celulele bateriei. Încărcătorul nu se va opri automat când bateria este complet încărcată. LED-ul verde de pe încărcător va continua să lumineze. LED-urile de stare a încărcării bateriei se vor stinge după un timp. Deconectați sursa de alimentare înainte de a scoate bateria din soclul încărcătorului. Evitați ciclurile de încărcare scurte succesive. Nu reîncărcați bateriile după perioade scurte de utilizare. O scădere semnificativă a timpului dintre reîncărcările necesare indică faptul că bateria este uzată și trebuie înlocuită.

Bateriile se încălzesc în timpul încărcării. Nu începeți lucrul imediat după încărcare - așteptați până când bateria a atins temperatura camerei. Acest lucru va preveni deteriorarea bateriei.

INDICATORUL STATUSULUI DE ÎNCĂRCARE A BATERIEI

Bateria este echipată cu un indicator de încărcare a bateriei (3 LED-uri). Pentru a verifica starea de încărcare a bateriei, apăsați butonul indicatorului de stare de încărcare a bateriei. Toate LED-urile aprinse indică un nivel ridicat de încărcare a bateriei. Două LED-uri aprinse indică o descărcare parțială. Un singur LED aprins indică faptul că bateria este descărcată și trebuie reîncărcată.

FUNCȚIONAREA ASPIRATORULUI

FUNCȚIA DE ASPIRARE/ASPIRARE

- Prindeți furtunul de partea corectă.
- Plasați conectorul furtunului în mânerul de aspirare a aerului (Fig. 1).
- Rotiți conectorul în sensul acelor de ceasornic pentru a-l bloca în poziție.
- Conectați accesoriul de lucru dedicat (perie triunghiulară sau duză pentru spații înguste) cu furtunul flexibil pentru a lucra în condiții specifice (Fig. 2).

FUNCȚIA DE SUPLEMENTARE

- Conectați conectorul furtunului la ieșirea de aer (Fig. 3).
- Rotiți conectorul în sensul acelor de ceasornic pentru a-l bloca în poziție.
- Puteți conecta duza pentru spații înguste la furtunul flexibil pentru un flux de aer mai puternic (Fig. 4).

PORNIREA ALIMENTĂRII

- Apăsăți butonul capacului bateriei, deschideți-l și conectați bateria la priză (Fig. 5).
- Capacul bateriei trebuie să fie închis pentru funcționare.
- Rotiți comutatorul în poziția „I” pentru a porni dispozitivul (Fig. 6).
- Rotiți comutatorul în poziția „0” pentru a opri dispozitivul.
- Lumina comutatorului este aprinsă când alimentarea cu energie electrică este normală.

ASPIRARE USCATĂ

În timpul funcționării, asigurați-vă că resturile colectate nu sunt prea mari, astfel încât să nu se blocheze în furtun sau accesori. Asigurați-vă că furtunul flexibil și accesoriile sunt conectate corespunzător și că filtrul HEPA este instalat corect pentru a preveni scurgerile în timpul aspirării umede.

Următoarele substanțe nu trebuie colectate:

- Lichide inflamabile (kerosen, benzină, solventi etc.)
- Substanțe fierbinți care ard sau mocnesc (țigări, chibrituri, bețigoare parfumate, cenușă fierbinte sau jar din șemineu), scântei și praf metalic generat în timpul tăierii sau șlefuirii metalelor etc.
- Materiale inflamabile (toner, vopsea, spray etc.)
- Spume utilizate pentru curățarea covoarelor etc. (acestea pot provoca o explozie sau un incendiu)
- Substanțe explozive sau piroforice (nitroglicerină, aluminiu, magneziu, titan, zinc, fosfor roșu, fosfor galben, celuloză etc.)
- Obiecte ascuțite (sticlă, tacâmuri, așchii de lemn, metal, piatră, cuie, lame de ras, lame de schimb, ace, ace de cusut etc.)
- Materiale conductoare și care produc scântei fine
- Metal pulverizat sau pulbere de carbon
- Nu îl utilizați ca desicant
- Cantități mari de praf, cum ar fi (făină, pulbere pentru stingătoare de incendiu etc.)
- Substanțe care provoacă simptome toxice
- Substanțe chimice agresive (acid, înălbitor etc.)
- Deșeurile lichide sau umede, inclusiv vomă și fecale
- Azbest
- Pesticide

Atunci când aspirați resturi fine în încăperi cu umiditate scăzută, pot apărea descărcări electrice statice pe suprafața aparatului. Vă rugăm să utilizați mănuși izolante de protecție sau să pulverizați apă dintr-un umidificator pentru a crește umiditatea aerului.

- Introduceți filtrul HEPA în slotul pentru filtru (Fig. 7).
- Asigurați-vă că conexiunile de pe filtru sunt alinate cu sloturile din slotul pentru filtru.
- Rotiți filtrul HEPA în sensul acelor de ceasornic pentru a-l bloca în poziție.
- Asigurați-vă că partea superioară a aspiratorului este fixată corespunzător pe rezervor.
- Blocați ambele cleme (Fig. 8).

ASPIRAREA UMEDĂ

- Rețineți că capacul bateriei trebuie să fie întotdeauna închis în timpul funcționării, altfel lichidele pot pătrunde în baterie, ceea ce poate provoca un pericol. Aordați atenție nivelului lichidului din rezervor, astfel încât acesta să nu atingă capacitatea critică. Când lichidul din rezervor atinge nivelul maxim, acest lucru va fi semnalat printr-un sunet diferit de cel al funcționării normale a aspiratorului. În acest caz, opriți aparatul și goliiți rezervorul.
- Asigurați-vă că filtrul din burete este instalat corect înainte de a utiliza aspiratorul pentru a aspira lichide cu mai multe tipuri diferite de contaminanți.
- Înainte de a începe lucrul, asigurați-vă că filtrul HEPA este instalat corect.

- Introduceți filtrul din burete în soclul filtrului (Fig. 9).
- Asigurați-vă că partea superioară a aspiratorului este montată corect pe rezervor.
- Blocați ambele cleme (Fig. 10).

ÎNȚREȚINEREA ASPIRATORULUI

- Înainte de întreținere, asigurați-vă că dispozitivul este oprit și că bateria este scoasă.
- Asigurați-vă că dispozitivul și accesoriile sunt uscate când nu sunt utilizate.

CURĂȚAREA REZERVORULUI

- Pentru a goli rezervorul, întoarceți-l cu susul în jos și scuturați-l pentru a îndepărta toate resturile și lichidele (Fig. 11).
- Ștergeți interiorul rezervorului cu o cârpă pentru praf/un prosop de hârtie.

CURĂȚAREA FILTELOR

FILTRU DIN BURETE

- Scoateți filtrul din burete din suport (Fig. 9).
- Spălați ușor filtrul cu apă la o temperatură sub 40 °C (Fig. 12).
- Uscați filtrul timp de 24 de ore la temperatura camerei.

FILTRUL HEPA

- Rotiți filtrul HEPA în sens invers acelor de ceasornic pentru a-l debloca din soclul filtrului (Fig. 13).
- Scoateți-l din soclu.
- Curățați suprafața filtrului HEPA cu o perie.
- Spălați ușor cu apă la o temperatură sub 40 °C (Fig. 14).
- Uscați filtrul timp de 24 de ore la temperatura camerei.

DATE NOMINALE:

Parametru	Valoare
Tensiune de alimentare	18 V DC
Putere nominală	150
Capacitate rezervor	10 l
Clasă de protecție	III
Grad de protecție	IPX4
Greutate	3,85 kg

PROTECȚIA MEDIULUI



Produsele alimentare electrice nu trebuie aruncate împreună cu deșeurile menajere, ci trebuie duse la centrele de colectare corespunzătoare. Informații privind eliminarea pot fi obținute de la distribuitorul produsului sau de la autoritățile locale. Echipamentele electrice și electronice uzate conțin substanțe nocive pentru mediu. Echipamentele care nu sunt reciclate reprezintă o potențială amenințare pentru mediu și sănătatea umană.

GTX Poland Limited Liability Company Limited Partnership, cu sediul social în Varșovia, ul. Pograniczna 2/4 (denumită în continuare: GTX Poland) informează că toate drepturile de autor asupra conținutului acestui manual (denumit în continuare: Manual), inclusiv, printre altele, textul, fotografiile, diagramele, desenele, precum și compoziția acestuia, aparțin exclusiv GTX Poland și sunt protejate de lege în conformitate cu Legea din 4 februarie 1994 privind drepturile de autor și drepturile conexie (adică Jurnalul Oficial 2006 nr. 90 punctul 631, cu modificările ulterioare). Copierea, prelucrarea, publicarea sau modificarea întregului Manual sau a oricărui element al acestuia în scopuri comerciale fără consimțământul scris al GTX Polonia este strict interzisă și poate atrage răspunderea civilă și penală.

(hu)

AZ EREDETI UTASÍTÁSOK FORDÍTÁSA

VÉSZKÖZÖTT Porszívó száraz és nedves tisztításhoz

58GE105

FIGYELEM: A BERENDEZÉS HASZNÁLATA ELŐTT FIGYELMESEN OLVASSA EL EZT A KÉZIKÖNYVET, ÉS ŐRIZZE MEG A KÉSŐBBI HASZNÁLATRA.

RÉSZLETES BIZTONSÁGI ELŐÍRÁSOK

- Ezt a készüléket 8 éves és annál idősebb gyermekek, valamint fizikai, érzékszervi vagy szellemi képességeiben korlátozott, illetve tapasztalat és ismeretek hiányában lévő személyek is használhatják, ha felügyeletet vagy oktatást kaptak a készülék biztonságos használatáról, és tisztában vannak a vele járó veszélyekkel. A gyermekek nem játszhatnak a készülékkel. A gyermekek felügyelet nélkül nem tisztíthatják és nem karbantarthatják a készüléket.

FIGYELMEZTETÉS:

- Forgó alkatrészekkel rendelkező kefék használata során ügyeljen a textíliák vagy ruhák esetleges beegalyodására.

- A karbantartás megkezdése előtt győződjön meg arról, hogy a készülék nincs csatlakoztatva az áramellátáshoz.

A KÉPEKEN SZEREPLŐ SZIMBÓLUMOK MAGYARÁZATA



1. Olvassa el a használati utasítást, és tartsa be az abban szereplő figyelmeztetéseket és biztonsági óvintézkedéseket!
2. Használjon egyéni védőeszközöket (védőszemüveg, fülvédő, porléc).
3. Bármilyen beállítási vagy tisztítási művelet elvégzése előtt vegye ki az akkumulátort a készülékből.
4. Vége a készüléket a nedvesítővel.
5. Tartsa távol a gyermekeket a szerszámtól.
6. Kizárólag beltéri használatra.
7. A vízelvezetéshez megfelelő fűvókákat használjon.
8. EAC tanúsítási jel.
9. Ukrán piaci tanúsítási jel.

A GRAFIKAI ELEMELÉIRÁSA

- | | |
|------------------------------|-------------------------------|
| A – Porgyűjtő tartály retesz | G – Vízálló akkumulátor fedél |
| B – A porszívó felső része | H – Rugalmas tömlő |
| C – Porgyűjtő tartály | I – HEPA szűrő |
| D – Háromszög alakú kefe | J – Bekapcsoló gomb |
| E – Szivacsoszűrő | K – Levegő kivezető nyílás |
| F – Szívócső tartó | L – Szállítási fogantyú |
| | M – Résszívó fűvóka |

FELSZERELÉS ÉS TARTALÉKOK

- 2 m-ig meghosszabbítható rugalmas tömlő - 1
- HEPA szűrő - 1
- Szivacsoszűrő - 1
- Munkavégzéshez szükséges tippek - 2
- Rugalmas adapter - 1
- Szállítási kerekék - 4

JELÖLÉSEK A KÉSZÜLÉKEN

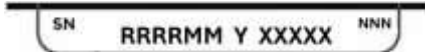

- | | |
|-------|------------------------|
| RRRR | -gyártási év |
| MM | -gyártás hónapja |
| Y | -kiegészítő megjelölés |
| XXXXX | -sorozatszám |
| NNN | -további jelölés |

KIALAKÍTÁS ÉS ALKALMAZÁS

Az akkus porszívó kézi eszköz. Meghajtása egyenáramú kommutátoros motorral történik. Az akkus porszívó otthoni és környékbeli takarítási munkákra lett tervezve, pl. utak, kocsibeálló, garázsok és pincék tisztítására. Porszívóként beltéri száraz és nedves takarításra használható. Fűvő funkciójában alkalmas levelek, levágott fű és tülevevű fákról lehullott tülevek tisztítására és eltávolítására teraszokról, utakról és járdákról. Ez a készülék nem ipari használatra készült, és kültéri használatra is alkalmas.

FIGYELEM! Ne használja a készüléket a rendeltetésétől eltérő célokra.

HASZNÁLAT ELŐKÉSZÍTÉSE

A TÖMLŐ ÉS A MUNKAFELTÉTELEK ÖSSZESZERELÉSE/SZÉTSZERELÉSE

A készülékkel való munka megkezdése előtt a rugalmas tömlőt és a tartozékokat helyesen és biztonságosan kell csatlakoztatni.

AKKUMULÁTOR TÍPUSOK ÉS KAPACITÁS

A készülék ENERGY+ 58G001, 58G001-1, 58G004, 58G004-1 akkumulátorokkal való használatra lett tervezve.

A 4 Ah 58G004-1 akkumulátor használatát javasoljuk.

Akkumulátor típus	58G001 58G001-1	58G004 58G004-1
Akkumulátor kapacitás	2 Ah	4 Ah
Működési idő	12 perc	22 perc

AKKUMULÁTOR TÖLTÉSE

Az akkumulátor 4 °C és 40 °C közötti környezeti hőmérsékleten kell tölteni. Az új vagy hosszú ideig nem használt akkumulátor körülbelül 3–5 töltési és lemerülési ciklus után éri el teljes kapacitását.

- Vegye ki az akkumulátort a készülékből.
- Csatlakoztassa a töltőt a hálózati aljzathoz (230 V AC).
- Helyezze be az akkumulátort a töltőbe. Ellenőrizze, hogy az akkumulátor megfelelően van-e behelyezve (teljesen be van-e tolvá).
- Amikor a töltőt csatlakoztatja a hálózati aljzathoz (230 V AC), a töltőn egy zöld LED világít, jelezve, hogy a készülék csatlakozik az áramellátáshoz.
- Amikor az akkumulátort a töltőbe helyezi, a töltőn egy piros LED világít, jelezve, hogy az akkumulátor töltődik.
- Ugyanakkor a zöld akkumulátor töltési állapotot jelző LED-ek különböző mintákban villognak (lásd az alábbi leírást).
- Minden LED villog – jelzi, hogy az akkumulátor lemerült, és újra kell tölteni.
- Két LED villog – jelzi, hogy az akkumulátor részben lemerült.
- Egy LED villogása jelzi, hogy az akkumulátor teljesen feltöltődött.
- Az akkumulátor feltöltése után a töltőn lévő LED zölden világít, és az összes akkumulátor töltési állapotát jelző LED folyamatosan világít. Egy idő után (kb. 15 másodperc) az akkumulátor töltési állapotát jelző LED-ek kialszanak.

Az akkumulátor nem szabad 8 óránál tovább tölteni. Ennek az időnek a túllépése károsíthatja az akkumulátor celláit. A töltő nem kapcsol ki automatikusan, amikor az akkumulátor teljesen feltöltődött. A töltő zöld LED-je továbbra is világít. Az akkumulátor töltöttségi állapotát jelző LED-ek egy idő után kialszanak. Válassza le az áramellátást, mielőtt eltávolítja az akkumulátort a töltő aljzatából. Kerülje az egymást követő rövid töltési ciklusokat. Ne töltse újra az akkumulátorokat rövid használat után. A szükséges újratöltések közötti idő jelentős csökkenése azt jelzi, hogy az akkumulátor elhasználódott, és ki kell cserélni.

Az akkumulátorok töltés közben felmelegednek. Ne kezdjen el azonnal dolgozni a töltés után – várja meg, amíg az akkumulátor szobahőmérsékletűre melegszik. Ezzel megelőzheti az akkumulátor károsodását.

AZ AKKUMULÁTOR TÖLTÉSI ÁLLAPOTÁT JELZŐ

Az akkumulátor akkumulátor töltésciklus (3 LED) van felszerelve. Az akkumulátor töltési állapotának ellenőrzéséhez nyomja meg az akkumulátor töltési állapotjelző gombot. Az összes LED világítása magas akkumulátor töltési szintet jelez. Két LED világítása részleges lemerülést jelez. Csak egy LED világítása azt jelzi, hogy az akkumulátor lemerült és újratöltésre szorul.

A PORSZÍVÓ MŰKÖDTETÉSE

SZÍVÓ/SZÍVÓ FUNKCIÓ

- Fogja meg a tömlőt a megfelelő oldalon.
- Helyezze a tömlő csatlakozóját a légszívó fogantyúba (1. ábra).
- Forgassa el a csatlakozót az óramutató járásával megegyező irányba, hogy a helyére rögzüljön.
- Csatlakoztassa a speciális munkavégző szerelvényt (háromszögletű kefe vagy résszívó fúvóka) a rugalmas tömlőhöz, hogy speciális körülmények között is dolgozhasson (2. ábra).

FŰVŐFUNKCIÓ

- Csatlakoztassa a tömlőcsatlakozót a levegő kivezető nyíláshoz (3. ábra).
- Forgassa el a csatlakozót az óramutató járásával megegyező irányba, hogy a helyére rögzüljön.
- A résszívó fúvókát a rugalmas tömlőhöz csatlakoztathatja az erősebb légáramlás érdekében (4. ábra).

A KÉSZÜLÉK BEKAPCSOLÁSA

- Nyomja meg az akkumulátor fedél gombját, nyissa ki, és csatlakoztassa az akkumulátort a csatlakozóhoz (5. ábra).
- A működéshez az akkumulátor fedelét be kell csukni.
- A készülék bekapcsolásához fordítsa a kapcsolót „I” állásba (6. ábra).
- A készülék leállításához állítsa a kapcsolót „0” állásba.
- A kapcsoló jelzőfénye világít, ha az áramellátás rendben van.

SZÁRAZ PORSZÍVÓZÁS

A működés során ügyeljen arra, hogy a felszedett hulladék ne legyen túl nagy, hogy ne akadjon el a tömlőben vagy a tartozékokban. Győződjön meg arról, hogy a rugalmas tömlő és a tartozékok megfelelően vannak-e csatlakoztatva, és hogy a HEPA szűrő helyesen van-e beszerelve, hogy nedves porszívózásakor ne szivárognon.

A következő anyagokat nem szabad összegyűjteni:

- Gyúlékony folyadékok (kerozin, benzin, oldószerek stb.)
- Forró, égő vagy parázású anyagok (cigaretta, gyufa, füstölő, kandallóból származó forró hamu vagy parázs), fémvágás vagy -csiszolás során keletkező szikrák és fémpor stb.)
- Gyúlékony anyagok (toner, festék, spray stb.)
- Szőnyegtisztítóként használt habok stb. (ezek robbanást vagy tüzet okozhatnak)
- Robbanó vagy piroforikus anyagok (nitroglicerinnel, alumínium, magnézium, titán, cink, vörös foszfor, sárga foszfor, celluloid stb.)
- Éles tárgyak (üveg, evőeszközök, faforgácsok, fém, kő, szögek, borotvapengék, cserepengék, csapok, tűk stb.)
- Finom szikkasztó és vezetők anyagok
- Por alakú fém vagy szénpor
- Ne használja szűrőtisztítóként
- Nagy mennyiségű por, például (liszt, túlzott por stb.)
- Mérgező tüneteket okozó anyagok
- Agresszív vegyszerek (sav, fehérítő stb.)
- Folyékony vagy nedves hulladék, beleértve a hányadékot és a széketet
- Azbeszt
- Peszticidek

Alacsony páratartalmú helyiségekben finom porok porszívózásakor statikus elektromosság keletkezhet a készülék felületén. Kérjük, használjon védő kesztyűt, vagy növelje a levegő páratartalmát párástólval.

- Helyezze be a HEPA szűrőt a szűrőnyílásba (7. ábra).
- Győződjön meg arról, hogy a szűrő csatlakozásai egy vonalba vannak a szűrőnyílás nyílásaival.
- Forgassa el a HEPA szűrőt az óramutató járásával megegyező irányba, hogy a helyére rögzüljön.
- Győződjön meg arról, hogy a porszívó teteje megfelelően van rögzítve a tartályhoz.
- Rögzítse mindkét kapcsolót (8. ábra).

NEDVES PORSZÍVÓZÁS

- Felhívjuk figyelmét, hogy az akkumulátor fedelét működés közben mindig zárva kell tartani, ellenkező esetben folyadékok hatolhatnak be az akkumulátorba, ami veszélyt jelenthet. Figyeljen a tartályban lévő folyadék szintjére, hogy az ne érje el a kritikus kapacitást. Amikor a tartályban lévő folyadék eléri a maximális szintet, ezt a porszívó normál működésétől eltérő hang jelzi. Ebben az esetben kapcsolja ki a készüléket, és ürítse ki a tartályt.
- Győződjön meg arról, hogy a szivacsűrő megfelelően van felszerelve, mielőtt a porszívót többféle szennyeződéssel tartalmazó folyadékok porszívózására használná.
- A munka megkezdése előtt ellenőrizze, hogy a HEPA szűrő megfelelően van-e felszerelve.
- Helyezze be a szivacsűrőt a szűrőaljzatba (9. ábra).
- Győződjön meg arról, hogy a porszívó felső része megfelelően van rögzítve a tartályhoz.
- Rögzítse mindkét kapcsolót (10. ábra).

PORSZÍVÓ KARBANTARTÁSA

- A karbantartás előtt győződjön meg arról, hogy a készülék ki van kapcsolva és az akkumulátor ki van véve.
- Győződjön meg arról, hogy a készülék és a tartozékok szárazak, ha nem használja őket.

A TARTÁLY TISZTÍTÁSA

- A tartály kiürítéséhez fordítsa fejfel lefelé, és rázza meg, hogy eltávolítsa az összes szennyeződést és folyadékot (11. ábra).
- Törölje le a tartály belsejét poronggyal/papírtörölközővel.

A SZŰRŐK TISZTÍTÁSA

SZIVACSFILTER

- Vegye ki a szivacsűrőt a tartóból (9. ábra).
- Óvatosan mossa meg a szűrőt 40 °C alatti hőmérsékletű vízzel (12. ábra).
- Szárítsa meg a szűrőt 24 órán át szobahőmérsékleten.

HEPA SZŰRŐ

- Forgassa el a HEPA szűrőt az óramutató járásával ellentétes irányba, hogy kinyerje a szűrőfoglatból (13. ábra).
- Vegye ki a foglatból
- Tisztítsa meg a HEPA szűrő felületét egy kefével.
- Óvatosan mossa le 40 °C alatti vízzel (14. ábra).
- Szárítsa meg a szűrőt 24 órán át szobahőmérsékleten.

NÉVLEGES ADATOK:

Paraméter	Érték
-----------	-------

Tápfeszültség	18 V DC
Névleges teljesítmény	150 W
Tartály űrtartalma	10 l
Védettségi osztály	III
Védettségi fokozat	IPX4
Súly	3,85 kg

KÖRNYEZETVÉDELEM



Az elektromos meghajtású termékeket nem szabad a háztartási hulladékkal együtt ártalmatlanítani, hanem azokat megfelelő ártalmatlanító létesítményekbe kell vinni. Az ártalmatlanításra vonatkozó információkat a termék forgalmazójától vagy a helyi hatóságoktól lehet beszerezni. A használt elektromos és elektronikus berendezések környezetre káros anyagokat tartalmaznak. Az újrahasznosításra nem kerülő berendezések potenciális veszélyt jelentenek a környezetre és az emberi egészségre.

A GTX Poland Limited Liability Company Limited Partnership, székhelye: Varsó, ul. Pograniczna 2/4 (a továbbiakban: GTX Poland) ezúton tájékoztatja, hogy a jelen kézikönyv (a továbbiakban: Kézikönyv) tartalmára, többek között a szövegére, fényképeire, diagramjaira, rajzaira, valamint összetételére vonatkozó szerzői jogok kizárólag a GTX Poland tulajdonát képezik, és a szerzői jogról és a szomszédos jogokról szóló 1994. február 4-i törvény (azaz a 2006. évi 90. számú törvénytár 631. pontja, módosításokkal) szerint törvény által védettek. A Kézikönyv egészének vagy bármely elemének másolása, feldolgozása, közzététele vagy módosítása kereskedelmi célokra a GTX Poland írásbeli hozzájárulása nélkül szigorúan tilos, és polgári és büntetőjogi felelősségre vonást vonhat maga után.

(It)

TRADUZIONE DELLE ISTRUZIONI ORIGINALI

ASPIRAPOLVERE SENZA FILI PER PULIZIA A SECCO E A UMIDO 58GE105

ATTENZIONE: PRIMA DI UTILIZZARE L'APPARECCHIO, LEGGERE ATTENTAMENTE IL PRESENTE MANUALE E CONSERVARLO PER FUTURA CONSULENZA.

NORME DI SICUREZZA DETTAGLIATE

- Questo apparecchio può essere utilizzato da bambini di età superiore agli 8 anni e da persone con ridotte capacità fisiche, sensoriali o mentali o con mancanza di esperienza e conoscenza, purché siano state fornite loro istruzioni o supervisione relative all'uso sicuro dell'apparecchio e comprendano i pericoli connessi. I bambini non devono giocare con l'apparecchio. I bambini non devono pulire o effettuare la manutenzione dell'apparecchio senza supervisione.

AVVERTENZA:

- Quando si utilizzano spazzole con parti rotanti, prestare attenzione al possibile impigliamento di tessuti o indumenti.
- Prima di eseguire la manutenzione, assicurarsi che l'apparecchio sia scollegato dall'alimentazione elettrica.

SPIEGAZIONE DEI SIMBOLI ICONOGRAFICI



1 2 3 4 5



6 7 8 9

- Leggere le istruzioni per l'uso e osservare le avvertenze e le precauzioni di sicurezza in esse contenute!
- Utilizzare dispositivi di protezione individuale (occhiali di sicurezza, protezioni per le orecchie, maschere antipolvere).
- Rimuovere la batteria dal dispositivo prima di eseguire qualsiasi operazione di regolazione o pulizia.
- Proteggere il dispositivo dall'umidità.
- Tenere i bambini lontani dall'utensile.
- Solo per uso interno.
- Utilizzare ugelli adeguati per l'estrazione dell'acqua.
- Marchio di certificazione EAC.
- Marchio di certificazione del mercato ucraino.

DESCRIZIONE DEGLI ELEMENTI GRAFICI

- A** - Chiusura del contenitore **G** - Coperchio impermeabile della batteria della polvere
B - Parte superiore **H** - Tubo flessibile dell'aspirapolvere

- C** - Serbatoio di raccolta della polvere
D - Spazzola triangolare
E - Filtro in spugna
F - Supporto per tubo di aspirazione

- I** - Filtro HEPA
J - Interruttore di alimentazione
K - Uscita aria
L - Maniglia di trasporto
M - Bocchetta per fessure

ATTREZZATURA E ACCESSORI

- Tubo flessibile estensibile fino a 2 m - 1
- Filtro HEPA - 1
- Filtro in spugna - 1
- Punta di lavoro - 2
- Adattatore flessibile - 1
- Ruote di trasporto - 4

MARCATURE SUL DISPOSITIVO

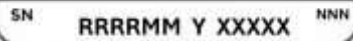

- RRRR - anno di fabbricazione
MM - mese di fabbricazione
Y - designazione aggiuntiva
XXXXX - numero di serie
NNN - marcatura aggiuntiva

DESIGN E APPLICAZIONE

L'aspirapolvere senza fili è un dispositivo portatile. È alimentato da un motore a corrente continua con commutatore. L'aspirapolvere senza fili è progettato per lavori di pulizia all'interno e all'esterno della casa, ad esempio vialetti, passi carrabili, garage e scantinati. Come aspirapolvere, può essere utilizzato per la pulizia a secco e a umido in ambienti interni. Nella funzione soffiatore, è adatto per pulire e rimuovere foglie, erba tagliata e aghi caduti dagli alberi di conifere da terrazze, strade e sentieri. Questo dispositivo non è destinato all'uso industriale ed è progettato anche per l'uso all'aperto.

ATTENZIONE! Non utilizzare il dispositivo per scopi diversi da quelli previsti.

PREPARAZIONE ALL'USO

MONTAGGIO/SMONTAGGIO DEL TUBO FLESSIBILE E DEI BECCUCCI DI LAVORO

Prima di iniziare a lavorare con il dispositivo, il tubo flessibile e gli accessori devono essere collegati in modo corretto e sicuro.

TIPI DI BATTERIE E CAPACITÀ

Il dispositivo è progettato per funzionare con batterie ENERGY+ 58G001, 58G001-1, 58G004, 58G004-1.

Si consiglia di utilizzare una batteria 4 Ah 58G004-1.

Tipo di batteria	58G001 58G001-1	58G004 58G004-1
Capacità batteria	2 Ah	4 Ah
Tempo di funzionamento	12 min	22 min

RICARICA DELLA BATTERIA

La batteria deve essere caricata a una temperatura ambiente compresa tra 4 °C e 40 °C. Una batteria nuova o che non è stata utilizzata per molto tempo raggiungerà la sua piena capacità dopo circa 3-5 cicli di carica e scarica.

- Rimuovere la batteria dal dispositivo.
- Collegare il caricabatterie a una presa di corrente (230 V CA).
- Inserire la batteria nel caricabatterie. Verificare che la batteria sia inserita correttamente (inserita fino in fondo).
- Quando il caricabatterie è collegato alla presa di corrente (230 V CA), un LED verde sul caricabatterie si accenderà per indicare che l'alimentazione è collegata.
- Quando la batteria viene inserita nel caricabatterie, un LED rosso sul caricabatterie si accenderà per indicare che la batteria è in carica.
- Allo stesso tempo, i LED verdi di stato della carica della batteria lampeggeranno in vari modi (vedere la descrizione di seguito).
- Tutti i LED lampeggianti: indica che la batteria è scarica e deve essere ricaricata.
- Due LED lampeggianti: indica che la batteria è parzialmente scarica.
- Un LED lampeggiante indica che la batteria è completamente carica.
- Dopo aver caricato la batteria, il LED sul caricabatterie si illumina di verde e tutti i LED di stato della carica della batteria rimangono

accesi in modo fisso. Dopo un po' (circa 15 secondi), i LED di stato della carica della batteria si spengono.

La batteria non deve essere caricata per più di 8 ore. Il superamento di questo tempo può danneggiare le celle della batteria. Il caricabatterie non si spegne automaticamente quando la batteria è completamente carica. Il LED verde sul caricabatterie continuerà a illuminarsi. I LED di stato della carica della batteria si spegneranno dopo un po'. Scollegare l'alimentazione prima di rimuovere la batteria dalla presa del caricabatterie. Evitare cicli di ricarica brevi e successivi. Non ricaricare le batterie dopo brevi periodi di utilizzo. Una significativa diminuzione del tempo tra le ricariche necessarie indica che la batteria è esaurita e deve essere sostituita.

Le batterie si riscaldano durante la ricarica. Non iniziare a lavorare subito dopo la ricarica: attendere che la batteria abbia raggiunto la temperatura ambiente. Ciò eviterà danni alla batteria.

INDICATORE DELLO STATO DI CARICA DELLA BATTERIA

La batteria è dotata di un indicatore di carica (3 LED). Per controllare lo stato di carica della batteria, premere il pulsante dell'indicatore di stato di carica della batteria. Tutti i LED accesi indicano un livello di carica elevato della batteria. Due LED accesi indicano una scarica parziale. Un solo LED acceso indica che la batteria è scarica e deve essere ricaricata.

FUNZIONAMENTO DELL'ASPIRAPOLVERE

FUNZIONE DI ASPIRAZIONE/ASPIRAZIONE

- Afferrare il tubo flessibile dal lato corretto.
- Inserire il connettore del tubo flessibile nell'impugnatura di aspirazione dell'aria (Fig. 1).
- Ruotare il connettore in senso orario per bloccarlo in posizione.
- Collegare l'accessorio di lavoro dedicato (spazzola triangolare o bocchetta a lancia) al tubo flessibile per lavorare in condizioni specifiche (Fig. 2).

FUNZIONE SOFFIATORE

- Collegare il raccordo del tubo flessibile all'uscita dell'aria (Fig. 3).
- Ruotare il connettore in senso orario per bloccarlo in posizione.
- È possibile collegare la bocchetta a lancia al tubo flessibile per ottenere un flusso d'aria più potente (Fig. 4).

ACCENSIONE

- Premere il pulsante del coperchio della batteria, aprirlo e collegare la batteria alla presa (Fig. 5).
- Il coperchio della batteria deve essere chiuso per il funzionamento.
- Ruotare l'interruttore in posizione "I" per avviare il dispositivo (Fig. 6).
- Ruotare l'interruttore in posizione "0" per arrestare il dispositivo.
- La spia dell'interruttore è accesa quando l'alimentazione è normale.

ASPIRAZIONE A SECCO

Durante il funzionamento, assicurarsi che i detriti raccolti non siano troppo grandi, in modo che non rimangano incastrati nel tubo flessibile o negli accessori. Assicurarsi che il tubo flessibile e gli accessori siano collegati correttamente e che il filtro HEPA sia installato correttamente per evitare perdite durante l'aspirazione di liquidi.

Non devono essere raccolte le seguenti sostanze:

- Liquidi infiammabili (cherosene, benzina, solventi, ecc.)
- Sostanze calde che bruciano o covano sotto la cenere (sigarette, fiammiferi, bastoncini d'incenso, cenere calda o braci del camino), scintille e polvere metallica generata durante il taglio o la molatura dei metalli, ecc.
- Materiali infiammabili (toner, vernici, spray, ecc.)
- Schiuma utilizzata per la pulizia dei tappeti, ecc. (può causare esplosioni o incendi)
- Sostanze esplosive o piroforiche (nitroglicerina, alluminio, magnesio, titanio, zinco, fosforo rosso, fosforo giallo, celluloido, ecc.)
- Oggetti appuntiti (vetro, posate, scegge di legno, metallo, pietra, chiodi, lamette, lame di ricambio, spilli, aghi, ecc.)
- Materiali che producono scintille e materiali conduttivi
- Polvere metallica o polvere di carbonio
- Non utilizzarlo come essiccante
- Grandi quantità di polvere come (farina, polvere di estintore, ecc.)
- Sostanze che causano sintomi tossici
- Sostanze chimiche aggressive (acidi, candeggina, ecc.)
- Rifiuti liquidi o umidi, inclusi vomito e feci
- Amianto
- Pesticidi

Quando si aspirano detriti fini in ambienti con bassa umidità, potrebbero verificarsi scariche elettrostatiche sulla superficie dell'apparecchio.

Utilizzare guanti isolanti protettivi o spruzzare acqua da un umidificatore per aumentare l'umidità dell'aria.

- Inserire il filtro HEPA nell'apposito alloggiamento (Fig. 7).
- Assicurarsi che i collegamenti sul filtro siano allineati con gli slot nell'alloggiamento del filtro.
- Ruotare il filtro HEPA in senso orario per bloccarlo in posizione.
- Assicurarsi che la parte superiore dell'aspirapolvere sia correttamente fissata al serbatoio.
- Bloccare entrambe le clip (Fig. 8).

ASPIRAZIONE DI LIQUIDI

- Si prega di notare che il coperchio della batteria deve essere sempre chiuso durante il funzionamento, altrimenti i liquidi potrebbero penetrare nella batteria, causando un pericolo. Prestare attenzione al livello del liquido nel serbatoio in modo che non raggiunga la capacità critica. Quando il liquido nel serbatoio raggiunge il livello massimo, ciò verrà segnalato da un suono diverso dal normale funzionamento dell'aspirapolvere. In questo caso, spegnere il dispositivo e svuotare il serbatoio.
- Assicurarsi che il filtro in spugna sia installato correttamente prima di utilizzare l'aspirapolvere per aspirare liquidi con diversi tipi di contaminanti.
- Prima di iniziare il lavoro, assicurarsi che il filtro HEPA sia installato correttamente.
- Inserire il filtro in spugna nell'alloggiamento del filtro (Fig. 9).
- Assicurarsi che la parte superiore dell'aspirapolvere sia correttamente fissata al serbatoio.
- Bloccare entrambe le clip (Fig. 10).

MANUTENZIONE DELL'ASPIRAPOLVERE

- Prima di procedere alla manutenzione, assicurarsi che il dispositivo sia spento e che la batteria sia rimossa.
- Assicurarsi che il dispositivo e gli accessori siano asciutti quando non vengono utilizzati.

PULIZIA DEL SERBATOIO

- Per svuotare il serbatoio, capovolverlo e scuoterlo per rimuovere tutti i detriti e i liquidi (Fig. 11).
- Pulire l'interno del serbatoio con un panno antipolvere/un tovagliolo di carta.

PULIZIA DEI FILTRI

FILTRO IN SPUGNA

- Rimuovere il filtro in spugna dal supporto (Fig. 9).
- Lavare delicatamente il filtro con acqua a una temperatura inferiore a 40 °C (Fig. 12).
- Lasciare asciugare il filtro per 24 ore a temperatura ambiente.

FILTRO HEPA

- Ruotare il filtro HEPA in senso antiorario per sbloccarlo dall'alloggiamento (Fig. 13).
- Rimuovere dall'alloggiamento
- Pulire la superficie del filtro HEPA con una spazzola.
- Lavare delicatamente con acqua a una temperatura inferiore a 40 °C (Fig. 14).
- Asciugare il filtro per 24 ore a temperatura ambiente.

DATI NOMINALI:

Parametro	Valore
Tensione di alimentazione	18 V DC
Potenza nominale	150 W
Capacità serbatoio	10 l
Classe di protezione	III
Grado di protezione	IPX4
Peso	3,85 kg

PROTEZIONE AMBIENTALE



I prodotti alimentari elettricamente non devono essere smaltiti insieme ai rifiuti domestici, ma devono essere portati presso strutture adeguate allo smaltimento. Informazioni sullo smaltimento possono essere richieste al rivenditore del prodotto o alle autorità locali. Le apparecchiature elettriche ed elettroniche usate contengono sostanze nocive per l'ambiente. Le apparecchiature che non vengono riciclate rappresentano una potenziale minaccia per l'ambiente e la salute umana.

GTx Poland Limited Liability Company Limited Partnership con sede legale a Varsavia, ul. Pograniczna 2/4 (di seguito: GTx Poland) informa che tutti i diritti d'autore relativi al contenuto del presente manuale (di seguito: Manuale), inclusi, tra l'altro, il testo, le fotografie, i diagrammi, i disegni e la composizione, appartengono esclusivamente a GTx Poland e sono protetti dalla legge in conformità con la legge del 4 febbraio 1994 sul diritto d'autore e i diritti connessi (cioè Gazzetta Ufficiale 2006 n. 90 voce 631, e successive modifiche). La copia, l'elaborazione, la pubblicazione o la modifica dell'intero Manuale o

(fr)

TRADUCTION DES INSTRUCTIONS ORIGINALES

ASPIRATEUR SANS FIL POUR NETTOYAGE À SEC ET HUMIDE

58GE105

ATTENTION : AVANT D'UTILISER L'APPAREIL, LISEZ ATTENTIVEMENT CE MANUEL ET CONSERVEZ-LE POUR RÉFÉRENCE ULTÉRIEURE.

RÈGLES DE SÉCURITÉ DÉTAILLÉES

- Cet équipement peut être utilisé par des enfants âgés de 8 ans et plus et par des personnes ayant des capacités physiques, sensorielles ou mentales réduites ou manquant d'expérience et de connaissances, à condition qu'ils soient surveillés ou aient reçu des instructions concernant l'utilisation sûre de l'équipement et qu'ils comprennent les dangers encourus. Les enfants ne doivent pas jouer avec l'équipement. Les enfants ne doivent pas nettoyer ou entretenir l'équipement sans surveillance.

AVERTISSEMENT :

- Lorsque vous utilisez des brosses avec des pièces rotatives, faites attention à ce que les textiles ou les vêtements ne s'emmêlent pas.
- Avant d'effectuer toute opération d'entretien, assurez-vous que l'appareil est débranché de l'alimentation électrique.

EXPLICATION DES SYMBOLES ILLUSTRÉS



- Lisez le mode d'emploi et respectez les avertissements et les consignes de sécurité qui y figurent !
- Utilisez un équipement de protection individuelle (lunettes de sécurité, protections auditives, masques anti-poussière).
- Retirez la batterie de l'appareil avant d'effectuer toute opération de réglage ou de nettoyage.
- Protégez l'appareil de l'humidité.
- Tenez les enfants éloignés de l'outil.
- À utiliser uniquement à l'intérieur.
- Utilisez des buses appropriées pour l'extraction d'eau.
- Marque de certification EAC.
- Marque de certification du marché ukrainien.

DESCRIPTION DES ÉLÉMENTS GRAPHIQUES

- A** - Loquet du bac à poussière **G** - Couvercle étanche de la batterie
- B** - Partie supérieure de l'aspirateur **H** - Tuyau flexible
- C** - Réservoir de collecte de poussière **I** - Filtre HEPA
- D** - Brosse triangulaire **J** - Interrupteur d'alimentation
- E** - Filtre éponge **K** - Sortie d'air
- F** - Support pour tuyau d'aspiration **L** - Poignée de transport
- M** - Suceur plat

ÉQUIPEMENT ET ACCESSOIRES

- Tuyau flexible pouvant atteindre 2 m - 1
- Filtre HEPA - 1
- Filtre éponge - 1
- Conseils pratiques - 2
- Adaptateur flexible - 1
- Roulettes de transport - 4

MARQUAGES SUR L'APPAREIL

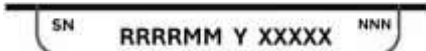

- RRRR - année de fabrication
 MM - mois de fabrication
 Y - désignation supplémentaire
 XXXXX - numéro de série
 NNN - marquage supplémentaire

CONCEPTION ET APPLICATION

L'aspirateur sans fil est un appareil portatif. Il est alimenté par un moteur à courant continu à collecteur. L'aspirateur sans fil est conçu pour les travaux de nettoyage à l'intérieur et autour de la maison, par exemple les allées, les entrées, les garages et les caves. En tant qu'aspirateur, il peut être utilisé pour le nettoyage à sec et humide à l'intérieur. En mode souffler, il convient pour nettoyer et éliminer les feuilles, l'herbe coupée et les aiguilles tombées des conifères sur les terrasses, les routes et les chemins. Cet appareil n'est pas destiné à un usage industriel et est également conçu pour une utilisation en extérieur.

AVERTISSEMENT ! N'utilisez pas l'appareil à des fins autres que celles pour lesquelles il est prévu.

PRÉPARATION À L'UTILISATION

ASSEMBLAGE/DÉMONTAGE DU TUYAU ET DES EMBOUTS DE TRAVAIL

Avant de commencer à utiliser l'appareil, le tuyau flexible et les accessoires doivent être correctement et solidement raccordés.

TYPES ET CAPACITÉ DES BATTERIES

L'appareil est conçu pour fonctionner avec les batteries ENERGY+ 58G001, 58G001-1, 58G004, 58G004-1.

Nous recommandons d'utiliser une batterie 4 Ah 58G004-1.

Type de batterie	58G001 58G001-1	58G004 58G004-1
Capacité de la batterie	2 Ah	4 Ah
Autonomie	12 min	22 min

CHARGE DE LA BATTERIE

La batterie doit être chargée à une température ambiante comprise entre 4 °C et 40 °C. Une batterie neuve ou qui n'a pas été utilisée depuis longtemps atteindra sa pleine capacité après environ 3 à 5 cycles de charge et de décharge.

- Retirez la batterie de l'appareil.
- Branchez le chargeur sur une prise secteur (230 V CA).
- Insérez la batterie dans le chargeur. Vérifiez que la batterie est correctement positionnée (insérée à fond).
- Lorsque le chargeur est branché sur une prise secteur (230 V CA), un voyant vert s'allume pour indiquer que l'appareil est sous tension.
- Lorsque la batterie est placée dans le chargeur, un voyant rouge s'allume sur le chargeur pour indiquer que la batterie est en cours de charge.
- En même temps, les voyants verts indiquant l'état de charge de la batterie clignotent selon différents schémas (voir description ci-dessous).
- Toutes les LED clignotent : cela indique que la batterie est déchargée et doit être rechargée.
- Deux voyants clignotants : la batterie est partiellement déchargée.
- Une LED clignotante indique que la batterie est complètement chargée.
- Une fois la batterie chargée, la LED du chargeur s'allume en vert et toutes les LED d'état de charge de la batterie s'allument en continu. Après un certain temps (environ 15 secondes), les LED d'état de charge de la batterie s'éteignent.

La batterie ne doit pas être chargée pendant plus de 8 heures. Le dépassement de cette durée peut endommager les cellules de la batterie. Le chargeur ne s'éteint pas automatiquement lorsque la batterie est complètement chargée. Le voyant vert du chargeur reste allumé. Les voyants d'état de charge de la batterie s'éteignent après un certain temps. Débranchez l'alimentation électrique avant de retirer la batterie de la prise du chargeur. Évitez les cycles de charge courts successifs. Ne rechargez pas les batteries après de courtes périodes d'utilisation. Une diminution significative du temps entre les recharges nécessaires indique que la batterie est usée et doit être remplacée. Les batteries chauffent pendant la charge. Ne commencez pas à travailler immédiatement après la charge - attendez que la batterie ait atteint la température ambiante. Cela permettra d'éviter d'endommager la batterie.

INDICATEUR D'ÉTAT DE CHARGE DE LA BATTERIE

La batterie est équipée d'un indicateur de charge (3 LED). Pour vérifier l'état de charge de la batterie, appuyez sur le bouton de l'indicateur d'état de charge de la batterie. Toutes les LED allumées indiquent un niveau de charge élevé de la batterie. Deux LED allumées indiquent un décharge partielle. Une seule LED allumée indique que la batterie est déchargée et doit être rechargée.

UTILISATION DE L'ASPIRATEUR

FONCTION D'ASPIRATION/ASPIRATION

- Saisissez le tuyau du bon côté.
- Placez le connecteur du tuyau dans la poignée d'aspiration d'air (Fig. 1).
- Tournez le raccord dans le sens des aiguilles d'une montre pour le verrouiller en place.
- Raccordez l'accessoire de travail dédié (brosse triangulaire ou suceur plat) au tuyau flexible pour travailler dans des conditions spécifiques (Fig. 2).

FNCTION SOUFFLEUR

- Connectez le raccord du tuyau à la sortie d'air (Fig. 3).
- Tournez le raccord dans le sens des aiguilles d'une montre pour le verrouiller en place.
- Vous pouvez raccorder la buse pour fentes au tuyau flexible pour obtenir un débit d'air plus puissant (Fig. 4).

MISE EN MARCHÉ

- Appuyez sur le bouton du couvercle de la batterie, ouvrez-le et connectez la batterie à la prise (Fig. 5).
- Le couvercle du compartiment à piles doit être fermé pour que l'appareil fonctionne.
- Tournez l'interrupteur en position « I » pour démarrer l'appareil (Fig. 6).
- Tournez l'interrupteur en position « 0 » pour arrêter l'appareil.
- Le voyant de l'interrupteur est allumé lorsque l'alimentation électrique est normale.

ASPIRATION À SEC

Pendant le fonctionnement, veillez à ce que les débris collectés ne soient pas trop volumineux afin qu'ils ne se coincent pas dans le tuyau ou les accessoires. Assurez-vous que le tuyau flexible et les accessoires sont correctement raccordés et que le filtre HEPA est correctement installé afin d'éviter toute fuite lors de l'aspiration de liquides.

Les substances suivantes ne doivent pas être collectées :

- Liquides inflammables (kérosène, essence, solvants, etc.)
- Substances chaudes qui brûlent ou se consomment (cigarettes, allumettes, bâtons d'encens, cendres chaudes ou braises provenant d'une cheminée), étincelles et poussières métalliques générées lors de la découpe ou du meulage de métaux, etc.
- Matériaux inflammables (toner, peinture, spray, etc.)
- Mousses utilisées comme nettoyeurs pour tapis, etc. (elles peuvent provoquer une explosion ou un incendie)
- Substances explosives ou pyrophoriques (nitroglycérine, aluminium, magnésium, titane, zinc, phosphore rouge, phosphore jaune, celluloid, etc.)
- Objets tranchants (verre, couverts, éclats de bois, métal, pierre, clous, lames de rasoir, lames de rechange, épingles, aiguilles, etc.)
- Matériaux conducteurs et produisant des étincelles fines
- Poudre métallique ou poudre de carbone
- Ne pas utiliser comme dessiccant
- Grandes quantités de poussière telles que (farine, poudre d'extincteur, etc.)
- Substances provoquant des symptômes toxiques
- Produits chimiques agressifs (acide, eau de Javel, etc.)
- Déchets liquides ou humides, y compris les vomissures et les matières fécales
- Amiante
- Pesticides

Lorsque vous aspirez des débris fins dans des pièces à faible humidité, des décharges électrostatiques peuvent se produire à la surface de l'appareil. Veuillez utiliser des gants isolants de protection ou vaporiser de l'eau à partir d'un humidificateur pour augmenter l'humidité de l'air.

- Insérez le filtre HEPA dans la fente prévue à cet effet (Fig. 7).
- Assurez-vous que les connexions du filtre sont alignées avec les fentes de la fente pour filtre.
- Tournez le filtre HEPA dans le sens des aiguilles d'une montre pour le verrouiller en place.
- Assurez-vous que le haut de l'aspirateur est correctement fixé au réservoir.
- Verrouillez les deux clips (Fig. 8).

ASPIRATION DE LIQUIDES

- Veuillez noter que le couvercle de la batterie doit toujours être fermé pendant le fonctionnement, sinon des liquides pourraient pénétrer dans la batterie, ce qui pourrait présenter un danger. Surveillez le niveau de liquide dans le réservoir afin qu'il n'atteigne pas une capacité critique. Lorsque le liquide dans le réservoir atteint son niveau maximal, cela est signalé par un son différent de celui émis

lors du fonctionnement normal de l'aspirateur. Dans ce cas, éteignez l'appareil et videz le réservoir.

- Assurez-vous que le filtre en éponge est correctement installé avant d'utiliser l'aspirateur pour aspirer des liquides contenant plusieurs types de contaminants différents.
- Avant de commencer le travail, assurez-vous que le filtre HEPA est correctement installé.
- Insérez le filtre éponge dans la douille du filtre (Fig. 9).
- Assurez-vous que la partie supérieure de l'aspirateur est correctement fixée au réservoir.
- Verrouillez les deux clips (Fig. 10).

ENTRETIEN DE L'ASPIRATEUR

- Avant toute opération d'entretien, assurez-vous que l'appareil est éteint et que la batterie est retirée.
- Assurez-vous que l'appareil et ses accessoires sont secs lorsqu'ils ne sont pas utilisés.

NETTOYAGE DU RÉSERVOIR

- Pour vider le réservoir, retournez-le et secouez-le pour éliminer tous les débris et liquides (Fig. 11).
- Essuyez l'intérieur du réservoir avec un chiffon à poussière/une serviette en papier.

NETTOYAGE DES FILTRES

FILTRE ÉPONGE

- Retirez le filtre éponge de son support (Fig. 9).
- Lavez délicatement le filtre à l'eau à une température inférieure à 40 °C (Fig. 12).
- Séchez le filtre pendant 24 heures à température ambiante.

FILTRE HEPA

- Tournez le filtre HEPA dans le sens inverse des aiguilles d'une montre pour le déverrouiller de son support (Fig. 13).
- Retirez-le de son support.
- Nettoyez la surface du filtre HEPA à l'aide d'une brosse.
- Lavez-le délicatement à l'eau à une température inférieure à 40 °C (Fig. 14).
- Séchez le filtre pendant 24 heures à température ambiante.

DONNÉES NOMINALES :

Paramètre	Valeur
Tension d'alimentation	18 V DC
Puissance nominale	150 W
Capacité du réservoir	10 l
Indice de protection	III
Indice de protection	IPX4
Poids	3,85 kg

PROTECTION DE L'ENVIRONNEMENT



Les produits électriques ne doivent pas être jetés avec les déchets ménagers, mais doivent être apportés à des centres de collecte appropriés. Vous pouvez obtenir des informations sur la mise au rebut auprès du revendeur du produit ou des autorités locales. Les équipements électriques et électroniques usagés contiennent des substances nocives pour l'environnement. Les équipements qui ne sont pas recyclés constituent une menace potentielle pour l'environnement et la santé humaine.

La société GTX Poland Limited Liability Company Limited Partnership, dont le siège social est situé à Varsovie, ul. Pograniczna 2/4 (ci-après dénommée « GTX Poland »), informe par la présente que tous les droits d'auteur sur le contenu du présent manuel (ci-après dénommé « Manuel »), y compris, entre autres, son texte, ses photographies, ses schémas, ses dessins, ainsi que sa composition, appartiennent exclusivement à GTX Poland et sont protégés par la loi conformément à la loi du 4 février 1994 sur les droits d'auteur et les droits voisins (à savoir le Journal officiel 2006 n° 90, point 631, tel que modifié). La copie, le traitement, la publication ou la modification de l'ensemble du Manuel ou de l'un de ses éléments à des fins commerciales sans l'accord écrit de GTX Poland est strictement interdite et peut entraîner une responsabilité civile et pénale.

(de)

ÜBERSETZUNG DER ORIGINALANLEITUNG

DRAHTLOSER STAUBSAUGER FÜR TROCKEN- UND NASSREINIGUNG

58GE105

VORSICHT: LESEN SIE DIESE ANLEITUNG VOR DER VERWENDUNG DES GERÄTS SORGFÄLTIG DURCH UND BEWAHREN SIE SIE ZUR SPÄTEREN EINSICHT AUF.

DETAILLIERTE SICHERHEITSVORSCHRIFTEN

Dieses Gerät kann von Kindern ab 8 Jahren und von Personen mit eingeschränkter körperlicher, sensorischer oder geistiger

Fähigkeiten oder mangelnder Erfahrung und Kenntnis verwendet werden, wenn sie beabsichtigt werden oder eine Einweisung in die sichere Verwendung des Geräts erhalten haben und die damit verbundenen Gefahren verstehen. Kinder sollten nicht mit dem Gerät spielen. Kinder sollten das Gerät nicht ohne Aufsicht reinigen oder warten.

WARNUNG:

- Achten Sie bei der Verwendung von Bürsten mit rotierenden Teilen darauf, dass sich Textilien oder Kleidung nicht darin verfangen können.
- Stellen Sie vor der Wartung sicher, dass das Gerät vom Stromnetz getrennt ist.

ERKLÄRUNG DER BILDZEICHEN



1. Lesen Sie die Bedienungsanleitung und beachten Sie die darin enthaltenen Warnhinweise und Sicherheitsvorkehrungen!
2. Tragen Sie persönliche Schutzausrüstung (Schutzbrille, Gehörschutz, Staubmaske).
3. Entfernen Sie die Batterie aus dem Gerät, bevor Sie Einstell- oder Reinigungsarbeiten durchführen.
4. Schützen Sie das Gerät vor Feuchtigkeit.
5. Halten Sie Kinder vom Gerät fern.
6. Nur für den Gebrauch in Innenräumen.
7. Verwenden Sie geeignete Düsen für die Wasserabsaugung.
8. EAC-Zertifizierungszeichen.
9. Ukrainisches Marktzertifizierungszeichen.

BESCHREIBUNG DER GRAFISCHEN ELEMENTE

- A** – Staubbehälterverschluss **G** – Wasserdichte Batterieabdeckung
B – Oberer Teil des **H** – Flexibler Schlauch
 Staubsaugers
C – Staubauffangbehälter **I** – HEPA-Filter
D – Dreieckige Bürste **J** – Netzschalter
E – Schwammfilter **K** – Luftauslass
F – Saugschlauchhalterung **L** – Transportgriff
M – Fugendüse

AUSSTATTUNG UND ZUBEHÖR

- Flexibler Schlauch mit einer Länge von bis zu 2 m - 1
- HEPA-Filter - 1
- Schwammfilter - 1
- Arbeitsspitzen - 2
- Flexibler Adapter - 1
- Transporträder - 4

KENNZEICHNUNGEN AUF DEM GERÄT

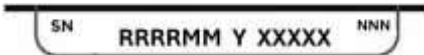

- RRRR -Baujahr
 MM -Monat der Herstellung
 Y -zusätzliche Bezeichnung
 XXXXX - Seriennummer
 NNN -zusätzliche Kennzeichnung

KONSTRUKTION UND ANWENDUNG

Der Akku-Staubsauger ist ein Handgerät. Er wird von einem Gleichstrom-Kommutatormotor angetrieben. Der Akku-Staubsauger ist für Reinigungsarbeiten im und um das Haus herum konzipiert, z. B. auf Wegen, Einfahrten, in Garagen und Kellern. Als Staubsauger kann er für die Trocken- und Nassreinigung in Innenräumen verwendet werden. In der Blasfunktion eignet er sich zum Reinigen und Entfernen von Laub, Grasschnitt und abgefallenen Nadeln von Nadelbäumen von Terrassen, Straßen und Wegen. Dieses Gerät ist nicht für den industriellen Einsatz bestimmt und auch für den Außenbereich konzipiert.

WARNUNG! Verwenden Sie das Gerät nicht für andere als die vorgesehenen Zwecke.

VORBEREITUNG FÜR DEN GEBRAUCH

MONTAGE/DEMONTAGE DES SCHLAUCHS UND DER ARBEITSAUFSTECKER

Vor Beginn der Arbeit mit dem Gerät sollten der flexible Schlauch und das Zubehör korrekt und sicher angeschlossen werden.

BATTERIETYPEN UND KAPAZITÄT

Das Gerät ist für die Verwendung mit den Batterien ENERGY+ 58G001, 58G001-1, 58G004, 58G004-1ausgelegt.

Wir empfehlen die Verwendung einer 4-Ah-Batterie vom Typ 58G004-1.

Batterietyp	58G001 58G001-1	58G004 58G004-1
Batteriekapazität	2 Ah	4 Ah
Betriebsdauer	12 min	22 min

AKKU-LADEN

Der Akku sollte bei einer Umgebungstemperatur von 4 °C bis 40 °C geladen werden. Ein neuer Akku oder ein Akku, der längere Zeit nicht verwendet wurde, erreicht seine volle Kapazität nach etwa 3 bis 5 Lade- und Entladezyklen.

- Entnehmen Sie den Akku aus dem Gerät.
- Stecken Sie das Ladegerät in eine Steckdose (230 V AC).
- Legen Sie den Akku in das Ladegerät ein. Vergewissern Sie sich, dass der Akku richtig sitzt (vollständig eingesteckt).
- Wenn das Ladegerät an die Steckdose (230 V AC) angeschlossen ist, leuchtet eine grüne LED am Ladegerät auf, um anzuzeigen, dass die Stromversorgung angeschlossen ist.
- Wenn der Akku in das Ladegerät eingelegt wird, leuchtet eine rote LED am Ladegerät auf und zeigt damit an, dass der Akku geladen wird.
- Gleichzeitig blinken die grünen LEDs für den Ladezustand des Akkus in verschiedenen Mustern (siehe Beschreibung unten).
- Alle LEDs blinken – zeigt an, dass der Akku leer ist und aufgeladen werden muss.
- Zwei LEDs blinken – zeigt an, dass der Akku teilweise entladen ist.
- Eine blinkende LED zeigt an, dass der Akku vollständig geladen ist.
- Nach dem Laden des Akkus leuchtet die LED am Ladegerät grün und alle LEDs für den Ladezustand des Akkus leuchten kontinuierlich. Nach einer Weile (ca. 15 Sekunden) erlöschen die LEDs für den Ladezustand des Akkus.

Der Akku sollte nicht länger als 8 Stunden geladen werden. Eine Überschreitung dieser Zeit kann die Akkuzellen beschädigen. Das Ladegerät schaltet sich nicht automatisch aus, wenn der Akku vollständig geladen ist. Die grüne LED am Ladegerät leuchtet weiterhin. Die LEDs für den Ladezustand des Akkus erlöschen nach einer Weile. Trennen Sie die Stromversorgung, bevor Sie den Akku aus der Ladebuchse entfernen. Vermeiden Sie aufeinanderfolgende kurze Ladezyklen. Laden Sie die Akkus nicht nach kurzer Nutzungsdauer wieder auf. Eine deutliche Verkürzung der Zeit zwischen den erforderlichen Ladevorgängen deutet darauf hin, dass der Akku verschlissen ist und ausgetauscht werden sollte. Die Batterien erwärmen sich während des Ladevorgangs. Beginnen Sie nicht unmittelbar nach dem Laden mit der Arbeit, sondern warten Sie, bis die Batterie Raumtemperatur erreicht hat. Dadurch wird eine Beschädigung der Batterie verhindert.

BATTERIELADESTATUSANZEIGE

Der Akku ist mit einer Ladezustandsanzeige (3 LEDs) ausgestattet. Um den Ladezustand des Akkus zu überprüfen, drücken Sie die Taste für die Ladezustandsanzeige. Wenn alle LEDs leuchten, ist der Akku vollständig geladen. Wenn zwei LEDs leuchten, ist der Akku teilweise entladen. Wenn nur eine LED leuchtet, ist der Akku leer und muss aufgeladen werden.

BEDIENUNG DES STAUBSAUGERS

SAUG-/SAUGEFUNKTION

- Fassen Sie den Schlauch an der richtigen Seite an.
- Stecken Sie den Schlauchanschluss in den Luftansauggriff (**Abb. 1**).
- Drehen Sie den Anschluss im Uhrzeigersinn, um ihn zu arretieren.
- Befestigen Sie den entsprechenden Arbeitsaufsatz (Dreiecksbürste oder Fugendüse) mit dem flexiblen Schlauch für Arbeiten unter bestimmten Bedingungen (**Abb. 2**).

BLASFUNKTION

- Verbinden Sie den Schlauchanschluss mit dem Luftauslass (**Abb. 3**).
- Drehen Sie den Anschluss im Uhrzeigersinn, um ihn zu arretieren.
- Sie können die Fugendüse an den flexiblen Schlauch anschließen, um einen stärkeren Luftstrom zu erzielen (**Abb. 4**).

EINSCHALTEN

- Drücken Sie den Batteriefachknopf, öffnen Sie das Fach und schließen Sie die Batterie an die Buchse an (**Abb. 5**).

- Der Batterieabdeckel muss für den Betrieb geschlossen sein.
- Drehen Sie den Schalter in die Position „I“, um das Gerät zu starten (**Abb. 6**).
- Stellen Sie den Schalter auf „0“, um das Gerät zu stoppen.
- Die Schalteranzeige leuchtet, wenn die Stromversorgung normal ist.

TROCKENES SAUGEN

Achten Sie während des Betriebs darauf, dass die aufgenommenen Rückstände nicht zu groß sind, damit sie nicht im Schlauch oder Zubehör stecken bleiben. Stellen Sie sicher, dass der flexible Schlauch und das Zubehör ordnungsgemäß angeschlossen sind und dass der HEPA-Filter korrekt installiert ist, um Leckagen beim Nasssaugen zu vermeiden.

Die folgenden Substanzen dürfen nicht aufgenommen werden:

- Entzündliche Flüssigkeiten (Kerosin, Benzin, Lösungsmittel usw.)
- Heiße Substanzen, die brennen oder glimmen (Zigaretten, Streichhölzer, Räucherstäbchen, heiße Asche oder Glut aus einem Kamin), Funken und Metallstaub, der beim Schneiden oder Schleifen von Metall entsteht, usw.
- Entzündliche Materialien (Toner, Farbe, Sprühmittel usw.)
- Schaumstoffe, die als Teppichreiniger usw. verwendet werden (diese können eine Explosion oder einen Brand verursachen)
- Explosive oder pyrophore Stoffe (Nitroglycerin, Aluminium, Magnesium, Titan, Zink, roter Phosphor, gelber Phosphor, Zellulose usw.)
- Scharfe Gegenstände (Glas, Besteck, Holzsplitter, Metall, Stein, Nägel, Rasierklingen, Ersatzklingen, Stecknadeln, Nadeln usw.)
- Feine funkenbildende und leitfähige Materialien
- Metallpulver oder Kohlenstoffpulver
- Nicht als Trocknungsmittel verwenden
- Große Mengen Staub wie (Mehl, Feuerlöschpulver usw.)
- Substanzen, die toxische Symptome verursachen
- Aggressive Chemikalien (Säure, Bleichmittel usw.)
- Flüssige oder feuchte Abfälle, einschließlich Erbrochenem und Fäkalien
- Asbest
- Pestizide

Beim Absaugen von feinem Schmutz in Räumen mit niedriger Luftfeuchtigkeit kann es zu statischen Entladungen an der Oberfläche des Geräts kommen. Bitte verwenden Sie isolierende Schutzhandschuhe oder sprühen Sie Wasser aus einem Luftbefeuchter, um die Luftfeuchtigkeit zu erhöhen.

- Setzen Sie den HEPA-Filter in den Filterschlitz ein (**Abb. 7**).
- Achten Sie darauf, dass die Anschlüsse am Filter mit den Schlitz im Filterschacht übereinstimmen.
- Drehen Sie den HEPA-Filter im Uhrzeigersinn, um ihn zu arretieren.
- Stellen Sie sicher, dass die Oberseite des Staubsaugers ordnungsgemäß am Tank befestigt ist.
- Verriegeln Sie beide Clips (**Abb. 8**).

NASSSTAUBSAUGEN

- Bitte beachten Sie, dass die Batterieabdeckung während des Betriebs immer geschlossen sein muss, da sonst Flüssigkeiten in die Batterie eindringen können, was zu einer Gefahr führen kann. Achten Sie auf den Flüssigkeitsstand im Tank, damit dieser nicht die kritische Füllmenge erreicht. Wenn die Flüssigkeit im Tank ihren maximalen Füllstand erreicht hat, wird dies durch ein anderes Geräusch als beim normalen Betrieb des Staubsaugers signalisiert. Schalten Sie in diesem Fall das Gerät aus und leeren Sie den Tank.
- Stellen Sie sicher, dass der Schwammfilter ordnungsgemäß installiert ist, bevor Sie den Staubsauger zum Aufsaugen von Flüssigkeiten mit verschiedenen Verunreinigungen verwenden.
- Vergewissern Sie sich vor Arbeitsbeginn, dass der HEPA-Filter ordnungsgemäß installiert ist.
- Setzen Sie den Schwammfilter in die Filtersockel ein (**Abb. 9**).
- Stellen Sie sicher, dass der obere Teil des Staubsaugers korrekt am Tank befestigt ist.
- Verriegeln Sie beide Clips (**Abb. 10**).

WARTUNG DES STAUBSAUGERS

- Vergewissern Sie sich vor der Wartung, dass das Gerät ausgeschaltet und der Akku entfernt ist.
- Stellen Sie sicher, dass das Gerät und das Zubehör trocken sind, wenn sie nicht verwendet werden.

REINIGUNG DES BEHÄLTERS

- Um den Tank zu leeren, drehen Sie ihn auf den Kopf und schütten Sie ihn, um alle Rückstände und Flüssigkeiten zu entfernen (**Abb. 11**).

- Wischen Sie das Innere des Tanks mit einem Staubtuch/Papiertuch aus.

REINIGUNG DER FILTER

SCHWAMMFILTER

- Nehmen Sie den Schwammfilter aus der Halterung (**Abb. 9**).
- Waschen Sie den Filter vorsichtig mit Wasser bei einer Temperatur unter 40 °C (**Abb. 12**).
- Trocknen Sie den Filter 24 Stunden lang bei Raumtemperatur.

HEPA-FILTER

- Drehen Sie den HEPA-Filter gegen den Uhrzeigersinn, um ihn aus der Filterhalterung zu lösen (**Abb. 13**).
- Aus der Fassung entfernen
- Reinigen Sie die Oberfläche des HEPA-Filters mit einer Bürste.
- Waschen Sie ihn vorsichtig mit Wasser unter 40 °C (**Abb. 14**).
- Trocknen Sie den Filter 24 Stunden lang bei Raumtemperatur.

NENNLEISTUNGSDATEN:

Parameter	Wert
Versorgungsspannung	18 V DC
Nennleistung	150 W
Tankinhalt	10 l
Schutzklasse	III
Schutzart	IPX4
Gewicht	3,85 kg

UMWELTSCHUTZ



Elektrisch betriebene Produkte dürfen nicht mit dem Hausmüll entsorgt werden, sondern müssen zu entsprechenden Entsorgungsstellen gebracht werden. Informationen zur Entsorgung erhalten Sie beim Händler oder bei den örtlichen Behörden. Gebrauchte Elektro- und Elektronikgeräte enthalten Stoffe, die für die Umwelt schädlich sind. Nicht-recycelte Geräte stellen eine potenzielle Gefahr für die Umwelt und die menschliche Gesundheit dar.

Die GTX Poland Limited Liability Company Limited Partnership mit Sitz in Warschau, ul. Pograniczna 2/4 (im Folgenden: GTX Poland) weist darauf hin, dass alle Urheberrechte an den Inhalten dieses Handbuchs (im Folgenden: Handbuch), darunter unter anderem dessen Text, Fotos, Diagramme, Zeichnungen sowie dessen Zusammensetzung, ausschließlich GTX Poland gehören und gemäß dem Gesetz vom 4. Februar 1994 über Urheberrechte und verwandte Schutzrechte (d. h. Gesetzblatt 2006 Nr. 90 Pos. 631 in der geänderten Fassung) gesetzlich geschützt sind. Das Kopieren, Verarbeiten, Veröffentlichungen oder Ändern des gesamten Handbuchs oder einzelner Elemente davon zu kommerziellen Zwecken ohne die schriftliche Zustimmung von GTX Poland ist strengstens untersagt und kann zivil- und strafrechtliche Folgen nach sich ziehen.

(ru)
**ПЕРЕВОД ОРИГИНАЛЬНЫХ ИНСТРУКЦИЙ
БЕСПРОВОДНОЙ ПЫЛЕСОС ДЛЯ СУХОЙ И ВЛАЖНОЙ УБОРКИ
58GE105**

**ВНИМАНИЕ: ПЕРЕД ИСПОЛЬЗОВАНИЕМ ОБОРУДОВАНИЯ
ВНИМАТЕЛЬНО ПРОЧИТЕ ДАННОЕ РУКОВОДСТВО И
СОХРАНИТЕ ЕГО ДЛЯ БУДУЩЕГО ИСПОЛЬЗОВАНИЯ.**

ПОДРОБНЫЕ ПРАВИЛА БЕЗОПАСНОСТИ

- Данное оборудование может использоваться детьми в возрасте от 8 лет и лицами с ограниченными физическими, сенсорными или умственными способностями, а также лицами, не имеющими опыта и знаний, при условии, что они находятся под присмотром или прошли инструктаж по безопасному использованию оборудования и понимают связанные с этим опасности. Дети не должны играть с оборудованием. Дети не должны чистить или обслуживать оборудование без присмотра взрослых.

ПРЕДУПРЕЖДЕНИЕ:

- При использовании щеток с вращающимися частями будьте осторожны, чтобы не запутались ткани или одежда.
- Перед выполнением технического обслуживания убедитесь, что прибор отключен от источника питания.

ПОЛОЖЕНИЕ ИЗОБРАЖЕНИЙ



1. Прочитайте инструкцию по эксплуатации и соблюдайте содержащиеся в ней предупреждения и меры безопасности!
2. Используйте средства индивидуальной защиты (защитные очки, наушники, респираторы).
3. Перед выполнением любых регулировочных или очистительных работ извлеките аккумулятор из устройства.
4. Защищайте устройство от влаги.
5. Не допускайте детей к инструменту.
6. Только для использования в помещении.
7. Используйте подходящие насадки для откачки воды.
8. Знак сертификации EAC.
9. Знак сертификации для украинского рынка.

ОПИСАНИЕ ГРАФИЧЕСКИХ ЭЛЕМЕНТОВ

- A** — Зашелка контейнера для пыли
B — Верхняя часть пылесоса
C — Контейнер для сбора пыли
D — Треугольная щетка
E — Губчатый фильтр
F — Держатель всасывающего шланга
- G** — Водонепроницаемая крышка аккумулятора
H — Гибкий шланг
I — HEPA-фильтр
J — Выключатель питания
K — Выпускное отверстие для воздуха
L — Ручка для переноски
- M** — Щелевая насадка

ОБОРУДОВАНИЕ И АКСЕССУАРЫ

- Гибкий шланг длиной до 2 м - 1
- HEPA-фильтр - 1
- Губчатый фильтр - 1
- Рабочие наконечники - 2
- Гибкий адаптер - 1
- Транспортные колеса - 4

МАРКИРОВКА НА УСТРОЙСТВЕ



- RRRR - год изготовления
 MM - месяц изготовления
 Y - дополнительное обозначение
 XXXXX - серийный номер
 NNN - дополнительная маркировка

КОНСТРУКЦИЯ И ПРИМЕНЕНИЕ

Беспроводной пылесос представляет собой ручное устройство. Он питается от двигателя постоянного тока с коммутатором. Беспроводной пылесос предназначен для уборки в доме и вокруг него, например, на дорожках, подъездных путях, в гаражах и подвалах. В качестве пылесоса его можно использовать для сухой и влажной уборки в помещениях. В режиме обдува он подходит для уборки и удаления листьев, скошенной травы и опавших иголок хвойных деревьев с террас, дорог и дорожек. Это устройство не предназначено для промышленного использования и также предназначено для использования на открытом воздухе.

ВНИМАНИЕ! Не используйте устройство для целей, отличных от тех, для которых оно предназначено.

ПОДГОТОВКА К ИСПОЛЬЗОВАНИЮ

СБОРКА/РАЗБОРКА ШЛАНГА И РАБОЧИХ НАКОНЕЧНИКОВ

Перед началом работы с устройством необходимо правильно и надежно подключить гибкий шланг и аксессуары.

ТИПЫ И ЕМКОСТЬ АККУМУЛЯТОРОВ

Устройство рассчитано на работу с батареями ENERGY+ 58G001, 58G001-1, 58G004, 58G004-1.

Мы рекомендуем использовать аккумулятор 4 Ач 58G004-1.

Тип батареи	58G001 58G001-1	58G004 58G004-1
Емкость аккумулятора	2 А	4 А

Время работы	12 мин	22 мин
--------------	--------	--------

ЗАРЯДКА АККУМУЛЯТОРА

Аккумулятор следует заряжать при температуре окружающей среды от 4 °C до 40 °C. Новый аккумулятор или аккумулятор, который долгое время не использовался, достигнет полной емкости примерно после 3–5 циклов зарядки и разрядки.

- Извлеките аккумулятор из устройства.
- Подключите зарядное устройство к розетке (230 В переменного тока).
- Вставьте аккумулятор в зарядное устройство. Убедитесь, что аккумулятор установлен правильно (вставлен до упора).
- Когда зарядное устройство подключено к розетке (230 В переменного тока), на зарядном устройстве загорается зеленый светодиод, указывающий, что питание подключено.
- Когда аккумулятор помещен в зарядное устройство, на зарядном устройстве загорится красный светодиод, указывающий, что аккумулятор заряжается.
- Одновременно с этим зеленые светодиоды, отображающие состояние заряда аккумулятора, будут мигать в различных режимах (см. описание ниже).
- Все светодиоды мигают — это означает, что аккумулятор разряжен и его необходимо зарядить.
- Два мигающих светодиода — указывают, что аккумулятор частично разряжен.
- Мигает один светодиод — батарея полностью заряжена.
- После зарядки батареи светодиод на зарядном устройстве загорается зеленым цветом, а все светодиоды, отображающие состояние заряда батареи, горят непрерывно. Через некоторое время (примерно 15 секунд) светодиоды, отображающие состояние заряда батареи, гаснут.

Батарею не следует заряжать более 8 часов. Превышение этого времени может привести к повреждению элементов батареи. Зарядное устройство не выключается автоматически, когда батарея полностью заряжена. Зеленый светодиод на зарядном устройстве продолжает гореть. Светодиоды, отображающие состояние заряда батареи, через некоторое время гаснут. Перед извлечением аккумулятора из гнезда зарядного устройства отключите его от источника питания. Избегайте последовательных коротких циклов зарядки. Не заряжайте аккумуляторы после коротких периодов использования. Значительное сокращение времени между необходимыми зарядками указывает на износ аккумулятора и необходимость его замены.

Во время зарядки аккумуляторы нагреваются. Не начинайте работу сразу после зарядки — подождите, пока аккумулятор не достигнет комнатной температуры. Это предотвратит повреждение аккумулятора.

ИНДИКАТОР СОСТОЯНИЯ ЗАРЯДА АККУМУЛЯТОРА

Аккумулятор оснащен индикатором заряда аккумулятора (3 светодиода). Чтобы проверить состояние заряда аккумулятора, нажмите кнопку индикатора состояния заряда аккумулятора. Все светодиоды, горящие одновременно, указывают на высокий уровень заряда аккумулятора. Два горящих светодиода указывают на частичную разрядку. Только один горящий светодиод указывает на то, что аккумулятор разряжен и его необходимо зарядить.

ЭКСПЛУАТАЦИЯ ПЫЛЕСОСА

ФУНКЦИЯ ВЬСОСА/ВЫСОСА

- Возьмите шланг с правильной стороны.
- Вставьте разъем шланга в ручку для всасывания воздуха (рис. 1).
- Поверните соединитель по часовой стрелке, чтобы зафиксировать его на месте.
- Подсоедините специальную рабочую насадку (треугольную щетку или щелевую насадку) к гибкому шлангу для работы в определенных условиях (рис. 2).

ФУНКЦИЯ ВЫДУВАНИЯ

- Подсоедините соединитель шланга к выходу воздуха (рис. 3).
- Поверните соединитель по часовой стрелке, чтобы зафиксировать его на месте.
- Для усиления воздушного потока можно подсоединить щелевую насадку к гибкому шлангу (рис. 4).

ВКЛЮЧЕНИЕ ПИТАНИЯ

- Нажмите кнопку крышки аккумулятора, откройте ее и подключите аккумулятор к гнезду (рис. 5).
- Для работы крышка аккумулятора должна быть закрыта.

- Поверните переключатель в положение «I», чтобы запустить устройство (рис. 6).
- Поверните переключатель в положение «0», чтобы остановить устройство.
- Индикатор переключателя горит, когда питание нормальное.

СУХАЯ УБОРКА

Во время работы убедитесь, что собираемый мусор не слишком велик, чтобы он не застрял в шланге или насадках. Убедитесь, что гибкий шланг и насадки правильно подключены, а фильтр HEPA правильно установлен, чтобы предотвратить утечку при влажной уборке.

Следующие вещества не должны собираться:

- Легковоспламеняющиеся жидкости (керосин, бензин, растворители и т. д.)
- Горячие вещества, которые горят или тлеют (сигареты, спички, ароматические палочки, горячий пепел или угли из камина), искры и металлическая пыль, образующаяся при резке или шлифовании металла и т. д.
- Воспламеняющиеся материалы (тонер, краска, спрей и т. д.)
- Пена, используемая для чистки ковров и т. д. (может вызвать взрыв или пожар)
- Взрывчатые или пирофорные вещества (нитроглицерин, алюминий, магний, титан, цинк, красный фосфор, желтый фосфор, целлулоид и т. д.)
- Острые предметы (стекло, столовые приборы, деревянные щепки, металл, камень, гвозди, лезвия бритвы, сменные лезвия, булавы, иглы и т. д.)
- Мелкие искрящиеся и проводящие материалы
- Металлический порошок или углеродный порошок
- Не используйте в качестве осушителя
- Большие количества пыли, такие как (мука, порошок из огнетушителя и т. д.)
- Вещества, вызывающие токсические симптомы
- Агрессивные химические вещества (кислота, отбеливатель и т. д.)
- Жидкие или влажные отходы, включая рвоту и фекалии
- Асбест
- Пестициды

При уборке мелкого мусора в помещениях с низкой влажностью на поверхности прибора может возникнуть статическое электричество. Для повышения влажности воздуха используйте защитные изолирующие перчатки или распылите воду из увлажнителя.

- Вставьте фильтр HEPA в паз для фильтра (рис. 7).
- Убедитесь, что соединения на фильтре совпадают с пазами в слоте для фильтра.
- Поверните фильтр HEPA по часовой стрелке, чтобы зафиксировать его на месте.
- Убедитесь, что верхняя часть пылесоса правильно прикреплена к баку.
- Зафиксируйте оба зажима (рис. 8).

ВЛАЖНАЯ УБОРКА

- Обратите внимание, что во время работы крышка аккумулятора должна быть всегда закрыта, иначе жидкость может проникнуть в аккумулятор, что может привести к опасности. Следите за уровнем жидкости в баке, чтобы он не достигал критической емкости. Когда жидкость в баке достигает максимального уровня, это сигнализируется звуком, отличным от обычного звука при работе пылесоса. В этом случае выключите устройство и опорожните бак.
- Перед использованием пылесоса для уборки жидкостей с различными типами загрязнений убедитесь, что губчатый фильтр установлен правильно.
- Перед началом работы убедитесь, что фильтр HEPA установлен правильно.
- Вставьте губчатый фильтр в гнездо фильтра (рис. 9).
- Убедитесь, что верхняя часть пылесоса правильно установлена на резервуар.
- Зафиксируйте оба зажима (рис. 10).

ОБСЛУЖИВАНИЕ ПЫЛЕСОСА

- Перед техническим обслуживанием убедитесь, что устройство выключено и аккумулятор извлечен.
- Убедитесь, что устройство и аксессуары сухие, когда они не используются.

ОЧИСТКА БАКА

- Чтобы опорожнить резервуар, переверните его и встряхните, чтобы удалить все мусор и жидкости (рис. 11).

- Протрите внутреннюю поверхность бака пылевой салфеткой/бумажным полотенцем.

ОЧИСТКА ФИЛЬТРОВ

ГУБЧАТЫЙ ФИЛЬТР

- Извлеките губчатый фильтр из держателя (рис. 9).
- Аккуратно промойте фильтр водой температурой не выше 40 °C (рис. 12).
- Просушите фильтр в течение 24 часов при комнатной температуре.

HEPA-ФИЛЬТР

- Поверните фильтр HEPA против часовой стрелки, чтобы отсоединить его от гнезда фильтра (рис. 13).
- Извлеките из гнезда.
- Очистите поверхность фильтра HEPA щеткой.
- Аккуратно промойте водой температурой не выше 40 °C (рис. 14).
- Сушите фильтр в течение 24 часов при комнатной температуре.

НОМИНАЛЬНЫЕ ДАННЫЕ:

Параметр	Значение
Напряжение питания	18 V DC
Номинальная мощность	150 W
Вместимость бака	10 л
Класс защиты	III
Степень защиты	IPX4
Вес	3,85 кг

ЗАЩИТА ОКРУЖАЮЩЕЙ СРЕДЫ



Электроприборы не следует выбрасывать вместе с бытовыми отходами, их необходимо сдавать в специальные пункты утилизации. Информацию об утилизации можно получить у продавца продукта или в местных органах власти. Использованное электрическое и электронное оборудование содержит вещества, вредные для окружающей среды. Оборудование, которое не подвергается переработке, представляет потенциальную угрозу для окружающей среды и здоровья человека.

GTX Poland Limited Liability Company Limited Partnership с зарегистрированным офисом в Варшаве, ул. Pograniczna 2/4 (далее: GTX Poland) настоящим сообщает, что все авторские права на содержание данного руководства (далее: Руководство), включая, среди прочего, его текст, фотографии, диаграммы, чертежи, а также его состав, принадлежат исключительно GTX Poland и защищены законом в соответствии с Законом от 4 февраля 1994 года об авторском праве и смежных правах (т. е. Журнал законов 2006 № 90, пункт 631, с поправками). Копирование, обработка, публикация или изменение всего Руководства или любого из его элементов в коммерческих целях без письменного согласия GTX Poland строго запрещены и могут повлечь за собой гражданскую и уголовную ответственность.

(cs)

ПŘEKLAD PŮVODNÍCH POKYNŮ

BEZDRÁTOVÝ VÝSAVAČ PRO SUCHÉ A MOKRÉ ČIŠTĚNÍ

58GE105

UPOZORNĚNÍ: PŘED POUŽITÍM ZAŘÍZENÍ SI PEČLIVĚ PŘEČTĚTE TENTO NÁVOD A USCHOVEJTE HO PRO PŘÍPADNÉ POZDĚJŠÍ NÁVRÁTNE POUŽITÍ.

PODROBNÉ BEZPEČNOSTNÍ PŘEDPISY

- Tento přístroj mohou používat děti ve věku od 8 let a osoby se sníženými fyzickými, smyslovými nebo duševními schopnostmi nebo s nedostatečnými zkušenostmi a znalostmi, pokud jsou pod dohledem nebo proškoleny ohledně bezpečného používání přístroje a rozumí nebezpečným rizikům. Děti by si s přístrojem neměly hrát. Děti by přístroj neměly čistit ani udržovat bez dozoru.

VAROVÁNÍ:

- Při používání kartáčů s rotujícími částmi dávejte pozor na možné zamotání textilii nebo oděvů.
- Před prováděním údržby se ujistěte, že je zařízení odpojeno od napájení.

VYSVĚTLENÍ OBRAZOVÝCH SYMBOLŮ



1. Přečtěte si návod k obsluze a dodržujte varování a bezpečnostní opatření v něm uvedená!
2. Používejte osobní ochranné pomůcky (ochranné brýle, chrániče sluchu, protiprachové masky).
3. Před prováděním jakýchkoli seřizovacích nebo čistících prací vyjměte baterii ze zařízení.
4. Chraňte zařízení před vlhkostí.
5. Udržujte děti mimo dosah nástroje.
6. Používejte pouze v interiéru.
7. K odsávání vody používejte vhodné trysky.
8. Certifikační značka EAC.
9. Certifikační značka pro ukrajinský trh.

POPIS GRAFICKÝCH PRVKŮ

- A** – Zámek nádoby na prach
B – Horní část vysavače
C – Nádoba na prach
D – Trojúhelníkový kartáč
E – Houbový filtr
F – Držák sací hadice
G – Vodotěsný kryt baterie
H – Ohebná hadice
I – HEPA filtr
J – Vypínač
K – Výstup vzduchu
L – Transportní rukojeť
M – Štřbinová sací hubice

VYBAVENÍ A PŘÍSLUŠENSTVÍ

- Ohebná hadice s délkou až 2 m - 1
- HEPA filtr - 1
- Houbový filtr - 1
- Pracovní tipy - 2
- Flexibilní adaptér - 1
- Transportní kolečka - 4

OZNAČENÍ NA ZAŘÍZENÍ

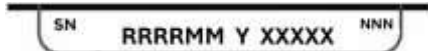

- RRRRR - rok výroby
MM - měsíc výroby
Y - doplňkové označení
XXXXX - sériové číslo
NNN - doplňkové označení

KONSTRUKCE A POUŽITÍ

Akumulátorový vysavač je ruční zařízení. Je poháněn stejnosměrným komutátorovým motorem. Akumulátorový vysavač je určen k úklidovým pracím v domácnosti a jejím okolí, např. na chodnicích, příjezdových cestách, v garážích a sklepech. Jako vysavač může být použit k suchému i mokrému úklidu v interiéru. Ve funkci foukače je vhodný pro čištění a odstraňování listí, posekané trávy a spadných jehličí z jehličnatých stromů z teras, silnic a cest. Toto zařízení není určeno pro průmyslové použití a je také určeno pro venkovní použití.

VAROVÁNÍ! Nepoužívejte zařízení k jiným účelům, než ke kterým je určeno.

PŘÍPRAVA K POUŽITÍ

MONTÁŽ/DEMONTÁŽ HADICE A PRACOVNÍCH NÁSTAVCŮ

Před zahájením práce se zařízením je třeba správně a bezpečně připojit ohebnou hadici a příslušenství.

TYPY A KAPACITA BATERIÍ

Zařízení je navrženo pro použití s bateriemi ENERGY+ 58G001, 58G001-1, 58G004, 58G004-1.

Doporučujeme používat baterii 4 Ah 58G004-1.

Typ baterie	58G001 58G001-1	58G004 58G004-1
Kapacita baterie	2 Ah	4 Ah
Provozní doba	12 min	22 min

NABÍJENÍ BATERIE

Baterii je třeba nabíjet při okolní teplotě 4 °C až 40 °C. Nová baterie nebo baterie, která nebyla delší dobu používána, dosáhne plné kapacity přibližně po 3 až 5 cyklech nabití a vybití.

- Vyjměte baterii ze zařízení.
- Zapojte nabíječku do síťové zásuvky (230 V AC).
- Vložte baterii do nabíječky. Zkontrolujte, zda je baterie správně zasunuta (zasunuta až na doraz).
- Po zapojení nabíječky do síťové zásuvky (230 V AC) se rozsvítí zelená LED dioda na nabíječce, která signalizuje připojení napájení.
- Po vložení baterie do nabíječky se rozsvítí červená kontrolka LED na nabíječce, která signalizuje, že se baterie nabíjí.
- Různé budou LED zelené LED diody stavu nabití baterie blikat v různých vzorcích (viz popis níže).
- Všechny LED diody blikají – znamená to, že baterie je vybitá a je třeba ji dobit.
- Dvě blikající LED diody – označuje, že baterie je částečně vybitá.
- Blikání jedné LED diody znamená, že baterie je plně nabitá.
- Po nabití baterie se LED dioda na nabíječce rozsvítí zeleně a všechny LED diody stavu nabití baterie svítí nepřetržitě. Po chvíli (přibližně 15 sekund) LED diody stavu nabití baterie zhasnou.

Baterii byste neměli nabíjet déle než 8 hodin. Překročení této doby může poškodit články baterie. Nabíječka se po úplném nabití baterie automaticky vypne. Zelená LED dioda na nabíječce bude i nadále svítit. LED diody stavu nabití baterie po chvíli zhasnou. Před vyjmutím baterie ze zásuvky nabíječky odpojte napájení. Vyhněte se opakovaným krátkým nabíjecím cyklům. Baterie nenabíjejte po krátké době používání. Výrazné zkrácení doby mezi nutnými dobíjením znamená, že baterie je oteřebovaná a je třeba ji vyměnit.

Baterie se během nabíjení zahřívají. Nezačínajte pracovat ihned po nabití – počkejte, až baterie dosáhne pokojové teploty. Tím zabráníte poškození baterie.

INDIKÁTOR STAVU NABÍTÍ BATERIE

Baterie je vybavena indikátorem stavu nabití baterie (3 LED diody). Chcete-li zkontrolovat stav nabití baterie, stiskněte tlačítko indikátoru stavu nabití baterie. Všechny rozsvícené LED diody indikují vysokou úroveň nabití baterie. Dvě rozsvícené LED diody indikují částečné vybití. Pouze jedna rozsvícená LED dioda indikuje, že baterie je vybitá a je třeba ji dobit.

OBSLUHA VYSAVAČE

FUNKCE VYSÁVÁNÍ/VYSÁVÁNÍ

- Uchopte hadici na správné straně.
- Umístěte konektor hadice do rukojeti pro sání vzduchu (**obr. 1**).
- Otočte konektor ve směru hodinových ručiček, aby zapadl na místo.
- Připojte speciální pracovní nástavec (trojúhelníkový kartáč nebo štěrbinovou hubici) k ohebné hadici pro práci ve specifických podmínkách (**obr. 2**).

FUNKCE VYFUKOVÁNÍ

- Připojte konektor hadice k výstupu vzduchu (**obr. 3**).
- Otočte konektor ve směru hodinových ručiček, aby se zajistil na svém místě.
- Pro silnější proud vzduchu můžete k ohebné hadici připojit štěrbinovou hubici (**obr. 4**).

ZAPNUTÍ NAPÁJENÍ

- Stiskněte tlačítko krytu baterie, otevřete jej a připojte baterii do zásuvky (**obr. 5**).
- Kryt baterie musí být pro provoz uzavřen.
- Zařízení spusťte otočením spínače do polohy „I“ (**obr. 6**).
- Chcete-li zařízení vypnout, otočte spínač do polohy „0“.
- Kontrolka spínače svítí, když je napájení v pořádku.

SUCHÉ VYSÁVÁNÍ

Během provozu dbejte na to, aby sbírané nečistoty nebyly příliš velké, aby se nezachytily v hadici nebo příslušenství. Ujistěte se, že je ohebná hadice a příslušenství správně připojeno a že je HEPA filtr správně nainstalován, aby nedocházelo k úniku při vysávání mokřých nečistot.

Nesmí se sbírat následující látky:

- Hořlavé kapaliny (petrolej, benzin, rozpouštědla atd.)
- Horké látky, které hoří nebo doutnají (cigarety, zápalky, vonné tyčinky, horký popel nebo uhlyky z krby), jiskry a kovový prach vznikající při řezání nebo broušení kovů atd.
- Hořlavé materiály (toner, barva, sprej atd.)
- Pěny používané k čištění koberců atd. (mohou způsobit výbuch nebo požár)

- Výbušné nebo pyroforické látky (nitroglycerin, hliník, hořčík, titan, zinek, červený fosfor, žlutý fosfor, celulozid atd.)
- Ostré předměty (sklo, přístroje, dřevěné třísky, kov, kamen, hřebíky, želetky, náhradní čepelky, špendlíky, jehly atd.)
- Jemné jiskřící a vodivé materiály
- Kovový prášek nebo uhlíkový prášek
- Nepoužívejte jako vysavačedo
- Velké množství prachu, jako je mouka, prášek z hasicího přístroje atd.
- Látky, které způsobují toxické příznaky
- Agresivní chemikálie (kyseliny, bělidla atd.)
- Tekuté nebo vlhké odpady, včetně zvrátků a výkalů
- Azbest
- Pesticidy

Při vysávání jemného odpadu v místnostech s nízkou vlhkostí může na povrchu spotřebiče dojít ke statickému výboji. Použijte ochranné izolační rukavice nebo zvlhčovač vzduchu, abyste zvýšili vlhkost vzduchu.

- Vložte filtr HEPA do slotu pro filtr **(obr. 7)**.
- Ujistěte se, že jsou spoje na filtru zarovnané se štěrbínami ve štěrbíně pro filtr.
- Otočte filtr HEPA ve směru hodinových ručiček, aby zapadl na místo.
- Zkontrolujte, zda je horní část vysavače správně připevněna k nádrži.
- Zajistěte obě spony **(obr. 8)**.

VYSÁVÁNÍ VLHKÝCH NEČISTOT

- Vezměte prosím na vědomí, že kryt baterie musí být během provozu vždy uzavřen, jinak by do baterie mohly proniknout kapaliny, což by mohlo způsobit nebezpečí. Sledujte hladinu kapaliny v nádrži, aby nedosáhla kritické kapacity. Když kapalina v nádrži dosáhne maximální hladiny, bude to signalizováno jiným zvukem než při normálním provozu vysavače. V takovém případě zařízení vypněte a nádrž vyprázdněte.
- Před použitím vysavače k vysávání kapalin s několika různými druhy nečistot se ujistěte, že je správně nainstalován houbový filtr.
- Před zahájením práce se ujistěte, že je správně nainstalován filtr HEPA.
- Vložte houbový filtr do zásuvky filtru **(obr. 9)**.
- Ujistěte se, že je horní část vysavače správně nasazena na nádrž.
- Zajistěte obě spony **(obr. 10)**.

ÚDRŽBA VYSÁVAČE

- Před údržbou se ujistěte, že je zařízení vypnuté a baterie vyjmuta.
- Ujistěte se, že zařízení a příslušenství jsou suché, když se nepoužívají.

ČIŠTĚNÍ NÁDRŽE

- Chcete-li nádrž vyprázdnit, otočte ji dnem vzhůru a protřepejte, aby se odstranily všechny nečistoty a tekutiny **(obr. 11)**.
- Vnitřek nádrže otřete prachovou/papírovým ručníkem.

ČIŠTĚNÍ FILTRU

HUBOVÝ FILTR

- Vyjměte houbový filtr z držáku **(obr. 9)**.
- Filtr jemně omyjte vodou o teplotě nižší než 40 °C **(obr. 12)**.
- Filtr nechte 24 hodin schnout při pokojové teplotě.

HEPA FILTR

- Otočte HEPA filtr proti směru hodinových ručiček, abyste jej odemkli z držáku filtru **(obr. 13)**.
- Vyjměte jej z držáku.
- Očistěte povrch HEPA filtru kartáčem.
- Jemně omyjte vodou o teplotě nižší než 40 °C **(obr. 14)**.
- Filtr nechte 24 hodin schnout při pokojové teplotě.

JMENOVITÉ ÚDAJE:

Parametr	Hodnota
Napájecí napětí	18 V DC
Jmenovitý výkon	150 W
Objem nádrže	10 l
Třída ochrany	III
Stupeň ochrany	IPX4
Hmotnost	3,85 kg

OCHRANA ŽIVOTNÍHO PROSTŘEDÍ



Elektrické výrobky by neměly být likvidovány spolu s běžným domovním odpadem, ale měly by být odevzedy do příslušných zařízení k likvidaci. Informace o likvidaci lze získat u prodejce výrobku nebo u místních úřadů. Použité elektrické a elektronické zařízení obsahuje látky, které jsou škodlivé pro životní prostředí. Zařízení, které není recyklováno, představuje potenciální hrozbu pro životní prostředí a lidské zdraví.

Společnost GTX Poland Limited Liability Company Limited Partnership se sídlem ve Varšavě, ul. Pograniczna 2/4 (dále jen „GTX Poland“) tímto informuje, že všechna autorská práva k obsahu tohoto manuálu (dále jen „příručka“), včetně mimo jiné textu, fotografií, diagramů, výkresů a také jejího složení, náleží výlučně společnosti GTX Poland a jsou chráněna zákonem v souladu se zákonem ze dne 4. února 1994 o autorských právech a souvisejících právech (tj. Sbírka zákonů 2006 č. 90 položka 631, ve znění pozdějších předpisů). Kopírování, zpracování, publikování nebo úpravy celé příručky nebo jakékoli její části pro komerční účely bez písemného souhlasu společnosti GTX Poland jsou přísně zakázány a mohou mít za následek občanskoprávní a trestní odpovědnost.

(sk)

PREKLAD PŮVODNÝCH POKYNOV

BEZDRŮTOVÝ VYSÁVAČ NA SUCHÉ A MOKRÉ ČISTENIE

58GE105

UPOZORNENIE: PRED POUŽÍVANÍM ZARIADENIA SI POZORNE PREČÍTAJTE TÚTO NÁVOD A USCHOVAJTE HO PRE BUDÚCE POUŽITIE.

PODROBNÉ BEZPEČNOSTNÉ PREDPISY

- Toto zariadenie môžu používať deti vo veku od 8 rokov a osoby so zníženými fyzickými, zmyslovými alebo mentálnymi schopnosťami alebo s nedostatocnými skúsenosťami a znalosťami, ak sú pod dohľadom alebo boli poučené o bezpečnom používaní zariadenia a chápu súvisiace nebezpečenstvá. Deti by sa nemali hrať so zariadením. Deti by nemali čistiť ani udržiavať zariadenie bez dozoru.

VAROVANIE:

- Pri používaní kefiiek s rotujúcimi časťami dávajte pozor na možné zamotanie textílií alebo odevov.
- Pred vykonaním údržby sa uistite, že je zariadenie odpojené od napájania.

VYSVETLENIE OBRAZOVÝCH SYMBOLOV



1. Prečítajte si návod na obsluhu a dodržiavajte varovania a bezpečnostné opatrenia v ňom uvedené!
2. Používajte osobné ochranné prostriedky (ochranné okuliare, chrániče sluchu, protiprachové masky).
3. Pred vykonaním akýchkoľvek nastavení alebo čistenia vyberte batériu zo zariadenia.
4. Chráňte zariadenie pred vlhkosťou.
5. Deti držte ďalej od náradia.
6. Určené iba na použitie v interiéri.
7. Na odsávanie vody používajte vhodné trysky.
8. Certifikačná značka EAC.
9. Certifikačná značka ukrajinského trhu.

POPIS GRAFICKÝCH PRVKOV

- A – Zámka nádoby na prach
- B – Horná časť vysávača
- C – Nádoba na prach
- D – Trojuholníková kefa
- E – Hubkový filter
- F – Držiak sacieho hadice
- G – Vodotesný kryt batérie
- H – Ohybná hadica
- I – HEPA filter
- J – Vypínač
- K – Výstup vzduchu
- L – Transportná rukoväť
- M – Štrbinová sací hubica

VYBAVENIE A PRÍSLUŠENSTVO

- Ohybná hadica s dĺžkou až 2 m - 1
- HEPA filter - 1
- Hubkový filter - 1
- Pracovné tipy - 2
- Flexibilný adaptér - 1
- Transportné kolieska - 4

OZNAČENIA NA ZARIADENÍ

RRRR	- rok výroby
MM	- mesiac výroby
Y	-dopĺňujúce označenie
XXXXX	-sériové číslo
NNN	-dodatkové označenie

KONŠTRUKCIA A POUŽITIE

Akumulátorový vysávač je ručné zariadenie. Je poháňaný jednosmerným komutátorovým motorom. Akumulátorový vysávač je určený na upratovanie v domácnosti a jej okolí, napr. chodníky, príjazdové cesty, garáže a pivnice. Ako vysávač sa dá použiť na suché a mokré upratovanie v interiéri. V režime fúkania je vhodný na čistenie a odstraňovanie listia, pokosenej trávy a opadaných ihličiek z ihličnanov z terás, ciest a chodníkov. Toto zariadenie nie je určené na priemyselné použitie a je určené aj na vonkajšie použitie.

VAROVANIE! Neužívajte zariadenie na iné účely, ako na ktoré je určené.

PRÍPRAVA NA POUŽITIE

MONTÁŽ/DEMONTÁŽ HADICE A PRACOVNÝCH NÁSTAVCOV

Pred začatím práce so zariadením je potrebné správne a bezpečne pripojiť ohybnú hadicu a príslušenstvo.

TYPY A KAPACITA BATERÍI

Zariadenie je navrhnuté na použitie s batériami ENERGY+ 58G001, 58G001-1, 58G004, 58G004-1.

Odporúčame používať batériu 4 Ah 58G004-1.

Typ batérie	58G001 58G001-1	58G004 58G004-1
Kapacita batérie	2 Ah	4 Ah
Prevádzková doba	12 min	22 min

NABÍJANIE BATERIE

Batériu je potrebné nabíjať pri okolitej teplote od 4 °C do 40 °C. Nová batéria alebo batéria, ktorá nebola dlhší čas používaná, dosiahne svoju plnú kapacitu po približne 3 až 5 nabíjaniach a vybijáciach cykloch.

- Vyberte batériu zo zariadenia.
- Zapojte nabíjačku do elektrickej zásuvky (230 V AC).
- Vložte batériu do nabíjačky. Skontrolujte, či je batéria správne zasadená (zasunutá až na doraz).
- Keď je nabíjačka zapojená do elektrickej zásuvky (230 V AC), rozsvietená sa zelená LED kontrolka na nabíjačke, ktorá signalizuje, že je napájanie pripojené.
- Keď je batéria vložená do nabíjačky, rozsvietená sa červená LED kontrolka na nabíjačke, čo znamená, že batéria sa nabíja.
- Zároveň budú zelené LED kontrolky stavu nabíjania batérie blikať v rôznych vzoroch (pozri popis nižšie).
- Všetky LED kontrolky blikajú – znamená to, že batéria je vybitá a je potrebné ju nabíť.
- Dve blikajúce LED diódy – označuje, že batéria je čiastočne vybitá.
- Blikanie jednej LED diódou znamená, že batéria je úplne vybitá.
- Po nabití batérie sa LED kontrolka na nabíjačke rozsvietená na zeleno a všetky LED kontrolky stavu nabíjania batérie svetla nepretržite. Po chvíli (približne 15 sekúnd) LED kontrolky stavu nabíjania batérie zhasnú.

Batériu by ste nemali nabíjať dlhšie ako 8 hodín. Prekročenie tejto doby môže poškodiť články batérie. Nabíjačka sa po úplnom nabití batérie automaticky vypne. Zelená LED kontrolka na nabíjačke bude naďalej svietiť. LED kontrolky stavu nabíjania batérie po chvíli zhasnú. Pred vyberaním batérie zo zásuvky nabíjačky odpojte napájanie. Vyhnite sa opakovaným krátkym nabíjaciim cyklom. Batéria nenabíjajte po krátkom používaní. Výrazné skrátenie času medzi potrebnými nabíjajúcimi naznačuje, že batéria je opotrebovaná a je potrebné ju vymeniť.

Batéria sa počas nabíjania zahrieva. Nezačínajte pracovať ihneď po nabití – počkajte, kým batéria nedosiahne izbovú teplotu. Tým zabránite poškodeniu batérie.

INDIKÁTOR STAVU NABÍJANIA BATERIE

Batéria je vybavená indikátorom stavu nabíjania batérie (3 LED diódy). Ak chcete skontrolovať stav nabíjania batérie, stlačte tlačidlo indikátora stavu nabíjania batérie. Všetky rozsvietené LED diódy indikujú vysokú úroveň nabíjania batérie. Dve rozsvietené LED diódy indikujú čiastočné vybitie. Jedna rozsvietená LED dióda indikuje, že batéria je vybitá a je potrebné ju nabíť.

OBSLUHA VYSÁVAČA

FUNKCIA VYSÁVANIA/VYSÁVANIA

- Uchopte hadicu na správnej strane.
- Zasuňte konektor hadice do rukoväte na odsávanie vzduchu (**obr. 1**).
- Otočte konektor v smere hodinových ručičiek, aby sa zaistil na mieste.
- Pripojte špeciálny pracovný nástavec (trojuholníkovú kefu alebo štrbinovú hubicu) k ohybnej hadici pre prácu v špecifických podmienkach (**obr. 2**).

FUNKCIA FÚKANIA

- Pripojte konektor hadice k výstupu vzduchu (**obr. 3**).
- Otočte konektor v smere hodinových ručičiek, aby sa zaistil na mieste.
- Na ohybnú hadicu môžete pripojiť štrbinovú hubicu pre silnejší prúd vzduchu (**obr. 4**).

ZAPNUTIE NAPÁJANIA

- Stlačte tlačidlo krytu batérie, otvorte ho a pripojte batériu do zásuvky (**obr. 5**).
- Kryt batérie musí byť počas prevádzky uzavretý.
- Pre spustenie zariadenia otočte prepínač do polohy „I“ (**obr. 6**).
- Pre vypnutie zariadenia otočte prepínač do polohy „0“.
- Kontrolka spínača svieti, keď je napájanie v poriadku.

SUCHÉ VYSÁVANIE

Počas prevádzky sa uistite, že zachytené nečistoty nie sú príliš veľké, aby sa nezachytili v hadici alebo príslušenstve. Uistite sa, že flexibilná hadica a príslušenstvo sú správne pripojené a že filter HEPA je správne nainštalovaný, aby sa zabránilo úniku pri mokrom vysávaní.

Nasledujúce látky sa nesmú zbierať:

- Horľavé kvapaliny (petrolej, benzín, rozpúšťadlá atď.)
- Horúce látky, ktoré horí alebo tlie (cigarety, zápalky, vonné tyčinky, horúci popol alebo uhľiky z krbu), iskry a kovový prach vznikajúci pri rezaní alebo brúsení kovov atď.
- Horľavé materiály (toner, farba, sprej atď.)
- Pena používaná na čistenie kobercov atď. (môže spôsobiť výbuch alebo požiar)
- Výbušné alebo pyroforické látky (nitroglycerín, hliník, horčík, titán, zinok, červený fosfor, žltý fosfor, celuloid atď.)
- Ostré predmety (sklo, príbory, drevené triesky, kov, kameň, klinec, žiletky, náhradné čepele, špendlíky, ihly atď.)
- Jemné iskriace a vodivé materiály
- Kovový prášok alebo uhľikový prášok
- Nepoužívajte ako vysúšadlo
- Veľké množstvá prachu, ako napríklad (múka, prášok z hasiaceho prístroja atď.)
- Látky, ktoré spôsobujú toxické príznaky
- Agresívne chemikálie (kyselina, bieliadlo atď.)
- Tekuté alebo vlhké odpady, vrátane zvratkov a výkalov
- Azbest
- Pesticídy

Pri vysávaní jemného odpadu v miestnostiach s nízkou vlhkosťou môže dôjsť k statickej elektrine na povrchu spotrebiča. Použite ochranné izolačné rukavice alebo nastriekajte vodu zo zvlhčovača vzduchu, aby ste zvýšili vlhkosť vzduchu.

- Vložte filter HEPA do otvoru pre filter (**obr. 7**).
- Uistite sa, že pripojenia na filtri sú zarovnané so štrbinami v drážke na filter.
- Otočte filter HEPA v smere hodinových ručičiek, aby sa zaistil na mieste.
- Uistite sa, že horná časť vysávača je správne pripevnená k nádrži.
- Zatvorte obe spony (**obr. 8**).

VYSÁVANIE VLNKÝCH NEČISTÔT

- Upozorňujeme, že kryt batérie musí byť počas prevádzky vždy uzavretý, inak môžu do batérie vniknúť tekutiny, čo môže spôsobiť nebezpečenstvo. Venujte pozornosť hladine tekutiny v nádrži, aby nedosiahla kritickú kapacitu. Keď tekutina v nádrži dosiahne maximálnu hladinu, bude to signalizované iným zvukom ako pri bežnej prevádzke vysávača. V takomto prípade vypnite zariadenie a vyprázdňte nádrž.
- Pred použitím vysávača na vysávanie tekutín s viacerými rôznymi typmi nečistôt sa uistite, že je správne nainštalovaný penový filter.
- Pred začatím práce sa uistite, že je správne nainštalovaný HEPA filter.
- Vložte hubkový filter do zásuvky filtra (**obr. 9**).
- Uistite sa, že horná časť vysávača je správne nasadená na nádrž.
- Zatvorte obe spony (**obr. 10**).

ÚDRŽBA VYSÁVAČA

- Pred údržbou sa uistite, že je zariadenie vypnuté a batéria vyberaná.
- Uistite sa, že zariadenie a príslušenstvo sú suché, keď sa nepoužívajú.

ČISTENIE NÁDRŽE

- Na vyprázdenie nádrže ju otočte hore dnom a potraсте ňou, aby ste odstránili všetky nečistoty a tekutiny **(obr. 11)**.
- Vnútro nádrže utierajte prachovou handričkou/papierovou utierkou.

ČISTENIE FILTROV

ŠPONGIÓVY FILTER

- Vyberte hubkový filter z držiaka **(obr. 9)**.
- Filter jemne umyte vodou s teplotou nižšou ako 40 °C **(obr. 12)**.
- Filter nechajte 24 hodín schnúť pri izbovej teplote.

HEPA FILTER

- Otočte HEPA filter proti smeru hodinových ručičiek, aby sa uvoľnil z držiaka filtra **(obr. 13)**.
- Vyberte ho z objímky.
- Povrch HEPA filtra očistite kefkou.
- Jemne umyte vodou s teplotou nižšou ako 40 °C **(obr. 14)**.
- Filter nechajte 24 hodín schnúť pri izbovej teplote.

NOMINÁLNE ÚDAJE:

Parameter	Hodnota
Napájacie napätie	18 V DC
Menovitý výkon	150
Objem nádrže	10 l
Trieda ochrany	III
Stupeň ochrany	IPX4
Hmotnosť	3,85 kg

OCHRANA ŽIVOTNÉHO PROSTREDIA



Elektrické výrobky sa nesmú likvidovať spolu s bežným domovým odpadom, ale musia sa odniesť do príslušných zariadení na likvidáciu. Informácie o likvidácii môžete získať od predajcu výrobku alebo miestnych orgánov. Použité elektrické a elektronické zariadenia obsahujú látky, ktoré sú škodlivé pre životné prostredie. Zariadenia, ktoré nie sú recyklované, predstavujú potenciálnu hrozbu pre životné prostredie a ľudské zdravie.

Spoločnosť GTX Poland Limited Liability Company Limited Partnership so sídlom vo Varšave, ul. Pograniczna 2/4 (ďalej len „GTX Poland“) týmto oznamuje, že všetky autorské práva k obsahu tejto príručky (ďalej len „príručka“), vrátane, okrem iného, jej textu, fotografií, diagramov, výkresov, ako aj jej zloženia, patria výlučne spoločnosti GTX Poland a sú chránené zákonom v súlade so zákonom zo 4. februára 1994 o autorských právach a súvisiacich právach (t. j. Zbierka zákonov 2006 č. 90 položka 631 v znení neskorších zmien a doplnení). Kopírovanie, spracovávanie, publikovanie alebo upravovanie celej príručky alebo akýchkoľvek jej častí na komerčné účely bez písomného súhlasu spoločnosti GTX Poland je prísne zakázané a môže mať za následok občianskoprávnú a trestnoprávnú zodpovednosť.

(hr)

PRÍJEVOD ORIGINALNIH UPUTSTAVA

BEŽIČNI USISIVAČ ZA SUHO I MOKRO ČIŠTENJE

58GE105

OPREZ: PRIJE KORIŠTENJA UREĐAJA PAŽLJIVO PROČITAJTE OVA UPUTSTVA I SAČUVAJTE ZA BUDUĆU UPOTREBU.

DETALJNA SIGURNOSNA UPUTSTVA

- Ovu opremu mogu koristiti djeca od 8 godina i starija te osobe sa smanjenim fizičkim, osjetilnim ili mentalnim sposobnostima ili nedostatkom iskustva i znanja ako su dobile nadzor ili upute o sigurnom korištenju opreme i razumiju povezane opasnosti. Djeca se ne smiju igrati opremom. Djeca ne smiju čistiti ili održavati opremu bez nadzora.

UPOZORENJE:

- Prilikom korištenja četki s rotirajućim dijelovima, pazite na moguće zapetljavanje tekstila ili odjeće.
- Prije održavanja provjerite je li uređaj isključen iz napajanja.

OBJAŠNJENJE SLIKOVNIH SIMBOLA



1. Pročitajte upute za uporabu i poštuje upozorenja i sigurnosne mjere navedene u njima!
2. Koristite osobnu zaštitnu opremu (zaštitne naočale, štitnike za uši, maske za prašinu).
3. Isključite bateriju iz uređaja prije obavljanja bilo kakvih podešavanja ili čišćenja.
4. Zaštitite uređaj od vlage.
5. Držite djecu podalje od alata.
6. Samo za unutarnju upotrebu.
7. Koristite odgovarajuće mlaznice za izvlačenje vode.
8. Znak EAC certifikacije.
9. Znak certifikacije za ukrajinsko tržište.

OPIS GRAFIČKIH ELEMENATA

- A** - Osigurač spremnika za prašinu **G** - Vodootporni poklopac baterije
B - Gornji dio usisavača **H** - Fleksibilni crijevo
C - spremnik za skupljanje prašine **I** - HEPA filter
D - Trokutasta četka **J** - Prekidač za uključivanje
E - Spuzvasti filter **K** - Izlaz zraka
F - Držač crijeva za usisavanje **L** - Transportna ručka
M - Usisna mlaznica za pukotine

OPREMA I PRIBOR

- Fleksibilni crijevo, produživo do 2 m - 1
- HEPA filter - 1
- Spuzvasti filter - 1
- Radni savjeti - 2
- Fleksibilni adapter - 1
- Transportna kotačica - 4

OZNAKE NA UREĐAJU

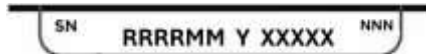

- RRRR - godina proizvodnje
MM - mjesec proizvodnje
Y - dodatna oznaka
XXXXX - serijski broj
NNN - dodatna oznaka

Dizajn i primjena

Bežični usisavač je ručna sprava. Napaja ga istosmjerni motor s kolektorom. Bežični usisavač namijenjen je za čišćenje u i oko doma, npr. staza, prilaza, garaža i podruma. Kao usisavač može se koristiti za suho i mokro čišćenje u zatvorenom prostoru. U funkciji puhača pogodan je za čišćenje i uklanjanje lišća, pokošene trave i opalog iglica s terasa, cesta i staza. Ovaj uređaj nije namijenjen industrijskoj upotrebi i također je dizajniran za vanjsku upotrebu.

UPOZORENJE! Ne koristite uređaj u svrhe drugačije od onih za koje je namijenjen.

PRIPREMA ZA UPOTREBU

SKLAPANJE/RAZSKLAPANJE CRJEVA I SAVJETI ZA RAD

Prije početka rada s uređajem, fleksibilni crijevo i dodaci moraju biti ispravno i sigurno spojeni.

VRSTE BATERIJA I KAPACITET

Uređaj je dizajniran za rad s baterijama ENERGY+ 58G001, 58G001-1, 58G004, 58G004-1.

Preporučeno upotrebu baterije 58G004-1 od 4 Ah.

Tip baterije	58G001 58G001-1	58G004 58G004-1
Kapacitet baterije	2 Ah	4 Ah
Vrijeme rada	12 min	22 min

PUNJENJE BATERIJE

Bateriju treba puniti na sobnoj temperaturi od 4°C do 40°C. Nova baterija ili ona koja se dugo nije koristila dosegnut će puni kapacitet nakon otprilike 3 do 5 ciklusa punjenja i pražnjenja.

- Uklonite bateriju iz uređaja.
- Uključite punjač u zidnu utičnicu (230 V AC).
- Umetnite bateriju u punjač. Provjerite je li baterija pravilno postavljena (potpuno umetnuta).
- Kada je punjač priključen u električnu utičnicu (230 V AC), na punjaču će se upaliti zelena LED-svjetiljka kao znak da je napajanje uključeno.
- Kada se baterija stavi u punjač, na punjaču će se upaliti crvena LED dioda, što označava da se baterija puni.
- Istovremeno će zelene LED diode za status punjenja baterije treptati različitim uzorcima (vidi opis u nastavku).
- Sve LED diode trepću - to označava da je baterija potpuno ispražnjena i da ju treba ponovno napuniti.
- Dvije LED diode trepću - označava da je baterija djelomično ispražnjena.
- Jedna LED dioda koja treperi označava da je baterija potpuno napunjena.
- Nakon punjenja baterije, LED na punjaču svijetli zeleno i sve LED diode za status punjenja baterije svijetle neprekidno. Nakon nekog vremena (otprilike 15 sekundi), LED diode za status punjenja baterije se gase.

Bateriju ne biste trebali puštiti dulje od 8 sati. Prekoračenje tog vremena može oštetiti ćelije baterije. Punjač se neće automatski isključiti kada je baterija potpuno napunjena. Zelena LED dioda na punjaču ostat će upaljena. LED diode za status punjenja baterije ugasit će se nakon nekog vremena. Isključite napajanje prije vađenja baterije iz utičnice punjača. Izbjegavajte uzastopne kratke cikluse punjenja. Nemojte ponovno puniti baterije nakon kratkih razdoblja upotrebe. Značajan pad vremena između potrebnih punjenja ukazuje na to da je baterija istrošena i treba je zamijeniti.

Baterije se zagrijevaju tijekom punjenja. Nemojte odmah započinjati rad nakon punjenja – pričekajte da baterija dosegne sobnu temperaturu. To će spriječiti oštećenje baterije.

INDIKATOR STANJA PUNJENJA BATERIJE

Baterija je opremljena indikatorom stanja punjenja (3 LED diode). Za provjeru stanja punjenja baterije pritisnite gumb za indikator stanja punjenja baterije. Sve upaljene LED diode označavaju visoku razinu napunjenosti baterije. Dvije upaljene LED diode označavaju djelomično pražnjenje. Samo jedna upaljena LED dioda označava da je baterija ispražnjena i da je treba napuniti.

UPOTREBA USISIVAČA

USISNA FUNKCIJA

- Držite crijevo s desne strane.
- Postavite spojnik crijeva u ručku za usis zraka (slika 1).
- Okrenite spojku u smjeru kazaljke na satu da je zaključate.
- Priključite namjenski radni nastavak (trokutasta četka ili usisna mlaznica za pukotine) na fleksibilnu cijev za rad u specifičnim uvjetima (slika 2).

FUNKCIJA DUVANJA

- Priključite spojku crijeva na izlaz zraka (Sl. 3).
- Okrenite spojku u smjeru kazaljke na satu da je zaključate na mjestu.
- Možete spojiti usisnu mlaznicu za pukotine na fleksibilni crijevo za jači protok zraka (Sl. 4).

UKLJUČIVANJE UREĐAJA

- Pritisnite gumb poklopa baterije, otvorite ga i spojite bateriju na utičnicu (Sl. 5).
- Poklopac baterije mora biti zatvoren za rad.
- Okrenite prekidač u položaj 'I' za pokretanje uređaja (slika 6).
- Okrenite prekidač u položaj '0' za zaustavljanje uređaja.
- Svjetlo na prekidaču je upaljeno kada je napajanje normalno.

SUHO USISAVANJE

Tijekom rada pazite da sakupljeni otpad ne bude prevelik kako se ne bi zaglavio u cijevi ili nastavcima. Provjerite jesu li fleksibilna cijev i nastavci pravilno spojeni te je li HEPA filter ispravno postavljen kako bi se spriječilo curenje tijekom mokrog usisavanja.

Sjedeće tvari se ne smiju usisavati:

- Zapaljive tekućine (kerosin, benzin, otapala itd.)
- Vruće tvari koje goru ili tinjaju (cigarete, šibice, štapići tamjana, vruća pepeo ili žeravica iz kamina), iskre i metalna prašina nastala tijekom rezanja ili brušenja metala itd.
- Zapaljivi materijali (toner, boja, sprej itd.)

- Pjene koje se koriste za čišćenje tepiha itd. (mogu uzrokovati eksploziju ili požar)
 - Eksplozivne ili pirotefne tvari (nitroglicerini, aluminij, magnezij, titan, cink, crveni fosfor, žuti fosfor, celulozid itd.)
 - Oštri predmeti (staklo, pribor za jelo, drvene strugotine, metal, kamen, čavli, britvice, zamjenske oštrice, iglice, igle itd.)
 - Sitni materijali koji stvaraju iskre i provodljivi materijali
 - Metalni prah ili ugljeni prah
 - Ne koristiti kao sredstvo za sušenje
 - Velike količine prašine kao što su (brašno, prašak za gašenje požara itd.)
 - Sustanci koje uzrokuju toksične simptome
 - Agresivna kemikalija (kiselina, izbjeljivač itd.)
 - Tekući ili vlažni otpad, uključujući povraćanje i izmet
 - Azbest
 - Pesticidi
- Pri usisavanju sitnih čestica u prostorijama s niskom vlažnošću može doći do statičkog pražnjenja na površini uređaja. Molimo upotrijebite zaštitne izolacijske rukavice ili rasprskajte vodu iz ovlaživača zraka kako biste povećali vlažnost zraka.

Umetnite HEPA filter u utor za filter (slika 7).

- Provjerite jesu li priključci na filtru poravnati s utorima u utorištu za filter.
- Okrenite HEPA filter u smjeru kazaljke na satu kako biste ga zaključali na mjesto.
- Provjerite je li gornji dio usisavača pravilno pričvršćen na spremnik.
- Zaključajte obje kopče (slika 8).

VLAŽNO USISAVANJE

Imajte na umu da poklopac baterije mora uvijek biti zatvoren tijekom rada, inače tekućine mogu prodirjeti u bateriju, što može uzrokovati opasnost. Pazite na razinu tekućine u spremniku kako ne bi dosegla kritičnu razinu. Kada tekućina u spremniku dosegne svoju maksimalnu razinu, to će biti signalizirano zvukom koji se razlikuje od normalnog rada usisavača. U tom slučaju isključite uređaj i ispraznite spremnik.

- Provjerite je li spužvasti filter pravilno postavljen prije upotrebe usisavača za usisavanje tekućina s različitim vrstama nečistoća.
- Prije početka rada provjerite je li HEPA filter pravilno postavljen.
- Umetnite pjenasti filter u ležište filtra (slika 9).
- Provjerite je li gornji dio usisavača ispravno pričvršćen na spremnik.
- Zaključajte obje kopče (slika 10).

ODRŽAVANJE USISIVAČA

- Prije održavanja provjerite je li uređaj isključen i je li baterija uklonjena.
- Pobrinite se da su uređaj i dodaci suhi kada se ne koriste.

ČIŠĆENJE RASPRIHVALA

- Da biste ispraznili spremnik, okrenite ga naopako i protresite kako biste uklonili sve ostatke i tekućine (slika 11).
- Obrišite unutrašnjost spremnika krpom za prašinu/papirnatim ručnikom.

ČIŠĆENJE FILTERA

SPUŽVASTI FILTER

- Uklonite pjenasti filter iz držača (slika 9).
- Nježno operite filter vodom na temperaturi ispod 40 °C (Sl. 12).
- Osušite filter 24 sata na sobnoj temperaturi.

HEPA FILTER

- Okrenite HEPA filter u smjeru suprotnom kazaljki na satu kako biste ga otključali iz ležišta filtra (Sl. 13).
- Izvadite iz ležišta
- Očistite površinu HEPA filtra četkom.
- Nježno operite vodom ispod 40 °C (Sl. 14).
- Osušite filter 24 sata na sobnoj temperaturi.

NAMJENSKI PODACI:

Parametar	Vrijednost
Napon napajanja	18 V DC
Nominalna snaga	150 W
Kapacitet spremnika	10 l
Razred zaštite	III
Razred zaštite	IPX4
Težina	3,85 kg

ZAŠTITA OKOLIŠA



Elektrišne proizvode ne smijete odlagati s kućnim otpadom, već ih trebate odnijeti u odgovarajuće objekte za odlaganje. Informacije o odlaganju možete dobiti od prodavača proizvoda ili lokalnih vlasti. Korisena električna i elektronička oprema sadrži tvari koje su štetne za okoliš. Oprema koja se ne reciklira predstavlja potencijalnu prijetnju za okoliš i ljudsko zdravlje.

GTX Poland Limited Liability Company Limited Partnership sa sjedištem u Varšavi, ul. Pograniczna 2/4 (u daljnjem tekstu: GTX Poland) ovime obavještava da sva autorska prava na sadržaj ovog priručnika (u daljnjem tekstu: Priručnik), uključujući, između ostalog, njegov tekst, fotografije, dijagrame, crteže, kao i njegov sastav, isključivo pripadaju tvrtki GTX Poland i zaštićeni su zakonom u skladu sa Zakonom od 4. veljače 1994. o autorskim pravima i srodnim pravima (tj. Narodne novine 2006., br. 90, stavak 631, s izmjenama i dopunama). Kopiranje, obrada, objavljivanje ili izmjena cijelog Priručnika ili bilo kojeg njegovog dijela u komercijalne svrhe bez pisanog pristanka tvrtke GTX Poland strogo je zabranjeno i može dovesti do građansko-pravne i kazneno-pravne odgovornosti.

(It)

ORIGINALŪ INSTRUKCIJŪ VERTIMAS

BELAISD DULKIŲ SIURBLYS SAUSAM IR ŠLAPIAAM VALYMI

58GE105

ĮSPĖJIMAS: PRIEŠ NAUDODAMI ĮRENGINĮ, ATIDŽIAI PERSKAITYKITE ŠĮ VADOVĄ IR SAUGOKITE JĮ ATEITIES REFERENCIJAI.

ĮŠSAMIOS SAUGOS TAIŠYKLĖS

- Šią įrangą gali naudoti vaikai nuo 8 metų ir vyresni bei asmenys, turintys ribotas fizines, jutimo ar protines galimybes arba stokojantys patirties ir žinių, jei jie buvo prižiūrimi arba instruktuoti dėl saugaus įrangos naudojimo ir supranta su tuo susijusius pavojus. Vaikai neturėtų žaisti su įranga. Vaikai neturėtų valyti ar prižiūrėti įrangos be priežiūros.

ĮSPĖJIMAS

- Naudodami šepučius su besisukančiomis dalimis, būkite atsargūs, kad nesuspainiotų tekstilės gaminius ar drabužiai.
- Prieš atliekant techninę priežiūrą, įsitikinkite, kad prietaisas yra atjungtas nuo elektros tinklo.

PIEŠTŲ SIMBOLŲ PAAIŠKINIMAS



1. Perskaitykite naudojimo instrukcijas ir laikykitės jose pateiktų įspėjimų ir saugos priemonių!
2. Naudokite asmenines apsaugos priemones (apsauginius akinius, ausų apsaugus, dulkių kaukes).
3. Prieš atliekant bet kokius reguliavimo ar valymo darbus, išimkite bateriją iš prietaiso.
4. Saugokite prietaisą nuo drėgmės.
5. Laikykite vaikus atokiau nuo įrankio.
6. Skirtas naudoti tik patalpose.
7. Naudokite tinkamus antgalius vandens išsiurbimui.
8. EAC sertifikavimo ženklas.
9. Ukrainos rinkos sertifikavimo ženklas.

GRAFINIŲ ELEMENTŲ APRAŠYMAS

- | | |
|--|---|
| A – Dulkių surinkimo talpyklos fiksuatorius | G – Vandeniui atsparus akumuliatoriaus dangtelis |
| B – Dulkių siurblio viršutinė dalis | H – Lankstus žarnas |
| C – Dulkių surinkimo bakas | I – HEPA filtras |
| D – Trikampė šepetėlė | J – Maitinimo jungiklis |
| E – Kempinės filtras | K – Oro išleidimo anga |
| F – Siurbimo žarnos laikiklis | L – Transportavimo rankena |
| | M – Siurblio antgalis siauroms vietoms |

ĮRANGA IR PRIEDAI

- | | |
|---------------------------------------|-----|
| • Lanksti žarna, kurios ilgis iki 2 m | - 1 |
| • HEPA filtras | - 1 |
| • Kempinės filtras | - 1 |
| • Darbo patarimai | - 2 |
| • Lankstus adapteris | - 2 |
| • Transportavimo ratai | - 4 |

ŽENKLAI ANT ĮRENGINIO

SN RRRRMM Y XXXXX NNN

- | | |
|-------|-----------------------|
| RRRR | - pagaminimo metai |
| MM | - pagaminimo mėnuo |
| Y | -papildomas žymėjimas |
| XXXXX | -serijos numeris |
| NNN | -papildomas ženklas |

KONSTRUKCIJA IR NAUDOJIMAS

Belaidis dulkių siurblys yra rankinis prietaisas. Jis maitinamas nuolatinės srovės komutatoriaus varikliu. Belaidis dulkių siurblys skirtas valymo darbams namuose ir aplink namus, pvz., takuose, privažiavimuose, garažuose ir rūsiuose. Kaip dulkių siurblys, jis gali būti naudojamas sausam ir šlapiam valymui patalpose. Naudojant pūstuvą funkciją, jis tinka valyti ir šalinti lapus, nupjautą žolę ir nukritusias spyglius nuo spygliuočių medžių terasoje, keliuose ir takuose. Šis prietaisas nėra skirtas pramoniam naudojimui ir yra skirtas naudoti lauke.

ĮSPĖJIMAS! Nenaudokite prietaiso kitais tikslais, nei numatyta.

PARUOŠIMAS NAUDOJIMUI

ŽARNOS IR DARBO GALIŲNŲ SURINKIMAS/IŠARDYMAS

Prieš pradėdami dirbti su įrenginiu, lankstus žarnas ir priedai turi būti teisingai ir saugiai prijungti.

AKUMULIATORIŲ TIPAI IR TALPA

Prietaisas skirtas naudoti su ENERGY+ 58G001, 58G001-1, 58G004, 58G004-1baterijomis.

Rekomenduojame naudoti 4 Ah 58G004-1 baterija.

Baterijos tipas	58G001 58G001-1	58G004 58G004-1
Baterijos talpa	2 Ah	4 Ah
Veikimo laikas	12 min	22 min

AKUMULIATORIAUS ĮKROVIMAS

Bateriją reikia įkrauti esant aplinkos temperatūrai nuo 4°C iki 40°C. Nauja baterija arba baterija, kuri nebuvo naudojama ilgą laiką, pasieks visą savo talpą po maždaug 3–5 įkrovimo ir iškrovimo ciklų.

- Išimkite bateriją iš įrenginio.
- Prijunkite įkroviklį prie elektros tinklo lizdo (230 V kintamosios srovės).
- Įdėkite bateriją į įkroviklį. Patikrinkite, ar baterija įdėta tinkamai (įdėta iki galo).
- Kai įkroviklis įjungiamas į elektros lizdą (230 V kintamosios srovės), įkroviklio žalia LED lemputė užsidega, rodydama, kad įkroviklis prijungtas prie elektros tinklo.
- Kai baterija įdedama į įkroviklį, įkroviklyje užsidega raudona LED lemputė, rodanti, kad baterija įkraunama.
- Tuo pačiu metu žalios baterijos įkrovimo būsenos LED lemputės mirgės įvairiais modeliais (žr. aprašymą žemiau).
- Visos LED mirksni – tai reiškia, kad baterija yra išsikrovusi ir ją reikia įkrauti.
- Mirksi dvi lemputės – tai reiškia, kad baterija yra išsikrovusi iš dalies.
- Viena mirksinti lemputė rodo, kad baterija yra visiškai įkrauta.
- Įkrovus bateriją, įkroviklio LED indikatorius užsidega žalia spalva, o visi baterijos įkrovimo būsenos LED indikatoriai nuolat šviečia. Po kurio laiko (maždaug 15 sekundžių) baterijos įkrovimo būsenos LED indikatoriai išsijungia.

Baterijos negalima įkrauti ilgiau nei 8 valandas. Viršijus šį laiką, baterijos elementai gali būti pažeisti. Įkroviklis automatiškai neišsijungs, kai baterija bus visiškai įkrauta. Žalia įkroviklio lemputė toliau šviečia. Baterijos įkrovimo būsenos lemputės po kurio laiko išsijungs. Prieš išimant bateriją iš įkroviklio lizdo, atjunkite maitinimo šaltinį. Venkite trumpų įkrovimo ciklų. Neįkraukite baterijų po trumpo naudojimo. Žymus būtinio įkrovimo intervalo sutrumpėjimas rodo, kad baterija yra susidėvėjusi ir ją reikia pakeisti. Įkraunant baterijos įkaista. Nepradėkite darbo iškart po įkrovimo – palaukite, kol baterija pasieks kambario temperatūrą. Tai padės išvengti baterijos pažeidimų.

AKUMULIATORIAUS ĮKROVIMO BŪSENOS INDIKATORIUS

Baterija turi baterijos įkrovos indikatorius (3 šviesos diodai). Norėdami patikrinti baterijos įkrovos būseną, paspauskite baterijos įkrovos būsenos indikatorius mygtuką. Jei dega visi šviesos diodai, tai reiškia, kad baterija yra labai įkrauta. Jei dega du šviesos diodai, tai reiškia, kad baterija yra iškrauta iš dalies. Jei dega tik vienas šviesos diodas, tai reiškia, kad baterija yra išsikrovusi ir ją reikia įkrauti.

DULKIŲ SIURBLIO NAUDOJIMAS

SIURBLIO/SIURBLIO FUNKCIJA

- Paimkite žarną iš tinkamos pusės.
- Įdėkite žarnos jungtį į oro siurbimo rankeną (1 pav.).
- Pasukite jungtį pagal laikrodžio rodyklę, kad ji užsikisduotų.
- Prijunkite specialų darbo priedą (trikampę šepetėlę arba siaurą antgalį) prie lankščios žarnos, kad galėtumėte dirbti tam tikromis sąlygomis (2 pav.).

PŪSTYMO FUNKCIJA

- Prijunkite žarnos jungtį prie oro išėjimo angos (3 pav.).
- Pasukite jungtį pagal laikrodžio rodyklę, kad ją užfiksuotumėte.
- Norėdami gauti stipresnį oro srautą, galite prijungti siaurą antgalį prie lankščios žarnos (4 pav.).

JUNGIMAS

- Paspauskite akumulatoriaus dangtelio mygtuką, atidarykite jį ir prijunkite akumuliatorių prie lizdo (5 pav.).
- Baterijos dangtelis turi būti uždarytas, kad prietaisas veiktų.
- Norėdami įjungti prietaisą, pasukite jungiklį į padėtį „I“ (6 pav.).
- Norėdami išjungti prietaisą, perjunkite jungiklį į padėtį „0“.
- Jei maininimas yra normalus, jungiklio lemputė dega.

SAUSAS SIURBLIO NAUDOJIMAS

Veikimo metu įsitikinkite, kad surinkti nešvarumai nėra per dideli, kad jie neužstrigtų žarnoje ar prieduose. Įsitikinkite, kad lanksti žarna ir priedai yra tinkamai prijungti, o HEPA filtras yra teisingai įmontuotas, kad būtų išvengta nuotėkio drėgnai siurbiant.

Negalima surinkti šių medžiagų:

- Degiosios medžiagos (kerosas, benzinas, tirpikliai ir kt.)
- Karštos medžiagos, kurios dega arba rusena (cigaretės, degutukai, smilkalai, karštos pelenai arba žarijos iš židinio), kibirkštys ir metalo dulksės, susidariusios pjaunant arba šiluojuant metalą ir pan.
- Degios medžiagos (toneris, dažai, purškikliai ir kt.)
- Putų, naudojamų kilimų valymui ir pan. (jos gali sukelti sprogią ar gaisrą)
- Sprogiosios arba piroforinės medžiagos (nitroglicerinai, aluminis, magnis, titanas, cinkas, raudonasis fosforas, geltonasis fosforas, celulozoidas ir kt.)
- Aštri daiktai (stiklas, stalo įrankiai, medžio skeveldros, metalas, akmuo, vinyz, skustuvų peiliukai, atsarginiai peiliukai, smeigtukai, adatos ir kt.)
- Smulkios kibirkštys ir laidžios medžiagos
- Metalo milteliai arba anglies milteliai
- Nenaudokite kaip sausiklio
- Didelis kiekis dulkių, pvz., miltai, gesintuvo milteliai ir kt.
- Medžiagos, sukeliančios toksinius simptomus
- Agresyvios cheminės medžiagos (rūgštis, baliklis ir pan.)
- Skystos arba drėgnos atliekos, įskaitant vėmimą ir išmatas
- Asbestas
- Pesticidai

Siurbiant smulkias šiukšles patalpose, kuriose yra mažas drėgnumas, ant prietaiso paviršiaus gali atsirasti statinis elektros krūvis. Naudokite apsaugines izoliacines pirštines arba purškite vandenį iš drėkintuvo, kad padidintumėte oro drėgnumą.

- Įdėkite HEPA filtrą į filtro lizdą (7 pav.).
- Įsitikinkite, kad filtro jungtys sutampa su filtro lizdo angomis.
- Pasukite HEPA filtrą pagal laikrodžio rodyklę, kad jis užsikisduotų.
- Įsitikinkite, kad dulkių siurblio viršutinė dalis yra tinkamai pritvirtinta prie bako.
- Užfiksuokite abu spaustukus (8 pav.).

DRĖGNAŠ SIURBLIO NAUDOJIMAS

- Atkreipkite dėmesį, kad baterijos dangtelis turi būti visada uždarytas darbo metu, kitaip skysčiai gali patekti į bateriją, o tai gali kelti pavojų. Atkreipkite dėmesį į skysčio lygį rezervuare, kad jis nepasiektų kritinės talpos. Kai skystis rezervuare pasiekia maksimalų lygį, tai bus signalizuota kitokių garsų nei įprastas dulkių siurblio veikimas. Tokiu atveju išjunkite prietaisą ir ištuštinkite rezervuarą.
- Prieš pradėdami siurbliuoti skysčius su keliais skirtingais teršalais, įsitikinkite, kad kempinės filtras yra tinkamai įdėtas.
- Prieš pradėdami darbą, įsitikinkite, kad HEPA filtras yra tinkamai įmontuotas.
- Įdėkite kempinės filtrą į filtro lizdą (9 pav.).
- Įsitikinkite, kad dulkių siurblio viršutinė dalis yra tinkamai pritvirtinta prie rezervuaro.
- Užfiksuokite abu spaustukus (10 pav.).

DULKIŲ SIURBLIO PRIEŽIŪRA

- Prieš atliekant priežiūrą, įsitikinkite, kad prietaisas yra išjungtas ir baterija išimta.

- Įsitikinkite, kad prietaisas ir priedai yra sausi, kai jie nenaudojami.

BAKELIO VALYMAS

- Norėdami ištuštinti baką, apverskite jį ir pakratykite, kad pašalintumėte visus nešvarumus ir skysčius (11 pav.).
- Nuvalykite bako vidų dulkių šluoste / popieriniu rankšluosčiu.

FILTRŲ VALYMAS

KEMPINĖS FILTRAS

- Išimkite kempinės filtrą iš laikiklio (9 pav.).
- Švelniai nuplaukite filtrą vandeniu, kurio temperatūra neviršija 40 °C (12 pav.).
- Džiovinkite filtrą 24 valandas kambario temperatūroje.

HEPA FILTRAS

- Pasukite HEPA filtrą prieš laikrodžio rodyklę, kad jį išlaisvintumėte iš filtro lizdo (13 pav.).
- Išimkite iš lizdo
- Nuvalykite HEPA filtro paviršius šepetėliu.
- Švelniai nuplaukite vandeniu, kurio temperatūra neviršija 40 °C (14 pav.).
- Džiovinkite filtrą 24 valandas kambario temperatūroje.

NOMINALŪS DUOMENYS:

Parametras	Vertė
Maitinimo įtampa	18 V DC
Nominali galia	150
Bako talpa	10 l
Apsaugos klasė	III
Apsaugos klasė	IPX4
Svoris	3,85 kg

APLINKOS APSAUGA



Elektros energija varomi produktai neturėtų būti išmetami kartu su buitiniemis atliekomis, bet turėtų būti unešti į atitinkamas atliekų tvarkymo įstaigas. Informacija apie atliekų tvarkymą galima gauti iš produkto pardavėjo arba vietos valdžios institucijų. Naudota elektros ir elektroninė įranga yra medžiagų, kurios yra žalingos aplinkai. Įranga, kuri nėra perdirbama, kelia potencialią grėsmę aplinkai ir žmonių sveikatai.

GTX Poland Limited Liability Company Limited Partnership, kurios registruota buveinė yra Varšuvoje, ul. Pograniczną 2/4 (toliau – GTX Poland), informuoja, kad visos autorijų teisės iš šio vadovo (toliau – Vadovas), įskaitant, bet kita ko, jo tekstą, nuotraukas, diagramas, brėžinius, taip pat jo sudėtį, priklauso išimtinai GTX Poland ir yra saugomos įstatymų pagal 1994 m. vasario 4 d. Autorijų teisių ir gretutinių teisių įstatymą (t. y. Įstatymų leidinys 2006 Nr. 90, 631 punktą, su pakeitimais). Kopijuoti, apdoroti, skelbti ar keisti visą Vadovą ar bet kurį jo elementą komerciniais tikslais be raštiško GTX Poland sutikimo yra griežtai draudžiami ir gali būti traukiami civilinė ir baudžiamoji atsakomybė.

(iv)

ORIGINALO INSTRUKCIJŲ TULKOJUMS

BEZVADU PUTEKLŠŪCĖJS SŪKŠANAI UN MITRAI TIRIŠANAI

58GE105

BRĖDINĀJUMS: PRIEKŠ TIEŠI IERĖCS LIETOŠANAS, UZMANĖI IZLASIET ŠO ROKASGRĀMATU UN SAGLABĀJIET TO TURPMĀKĀ IZMANTOŠANAI.

DETALIZĀTI DROŠĪBAS NOTEIKUMI

- Šo iekārtu var lietot bērni no 8 gadu vecuma un personas ar samazinātām fiziskām, sensorālām vai garīgām spējām vai pieredzes un zināšanu trūkumu, ja viņiem ir sniegta uzraudzība vai instrukcijas par iekārtas drošu lietošanu un viņi saprot ar to saistītos draudus. Bērniem nedrīkst spēlēt ar iekārtu. Bērniem nedrīkst tīrīt vai uzturēt iekārtu bez uzraudzības.

BRĖDINĀJUMS:

- Lietojot sukās ar rotējošām daļām, uzmanieties, lai tekstilzstrādājumi vai apģērbs neieķertos.
- Pirms veicat apkopi, pārliecinieties, ka ierīce ir atvienota no strāvas padeves.

ATTĒLU SIMBOLU PASKAIDROJUMI



1. Izlasiet lietošanas instrukcijas un ievērojiet tajās ietvertos brīdinājumus un drošības pasākumus!
2. Lietojiet individuālos aizsardzības līdzekļus (aizsargbrilles, ausu aizsargus, putekļu maskas).
3. Pirms jebkādu regulēšanas vai tīrīšanas darbu veikšanas izņemiet bateriju no ierīces.
4. Aizsargājiet ierīci no mitruma.
5. Neļaujiet bērniem piekļūt instrumentam.
6. Lietot tikai telpās.
7. Izmantojiet atbilstošas sprauslas ūdens izsūkšanai.
8. EAC sertifikācijas zīme.
9. Ukrainas tirgus sertifikācijas zīme.

GRAFISKO ELEMENTU APMĀKSTS

- A** – Putekļu tvertnes aizdare **G** – Ūdenssūturīgs akumulatora vāks
B – Putekļu sūcēja augšējā daļa **H** – Elastīgā šūtene
C – Putekļu savākšanas tvertne **I** – HEPA filtrs
D – Trīsstūrveida sūka **J** – Barošanas slēdzis
E – Sūkļa filtrs **K** – Gaisa izplūdes atvere
F – Sūkšanas šūtenes turētājs **L** – Transporta rokturis
M – Šauras sprauslas uzgalis

APARĀTS UN PĀRĪKAS

- Elastīga šūtene, kas izstiepjas līdz 2 m - 1
- HEPA filtrs - 1
- Sūklis filtrs - 1
- Darba uzgaļi - 2
- Elastīgs adapteris - 1
- Transporta riteņi - 4

MARKĒJUMI UZ IERĪCES



- RRRRR - ražošanas gads
MM - ražošanas mēnesis
Y - papildu apzīmējums
XXXXX - sērijas numurs
NNN - papildu marķējums

DIZAINS UN PIEMĒROŠANA

Bezvadu putekļsūcējs ir rokas ierīce. To darbina līdzstrāvas komutatora motors. Bezvadu putekļsūcējs ir paredzēts tīrīšanas darbiem mājā un ap to, piemēram, ceļiņos, piebraucamos ceļos, garāžās un pagrabos. Kā putekļsūcēju to var izmantot sausai un mitrai tīrīšanai telpās. Pūstāja funkcijā tas ir piemērots lapu, noplautas zāles un skuņķoku skuju tīrīšanai un savākšanai no terasēm, ceļiem un ceļiņiem. Šī ierīce nav paredzēta rūpnieciskai lietošanai un ir paredzēta lietošanai ārpus telpām.

BRĪDINĀJUMS! Nelietojiet ierīci citiem mērķiem, kā tiem, kam tā ir paredzēta.

SAGATAVOŠANĀS LIETOŠANA

ŠĶĪDRUMA VADU UN DARBA UZGAĻU MONTĀŽA/DEMONTĀŽA

Pirms sākt darbu ar ierīci, elastīgā šūtene un piederumi jāpievieno pareizi un droši.

AKUMULATORU VEIDI UN JAUDAS

Ierīce ir paredzēta darbam ar ENERGY+ 58G001, 58G001-1, 58G004, 58G004-1 baterijām.

Mēs iesakām izmantot 4 Ah 58G004-1 bateriju.

Baterijas tips	58G001 58G001-1	58G004 58G004-1
Akumulatora jauda	2 Ah	4 Ah
Darba laiks	12 min	22 min

AKUMULATORA UZLĀDE

Akumulatoru jāuzlādē vides temperatūrā no 4 °C līdz 40 °C. Jauns akumulators vai akumulators, kas nav bijis lietots ilgu laiku, sasniegs pilnu jaudu aptuveni pēc 3 līdz 5 uzlādes un izlādes cikliem.

- Izņemiet akumulatoru no ierīces.
- Iestipriniet lādētāju elektrotīkla rozetē (230 V maiņstrāva).
- Ievietojiet akumulatoru lādētājā. Pārbaudiet, vai akumulators ir pareizi ievietots (ievietots līdz galam).
- Kad lādētājs ir pievienots elektrotīkla rozetei (230 V maiņstrāva), lādētāja zaļā LED indikatora gaisma iedegsies, norādot, ka barošana ir pieslēgta.
- Kad akumulators ir ievietots lādētājā, uz lādētāja iedegsies sarkana LED indikatora gaisma, norādot, ka akumulators tiek uzlādēts.
- Vienlaikus zaļās baterijas uzlādes statusa LED indikatoru mirgos dažādos modeļos (skatīt aprakstu zemāk).
- Visi LED indikatoru mirgo – norāda, ka akumulators ir izlādējies un ir jāuzlādē.
- Divas mirgojošas LED indikācijas – norāda, ka akumulators ir daļēji izlādēts.
- Viena LED mirgošana norāda, ka akumulators ir pilnībā uzlādēts.
- Pēc akumulatora uzlādes statusa uzlādētāja LED indikatora iedegsies zaļā krāsā un visi akumulatora uzlādes statusa LED indikatoru deģi nepārtraukti. Pēc kāda laika (aptuveni 15 sekundēm) akumulatora uzlādes statusa LED indikatoru izslēgsies.

Bateriju nedrīkst uzlādēt ilgāk par 8 stundām. Šī laika pārsniegšana var bojāt baterijas elementus. Lādētājs neizslēdzas automātiski, kad baterija ir pilnībā uzlādēta. Zaļā LED indikatora gaisma uz lādētāja turpina degt. Baterijas uzlādes statusa LED indikatoru pēc kāda laika izdzies. Atvienojiet strāvas padevi, pirms izņemiet akumulatoru no lādētāja ligzdas. Izvairieties no sečīgiem tiem uzlādes cikliem. Neuzlādējiet akumulatorus pēc īsa lietošanas laika. Ievērojams laika samazinājums starp nepieciešamajām uzlādēm norāda, ka akumulators ir nolietots un jānomaina.

Akumulatori uzlādes laikā uzkarst. Neuzsāciet darbu uzreiz pēc uzlādes – pagaidiet, līdz akumulators sasniedz istabas temperatūru. Tas novērsīs akumulatora bojājumus.

AKUMULATORA UZLĀDES STATUSA INDIKATORI

Akumulatoram ir akumulatora uzlādes indikatori (3 LED). Lai pārbaudītu akumulatora uzlādes statusu, nospiediet akumulatora uzlādes statusa indikatora pogu. Ja visas LED ir ieslēgtas, tas norāda uz augstu akumulatora uzlādes līmeni. Ja ir ieslēgtas divas LED, tas norāda uz daļēju izlādi. Ja ir ieslēgta tikai viena LED, tas norāda, ka akumulators ir izlādējies un ir jāuzlādē.

PUTEKĻSŪCĒJA DARBĪBA

SŪKŠANAS/SŪKŠANAS FUNKCIJA

- Satveriet šūteni pareizajā pusē.
- Ievietojiet šūtenes savienotāju gaisa sūkšanas rokturī (**1. att.**).
- Pagrieziet savienotāju pulkstenrādītāja virzienā, lai to fiksētu.
- Pievienojiet speciālo darba uzgaļu (trīsstūrveida suku vai spraugu uzgaļi) ar elastīgo šūteni, lai strādātu specifiskos apstākļos (**2. att.**).

PŪŠĒJA FUNKCIJA

- Pievienojiet šūtenes savienotāju gaisa izplūdes atverei (**3. att.**).
- Pagrieziet savienotāju pulkstenrādītāja virzienā, lai to fiksētu.
- Lai panāktu spēcīgāku gaisa plūsmu, šauru sprauslu var savienot ar elastīgo šūteni (**4. att.**).

STRĀVAS PIESLĒGŠANA

- Nospiediet akumulatora vāka pogu, atveriet to un pievienojiet akumulatoru ligzdai (**5. att.**).
- Baterijas vāciņam jābūt aizvērtam, lai ierīce darbotos.
- Pagrieziet slēdzi pozīcijā „I”, lai iedarbinātu ierīci (**6. att.**).
- Lai izslēgtu ierīci, pagrieziet slēdzi pozīcijā „0”.
- Ja barošana ir normāla, slēdža indikators deg.

SAUSĀ PUTEKĻU UZSŪCĒŠANA

Darbības laikā pārliecinieties, ka savāktie atkritumi nav pārāk lieli, lai tie neiesprūstu šūtenē vai piederumos. Pārliecinieties, ka elastīgā šūtene un piederumi ir pareizi pievienoti un HEPA filtrs ir pareizi uzstādīts, lai novērstu nopļūdi, veicot mitro putekļu sūkšanu.

Nedrīkst savākt šādas vielas:

- Uzliesmojošas šķidrums (petroleja, benzīns, šķīdinātāji utt.)
- Karstas vielas, kas deg vai gruzē (cigarettes, sērkoņi, smaržu nūdeles, karstas pelni vai ogles no kamīna), dzirksteles un metāla putekļi, kas rodas metāla griešanas vai slīpēšanas laikā utt.
- Uzliesmojošas vielas (toneris, krāsa, aerosols utt.)
- Putas, ko izmanto pakļāju tīrīšanai utt. (tās var izraisīt eksploziju vai ugunsgrēku)

- Sprādzienbīstamas vai piroforas vielas (nitroglicerīns, alumīnijs, magnijs, titāns, cinks, sarkanais fosfors, dzeltenais fosfors, celuloīds utt.)
- Asas lietas (stikls, galds piederumi, koka skaidas, metāls, akmens, naglas, skuvekļa asmeņi, rezerves asmeņi, adatas, adatas utt.)
- Smalki dzirksteļojoši un vadoši materiāli
- Metāla pulveris vai ogļekļa pulveris
- Nelietojiet to kā žāvējošu vielu
- Lielu daudzumu putekļu, piemēram, milti, ugunsdzēsības pulveris utt.
- Vielas, kas izraisa toksiskus simptomus
- Agressīvas ķīmikālijas (skābes, balinātāji utt.)
- Šķidrvi vai mitri atkritumi, tostarp vemumi un izkārnījumi
- Azbests
- Pesticīdi

Sūcot smalkus atkritumus telpās ar zemu mitruma līmeni, uz ierīces virsmas var rasties statiskā elektrība. Lūdzu, izmantojiet aizsargājošas izolējošas cimdi vai izsmidziniet ūdeni no mitrinātāja, lai palielinātu gaisa mitrumu.

- Ievietojiet HEPA filtru filtra slotā **(7. att.)**.
- Pārlicinieties, ka filtra savienojumi ir saskaņoti ar filtra slotu.
- Pagrieziet HEPA filtru pulkstenrādītāja virzienā, lai to fiksētu.
- Pārlicinieties, ka putekļsūcēja augšējā daļa ir pareizi piestiprināta pie tvertnes.
- Fiksējiet abus aizdara **(8. att.)**.

SLAPJĀ UZŠĪŅŅŅANA

- Lūdzu, ņemiet vērā, ka darbības laikā akumulatora vāks vienmēr jābūt aizvērtam, pretējā gadījumā šķidrums var iekļūt akumulatorā, kas var radīt briesmas. Pievēršiet uzmanību šķidruma līmenim tvertnē, lai tas nesasniegtu kritisko tilpumu. Kad šķidrums tvertnē sasniedz maksimālo līmeni, tas tiks signalizēts ar skaņu, kas atšķiras no putekļsūcēja normālas darbības skaņas. Šādā gadījumā izslēdziet ierīci un iztukšojiet tvertni.
- Pirms putekļsūcēja lietošanas, lai sūktu šķidrumus ar vairāku veidu piemaisījumiem, pārlicinieties, ka sūklis filtrs ir pareizi uzstādīts.
- Pirms darba sākšanas pārlicinieties, ka HEPA filtrs ir pareizi uzstādīts.
- Ievietojiet sūklveida filtru filtra ligzdā **(9. att.)**.
- Pirms sākat darbu, pārlicinieties, ka sūkņa augšējā daļa ir pareizi piestiprināta pie tvertnes.
- Fiksējiet abus skavas **(10. att.)**.

PUTEKĻSŪCĒJA APKOPE

- Pirms apkopes pārlicinieties, ka ierīce ir izslēgta un akumulators ir izņemts.
- Pārlicinieties, ka ierīce un piederumi ir sausi, ja tie netiek lietoti.

TANKU TĪRĪŠANA

- Lai iztukšotu tvertni, pagrieziet to otrādi un sakratiet, lai izņemtu visus atkritumus un šķidrumus **(11. att.)**.
- Noslaukiet tvertnes iekšpusi ar putekļu drānu/papīra dvieļi.

FILTRU TĪRĪŠANA

SŪKĀJA FILTRS

- Noņemiet sūklveida filtru no turētāja **(9. att.)**.
- Viegli nomazgājiet filtru ar ūdeni, kura temperatūra ir zemāka par 40 °C **(12. att.)**.
- Žāvējiet filtru 24 stundas istabas temperatūrā.

HEPA FILTRS

- Pagrieziet HEPA filtru pretēji pulksteņa rādītāja virzienam, lai atbloķētu to no filtra ligzdas **(13. att.)**.
- Noņemiet no ligzdas
- Notīriet HEPA filtra virsmu ar suku.
- Viegli nomazgājiet ar ūdeni, kura temperatūra ir zemāka par 40 °C **(14. att.)**.
- Žāvējiet filtru 24 stundas istabas temperatūrā.

NOMINĀLIE DATI:

Parametrs	Vērtība
Piegādes spriegums	18 V DC
Nominālā jauda	150
Tvertnes tilpums	10 l
Aizsardzības klase	III
Aizsardzības pakāpe	IPX4
Svars	3,85 kg

VIDES AIZSARDŽĪBA



Elektrisko produktu nedrīkst iznest kopā ar sadzīves atkritumiem, bet jānodod atbilstošās pārstrādes iekārtās. Informāciju par iznīcināšanu var saņemt no produkta pārdevēja vai vietējām iestādēm. Lietotās elektriskās un elektroniskās iekārtas satur vielas, kas ir kaitīgas videi. Iekārtas, kas netiek pārstrādātas, rada potenciālu apdraudējumu videi un cilvēku veselībai.

GTX Poland Limited Liability Company Limited Partnership ar reģistrēto biroju Varšavā, ul. Pograniczna 2/4 (turpmāk: GTX Poland) ar šo informē, ka visas autoritātes bus un šīs rokasgrāmatas saturu (turpmāk: Rokasgrāmata), tostarp, cita starpā, tās tekstam, fotogrāfijām, diagrammām, zīmējumiem, kā arī tās sastāvam, pieder ekskluzīvi GTX Poland un ir aizsargātas ar likumu saskaņā ar 1994. gada 4. februāra likumu par autoritātesību un blakusierīcībām (t.i., Likumu žurnāls 2006 Nr. 90, 631. punkts, ar grozījumiem). Rokasgrāmatas vai jebkuras tās daļas kopēšana, apstrāde, publicēšana vai modificēšana komerciālos nolūkos bez GTX Poland rakstiskas piekrišanas ir stingri aizliegta un var izraisīt civiltiesiskos un kriminālos atbildību.

(sl)

PREVAJANJE IZVRNIH NAVODIL

BREŽIČNI SESALNIK ZA SUHO IN MOKRO ČIŠČENJE

58GE105

PREVIDNO: PRED UPORABO OPREME POZORNO PREBERITE TA NAVODILA IN JIH HRANITE ZA PRIHODNO UPORABO.

PODROBNI VARNOSTNI PREDPISI

- To opremo lahko uporabljajo otroci, starejši od 8 let, in osebe z zmanjšanimi fizičnimi, senzoričnimi ali duševnimi sposobnostmi ali pomanjkanjem izkušnje in znanja, če so bili poučeni o varnem ravnanju z opremo in razumejo nevarnosti, povezane z njeno uporabo. Otroci ne smejo igrati z opremo. Otroci ne smejo čistiti ali vzdrževati opreme brez nadzora.

OPOZORILO:

- Pri uporabi krtač z vrtljivimi deli bodite pozorni na morebitno zapletanje tekstila ali oblačli.
- Pred izvedbo vzdrževanja se prepričajte, da je naprava odklopljena od napajanja.

POJASNILO SLIKOVNIH SIMBOLOV



1. Preberite navodila za uporabo in upoštevajte opozorila in varnostne ukrepe, ki so v njih navedeni!
2. Uporabljajte osebno varovalno opremo (zaščitna očala, ušesne zaščitne, preprašne maske).
3. Pred izvajanjem kakršnih koli nastavitev ali čiščenja odstranite baterijo iz naprave.
4. Napravo zaščitite pred vlago.
5. Otroke držite stran od orodja.
6. Samo za uporabo v zaprtih prostorih.
7. Za izsesavanje vode uporabljajte ustrezne nastavke.
8. Certifikacijska oznaka EAC.
9. Certifikacijska oznaka za ukrajinski trg.

OPIS GRAFIKONSKIH ELEMENTOV

- | | |
|------------------------------|-------------------------------|
| A – Zapha posode za prah | G – Vodotesni pokrov baterije |
| B – Zgornji del sesalnika | H – Fleksibilna cev |
| C – Posoda za zbiranje prahu | I – HEPA filter |
| D – Trikotna krtača | J – Stikalo za vklop |
| E – Goba filter | K – Izhod zraka |
| F – Nosilec sesalne cevi | L – Ročaj za prenašanje |
| | M – Sesalna šoba za špranje |

OPREMA IN PRIBOR

- Prožna cev dolžine do 2 m - 1
- HEPA filter - 1
- Gobasti filter - 1
- Delovni nasveti - 2
- Prilagodljiv adapter - 1
- Transportna košala - 4

OZNAKE NA NAPRAVI

RRRR	- leto izdelave
MM	- mesec proizvodnje
Y	- dodatna oznaka
XXXXX	- serijska številka
NNN	- dodatna oznaka

ZASNOVA IN UPORABA

Brezžični sesalnik je ročna naprava. Poganja ga enosmerni komutatorski motor. Brezžični sesalnik je namenjen za čiščenje v domu in okoli njega, npr. poti, dovozov, garaž in kleti. Kot sesalnik se lahko uporablja za suho in mokro čiščenje v notranjih prostorih. V funkciji pihalnika je primeren za čiščenje in odstranjevanje listja, pokosene trave in odpadnih iglic iglavcev s teras, cest in poti. Ta naprava ni namenjena za industrijsko uporabo in je zasnovana tudi za uporabo na prostem.

OPOZORILO! Naprave ne uporabljajte za namene, za katere ni namenjena.

PRIPRAVA ZA UPORABO

MONTAŽA/DEMONTAŽA CEVI IN DELOVNIH NASADK

Pred začetkom dela z napravo je treba fleksibilno cev in dodatke pravilno in varno priključiti.

VRSTE IN KAPACITETA BATERIJ

Naprava je zasnovana za delovanje z baterijami ENERGY+ 58G001, 58G001-1, 58G004, 58G004-1.

Prporočamo uporabo baterije 4 Ah 58G004-1.

Tip baterije	58G001 58G001-1	58G004 58G004-1
Zmogljivost baterije	2 Ah	4 Ah
Čas delovanja	12 min	22 min

POLNENJE BATERIJE

Baterijo je treba polniti pri sobni temperaturi od 4 °C do 40 °C. Nova baterija ali baterija, ki ni bila dolgo v uporabi, bo dosegla polno zmogljivost po približno 3 do 5 ciklih polnjenja in praznjenja.

- Baterijo odstranite iz naprave.
- Polnilnik priključite v vtičnico (230 V AC).
- Vstavite baterijo v polnilnik. Preverite, ali je baterija pravilno nameščena (vstavljena do konca).
- Ko je polnilnik priključen v vtičnico (230 V AC), se na polnilniku prižge zelena LED lučka, ki označuje, da je napajanje priključeno.
- Ko je baterija vstavljena v polnilnik, se na polnilniku prižge rdeča LED lučka, ki označuje, da se baterija polni.
- Hkrati bodo zelene LED-lučke za stanje polnjenja baterije utripale v različnih vzorcih (glej opis spodaj).
- Vse LED-lučke utripajo – to pomeni, da je baterija izpraznjena in jo je treba ponovno napolniti.
- Utripa dve LED-lučki – pomeni, da je baterija delno izpraznjena.
- Ena utripajoča LED lučka pomeni, da je baterija popolnoma napolnjena.
- Po polnjenju baterije se LED lučka na polnilniku prižge zeleno, vse LED lučke za stanje napolnenosti baterije pa sveti neprekinjeno. Po nekaj časa (približno 15 sekundah) LED lučke za stanje napolnenosti baterije ugasnejo.

Baterije ne smete polniti več kot 8 ur. Prekoračitev tega časa lahko poškoduje celice baterije. Polnilnik se ne bo samodejno izklopil, ko bo baterija popolnoma napolnjena. Zelena LED lučka na polnilniku bo še naprej gorela. LED lučke za stanje napolnenosti baterije bodo po nekaj časa ugasnile. Preden baterijo odstranite iz vtičnice polnilnika, odklopite napajanje. Izogibajte se zaporednim kratkim ciklom polnjenja. Baterij ne polnite po kratkih obdobjih uporabe. Znatno skrajšanje časa med potrebnimi polnjenji kaže, da je baterija izrabljena in jo je treba zamenjati. Baterije se med polnjenjem segrejejo. Ne začnite z delom takoj po polnjenju – počakajte, da baterija doseže sobno temperaturo. S tem boste preprečili poškodbe baterije.

INDIKATOR STANJA NAPOLNENOSTI BATERIJE

Baterija je opremljena z indikatorjem stanja napolnenosti baterije (3 LED-i). Za preverjanje stanja napolnenosti baterije pritisnite gumb indikatorja stanja napolnenosti baterije. Vsi prižgani LED-i kažejo visoko raven napolnenosti baterije. Dva prižgana LED-a kažejo delno praznjenje. Samo en prižgan LED kaže, da je baterija izpraznjena in jo je treba ponovno napolniti.

UPORABA SESALNIKA

FUNKCIJA SESANJA/SESANJA

- Zgrabi cev na pravi strani.
- Vstavite priključek cevi v ročaj za sesanje zraka (slika 1).
- Zavrtite priključek v smeri urinega kazalca, da se zaskoči na svoje mesto.
- Priključite namenski delovni nastavek (trikotno krtačo ali špransko šobo) na gibljivo cev za delo v posebnih pogojih (slika 2).

FUNKCIJA PUHALNIKA

- Priključek cevi priključite na izhod zraka (slika 3).
- Zavrtite priključek v smeri urinega kazalca, da se zaskoči na svoje mesto.
- Za močnejši pretok zraka lahko na gibljivo cev priključite šobo za ozke prostore (slika 4).

VKLOP

- Pritisnite gumb pokrova baterije, ga odprite in priključite baterijo na vtičnico (slika 5).
- Pokrov baterije mora biti za delovanje zaprt.
- Za zagon naprave zavrtite stikalo v položaj „I“ (slika 6).
- Za ustavitve naprave preklopite stikalo v položaj „0“.
- Ko je napajanje normalno, sveti lučka stikala.

SUHO SESANJE

Med delovanjem poskrbite, da zbrani odpadki niso preveliki, da se ne zataknejo v cevi ali dodatkih. Poskrbite, da so gibljiva cev in dodatki pravilno priključeni in da je HEPA filter pravilno nameščen, da se prepreči uhajanje pri sesanju mokrih odpadkov.

Naslednjih snovi ne smete sesati:

- Vnetljive tekočine (kerosin, bencin, topila itd.)
- Vroče snovi, ki gorijo ali tlejo (cigarete, vžigalice, kadilne palčke, vroče pepel ali žerjavica iz kamina), iskre in kovinski prah, ki nastaja med rezanjem ali brušenjem kovin itd.)
- Vnetljive snovi (toner, barva, sprej itd.)
- Pene, ki so uporabljajo za čiščenje preprog itd. (lahko povzročijo eksplozijo ali požar)
- Eksplozivne ali korozivne snovi (nitroglicerina, aluminij, magnezij, titan, cink, rdeči fosfor, rumeni fosfor, celuloza itd.)
- Ostrimi predmeti (steklo, jedilni pribor, lesene trske, kovina, kamen, žebli, britvice, nadomestne rezila, zatiči, igle itd.)
- Materiali, ki iskrijo in prevajajo elektriko
- Kovinski prah ali ogljev prah
- Ne uporabljajte ga kot sušilno sredstvo
- Velike količine prahu, kot so (moka, prah iz gasilnega aparata itd.)
- Snovi, ki povzročajo toksične simptome
- Agresivne kemikalije (kislina, belila itd.)
- Tekoči ali vlažni odpadki, vključno z bruhanjem in iztrebki
- Azbest
- Pesticidi

Pri sesanju drobnih odpadkov v prostorih z nizko vlažnostjo lahko pride do statičnega električnega šoka na površini aparata. Uporabite zaščitne izolacijske rokavice ali razpršite vodo iz vlažilnika, da povečate vlažnost zraka.

- Vstavite HEPA filter v režo za filter (slika 7).
- Prepričajte se, da so priključki na filtru poravnani z režami v režo za filter.
- HEPA filter zavrtite v smeri urinega kazalca, da se zaskoči na svoje mesto.
- Preverite, ali je zgornji del sesalnika pravilno pritrjen na rezervoar.
- Zaklenite oba zapaha (slika 8).

MOKRO SESANJE

- Upošteвайте, da mora biti pokrov baterije med delovanjem vedno zaprt, sicer lahko tekočine prodrejo v baterijo, kar lahko povzroči nevarnost. Pazite na raven tekočine v rezervoarju, da ne doseže kritične kapacitete. Ko tekočina v rezervoarju doseže najvišjo raven, bo to signaliziral drugačen zvok kot pri normalnem delovanju sesalnika. V tem primeru izklopite napravo in izpraznite rezervoar.
- Preden sesalnik uporabite za sesanje tekočin z več različnimi vrstami onesnaževalcev, se prepričajte, da je gobasti filter pravilno nameščen.
- Pred začetkom dela se prepričajte, da je HEPA filter pravilno nameščen.
- Vstavite gobasti filter v filterno vtičnico (slika 9).
- Prepričajte se, da je zgornji del sesalnika pravilno nameščen na rezervoar.
- Zavrtite oba zapaha (slika 10).

VZDRŽEVANJE SESALNIKA

- Пред въздържанем се препричајте, да је направа изклопљена и да је батерија одстранјена.
- Препричајте се, да со направа и додатки сухи, ко јих не употребјате.

ЧИШЋЕНЈЕ РЕЗЕРВОАРЈА

- Да би изпразнили резервоар, го обрните на главо и претресите, да одстраните все останке и течноине (слика 11).
- Нотранјост резервоарја обришите з крпо за прах/папирмато брисачо.

ЧИШЋЕНЈЕ ФИЛТЕРЈЕВ

GOBICA FILTER

- Gobasti filter одстраните из држала (слика 9).
- Filter нежно оперите з водо, катере температура је нижа од 40 °C (слика 12).
- Filter посушите 24 ur при собни температури.

HEPA FILTER

- HEPA filter завртите в наспротни smerи urinega казалца, да га одкленете из филтерјеваг втичника (слика 13).
- Одстраните га из втичнице.
- Очиштите површину HEPA филтра з крпачо.
- Нежно оперите з водо, ки ни топлејаа од 40 °C (слика 14).
- Filter посушите 24 ur при собни температури.

NOMINALNI PODATKI:

Parameter	Vrednost
Napetost	18 V DC
Nazivna moć	150
Vseбина резервоарја	10 l
Stopnja заштите	III
Stopnja заштите	IPX4
Teža	3,85 kg

VARSTVO OKOLJA



Električni izdelkov ne smete odlagati med gospodinjске odpadke, ampak jih morate odnesti в уstrežne obrate за odstranjevanje. Informacije о odstranjevanju lahko dobite при prodajalcu izdelka али lokalnih organih. Rabljena električna в elektronska oprema vsebuje snovi, ki so škodljive за okolje. Oprema, ki ni reciklirana, predstavlja potencialno nevarnost за okolje в zdravlje ljudi.

GTX Poland Limited Liability Company Limited Partnership с sedežem в Varšavi, ul. Pograniczna 2/4 (в nadaljnjem besedilu: GTX Poland) с тем обвећа, да со vse avtorske pravice за vsebino tega priročnika (в nadaljevanju: Priročnik), vključno з besedilom, fotografijami, diagrami, risbami в sestavo, pripadajo izključno GTX Poland в со заштитени з zakonom в skladu з Zakonom з dne 4. februarja 1994 о avtorskih pravicah в sorodnih pravicah (тj. Uradni list 2006 št. 90, točka 631, kakor је bil spremenjen). Kopiranje, obdelava, objava али spreminjanje celotnega Priročnika али katerega koli njegovega elementa за komercialne namene brez pisnega soglasja GTX Poland је strogo prepovedano в lahko povzroči civilno в kazensko odgovornost.

(bg)

ПРЕВОД НА ОРИГИНАЛНИТЕ ИНСТРУКЦИИ БЕЗЖИЧЕН ПРАХОСУМКАЧ ЗА СУХО И МОКРО ПОЧИСТВАНЕ

58GE105

ВНИМАНИЕ: ПРЕДИ ДА ИЗПОЛЗВАТЕ УРЕДБАТА, ПРОЧЕТЕТЕ ВНИМАТЕЛНО НАСТОЈАЩОТО РЪКОВОДСТВО В ГО ЗАПАЗЕТЕ ЗА БЪДЕЩА РЕФЕРЕНЦИЈА.

ПОДРОБНИ ПРАВИЛА ЗА БЕЗОПАСНОСТ

- Това оборудване може да се използва от деца на возраст 8 години и повече, както и от лица с намалени физически, сетивни или умствени способности или липса на опит и знания, ако са били инструктирани или наблюдавани относно безопасното използване на оборудването и разбират свързаните с това опасности. Децата не трябва да играят с оборудването. Децата не трябва да почистват или поддържат оборудването без надзор.

ПРЕДУПРЕЖДЕНИЕ:

- Когато използвате четки с въртящи се части, внимавайте за възможно заплитане на текстилни изделия или дрехи.
- Преди да извършите поддръжка, се уверете, че уредът е изключен от електрозахранването.

ОБЪСНЕНИЕ НА ИЗОБРАЗИТЕЛНИТЕ СИМВОЛИ



1. Прочетете инструкциите за експлоатация и спазвайте предупрежденията и предпазните мерки, съдържащи се в тях!
2. Използвайте лични предпазни средства (защитни очила, предпазни слушалки, прахови маски).
3. Извадете батерията от устройството, преди да извършвате каквито и да било настройки или почистване.
4. Предпазвайте устройството от влага.
5. Дръжте децата далеч от инструмента.
6. Само за употреба на закрито.
7. Използвайте подходящи дюзи за изсмукване на вода.
8. Сертификационен знак ЕАС.
9. Сертификационен знак за украинския пазар.

ОПИСАНИЕ НА ГРАФИЧНИТЕ ЕЛЕМЕНТИ

- A** - Затвор на контейнера **G** - Водоустойчив капак на батеријата за прах
B - Горна част на прахосумкачката **H** - Гъвкав маркуч
C - Резервоар за събиране на прах **I** - HEPA филтър
D - Тригълна четка **J** - Превключвател за захранване
E - Гъба филтър **K** - Изход за въздух
F - Държач за всмукателен маркуч **L** - Дръжка за транспортиране
M - Дюза за всмукване на прах от трудностъпни места

ОБОРУДВАНЕ И АКСЕСОАРИ

- Гъвкав маркуч с дължина до 2 м - 1
- HEPA филтър - 1
- Гъба филтър - 1
- Работни съвети - 2
- Гъвкав адаптер - 1
- Транспортни колела - 4

МАРКІРОВКИ ВЪРХУ УСТРОЙСТВОТО



- RRRR - година на производство
MM - месец на производство
Y - допълнително обозначение
XXXXX - сериен номер
NNN - допълнителна маркировка

ДИЗАЙН И ПРИЛОЖЕНИЕ

Акумулаторният прахосумкач е ръчно устройство. Захранва се от DC комутационен мотор. Акумулаторният прахосумкач е предназначен за почистване в и около дома, например алеи, пътища, гаражи и мазета. Като прахосумкач може да се използва за сухо и мокро почистване на закрити помещения. В режим на вентилатор е подходящ за почистване и отстраняване на листа, окосена трева и паднали игли от иглолистни дървета от тераси, пътища и пътеки. Това устройство не е предназначено за промишлена употреба и е проектирано за използване на открито.

ВНИМАНИЕ! Не използвайте устройството за цели, различни от тези, за които е предназначено.

ПОДГОТОВКА ЗА УПОТРЕБА

МОНТАЖ/ДЕМОНТАЖ НА МАРКУЧА И РАБОТНИ НАКРАЙНИЦИ

Преди да започнете работа с устройството, гъвкавият маркуч и аксесоарите трябва да бъдат правилно и сигурно свързани.

ТИПОВЕ И КАПАЦИТЕТ НА БАТЕРИИТЕ

Устройството е проектирано да работи с батерии ENERGY+ 58G001, 58G001-1, 58G004, 58G004-1.

Препоръчваме да използвате батерия 4 Ah 58G004-1.

Тип батерия	58G001 58G001-1	58G004 58G004-1
Капацитет на батерията	2 Ah	4 Ah

Време на работа	12 мин	22 мин
------------------------	--------	--------

ЗАРЕЖДАНЕ НА БАТЕРИЯТА

Батерията трябва да се зарежда при околна температура от 4°C до 40°C. Нова батерия или такава, която не е била използвана дълго време, ще достигне пълния си капацитет след приблизително 3 до 5 цикъла на зареждане и разреждане.

- Извадете батерията от устройството.
- Включете зарядното устройство в електрически контакт (230 V AC).
- Поставете батерията в зарядното устройство. Уверете се, че батерията е поставена правилно (вмъкната докрай).
- Когато зарядното устройство е включено в електрическата мрежа (230 V AC), зелен светодиод на зарядното устройство ще светне, за да покаже, че захранването е включено.
- Когато батерията е поставена в зарядното устройство, червеният светодиод на зарядното устройство ще светне, за да покаже, че батерията се зарежда.
- В същото време зелените LED индикатори за състоянието на зареждане на батерията ще мигат по различни начини (вижте описанието по-долу).
- Всички LED индикатори мигат – показва, че батерията е изтощена и трябва да се презареди.
- Две мигащи LED индикатори - показва, че батерията е частично изтощена.
- Един мигащ светодиод показва, че батерията е напълно заредена.
- След зареждане на батерията, LED индикаторът на зарядното устройство светва в зелено и всички LED индикатори за състоянието на зареждане на батерията светват непрекъснато. След известно време (около 15 секунди) LED индикаторите за състоянието на зареждане на батерията угасват.

Батерията не трябва да се зарежда повече от 8 часа. Превिшаването на това време може да повреди клетките на батерията. Зарядното устройство няма да се изключи автоматично, когато батерията е напълно заредена. Зеленият светодиод на зарядното устройство ще продължи да свети. Светодиодите за състоянието на зареждане на батерията ще угаснат след известно време. Изключете захранването, преди да извадите батерията от гнездото на зарядното устройство. Избягвайте последователни кратки цикли на зареждане. Не презареждайте батериите след кратки периоди на употреба. Значително намаляване на времето между необходимите презареждания показва, че батерията е износена и трябва да бъде подменена.

Батериите се нагряват по време на зареждане. Не започвайте работа веднага след зареждане – изчакайте, докато батерията достигне стайна температура. Това ще предотврати повреда на батерията.

ИНДИКАТОР ЗА СЪСТОЯНИЕТО НА ЗАРЕЖДАНЕ НА БАТЕРИЯТА

Батерията е оборудвана с индикатор за състоянието на зареждане на батерията (3 LED). За да проверите състоянието на зареждане на батерията, натиснете бутона за индикатор за състоянието на зареждане на батерията. Всички LED светлини, които светят, показват високо ниво на зареждане на батерията. Две LED светлини, които светят, показват частично разреждане. Само една LED светлина, която свети, показва, че батерията е изтощена и трябва да бъде презаредена.

РАБОТА С ПРАХОСМУКАЧКАТА

ФУНКЦИЯ ЗА ИЗСМУКВАНЕ/ИЗСМУКВАНЕ

- Хванете маркуча от правилната страна.
- Поставете съединителя на маркуча в дръжката за всмукване на въздух (фиг. 1).
- Завертете съединителя по часовниковата стрелка, за да го фиксирате на място.
- Свържете специалната работна приставка (триъгълна четка или дюза за ъгли) с гъвкавия маркуч за работа в специфични условия (фиг. 2).

ФУНКЦИЯ НА ВЪЗДУХОПУСКАТЕЛЯ

- Свържете съединителя на маркуча към изхода за въздух (фиг. 3).
- Завертете съединителя по часовниковата стрелка, за да го фиксирате на място.
- Можете да свържете дюзата за ъгли към гъвкавия маркуч за по-силен въздушен поток (фиг. 4).

ВКЛЮЧВАНЕ НА ЗАХРАНВАНЕТО

- Натиснете бутона на капака на батерията, отворете го и свържете батерията към гнездото (фиг. 5).
- Капакът на батерията трябва да бъде затворен за работа.
- Завертете превключвателя в положение „I“, за да стартирате устройството (фиг. 6).
- За да спрете устройството, превключете превключвателя в положение „0“.
- Индикаторът на превключвателя свети, когато захранването е нормално.

СУХО ПРАХОСМУКВАНЕ

По време на работа се уверете, че събраните отпадъци не са прекалено големи, за да не се заклепват в маркуча или аксесоарите. Уверете се, че гъвкавият маркуч и аксесоарите са правилно свързани и че HEPA филтърът е правилно инсталиран, за да се предотврати изтичане при мокро прахосмукване.

Следните вещества не трябва да се събират:

- Запалими течности (керосин, бензин, разтворители и др.)
 - Горещи вещества, които горят или тлеят (цигари, кибритени клечки, ароматични пръчици, гореща пепел или жаравата от камина), искри и метален прах, образуван при рязане или шлифоване на метал и др.
 - Запалими материали (тонер, боя, спрей и др.)
 - Пяна, използвана за почистване на килими и др. (може да предизвика експлозия или пожар)
 - Взривоопасни или пиррофорни вещества (нитроглицерин, алуминий, магнезий, титан, цинк, червен фосфор, жълт фосфор, целулоид и др.)
 - Остри предмети (стъкло, прибори за хранене, дървени трески, метал, камък, пириони, бръснарски ножчета, резервни остриета, игли, игли и др.)
 - Фини искрици и проводими материали
 - Метален прах или въглероден прах
 - Не го използвайте като изсушител
 - Големи количества прах, като (брашно, прах от пожарогасител и др.)
 - Вещества, които причиняват токсични симптоми
 - Агресивни химикали (киселина, белина и др.)
 - Течни или влажни отпадъци, включително повръщано и фекалии
 - Азбест
 - Пестициди
- При прахосмукване на фини отпадъци в помещението с ниска влажност, на повърхността на уреда може да възникне статично електричество. Моля, използвайте защитни изолиращи ръкавици или напърскайте с вода от овлажнител, за да увеличите влажността на въздуха.
- Поставете HEPA филтъра в слота за филтър (фиг. 7).
 - Уверете се, че връзките на филтъра са подравнени с слотовите в слота за филтър.
 - Завертете HEPA филтъра по часовниковата стрелка, за да го фиксирате на място.
 - Уверете се, че горната част на прахосмукачката е правилно закрепена към резервоара.
 - Закрепете и двете скоби (фиг. 8).

ПРАХОСМУКВАНЕ НА МОКРИ ПОВЪРХНОСТИ

- Моля, имайте предвид, че капакът на батерията трябва да бъде винаги затворен по време на работа, в противен случай течности могат да проникнат в батерията, което може да доведе до опасност. Обърнете внимание на нивото на течността в резервоара, така че да не достигне критична вместимост. Когато течността в резервоара достигне максималното си ниво, това ще бъде сигнализирано с различен звук от нормалната работа на прахосмукачката. В този случай изключете устройството и изпразнете резервоара.
- Уверете се, че гъбеният филтър е правилно монтиран, преди да използвате прахосмукачката за прахосмукване на течности с няколко различни вида замърсители.
- Преди да започнете работа, се уверете, че HEPA филтърът е правилно монтиран.
- Поставете гъбения филтър в гнездото за филтър (фиг. 9).
- Уверете се, че горната част на прахосмукачката е правилно монтирана към резервоара.
- Закрепете и двете скоби (фиг. 10).

ПОДДРЪЖКА НА ПРАХОСМУКАЧКАТА

- Преди поддръжката се уверете, че устройството е изключено и батерията е извадена.

- Уверете се, че уредството и аксесоарите са сухи, когато не се използват.

ПОЧИСТВАНЕ НА РЕЗЕРВОАРА

- За да изпразните резервоара, обърнете го с дъното нагоре и го разклатете, за да отстраните всички остатъци и течности (фиг. 11).
- Избършете вътрешността на резервоара с кърпа за прах/хартиена кърпа.

ПОЧИСТВАНЕ НА ФИЛТРИТЕ

ГЪБЕН ФИЛТЪР

- Извадете гъбения филтър от държача (фиг. 9).
- Измийте филтъра внимателно с вода с температура под 40 °C (фиг. 12).
- Изсушете филтъра за 24 часа при стайна температура.

НЕРА ФИЛТЪР

- Завъртете НЕРА филтъра обратно на часовниковата стрелка, за да го отключите от гнездото на филтъра (фиг. 13).
- Извадете го от гнездото.
- Почистете повърхността на НЕРА филтъра с четка.
- Измийте го внимателно с вода с температура под 40 °C (фиг. 14).
- Изсушете филтъра за 24 часа при стайна температура.

НОМИНАЛНИ ДАННИ:

Параметър	Стойност
Захранващо напрежение	18 V DC
Номинална мощност	150
Капацитет на резервоара	10 l
Клас на защита	III
Степен на защита	IPX4
Тегло	3,85 kg

ОХРАНА НА ОКОЛНАТА СРЕДА



Електрическите продукти не трябва да се изхвърлят с битовите отпадъци, а трябва да се предадат в подходящи съоръжения за изхвърляне. Информация за изхвърлянето може да се получи от търговеца на продукта или от местните власти. Използваното електрическо и електронно оборудване съдържа вещества, които са вредни за околната среда. Оборудването, което не се рециклира, представлява потенциална заплаха за околната среда и човешкото здраве.

GTX Poland Limited Liability Company Limited Partnership със седалище във Варшава, ул. Pograniczna 2/4 (наричана по-нататък GTX Poland) уведомява, че всички авторски права върху съдържанието на настоящото ръководство (наричано по-нататък: Ръководство), включително, между другото, текста, фотографите, диаграмите, чертежите, както и неговата композиция, принадлежат изключително на GTX Poland и са защитени от закона в съответствие със Закона от 4 февруари 1994 г. за авторското право и сродните му права (т.е. Държавен вестник 2006 г. № 90, точка 631, с измененията). Копирането, обработката, публикуването или модифицирането на цялото Ръководство или на някой от неговите елементи за търговски цели без писменото съгласие на GTX Poland е строго забранено и може да доведе до гражданска и наказателна отговорност.

(sr)

ПРЕВОД ОРИГИНАЛНИХ УПУТСТАВА

БЕЖИЧНИ УСИСАВАЧ ЗА СУВО И ВЛАЖНО ЧИШЪЕЊЕ

58GE105

ОПРЕЗ: ПРЕ КОРИШЕЊА УРЕЂАЈА, ПАЖЉИВО ПРОЧИТАЈТЕ ОВА УПУТСТВА И САЧУВАЈТЕ ГА ЗА БУДУЌУ УПОТРЕБУ.

ПОДРОБНА БЕЗБЕДНОСНА УПУТСТВА

- Ову опрему могу користити деца старости од 8 година и више и особе са смањеним физичким, чулним или менталним способностима или без искуства и знања, уколико су добили надзор или упутства о безбедној употреби опреме и разумеју повезане опасности. Деца не би требало да се играју опремом. Деца не би требало да чисте или одржавају опрему без надзора.

УПОЗОРЕЊЕ:

- При коришћењу четки са ротирајућим деловима, пазите на могуће запетљавање текстила или одеће.
- Пре обављања одржавања, уверите се да је уређај искључен из напајања.

ОБЈАШЊЕЊЕ СЛИКОВНИХ СИМБОЛА



1. Прочитајте упутства за употребу и поштујте упозорења и безбедносне мере наведене у њима!
2. Користите личну заштитну опрему (заштитне наочаре, штитници за уши, маске за прашину).
3. Уклоните батерију из уређаја пре обављања било каквих подешавања или чишћења.
4. Заштитите уређај од влаге.
5. Држите децу даље од алата.
6. Само за употребу у затвореном простору.
7. Користите одговарајуће млазнице за извлачење воде.
8. Знак ЕАК сертификације.
9. Марка сертификације за украјинско тржиште.

ОПИС ГРАФИЧКИХ ЕЛЕМЕНТА

- A** - Затварач контејнера за **G** - Водоотпорни поклопац батерије прашину
B - Горњи део усисивача **H** - Флексибилни црево
C - Резервоар за **I** - НЕРА филтер прикупљање прашине
D - Тргуваона четка **J** - Прекидач за укључивање
E - Сунђераста филтер **K** - Излаз за ваздух
F - Држач црева за **L** - Ручка за транспорт усисавање
M - Микрофонска млазница за усисавање

ОПРЕМА И ПРИКЉУЦЦИ

- Флексибилни црев дужине до 2 м - 1
- НЕРА филтер - 1
- Пенасти филтер - 1
- Радни савети - 2
- Флексибилни адаптер - 1
- Транспортна точка - 4

ОЗНАКЕ НА УРЕЂАЈУ



- RRRR - година производње
 MM - месец производње
 YY - додатна ознака
 XXXXX - серијски број
 NNN - додатна ознака

ДИЗАЈН И ПРИМЕНА

Бежични усисивач је ручни уређај. Погон је једносмерни колекторски мотор. Бежични усисивач је намењен за чишћење у и око дома, нпр. стаза, прилаза, гаража и подрума. Као усисивач, може се користити за суво и влажно чишћење у затвореном простору. У функцији дуваљке погодна је за чишћење и уклањање лишћа, покошене траве и опалих иглица четинара са тераса, путева и стаза. Овај уређај није намењен за индустријску употребу и такође је дизајниран за употребу на отвореном.

УПОЗОРЕЊЕ! Не користите уређај у сврхе другачије од оних за које је намењен.

ПРИПРЕМА ЗА КОРИШЋЕЊЕ

СКЛОП/РАСКЛОП ЦРВЕНКЕ И РАДНИ САВЕТИ

Пре почетка рада са уређајем, флексибилни црево и додаци треба правилно и чврсто прикључити.

ТИПОВИ БАТЕРИЈА И КАПАЦИТЕТ

Уређај је дизајниран да ради са батеријама ENERGY+ 58G001, 58G001-1, 58G004, 58G004-1.

Препоручујемо коришћење батерије 58G004-1 од 4 Ah.

Тип батерије	58G001 58G001-1	58G004 58G004-1
Капацитет батерије	2 Ah	4 Ah

Време рада	12 мин	22 мин
-------------------	--------	--------

ПУЊЕЊЕ БАТЕРИЈЕ

Батерија треба да се пуни на собној температури од 4°C до 40°C. Нова батерија или она која се дуго није користила достићи ће свој пун капацитет након отприлике 3 до 5 циклуса пуњења и грађења.

- Уклоните батерију из уређаја.
- Укључите пуњач у наизменичну утичницу (230 V AC).
- Убаците батерију у пуњач. Проверите да ли је батерија правилно смештена (у потпуности убачена).
- Када је пуњач укључен у наизменичну утичницу (230 V AC), зелена LED диода на пуњачу ће се упалити да означи да је напуњавање повезано.
- Када се батерија стави у пуњач, црвена LED диода на пуњачу ће се упалити, што указује да се батерија пуни.
- Истовремено ће зелене LED диоде за статус пуњења батерије трептати у различитим обрасцима (погледајте опис у наставку).
- Све LED диоде трепере - указује да је батерија испражњена и да је потребно да се напуни.
- Две трепћуће LED диоде - указују да је батерија делимично испражњена.
- Едно блицање LED-а указује да је батерија потпуно напуњена.
- Након пуњења батерије, LED на пуњачу светли зелено и све LED диоде за статус пуњења батерије светле непрекидно. Након неког времена (отприлике 15 секунди), LED диоде за статус пуњења батерије се гасе.

Батерија се не би требало пунити дуже од 8 сати. Прекорачење овог времена може оштетити хелије батерије. Пуњач се неће аутоматски искључити када је батерија потпуно напуњена. Зелена LED на пуњачу ће остати упалена. LED индикатори статуса пуњења батерије ће се угасити након неког времена. Искључите напуњавање пре него што изведете батерију из прикључка пуњача. Избегавајте заустопне кратке циклусе пуњења. Не пуните батерије након кратких периода коришћења. Значајно смањење времена између потребних пуњења указује да је батерија истрошена и да треба да се замени. Батерије се загревају током пуњења. Немојте одмах након пуњења почети са радом – сачекајте да батерија достигне собну температуру. Ово ће спречити оштећења батерије.

ИНДИКАТОР СТАЊА ПУЊЕЊА БАТЕРИЈЕ

Батерија је опремљена индикатором пуњења (3 LED диоде). Да бисте проверили статус пуњења батерије, притисните дугме индикатора статуса пуњења батерије. Све упалене LED диоде указују на висок ниво пуњења батерије. Две упалене LED диоде указују на делимично грађење. Само једна упалена LED диода указује да је батерија испражњена и да је потребно напунити је.

РАД РОБОТСКОГ УСИСАВАЧА

ФУНКЦИЈА УСИЈАЊА/УСИЈАЊА

- Ухватите црево са исправне стране.
- Убаците спојку црева у ручку за усисавање ваздуха (сл. 1).
- Вртете конектор у смеру казаљке на сату да бисте га закрључали.
- Прикључите одговарајући радни прикључак (троугасту четку или млазницу за пукотине) на флексибилни црево за рад у специфичним условима (сл. 2).

ФУНКЦИЈА ДУВАЊА

- Прикључите конектор црева на излаз за ваздух (сл. 3).
- Вртете конектор у смеру казаљке на сату да бисте га закрључали на месту.
- Можете прикључити млазницу за пукотине на флексибилни црево за јачи проток ваздуха (сл. 4).

УКЉУЧИВАЊЕ НАПОЈА

- Притисните дугме поклопца батерије, отворите га и повежите батерију са прикључком (Сл. 5).
- Поклопац батерије мора бити затворен за рад.
- Пребаците прекидач у положај 'I' да бисте покренули уређај (сл. 6).
- Пребаците прекидач у положај '0' да зауставите уређај.
- Лампица прекидача је упалена када је напуњавање нормално.

СУВО УСИСАВАЊЕ

Током рада, уверите се да прикупљени остаци нису превелики како се не би заглавили у цреву или прибору. Уверите се да су флексибилно црево и прибор правилно прикључени и да је НЕРА филтер исправно инсталиран како би се спречило цурење приликом влажног усисавања.

Следеће супстанце се не смеју сакупљати:

- Запалјиве течности (керозин, бензин, растварачи итд.)
- Вруће супстанце које горе или тле (цигарете, шибице, штапићи за тањан, врућа пепео или жара из камина), искре и метална прашина настале током сецења или брушења метала итд.
- Запалјива материјали (тонер, боја, спреј, итд.)
- Пене које се користе за чишћење тепиха итд. (могу изазвати експлозију или пожар)
- Експлозивне или пиррофорне супстанце (нитроглицерин, алуминијум, магнезијум, титанијум, цинк, црвени фосфор, жути фосфор, целулоид итд.)
- Оштри предмети (стакло, прибор за јело, дрвене струготине, метал, камен, ексери, бријачице, замenske оштрице, штифтови, игле итд.)
- Фини искрећи и проводљиви материјали
- Прашаста метал или угљенични прах
- Не користите га као десикант
- Велике количине прашине као што су (брашно, прах за гашење пожара итд.)
- Супстанце које изазивају токсичне симптоме
- Агресивна хемикалија (киселина, белило, итд.)
- Течни или влажни отпад, укључујући повраћање и фецес
- Азбест
- Пестициди

При усисавању ситних остатака у просторијама са ниском влажношћу може доћи до статичког удара на површини уређаја. Молимо вас да користите заштитне изолационе рукавице или прскате воду из овлаживача како бисте повећали влажност ваздуха.

- Убаците НЕРА филтер у жлеб за филтер (сл. 7).
- Уверите се да су прикључци на филтеру поравнати са прорезима у утору за филтер.
- Вртете НЕРА филтер у смеру казаљки на сату да бисте га закрључали на месту.
- Уверите се да је горњи део усисивача правилно причвршћен за резервоар.
- Заштитите обе копче (сл. 8).

ВЛАЖНО УСИСАВАЊЕ

- Имајте у виду да поклопац батерије увек мора бити затворен током рада, у супротном течност може да продре у батерију, што може представљати опасност. Пазите на ниво течности у резервоару како не би достигао критичан капацитет. Када течност у резервоару достигне максимални ниво, то ће бити сигнализирано звуком који се разликује од уобичајеног рада усисивача. У том случају искључите уређај и испразните резервоар.
- Пре покретања уређаја за усисавање течности са различитим врстама нечистоћа, уверите се да је сунђераст филтер правилно постављен.
- Пре почетка рада, уверите се да је НЕРА филтер правилно уграђен.
- Убаците сунђераст филтер у лежиште филтера (сл. 9).
- Уверите се да је горњи део усисивача правилно причвршћен за резервоар.
- Заштитите обе копче (сл. 10).

ОДРЖАВАЊЕ УСИСАВАЧА

- Пре одржавања, уверите се да је уређај искључен и да је батерија уклоњена.
- Обезбедите да уређај и додаци буду суви када се не користе.

ЧИШЋЕЊЕ РЕЗЕРВОАРА

- Да бисте испразнили резервоар, преврните га наопачке и протресите да бисте уклонили све остатке и течности (сл. 11).
- Обришите унутрашњом резервоара крпом за прашину/хартином убрсом.

ЧИШЋЕЊЕ ФИЛТЕРА

СПОНЖ ФИЛТЕР

- Уклоните пенаст филтер из држача (сл. 9).
- Нежно оперите филтер водом на температури испод 40°C (сл. 12).
- Сушите филтер 24 сата на собној температури.

НЕРА ФИЛТЕР

- Вртете НЕРА филтер у смеру супротном од казаљке на сату да бисте га откључали из лежишта за филтер (сл. 13).
- Уклоните из лежишта
- Очистите површину НЕРА филтера четком.
- Нежно оперите водом испод 40 °C (сл. 14).
- Сушите филтер 24 сата на собној температури.

ТЕХНИЧКИ ПОДАЦИ:

Παράμετρος	Αξία
Ναπόν παλπαјања	18 V DC
Номинална снага	150 W
Καпацитет резервоара	10 л
Κλάση заштите	III
Степен заштите	IPX4
Тежина	3,85 kg

ЗАШТИТА ЖИВОТНЕ СРЕДИНЕ



Производе на електрични погон не треба одбацити са кућним отпадом, већ их треба однети у одговарајуће објекте за одлагање. Информације о одлагању могу се добити од продавца производа или локалних власти. Коришћена електрична и електронска опрема садржи супстанце које су штетне за животну средину. Опрема која није рециклирана представља потенцијалну претњу за животну средину и људско здравље.

GTX Poland, друштво с ограниченом одговорношћу у облику командитног друштва, са седиштем у Варшави, ул. Roganiczna 2/4 (у даљем тексту: GTX Poland), овим обавештава да су сва ауторска права на садржај овог упутства (у даљем тексту: Приручник), укључујући, између осталог, његов текст, фотографије, дијаграме, цртеже, као и његов састав, припадају искључиво компанији GTX Poland и заштићени су законом у складу са Законом од 4. фебруара 1994. о ауторским и сродним правима (тј. Службени гласник 2006, бр. 90, став 631, са изменама). Копирање, обрада, објављивање или мењање целог Приручника или било ког његовог дела у комерцијалне сврхе без писмене сагласности компаније GTX Poland строго је забрањено и може довести до грађанске и кривичне одговорности.

(е)

ΜΕΤΑΦΡΑΣΗ ΤΩΝ ΑΡΧΙΚΩΝ ΟΔΗΓΙΩΝ

ΑΣΥΡΜΑΤΗ ΗΛΕΚΤΡΙΚΗ ΣΚΟΥΠΑ ΓΙΑ ΣΤΕΓΝΟ ΚΑΙ ΥΓΡΟ ΚΑΘΑΡΙΣΜΟ

58GE105

ΠΡΟΣΟΧΗ: ΠΡΙΝ ΧΡΗΣΙΜΟΠΟΙΗΣΕΤΕ ΤΟΝ ΕΞΟΠΛΙΣΜΟ, ΔΙΑΒΑΣΤΕ ΠΡΟΣΕΚΤΙΚΑ ΤΟ ΠΑΡΟΝ ΕΓΧΕΙΡΙΔΙΟ ΚΑΙ ΦΥΛΑΞΤΕ ΤΟ ΓΙΑ ΜΕΛΛΟΝΤΙΚΗ ΑΝΑΦΟΡΑ.

ΛΕΠΤΟΜΕΡΕΙΣ ΚΑΝΟΝΕΣ ΑΣΦΑΛΕΙΑΣ

- Αυτός ο εξοπλισμός μπορεί να χρησιμοποιηθεί από παιδιά ηλικίας 8 ετών και άνω και από άτομα με μειωμένες σωματικές, αισθητηριακές ή διανοητικές ικανότητες ή έλλειψη εμπειρίας και γνώσεων, εφόσον έχουν λάβει επίβλεψη ή οδηγίες σχετικά με την ασφαλή χρήση του εξοπλισμού και κατανοούν τους κινδύνους που ενέχει. Τα παιδιά δεν πρέπει να παίζουν με τον εξοπλισμό. Τα παιδιά δεν πρέπει να καθαρίζουν ή να συντηρούν τον εξοπλισμό χωρίς επίβλεψη.

ΠΡΟΕΙΔΟΠΟΙΗΣΗ:

- Όταν χρησιμοποιείτε βούρτσες με περιστρεφόμενα μέρη, προσέξτε να μην μπλεχτούν υφάσματα ή ρούχα.
- Πριν από τη συντήρηση, βεβαιωθείτε ότι η συσκευή είναι αποσυνδεδεμένη από την παροχή ρεύματος.

ΕΞΗΓΗΣΗ ΤΩΝ ΕΙΚΟΝΙΚΩΝ ΣΥΜΒΟΛΩΝ



1 2 3 4 5



6 7 8 9

- Διαβάστε τις οδηγίες λειτουργίας και τηρείτε τις προειδοποιήσεις και τις προφυλάξεις ασφαλείας που περιέχονται σε αυτές!
- Χρησιμοποιήστε ατομικό προστατευτικό εξοπλισμό (γυαλιά ασφαλείας, προστατευτικά αυτιών, μάσκες σκόνης).
- Αφαιρέστε την μπαταρία από τη συσκευή πριν από την εκτέλεση οποιωνδήποτε εργασιών ρύθμισης ή καθαρισμού.
- Προστατέψτε τη συσκευή από την υγρασία.
- Κρατήστε τα παιδιά μακριά από το εργαλείο.
- Μόνο για χρήση σε εσωτερικούς χώρους.
- Χρησιμοποιήστε τα κατάλληλα ακροφύσια για την εξαγωγή νερού.
- Σήμα πιστοποίησης EAC.
- Σήμα πιστοποίησης για την ουκρανική αγορά.

ΠΕΡΙΓΡΑΦΗ ΤΩΝ ΓΡΑΦΙΚΩΝ ΣΤΟΙΧΕΙΩΝ

- A** - Μάνδαλο δοχείου σκόνης **G** - Αδιάβροχο κάλυμμα μπαταρίας

- B** - Άνω μέρος της ηλεκτρικής σκούπας
C - Δοχείο συλλογής σκόνης
D - Τριγωνική βούρτσα
E - Φίλτρο σφουγγαριού
F - Βάση σωλήνα αναρρόφησης

- H** - Εύκαμπτος σωλήνας
I - Φίλτρο HEPA
J - Διακόπτης τροφοδοσίας
K - Εξόδος αέρα
L - Λαβή μεταφοράς
M - Ακροφύσιο αναρρόφησης για σχισμές

ΕΞΟΠΛΙΣΜΟΣ ΚΑΙ ΑΞΕΣΟΥΑΡ

- Εύκαμπτος σωλήνας μήκους έως 2 m - 1
- Φίλτρο HEPA - 1
- Φίλτρο σφουγγαριού - 1
- Συμβουλές εργασίας - 2
- Ευέλικτος προσαρμογέας - 1
- Τροχή μεταφοράς - 4

ΣΗΜΑΝΣΕΙΣ ΣΤΗ ΣΥΣΚΕΥΗ



- RRRR - έτος κατασκευής
MM - μήνας κατασκευής
YY - πρόθεση ονομασίας
XXXXX - αριθμός σειράς
NNN - πρόθεση σήμανση

ΣΧΕΔΙΑΣΜΟΣ ΚΑΙ ΕΦΑΡΜΟΓΗ

Η ασύρματη ηλεκτρική σκούπα είναι μια φορητή συσκευή. Τροφοδοτείται από κινητήρα DC με συλλέκτη. Η ασύρματη ηλεκτρική σκούπα έχει σχεδιαστεί για εργασίες καθαρισμού μέσα και γύρω από το σπίτι, π.χ. μονοπάτια, δρόμους, γκαράζ και υπόγειο. Ως ηλεκτρική σκούπα, μπορεί να χρησιμοποιηθεί για στεγνό και υγρό καθαρισμό σε εσωτερικούς χώρους. Με τη λειτουργία φυστήρα, είναι κατάλληλη για τον καθαρισμό και την απομάκρυνση φύλλων, κομμένου γρασιδιού και πεσμένων βελόνων από κωνοφόρα δέντρα από βεράντες, δρόμους και μονοπάτια. Αυτή η συσκευή δεν προορίζεται για βιομηχανική χρήση και έχει σχεδιαστεί επίσης για χρήση σε εξωτερικούς χώρους.

ΠΡΟΕΙΔΟΠΟΙΗΣΗ! Μην χρησιμοποιείτε τη συσκευή για σκοπούς άλλους από αυτούς για τους οποίους προορίζεται.

ΠΡΟΕΤΟΙΜΑΣΙΑ ΓΙΑ ΧΡΗΣΗ

ΣΥΝΔΕΣΗ/ΑΠΟΣΥΝΔΕΣΗ ΤΟΥ ΣΩΛΗΝΑ ΚΑΙ ΤΩΝ ΑΚΡΩΝ ΕΡΓΑΣΙΑΣ
Πριν ξεκινήσετε την εργασία με τη συσκευή, ο εύκαμπτος σωλήνας και τα εξαρτήματα πρέπει να είναι σωστά και ασφαλώς συνδεδεμένα.

ΤΥΠΟΙ ΜΠΑΤΑΡΙΩΝ ΚΑΙ ΧΩΡΗΤΙΚΟΤΗΤΑ

Η συσκευή έχει σχεδιαστεί για να λειτουργεί με μπαταρίες ENERGY+ 58G001, 58G001-1, 58G004, 58G004-1.

Συνιστούμε τη χρήση μπαταρίας 4 Ah 58G004-1.

Τύπος μπαταρίας	58G001 58G001-1	58G004 58G004-1
Χωρητικότητα μπαταρίας	2 Ah	4 Ah
Χρόνος λειτουργίας	12 λεπτά	22 λεπτά

ΦΟΡΤΙΣΗ ΜΠΑΤΑΡΙΑΣ

Η μπαταρία πρέπει να φορτίζεται σε θερμοκρασία περιβάλλοντος από 4°C έως 40°C. Μια καινούρια μπαταρία ή μια μπαταρία που δεν έχει χρησιμοποιηθεί για μεγάλο χρονικό διάστημα θα φτάσει στη μέγιστη χωρητικότητά της μετά από περίπου 3 έως 5 κύκλους φόρτισης και εκφόρτισης.

- Αφαιρέστε την μπαταρία από τη συσκευή.
- Συνδέστε το φορτιστή σε μια πρίζα ρεύματος (230 V AC).
- Τοποθετήστε την μπαταρία στο φορτιστή. Βεβαιωθείτε ότι η μπαταρία έχει τοποθετηθεί σωστά (έχει εισαχθεί πλήρως).
- Όταν ο φορτιστής είναι συνδεδεμένος στην πρίζα (230 V AC), μια πράσινη λυχνία LED στον φορτιστή θα ανάψει για να υποδείξει ότι η συσκευή είναι συνδεδεμένη στο ρεύμα.
- Όταν η μπαταρία τοποθετηθεί στο φορτιστή, μια κόκκινη λυχνία LED στο φορτιστή θα ανάψει, υποδεικνύοντας ότι η μπαταρία φορτίζεται.
- Ταυτόχρονα, οι πράσινες λυχνίες LED κατάστασης φόρτισης της μπαταρίας θα αναβοσβήνουν με διάφορα μοτίβα (βλ. περιγραφή παρακάτω).
- Όλα τα LED αναβοσβήνουν - υποδεικνύει ότι η μπαταρία έχει εξαντληθεί και πρέπει να επαναφορτιστεί.
- Δύο LED αναβοσβήνουν - υποδεικνύει ότι η μπαταρία είναι μερικώς αποφορτισμένη.
- Ένα LED που αναβοσβήνει - υποδεικνύει ότι η μπαταρία είναι πλήρως φορτισμένη.

- Μετά τη φόρτιση της μπαταρίας, η λυχνία LED στο φορηστή ανάβει με πράσινο χρώμα και όλες οι λυχνίες LED κατάστασης φόρτισης της μπαταρίας ανάβουν συνεχώς. Μετά από λίγο (περίπου 15 δευτερόλεπτα), οι λυχνίες LED κατάστασης φόρτισης της μπαταρίας σβήνουν.

Η μπαταρία δεν πρέπει να φορτίζεται για περισσότερο από 8 ώρες. Η υπέρβαση αυτού του χρόνου μπορεί να προκαλέσει ζημιά στα στοιχεία της μπαταρίας. Ο φορηστής δεν θα απενεργοποιηθεί αυτόματα όταν η μπαταρία είναι πλήρως φορτισμένη. Η πράσινη λυχνία LED στο φορηστή θα συνεχίσει να ανάβει. Οι λυχνίες LED κατάστασης φόρτισης της μπαταρίας θα σβήσουν μετά από λίγο. Αποσυνδέστε την τροφοδοσία ρεύματος πριν αφαιρέσετε την μπαταρία από την υποδοχή του φορηστή. Αποφύγετε διαδοχικούς κύκλους σύντομης φόρτισης. Μην επαναφορτίζετε τις μπαταρίες μετά από σύντομες περιόδους χρήσης. Μια σημαντική μείωση του χρόνου μεταξύ των απαραίτητων επαναφορτίσεων υποδηλώνει ότι η μπαταρία έχει φθαρεί και πρέπει να αντικατασταθεί. Οι μπαταρίες θερμαίνονται κατά τη διάρκεια της φόρτισης. Μην ξεκινήσετε την εργασία αμέσως μετά τη φόρτιση - περιμένετε μέχρι η μπαταρία να φτάσει σε θερμοκρασία δωματίου. Αυτό θα αποτρέψει τη φθορά της μπαταρίας.

ΕΝΔΕΙΞΗ ΚΑΤΑΣΤΑΣΗΣ ΦΟΡΤΙΣΗΣ ΜΠΑΤΑΡΙΑΣ

Η μπαταρία είναι εξοπλισμένη με ένδειξη φόρτισης μπαταρίας (3 LED). Για να ελέγξετε την κατάσταση φόρτισης της μπαταρίας, πατήστε το κουμπί ένδειξης κατάστασης φόρτισης μπαταρίας. Όλα τα LED που ανάβουν υποδεικνύουν υψηλό επίπεδο φόρτισης της μπαταρίας. Δύο LED που ανάβουν υποδεικνύουν μερική αποφόρτιση. Μόνο ένα LED που ανάβει υποδεικνύει ότι η μπαταρία έχει εξαντληθεί και πρέπει να επαναφορτιστεί.

ΛΕΙΤΟΥΡΓΙΑ ΤΗΣ ΗΛΕΚΤΡΙΚΗΣ ΣΚΟΥΠΙΔΑΣ

ΛΕΙΤΟΥΡΓΙΑ ΑΝΑΡΡΟΦΗΣΗΣ/ΑΝΑΡΡΟΦΗΣΗΣ

- Πιάστε τον σωλήνα από τη σωστή πλευρά.
- Τοποθετήστε το σύνδεσμο του σωλήνα στη λαβή αναρρόφησης αέρα (Εικ. 1).
- Γυρίστε το σύνδεσμο δεξιόστροφα για να τον ασφαλίσετε στη θέση του.
- Συνδέστε το ειδικό εξάρτημα εργασίας (τριγωνική βούρτσα ή ακροφύσιο για σχισμές) με τον εύκαμπτο σωλήνα για εργασία σε συγκεκριμένες συνθήκες (Εικ. 2).

ΛΕΙΤΟΥΡΓΙΑ ΦΥΣΤΗΡΗ

- Συνδέστε το σύνδεσμο του σωλήνα στην έξοδο αέρα (Εικ. 3).
- Γυρίστε τον σύνδεσμο δεξιόστροφα για να τον ασφαλίσετε στη θέση του.
- Μπορείτε να συνδέσετε το ακροφύσιο για σχισμές στον εύκαμπτο σωλήνα για ισχυρότερη ροή αέρα (Εικ. 4).

ΕΝΕΡΓΟΠΟΙΗΣΗ ΤΗΣ ΤΡΟΦΟΔΟΣΙΑΣ

- Πατήστε το κουμπί του καλύμματος της μπαταρίας, ανοίξτε το και συνδέστε την μπαταρία στην υποδοχή (Εικ. 5).
- Το κάλυμμα της μπαταρίας πρέπει να είναι κλειστό για τη λειτουργία.
- Γυρίστε το διακόπτη στη θέση «I» για να ξεκινήσει η συσκευή (Εικ. 6).
- Γυρίστε το διακόπτη στη θέση «0» για να σταματήσετε τη λειτουργία της συσκευής.
- Η λυχνία του διακόπτη ανάβει όταν η τροφοδοσία ρεύματος είναι κανονική.

ΣΤΕΓΝΗ ΣΚΟΥΠΙΣΗ

Κατά τη λειτουργία, βεβαιωθείτε ότι τα συλλεγόμενα υπολείμματα δεν είναι πολύ μεγάλα, ώστε να μην κολλήσουν στον εύκαμπτο σωλήνα ή στα εξαρτήματα. Βεβαιωθείτε ότι ο εύκαμπτος σωλήνας και τα εξαρτήματα είναι σωστά συνδεδεμένα και ότι το φίλτρο HEPA είναι σωστά τοποθετημένο, ώστε να αποφεύγονται διαρροές κατά τη σκούπηση υγρών.

Δεν πρέπει να συλλέγονται οι ακόλουθες ουσίες:

- Εύφλεκτα υγρά (κηροζίνη, βενζίνη, διαλύτες κ.λπ.)
- Καυτές ουσίες που καίγονται ή σιγοκαίνε (τσιγάρα, στήριτα, αρωματικά στικ, καυτή στάχτη ή κάρβουνα από τζάκι), σπινθήρες και σκόνη μετάλλου που παράγεται κατά την κοπή ή το τρίψιμο άλλων κ.λπ.
- Εύφλεκτα υλικά (τόνερ, βαφή, σπρέι κ.λπ.)
- Αφροί που χρησιμοποιούνται ως καθαριστικά χαλιών κ.λπ. (αυτοί μπορεί να προκαλέσουν έκρηξη ή πυρκαγιά)
- Εκρηκτικές ή πυροφορικές ουσίες (νιτρογλυκερίνη, αλουμίνιο, μαγνήσιο, τιτάνιο, ψευδάργυρος, κόκκινος φώσφορος, κίτρινος φώσφορος, σεουλαίντ κ.λπ.)

- Αιχμηρά αντικείμενα (γυαλί, μαχαιροπίρουνα, θραύσματα ξύλου, μέταλλο, πέτρα, καρφί, ξυραφάκια, ανταλλακτικές λεπίδες, καρφίτσες, βελόνες κ.λπ.)
 - Υλικά που παράγουν σπινθήρες και είναι αγώγιμα
 - Σκόνη μετάλλου ή σκόνη άνθρακα
 - Μην το χρησιμοποιείτε ως ξηραντικό
 - Μεγάλες ποσότητες σκόνης, όπως (αλεύρι, σκόνη πυροσβεστήρα κ.λπ.)
 - Ουσίες που προκαλούν τοξικά συμπτώματα
 - Επιθετικές χημικές ουσίες (οξέα, λευκαντικά κ.λπ.)
 - Υγρά ή υγρά απόβλητα, συμπεριλαμβανομένων εμετού και περιττωμάτων
 - Αμιάντου
 - Φυτοφάρμακα
- Κατά την αναρρόφηση λεπτών υπολειμμάτων σε χώρους με χαμηλή υγρασία, ενδέχεται να προκληθεί ηλεκτροστατική εκκένωση στην επιφάνεια της συσκευής. Χρησιμοποιήστε προστατευτικά γάντια ή ψεκάστε νερό από έναν υγραντήρα για να αυξήσετε την υγρασία του αέρα.
- Τοποθετήστε το φίλτρο HEPA στην υποδοχή του φίλτρου (Εικ. 7).
 - Βεβαιωθείτε ότι οι συνδέσεις στο φίλτρο είναι ευθυγραμμισμένες με τις υποδοχές στην υποδοχή φίλτρου.
 - Γυρίστε το φίλτρο HEPA δεξιόστροφα για να το ασφαλίσετε στη θέση του.
 - Βεβαιωθείτε ότι το πάνω μέρος της ηλεκτρικής σκούπας είναι σωστά συνδεδεμένο με το δοχείο.
 - Κλειδώστε και τους δύο συνδετήρες (Εικ. 8).

ΥΓΡΗ ΣΚΟΥΠΙΣΜΑ

- Λάβετε υπόψη ότι το κάλυμμα της μπαταρίας πρέπει να είναι πάντα κλειστό κατά τη λειτουργία, διαφορετικά υγρά ενδέχεται να διεισδύσουν στην μπαταρία, γεγονός που μπορεί να προκαλέσει κίνδυνο. Προσέξτε τη στάθμη του υγρού στη δεξαμενή, ώστε να μην φτάσει σε κρίσιμη χωρητικότητα. Όταν το υγρό στη δεξαμενή φτάσει στο μέγιστο επίπεδο, αυτό θα σηματοδοτηθεί με έναν ήχο διαφορετικό από τον κανονικό ήχο λειτουργίας της ηλεκτρικής σκούπας. Σε αυτή την περίπτωση, απενεργοποιήστε τη συσκευή και αδειάστε τη δεξαμενή.
- Βεβαιωθείτε ότι το σφουγγαρόφίλτρο είναι σωστά τοποθετημένο πριν χρησιμοποιήσετε τη σκούπα για να απορροφήσετε υγρά με διάφορους τύπους ρύπων.
- Πριν ξεκινήσετε την εργασία, βεβαιωθείτε ότι το φίλτρο HEPA είναι σωστά τοποθετημένο.
- Τοποθετήστε το σφουγγαρόφίλτρο στην υποδοχή του φίλτρου (Εικ. 9).
- Βεβαιωθείτε ότι το άνω μέρος της ηλεκτρικής σκούπας είναι σωστά τοποθετημένο στη δεξαμενή.
- Κλειδώστε και τους δύο συνδετήρες (Εικ. 10).

ΣΥΝΤΗΡΗΣΗ ΤΗΣ ΗΛΕΚΤΡΙΚΗΣ ΣΚΟΥΠΙΔΑΣ

- Πριν από τη συντήρηση, βεβαιωθείτε ότι η συσκευή είναι απενεργοποιημένη και ότι η μπαταρία έχει αφαιρεθεί.
- Βεβαιωθείτε ότι η συσκευή και τα εξαρτήματά της είναι στεγνά όταν δεν χρησιμοποιούνται.

ΚΑΘΑΡΙΣΜΟΣ ΤΗΣ ΔΕΞΑΜΕΝΗΣ

- Για να αδειάσετε τη δεξαμενή, αναποδογυρίστε την και ανακινήστε την για να αφαιρέσετε όλα τα υπολείμματα και τα υγρά (Εικ. 11).
- Σκουπίστε το εσωτερικό της δεξαμενής με ένα πανί για τη σκόνη/χαρτοπετσέτα.

ΚΑΘΑΡΙΣΜΟΣ ΤΩΝ ΦΙΛΤΡΩΝ

ΦΙΛΤΡΟ ΣΦΟΥΓΓΑΡΙΟΥ

- Αφαιρέστε το σφουγγαρένιο φίλτρο από τη βάση του (Εικ. 9).
- Πλύνετε απαλά το φίλτρο με νερό σε θερμοκρασία κάτω των 40 °C (Εικ. 12).
- Στεγνώστε το φίλτρο για 24 ώρες σε θερμοκρασία δωματίου.

ΦΙΛΤΡΟ HEPA

- Γυρίστε το φίλτρο HEPA αριστερόστροφα για να το ξεκλειδώσετε από την υποδοχή του φίλτρου (Εικ. 13).
- Αφαιρέστε το από την υποδοχή
- Καθαρίστε την επιφάνεια του φίλτρου HEPA με μια βούρτσα.
- Πλύνετε απαλά με νερό κάτω των 40 °C (Εικ. 14).
- Στεγνώστε το φίλτρο για 24 ώρες σε θερμοκρασία δωματίου.

ΟΝΟΜΑΣΤΙΚΑ ΣΤΟΙΧΕΙΑ:

Παράμετρος	Τιμή
Τάση τροφοδοσίας	18 V DC
Ονομαστική Ισχύς	150
Χωρητικότητα δεξαμενής	10 l

Κατηγορία προστασίας	III
Βαθμός προστασίας	IPX4
Βάρος	3,85 kg

ΠΡΟΣΤΑΣΙΑ ΤΟΥ ΠΕΡΙΒΑΛΛΟΝΤΟΣ



Τα ηλεκτρικά προϊόντα δεν πρέπει να απορρίπτονται μαζί με τα οικιακά απορρίμματα, αλλά πρέπει να μεταφέρονται σε κατάλληλες εγκαταστάσεις για απόρριψη. Πληροφορίες σχετικά με την απόρριψη μπορείτε να λάβετε από τον πωλητή του προϊόντος ή τις τοπικές αρχές. Τα χρησιμοποιημένα ηλεκτρικά και ηλεκτρονικά είδη περιέχουν ουσίες που είναι επιβλαβείς για το περιβάλλον. Ο εξοπλισμός που δεν ανακυκλώνεται αποτελεί πιθανή απειλή για το περιβάλλον και την ανθρώπινη υγεία.

H GTX Poland Limited Liability Company Limited Partnership με έδρα στη Βαρσοβία, ul. Pograniczna 2/4 (εφεξής: GTX Poland) ενημερώνει ότι όλα τα πνευματικά δικαιώματα για το περιεχόμενο του παρόντος εγχειριδίου (εφεξής: Εγχειρίδιο), συμπεριλαμβανομένων, μεταξύ άλλων, του κειμένου, των φωτογραφιών, των διαγραμμάτων, των σχεδίων, καθώς και της σύνθεσής του, ανήκουν αποκλειστικά στην GTX Poland και προστατεύονται από το νόμο σύμφωνα με τον Νόμο της 4ης Φεβρουαρίου 1994 περί πνευματικών δικαιωμάτων και συγγενικών δικαιωμάτων (δηλ. Εφημερίδα της Κυβερνήσεως 2006 αριθ. 90 σημείο 631, όπως τροποποιήθηκε). Η ανηραφή, επεξεργασία, δημοσίευση ή τροποποίηση ολόκληρου του Εγχειριδίου ή οποιουδήποτε στοιχείου του για εμπορικούς σκοπούς χωρίς τη γραπτή συγκατάθεση της GTX Poland απαγορεύεται αυστηρά και μπορεί να οδηγήσει σε οστική και ποινική ευθύνη.

(nl)

VERTALING VAN DE ORIGINELE INSTRUCTIES

DRAADLOZE STOFZUIGER VOOR DROGE EN NATTE REINIGING 58GE105

LET OP: LEES DEZE HANDLEIDING ZORGVULDIG DOOR VOORDAT U HET APPARAAT GEBRUIKT EN BEWAAR DEZE VOOR TOEKOMSTIG GEBRUIK.

GEDETAILLEERDE VEILIGHEIDSVOORSCHRIFTEN

- Dit apparaat kan worden gebruikt door kinderen van 8 jaar en ouder en door personen met verminderde fysieke, zintuiglijke of mentale capaciteiten of met een gebrek aan ervaring en kennis, mits zij onder toezicht staan of instructies hebben gekregen over het veilige gebruik van het apparaat en de gevaren ervan begrijpen. Kinderen mogen niet met het apparaat spelen. Kinderen mogen het apparaat niet zonder toezicht reinigen of onderhouden.

WAARSCHUWING:

- Wees bij het gebruik van borstels met draaiende onderdelen voorzichtig met het verstrikken van textiel of kleding.
- Zorg ervoor dat het apparaat is losgekoppeld van de stroomvoorziening voordat u onderhoud uitvoert.

UITLEG VAN DE SYMBOLEN



1. Lees de gebruiksaanwijzing en neem de waarschuwingen en veiligheidsmaatregelen daarin in acht!
2. Gebruik persoonlijke beschermingsmiddelen (veiligheidsbril, gehoorbescherming, stofmasker).
3. Verwijder de batterij uit het apparaat voordat u aanpassingen of reinigingswerkzaamheden uitvoert.
4. Bescherm het apparaat tegen vocht.
5. Houd kinderen uit de buurt van het gereedschap.
6. Alleen voor gebruik binnenshuis.
7. Gebruik geschikte mondstukken voor waterafvoer.
8. EAC-keurmerk.
9. Oekraïens marktcertificeringsmerk.

BESCHRIJVING VAN DE GRAFISCHE ELEMENTEN

- | | |
|-------------------------------------|------------------------------|
| A - Vergrendeling stofbak | G - Waterdichte batterijklep |
| B - Bovenste deel van de stofzuiger | H - Flexibele slang |
| C - Stofopvangbak | I - HEPA-filter |
| D - Driehoekige borstel | J - Aan/uit-schakelaar |
| E - Sponsfilter | K - Luchtuitlaat |
| F - Zuigslanghouder | L - Transportgreep |
| | M - Spleetzuigmond |

APPARATUUR EN ACCESSOIRES

- Flexibele slang met een lengte tot 2 m - 1
- HEPA-filter - 1
- Sponsfilter - 1
- Werktips - 2
- Flexibele adapter - 1
- Transportwielen - 4

MARKEERINGEN OP HET APPARAAT



- | | |
|-------|-------------------------|
| RRRR | -bouwjaar |
| MM | - maand van fabricage |
| Y | -aanvullende aanduiding |
| XXXXX | -serienummer |
| NNN | -aanvullende marking |

ONTWERP EN TOEPASSING

De draadloze stofzuiger is een handapparaat. Hij wordt aangedreven door een gelijkstroommotor met commutator. De draadloze stofzuiger is ontworpen voor schoonmaakwerkzaamheden in en rond het huis, bijvoorbeeld op paden, opritten, in garages en kelders. Als stofzuiger kan hij worden gebruikt voor droog en nat schoonmaken binnenshuis. In de blaasfunctie is hij geschikt voor het reinigen en verwijderen van bladeren, gemaaid gras en gevallen naalden van naaldbomen van terrassen, wegen en paden. Dit apparaat is niet bedoeld voor industrieel gebruik en is ook ontworpen voor gebruik buitenshuis.

WAARSCHUWING! Gebruik het apparaat niet voor andere doeleinden dan waarvoor het bedoeld is.

VOORBEREIDING VOOR GEBRUIK

MONTAGE/DEMONTAGE VAN DE SLANG EN WERKTIPS

Voordat u met het apparaat gaat werken, moeten de flexibele slang en accessoires correct en veilig worden aangesloten.

BATTERIJTYPES EN CAPACITEIT

Het apparaat is ontworpen voor gebruik met ENERGY+ 58G001, 58G001-1, 58G004, 58G004-1 batterijen.

Wij raden aan een 4 Ah 58G004-1 batterij te gebruiken.

Type batterij	58G001 58G001-1	58G004 58G004-1
Batterijcapaciteit	2 Ah	4 Ah
Gebruiksduur	12 min	22 min

OPLADEN VAN DE ACCU

De batterij moet worden opgeladen bij een omgevingstemperatuur van 4 °C tot 40 °C. Een nieuwe batterij of een batterij die lange tijd niet is gebruikt, bereikt zijn volledige capaciteit na ongeveer 3 tot 5 laad- en ontladcycli.

- Verwijder de batterij uit het apparaat.
- Sluit de oplader aan op een stopcontact (230 V AC).
- Plaats de batterij in de oplader. Controleer of de batterij goed is geplaatst (volledig ingeschoven).
- Wanneer de lader op het stopcontact (230 V AC) is aangesloten, gaat een groen LED-lampje op de lader branden om aan te geven dat de stroom is aangesloten.
- Wanneer de batterij in de lader wordt geplaatst, gaat een rood lampje op de lader branden om aan te geven dat de batterij wordt opgeladen.
- Tegelijkertijd knipperen de groene LED's voor de laadstatus van de batterij in verschillende patronen (zie beschrijving hieronder).
- Alle LED's knipperen - geeft aan dat de batterij leeg is en moet worden opgeladen.
- Twee LED's knipperen - geeft aan dat de batterij gedeeltelijk leeg is.
- Eén knipperend lampje geeft aan dat de batterij volledig is opgeladen.
- Na het opladen van de batterij gaat het lampje op de lader groen branden en gaan alle LED's voor de laadstatus van de batterij continu branden. Na een tijdje (ongeveer 15 seconden) gaan de LED's voor de laadstatus van de batterij uit.

De batterij mag niet langer dan 8 uur worden opgeladen. Als deze tijd wordt overschreden, kunnen de batterijcellen beschadigd raken. De lader schakelt niet automatisch uit wanneer de batterij volledig is opgeladen. Het groene lampje op de lader blijft branden. De LED's voor de laadstatus van de batterij gaan na een tijdje uit. Koppel de stroomtoevoer los voordat u de batterij uit de opladerhaak verwijdert. Vermijd opeenvolgende korte opladcycli. Laad de batterijen niet op na korte periodes van gebruik. Een

aanzienlijke afname van de tijd tussen noodzakelijke oplaadbeurten duidt erop dat de batterij versleten is en moet worden vervangen.

Batterijen worden warm tijdens het opladen. Begin niet onmiddellijk na het opladen met werken, maar wacht tot de batterij op kamertemperatuur is gekomen. Dit voorkomt schade aan de batterij.

INDICATOR VOOR DE LAADSTATUS VAN DE BATTERIJ

De batterij is uitgerust met een batterijladingindicator (3 LED's). Om de batterijlading te controleren, drukt u op de knop voor de batterijladingindicator. Als alle LED's branden, is de batterij volledig opgeladen. Als twee LED's branden, is de batterij gedeeltelijk ontladen. Als slechts één LED brandt, is de batterij leeg en moet deze worden opgeladen.

DE STOFZUIGER GEBRUIKEN

ZUIG-/ZUIGFUNCTIE

- Pak de slang aan de juiste kant vast.
- Plaats de slangconnector in de luchtaanzuighendel (afb. 1).
- Draai de connector met de klok mee om hem op zijn plaats te vergrendelen.
- Sluit het speciale hulpstuk (driehoekige borstel of spleetmondstuk) aan op de flexibele slang voor gebruik in specifieke omstandigheden (afb. 2).

BLIJF-FUNCTIE

- Sluit de slangconnector aan op de luchtuitlaat (afb. 3).
- Draai de connector met de klok mee om hem vast te zetten.
- U kunt het kierenzuigmondstuk op de flexibele slang aansluiten voor een sterkere luchtstroom (afb. 4).

AANSLUITEN

- Druk op de knop van het batterijklepje, open het klepje en sluit de batterij aan op de aansluiting (afb. 5).
- Het batterijklepje moet gesloten zijn om het apparaat te kunnen gebruiken.
- Draai de schakelaar naar de stand 'I' om het apparaat te starten (afb. 6).
- Zet de schakelaar in de stand '0' om het apparaat uit te schakelen.
- Het lampje van de schakelaar brandt wanneer de stroomtoevoer normaal is.

DROOG STOFZUIGEN

Zorg er tijdens het gebruik voor dat het opgezogde vuil niet te groot is, zodat het niet vast komt te zitten in de slang of accessoires. Zorg ervoor dat de flexibele slang en accessoires goed zijn aangesloten en dat het HEPA-filter correct is geïnstalleerd om lekkage bij nat stofzuigen te voorkomen.

De volgende stoffen mogen niet worden opgezogen:

- Brandbare vloeistoffen (kerosine, benzine, oplosmiddelen, enz.)
- Hete stoffen die branden of smeulen (sigaretten, lucifers, werookstokjes, hete as of sintels uit een open haard), vonken en metaalstof dat vrijkomt bij het snijden of slijpen van metaal, enz.
- Brandbare materialen (toner, verf, spuitbussen, enz.)
- Schuim dat wordt gebruikt als tapijtreiniger, enz. (dit kan een explosie of brand veroorzaken)
- Explosieve of pyrofore stoffen (nitroglycerine, aluminium, magnesium, titanium, zink, rode fosfor, gele fosfor, celluloid, enz.)
- Scherpe voorwerpen (glas, bestek, houtspinters, metaal, steen, spijkers, scheermesjes, vervangingsmesjes, spelden, naalden, enz.)
- Fijne vonkende en geleidende materialen
- Metaalpoeder of koolstofpoeder
- Gebruik het niet als droogmiddel
- Grote hoeveelheden stof, zoals (bloem, brandbluspoeder, enz.)
- Stoffen die toxische symptomen veroorzaken
- Aggressieve chemicaliën (zuur, bleekmiddel, enz.)
- Vloeibaar of vochtig afval, waaronder braaksel en uitwerpselen
- Asbest
- Pesticiden

Bij het opzuigen van fijn vuil in ruimtes met een lage luchtvochtigheid kan er statische elektriciteit ontstaan op het oppervlak van het apparaat. Gebruik beschermende isolerende handschoenen of verstuif water uit een luchtbevochtiger om de luchtvochtigheid te verhogen.

- Plaats het HEPA-filter in de filtersleuf (afb. 7).
- Zorg ervoor dat de aansluitingen op het filter zijn uitgelijnd met de sleuven in de filtersleuf.
- Draai het HEPA-filter met de klok mee om het op zijn plaats te vergrendelen.
- Zorg ervoor dat de bovenkant van de stofzuiger goed op de tank is bevestigd.
- Vergrendel beide clips (afb. 8).

NAT STOFZUIGEN

- Houd er rekening mee dat het batterijklepje tijdens het gebruik altijd gesloten moet zijn, anders kunnen er vloeistoffen in de batterij binnendringen, wat gevaarlijk kan zijn. Let op het vloeistofniveau in de tank, zodat deze niet de kritieke capaciteit bereikt. Wanneer de vloeistof in de tank het maximale niveau bereikt, wordt dit aangegeven door een ander geluid dan bij normaal gebruik van de stofzuiger. Schakel in dat geval het apparaat uit en leeg de tank.
- Zorg ervoor dat het sponsfilter correct is geïnstalleerd voordat u de stofzuiger gebruikt om vloeistoffen met verschillende soorten verontreinigingen op te zuigen.
- Controleer voordat u begint met werken of het HEPA-filter correct is geïnstalleerd.
- Plaats het sponsfilter in de filterhouder (afb. 9).
- Zorg ervoor dat het bovenste deel van de stofzuiger correct op de tank is bevestigd.
- Vergrendel beide clips (afb. 10).

ONDERHOUD VAN DE STOFZUIGER

- Controleer voor het onderhoud of het apparaat is uitgeschakeld en de batterij is verwijderd.
- Zorg ervoor dat het apparaat en de accessoires droog zijn wanneer ze niet worden gebruikt.

REINIGEN VAN DE TANK

- Om de tank te legen, draait u deze ondersteboven en schudt u deze om alle vuil en vloeistoffen te verwijderen (afb. 11).
- Veeg de binnenkant van de tank schoon met een stofdook/keukenpapier.

DE FILTERS REINIGEN

SPONSFILTER

- Verwijder het sponsfilter uit de houder (afb. 9).
- Was het filter voorzichtig met water met een temperatuur van minder dan 40 °C (afb. 12).
- Laat het filter 24 uur drogen bij kamertemperatuur.

HEPA-FILTER

- Draai het HEPA-filter linksom om het uit de filterhouder te ontgrendelen (afb. 13).
- Verwijder het uit de houder.
- Reinig het oppervlak van het HEPA-filter met een borstel.
- Was het voorzichtig met water van minder dan 40 °C (afb. 14).
- Laat het filter 24 uur drogen bij kamertemperatuur.

NOMINALE GEGEVENS:

Parameter	Waarde
Voedingsspanning	18 V DC
Nominaal vermogen	150 W
Tankinhoud	10 l
Beschermingsklasse	III
Beschermingsgraad	IPX4
Gewicht	3,85 kg

MILIEUBESCHERMING



Elektrische producten mogen niet bij het huishoudelijk afval worden weggegooid, maar moeten naar een daarvoor bestemde afvalverwerkingsfaciliteit worden gebracht. Informatie over afvalverwerking kunt u verkrijgen bij de verkoper van het product of bij de lokale autoriteiten. Gebruikte elektrische en elektronische apparatuur bevat stoffen die schadelijk zijn voor het milieu. Apparatuur die niet wordt gerecycled, vormt een potentieel gevaar voor het milieu en de menselijke gezondheid.

GTX Poland Limited Liability Company Limited Partnership, met maatschappelijke zetel te Warschau, ul. Pograniczna 2/4 (hierna: GTX Poland), deelt hierbij mee dat alle auteursrechten op de inhoud van deze handleiding (hierna: Handleiding), met inbegrip van onder andere de tekst, foto's, diagrammen, tekeningen en de samenstelling ervan, uitsluitend toebehoren aan GTX Poland en wettelijk beschermd zijn overeenkomstig de wet van 4 februari 1994 inzake auteursrechten en naburige rechten (d.w.z. Staatsblad 2006 nr. 90, punt 631, zoals gewijzigd). Het kopiëren, verwerken, publiceren of wijzigen van de gehele Handleiding of enig onderdeel daarvan voor commerciële doeleinden zonder schriftelijke toestemming van GTX Poland is ten strengste verboden en kan leiden tot civielrechtelijke en strafrechtelijke aansprakelijkheid.

(pt)

TRADUÇÃO DAS INSTRUÇÕES ORIGINAIS

ASPIRADOR SEM FIOS PARA LIMPEZA A SECO E A MOLHO

58GE105

ATENÇÃO: ANTES DE UTILIZAR O EQUIPAMENTO, LEIA ESTE MANUAL ATENTAMENTE E GUARDE-O PARA FUTURA

CONSULTA.

NORMAS DE SEGURANÇA DETALHADAS

- Este equipamento pode ser utilizado por crianças com 8 anos ou mais e por pessoas com capacidades físicas, sensoriais ou mentais reduzidas ou com falta de experiência e conhecimento, desde que tenham recebido supervisão ou instruções relativas à utilização segura do equipamento e compreendam os riscos envolvidos. As crianças não devem brincar com o equipamento. As crianças não devem limpar ou fazer a manutenção do equipamento sem supervisão.

AVISO:

- Ao utilizar escovas com peças rotativas, tenha cuidado com o possível emaranhamento de têxteis ou roupas.
- Antes de realizar a manutenção, certifique-se de que o aparelho está desligado da fonte de alimentação.

EXPLICAÇÃO DOS SÍMBOLOS ILUSTRATIVOS



- Leia as instruções de utilização e observe os avisos e precauções de segurança nelas contidos!
- Utilize equipamento de proteção individual (óculos de proteção, protetores auriculares, máscaras anti-p).
- Retire a bateria do dispositivo antes de realizar qualquer operação de ajuste ou limpeza.
- Proteja o dispositivo da humidade.
- Mantenha as crianças afastadas da ferramenta.
- Apenas para uso interno.
- Utilize bicos adequados para a extração de água.
- Marca de certificação EAC.
- Marca de certificação do mercado ucraniano.

DESCRIÇÃO DOS ELEMENTOS GRÁFICOS

- A** - Trava do recipiente de pó **G** - Tampa impermeável da bateria
B - Parte superior do aspirador **H** - Mangueira flexível
C - Depósito de recolha de pó **I** - Filtro HEPA
D - Escova triangular **J** - Interruptor de alimentação
E - Filtro de esponja **K** - Saída de ar
F - Suporte da mangueira de sucção **L** - Pega de transporte
M - Bocal de sucção para fendas

EQUIPAMENTO E ACESSÓRIOS

- Mangueira flexível com extensão até 2 m - 1
- Filtro HEPA - 1
- Filtro de esponja - 1
- Pontas de trabalho - 2
- Adaptador flexível - 1
- Rodas de transporte - 4

MARCAÇÕES NO DISPOSITIVO



- RRRR - ano de fabrico
MM - mês de fabrico
Y - designação adicional
XXXXX - número de série
NNN - marcação adicional

DESIGN E APLICAÇÃO

O aspirador sem fios é um dispositivo portátil. É alimentado por um motor comutador CC. O aspirador sem fios foi concebido para trabalhos de limpeza dentro e fora de casa, por exemplo, caminhos, entradas de garagem, garagens e caves. Como aspirador, pode ser utilizado para limpeza a seco e a húmido em interiores. Na função soprador, é adequado para limpar e remover folhas, relva cortada e agulhas caídas de árvores coníferas de terraços, estradas e caminhos. Este dispositivo não se destina a uso industrial e também foi concebido para uso ao ar livre.

AVISO! Não utilize o dispositivo para outros fins que não aqueles para os quais foi concebido.

PREPARAÇÃO PARA UTILIZAÇÃO

MONTAGEM/DESMONTAGEM DA MANGUEIRA E DAS PONTAS DE TRABALHO

Antes de começar a trabalhar com o dispositivo, a mangueira flexível e os acessórios devem estar corretamente e firmemente conectados.

TIPOS E CAPACIDADE DA BATERIA

O dispositivo foi concebido para funcionar com baterias ENERGY+ 58G001, 58G001-1, 58G004, 58G004-1.

Recomendamos a utilização de uma bateria 4 Ah 58G004-1.

Tipo de bateria	58G001 58G001-1	58G004 58G004-1
Capacidade da bateria	2 Ah	4 Ah
Tempo de funcionamento	12 min	22 min

CARREGAMENTO DA BATERIA

A bateria deve ser carregada a uma temperatura ambiente entre 4 °C e 40 °C. Uma bateria nova ou que não tenha sido utilizada durante muito tempo atingirá a sua capacidade total após aproximadamente 3 a 5 ciclos de carga e descarga.

- Retire a bateria do dispositivo.
- Ligue o carregador a uma tomada elétrica (230 V CA).
- Insira a bateria no carregador. Verifique se a bateria está bem encaixada (inserida até ao fim).
- Quando o carregador estiver ligado à tomada (230 V CA), um LED verde no carregador acenderá para indicar que a alimentação está ligada.
- Quando a bateria é colocada no carregador, um LED vermelho no carregador acende, indicando que a bateria está a carregar.
- Ao mesmo tempo, os LEDs verdes de estado de carga da bateria piscarão em vários padrões (ver descrição abaixo).
- Todos os LEDs a piscar - indica que a bateria está descarregada e precisa de ser recarregada.
- Dois LEDs a piscar - indica que a bateria está parcialmente descarregada.
- Um LED a piscar indica que a bateria está totalmente carregada.
- Após carregar a bateria, o LED no carregador acende a verde e todos os LEDs de estado de carga da bateria acendem continuamente. Após algum tempo (aproximadamente 15 segundos), os LEDs de estado de carga da bateria apagam-se.

A bateria não deve ser carregada por mais de 8 horas. Exceder esse tempo pode danificar as células da bateria. O carregador não desligará automaticamente quando a bateria estiver totalmente carregada. O LED verde no carregador continuará aceso. Os LEDs verdes do estado de carga da bateria apagar-se-ão após algum tempo. Desligue a fonte de alimentação antes de remover a bateria da tomada do carregador. Evite ciclos de carregamento curtos sucessivos. Não recarregue as baterias após períodos curtos de utilização. Uma diminuição significativa no tempo entre recargas necessárias indica que a bateria está gasta e deve ser substituída.

As baterias aquecem durante o carregamento. Não comece a trabalhar imediatamente após o carregamento - aguarde até que a bateria atinja a temperatura ambiente. Isto evitará danos à bateria.

INDICADOR DO ESTADO DE CARGA DA BATERIA

A bateria está equipada com um indicador de carga da bateria (3 LEDs). Para verificar o estado de carga da bateria, pressione o botão do indicador de estado de carga da bateria. Todos os LEDs aces indicam um nível alto de carga da bateria. Dois LEDs aces indicam descarga parcial. Apenas um LED aceso indica que a bateria está descarregada e precisa ser recarregada.

OPERAÇÃO DO ASPIRADOR

FUNÇÃO DE SUÇÃO/SUÇÃO

- Segure a mangueira pelo lado correto.
- Coloque o conector da mangueira na pega de sucção de ar (Fig. 1).
- Gire o conector no sentido horário para travá-lo no lugar.
- Ligue o acessório de trabalho específico (escova triangular ou bocal para fendas) à mangueira flexível para trabalhar em condições específicas (Fig. 2).

FUNÇÃO SOPRADORA

- Ligue o conector da mangueira à saída de ar (Fig. 3).
- Gire o conector no sentido horário para travá-lo no lugar.
- Pode ligar o bocal para fendas à mangueira flexível para obter um fluxo de ar mais forte (Fig. 4).

LIGAR A ALIMENTAÇÃO

- Pressione o botão da tampa da bateria, abra-a e conecte a bateria à tomada (Fig. 5).
- A tampa da bateria deve estar fechada para o funcionamento.
- Gire o interruptor para a posição «I» para ligar o dispositivo (Fig. 6).
- Gire o interruptor para a posição «0» para desligar o dispositivo.
- A luz do interruptor acende quando a alimentação elétrica está normal.

ASPIRAÇÃO A SECO

Durante o funcionamento, certifique-se de que os detritos recolhidos não são demasiado grandes, para que não fiquem presos na mangueira ou nos acessórios. Certifique-se de que a mangueira flexível e os acessórios estão devidamente ligados e que o filtro HEPA está corretamente instalado para evitar fugas durante a aspiração de líquidos.

As seguintes substâncias não devem ser recolhidas:

- Líquidos inflamáveis (querosene, gasolina, solventes, etc.)
- Substâncias quentes que estejam a arder ou a arder lentamente (cigarros, fósforos, incensos, cinzas quentes ou brasas de uma lareira), faíscas e pó metálico gerado durante o corte ou esmerilhamento de metais, etc.
- Materiais inflamáveis (toner, tinta, spray, etc.)
- Espumas utilizadas como produtos de limpeza para carpetes, etc. (podem causar explosão ou incêndio)
- Substâncias explosivas ou pirofóricas (nitroglicerina, alumínio, magnésio, titânio, zinco, fósforo vermelho, fósforo amarelo, celulósido, etc.)
- Objetos pontiagudos (vidro, talheres, lascas de madeira, metal, pedra, pregos, lâminas de barbear, lâminas de substituição, alfinetes, agulhas, etc.)
- Materiais condutores e que produzem faíscas finas
- Metal em pó ou pó de carbono
- Não utilize como dessecante
- Grandes quantidades de pó, tais como (farinha, pó de extintor, etc.)
- Substâncias que causam sintomas tóxicos
- Produtos químicos agressivos (ácido, lixívia, etc.)
- Resíduos líquidos ou húmidos, incluindo vômito e fezes
- Amianto
- Pesticidas

Ao aspirar detritos finos em divisões com baixa humidade, pode ocorrer uma descarga estática na superfície do aparelho. Utilize luvas isolantes de proteção ou pulverize água de um humidificador para aumentar a humidade do ar

- Insira o filtro HEPA na ranhura do filtro (Fig. 7).
- Certifique-se de que as conexões do filtro estejam alinhadas com os slots no compartimento do filtro.
- Gire o filtro HEPA no sentido horário para travá-lo no lugar.
- Certifique-se de que a parte superior do aspirador está corretamente fixada ao depósito.
- Trave os dois cliques (Fig. 8).

ASPIRAÇÃO DE LÍQUIDOS

- Tenha em atenção que a tampa da bateria deve estar sempre fechada durante o funcionamento, caso contrário, os líquidos podem penetrar na bateria, o que pode causar perigo. Preste atenção ao nível de líquido no depósito para que não atinja a capacidade crítica. Quando o líquido no depósito atingir o seu nível máximo, isso será sinalizado por um som diferente do funcionamento normal do aspirador. Nesse caso, desligue o dispositivo e esvazie o depósito.
- Certifique-se de que o filtro de esponja está corretamente instalado antes de operar o aspirador para aspirar líquidos com vários tipos diferentes de contaminantes.
- Antes de começar a trabalhar, certifique-se de que o filtro HEPA está corretamente instalado.
- Insira o filtro de esponja no encaixe do filtro (Fig. 9).
- Certifique-se de que a parte superior do aspirador está corretamente encaixada no depósito.
- Trave os dois cliques (Fig. 10).

MANUTENÇÃO DO ASPIRADOR

- Antes da manutenção, certifique-se de que o dispositivo está desligado e a bateria removida.
- Certifique-se de que o dispositivo e os acessórios estejam secos quando não estiverem em uso.

LIMEZA DO DEPÓSITO

- Para esvaziar o depósito, vire-o de cabeça para baixo e agite-o para remover todos os detritos e líquidos (Fig. 11).
- Limpe o interior do depósito com um pano para o pó/toalha de papel.

LIMEZA DOS FILTROS

FILTRO DE ESPONJA

- Retire o filtro de esponja do suporte (Fig. 9).
- Lave suavemente o filtro com água a uma temperatura inferior a 40 °C (Fig. 12).
- Seque o filtro durante 24 horas à temperatura ambiente.

FILTRO HEPA

- Gire o filtro HEPA no sentido anti-horário para desbloqueá-lo do encaixe do filtro (Fig. 13).
- Retire-o do encaixe.
- Limpe a superfície do filtro HEPA com uma escova.
- Lave suavemente com água abaixo de 40 °C (Fig. 14).
- Seque o filtro durante 24 horas à temperatura ambiente.

DADOS NOMINAIS:

Parâmetro	Valor
Tensão de alimentação	18 V DC
Potência nominal	150 W
Capacidade do depósito	10 l
Classe de proteção	III
Classificação de proteção	IPX4
Peso	3,85 kg

PROTEÇÃO AMBIENTAL



Os produtos eletrónicos não devem ser descartados com o lixo doméstico, mas sim levados a instalações adequadas para descarte. Informações sobre o descarte podem ser obtidas junto ao revendedor do produto ou às autoridades locais. Equipamentos eletrónicos e eletrónicos usados contêm substâncias prejudiciais ao meio ambiente. Equipamentos que não são reciclados representam uma ameaça potencial ao meio ambiente e à saúde humana.

A GTX Poland Limited Liability Company Limited Partnership, com sede em Varsóvia, ul. Pograniczna 2/4 (doravante: GTX Poland), informa que todos os direitos autorais sobre o conteúdo deste manual (doravante: Manual), incluindo, entre outros, o seu texto, fotografias, diagramas, desenhos, bem como a sua composição, pertencem exclusivamente à GTX Poland e estão protegidos por lei, em conformidade com a Lei de 4 de fevereiro de 1994 sobre direitos de autor e direitos conexos (ou seja, Jornal Oficial de 2006, n.º 90, item 631, conforme alterado). É estritamente proibido copiar, processar, publicar ou modificar todo o Manual ou qualquer um dos seus elementos para fins comerciais sem o consentimento por escrito da GTX Poland, podendo resultar em responsabilidade civil e criminal.

(es)

TRADUCCIÓN DE LAS INSTRUCCIONES ORIGINALES

ASPIRADORA INALÁMBRICA PARA LIMPIEZA EN SECO Y EN

HÚMEDO

58GE105

PRECAUCIÓN: ANTES DE UTILIZAR EL EQUIPO, LEA ATENTAMENTE ESTE MANUAL Y GUÁRDELO PARA FUTURAS CONSULTAS.

NORMAS DE SEGURIDAD DETALLADAS

- Este equipo puede ser utilizado por niños mayores de 8 años y por personas con capacidades físicas, sensoriales o mentales reducidas o con falta de experiencia y conocimientos, siempre que hayan recibido supervisión o instrucciones sobre el uso seguro del equipo y comprendan los riesgos que conlleva. Los niños no deben jugar con el equipo. Los niños no deben limpiar ni mantener el equipo sin supervisión.

ADVERTENCIA:

- Cuando utilice cepillos con piezas giratorias, tenga cuidado con el posible enredo de tejidos o prendas de vestir.
- Antes de realizar el mantenimiento, asegúrese de que el aparato esté desconectado de la fuente de alimentación.

EXPLICACIÓN DE LOS SÍMBOLOS GRÁFICOS



1. Lea las instrucciones de uso y respete las advertencias y precauciones de seguridad que en ellas se incluyen.

- Utilice equipo de protección personal (gafas de seguridad, protectores auditivos, mascarillas antipolvo).
- Retire la batería del dispositivo antes de realizar cualquier operación de ajuste o limpieza.
- Proteja el dispositivo de la humedad.
- Mantenga a los niños alejados de la herramienta.
- Solo para uso en interiores.
- Utilice boquillas adecuadas para la extracción de agua.
- Marca de certificación EAC.
- Marca de certificación del mercado ucraniano.

DESCRIPCIÓN DE LOS ELEMENTOS GRÁFICOS

- A** - Cierre del depósito de polvo
B - Parte superior del aspirador
C - Depósito de recogida de polvo
D - Cepillo triangular
E - Filtro de esponja
F - Soporte para manguera de succión
- G** - Tapa impermeable de la batería
H - Manguera flexible
I - Filtro HEPA
J - Interruptor de encendido
K - Salida de aire
L - Asa de transporte
M - Boquilla de succión para rincones

EQUIPO Y ACCESORIOS

- Manguera flexible de hasta 2 m de longitud - 1
- Filtro HEPA - 1
- Filtro de esponja - 1
- Puntas de trabajo - 2
- Adaptador flexible - 1
- Ruedas de transporte - 4

MARCAS EN EL DISPOSITIVO

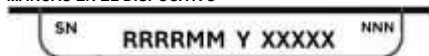

- RRRR -año de fabricación
MM - mes de fabricación
Y -designación adicional
XXXXX -número de serie
NNN -marcación adicional

DISEÑO Y APLICACIÓN

La aspiradora inalámbrica es un dispositivo portátil. Funciona con un motor de conmutador de corriente continua. La aspiradora inalámbrica está diseñada para realizar tareas de limpieza en el hogar y sus alrededores, por ejemplo, en caminos, entradas de garaje, garajes y sótanos. Como aspiradora, se puede utilizar para la limpieza en seco y en húmedo en interiores. En la función de soplador, es adecuado para limpiar y eliminar hojas, hierba cortada y agujas caídas de coníferas de terrazas, carreteras y caminos. Este dispositivo no está destinado al uso industrial y también está diseñado para su uso en exteriores.

¡ADVERTENCIA! No utilice el dispositivo para fines distintos a los previstos.

PREPARACIÓN PARA EL USO

MONTAJE/DESMONTAJE DE LA MANGUERA Y LAS BOQUILLAS DE TRABAJO

Antes de comenzar a trabajar con el dispositivo, la manguera flexible y los accesorios deben estar conectados de forma correcta y segura.

TIPOS DE BATERÍAS Y CAPACIDAD

El dispositivo está diseñado para funcionar con baterías ENERGY+ 58G001, 58G001-1, 58G004, 58G004-1.

Recomendamos utilizar una batería 58G004-1 de 4 Ah.

Tipo de batería	58G001 58G001-1	58G004 58G004-1
Capacidad de la batería	2 Ah	4 Ah
Tiempo de funcionamiento	12 min	22 min

CARGA DE LA BATERÍA

La batería debe cargarse a una temperatura ambiente de entre 4 °C y 40 °C. Una batería nueva o que no se haya utilizado durante mucho tiempo alcanzará su capacidad máxima tras aproximadamente entre 3 y 5 ciclos de carga y descarga.

- Retire la batería del dispositivo.
- Enchufe el cargador a una toma de corriente (230 V CA).
- Inserte la batería en el cargador. Compruebe que la batería esté correctamente colocada (insertada hasta el fondo).

- Cuando el cargador está enchufado a la toma de corriente (230 V CA), se encenderá un LED verde en el cargador para indicar que está conectado a la corriente.
- Cuando se coloca la batería en el cargador, se enciende un LED rojo en el cargador, lo que indica que la batería se está cargando.
- Al mismo tiempo, los LED verdes de estado de carga de la batería parpadearán siguiendo varios patrones (véase la descripción más abajo).
- Todos los LED parpadeando: indica que la batería está agotada y necesita recargarse.
- Dos LED parpadeando: indica que la batería está parcialmente descargada.
- Un LED parpadeando: indica que la batería está completamente cargada.
- Después de cargar la batería, el LED del cargador se ilumina en verde y todos los LED de estado de carga de la batería se iluminan de forma continua. Después de un tiempo (aproximadamente 15 segundos), los LED de estado de carga de la batería se apagan.

La batería no debe cargarse durante más de 8 horas. Superar este tiempo puede dañar las celdas de la batería. El cargador no se apagará automáticamente cuando la batería esté completamente cargada. El LED verde del cargador seguirá encendido. Los LED de estado de carga de la batería se apagarán al cabo de un rato. Desconecte la fuente de alimentación antes de retirar la batería de la toma del cargador. Evite ciclos de carga cortos sucesivos. No recargue las baterías después de periodos cortos de uso. Una disminución significativa del tiempo entre recargas necesarias indica que la batería está gastada y debe sustituirse. Las baterías se calientan durante la carga. No empiece a trabajar inmediatamente después de la carga; espere hasta que la batería haya alcanzado la temperatura ambiente. Esto evitará daños en la batería.

INDICADOR DEL ESTADO DE CARGA DE LA BATERÍA

La batería está equipada con un indicador de carga (3 LED). Para comprobar el estado de carga de la batería, pulse el botón del indicador de estado de carga. Si todos los LED están encendidos, el nivel de carga de la batería es alto. Si dos LED están encendidos, la batería está parcialmente descargada. Si solo un LED está encendido, la batería está agotada y debe recargarse.

FUNCIONAMIENTO DE LA ASPIRADORA

FUNCION DE SUCCIÓN/ASPIRACIÓN

- Sujete la manguera por el lado correcto.
- Coloque el conector de la manguera en el mango de succión de aire (Fig. 1).
- Gire el conector en el sentido de las agujas del reloj para bloquearlo en su sitio.
- Conecte el accesorio de trabajo específico (cepillo triangular o boquilla para rincones) con la manguera flexible para trabajar en condiciones específicas (Fig. 2).

FUNCION SOPLADOR

- Conecte el conector de la manguera a la salida de aire (Fig. 3).
- Gire el conector en sentido horario para bloquearlo en su sitio.
- Puede conectar la boquilla para rincones a la manguera flexible para obtener un flujo de aire más potente (Fig. 4).

ENCENDIDO

- Presione el botón de la tapa de la batería, ábrala y conecte la batería al enchufe (Fig. 5).
- La tapa de la batería debe estar cerrada para que el aparato funcione.
- Gire el interruptor a la posición «I» para poner en marcha el dispositivo (Fig. 6).
- Gire el interruptor a la posición «0» para detener el dispositivo.
- La luz del interruptor se enciende cuando el suministro de energía es normal.

ASPIRACIÓN EN SECO

Durante el funcionamiento, asegúrese de que los residuos recogidos no sean demasiado grandes para que no se atasquen en la manguera o los accesorios. Asegúrese de que la manguera flexible y los accesorios estén correctamente conectados y que el filtro HEPA esté correctamente instalado para evitar fugas durante la aspiración en seco.

No se deben recoger las siguientes sustancias:

- Líquidos inflamables (queroseno, gasolina, disolventes, etc.).
- Sustancias calientes que estén ardiendo o humeando (cigarrillos, cerillas, varitas de incienso, cenizas calientes o brasas de una chimenea), chispas y polvo metálico generado durante el corte o esmerilado de metales, etc.

- Materiales inflamables (tónor, pintura, aerosoles, etc.)
- Espumas utilizadas como limpiadores de alfombras, etc. (pueden provocar una explosión o un incendio)
- Sustancias explosivas o pirofóricas (nitroglicerina, aluminio, magnesio, titanio, zinc, fósforo rojo, fósforo amarillo, celuloide, etc.)
- Objetos punzantes (vidrio, cubiertos, astillas de madera, metal, piedra, clavos, cuchillas de afeitar, cuchillas de recambio, alfileres, agujas, etc.)
- Materiales conductores y que producen chispas finas
- Polvo metálico o polvo de carbono.
- No lo utilice como desecante
- Grandes cantidades de polvo, como harina, polvo de extintor, etc.
- Sustancias que causan síntomas tóxicos
- Productos químicos agresivos (ácido, lejía, etc.)
- Residuos líquidos o húmedos, incluidos vómitos y heces
- Amianto
- Pesticidas

Al aspirar residuos finos en habitaciones con baja humedad, pueden producirse descargas estáticas en la superficie del aparato. Utilice guantes aislantes protectores o rocíe agua con un humidificador para aumentar la humedad del aire.

- Inserte el filtro HEPA en la ranura del filtro (**Fig. 7**).
- Asegúrese de que las conexiones del filtro estén alineadas con las ranuras de la ranura del filtro.
- Gire el filtro HEPA en el sentido de las agujas del reloj para bloquearlo en su sitio.
- Asegúrese de que la parte superior de la aspiradora esté correctamente fijada al depósito.
- Bloquee ambos clips (**Fig. 8**).

ASPIRACIÓN EN HÚMEDO

- Tenga en cuenta que la tapa de la batería debe estar siempre cerrada durante el funcionamiento, ya que de lo contrario podrían penetrar líquidos en la batería, lo que podría suponer un peligro. Preste atención al nivel de líquido del depósito para que no alcance una capacidad crítica. Cuando el líquido del depósito alcance su nivel máximo, se señalará con un sonido diferente al del funcionamiento normal de la aspiradora. En este caso, apague el aparato y vacíe el depósito.
- Asegúrese de que el filtro de esponja esté correctamente instalado antes de utilizar la aspiradora para aspirar líquidos con varios tipos diferentes de contaminantes.
- Antes de comenzar a trabajar, asegúrese de que el filtro HEPA esté correctamente instalado.
- Inserte el filtro de esponja en el enchufe del filtro (**Fig. 9**).
- Asegúrese de que la parte superior de la aspiradora esté correctamente acoplada al depósito.
- Bloquee ambos clips (**Fig. 10**).

MANTENIMIENTO DE LA ASPIRADORA

- Antes de realizar el mantenimiento, asegúrese de que el dispositivo esté apagado y de que se haya retirado la batería.
- Asegúrese de que el dispositivo y los accesorios estén secos cuando no se utilicen.

LIMPIEZA DEL DEPÓSITO

- Para vaciar el depósito, déle la vuelta y agítelo para eliminar todos los residuos y líquidos (**Fig. 11**).
- Limpie el interior del depósito con un paño para el polvo o una toalla de papel.

LIMPIEZA DE LOS FILTROS

FILTRO DE ESPONJA

- Retire el filtro de esponja del soporte (**Fig. 9**).
- Lave suavemente el filtro con agua a una temperatura inferior a 40 °C (**Fig. 12**).
- Seque el filtro durante 24 horas a temperatura ambiente.

FILTRO HEPA

- Gire el filtro HEPA en sentido antihorario para desbloquearlo del soporte del filtro (**Fig. 13**).
- Retírelo del soporte.
- Limpie la superficie del filtro HEPA con un cepillo.
- Lável suavemente con agua a menos de 40 °C (**Fig. 14**).
- Seque el filtro durante 24 horas a temperatura ambiente.

DATOS NOMINALES:

Parámetro	Valor
Tensión de alimentación	18 V DC
Potencia nominal	150 W

Capacidad del depósito	10 l
Clase de protección	III
Grado de protección	IPX4
Peso	3,85 kg

PROTECCIÓN MEDIOAMBIENTAL



Los productos eléctricos no deben desecharse junto con los residuos domésticos, sino que deben llevarse a instalaciones adecuadas para su eliminación. Puede obtener información sobre la eliminación de residuos en el distribuidor del producto o en las autoridades locales. Los equipos eléctricos y electrónicos usados contienen sustancias nocivas para el medio ambiente. Los equipos que no se reciclan suponen una amenaza potencial para el medio ambiente y la salud humana.

GTX Poland Limited Liability Company Limited Partnership, con domicilio social en Varsovia, ul. Pograniczna 2/4 (en adelante, «GTX Poland»), informa por la presente que todos los derechos de autor sobre el contenido de este manual (en adelante, «Manual»), incluidos, entre otros, su texto, fotografías, diagramas, dibujos, así como su composición, pertenecen exclusivamente a GTX Poland y están protegidos por la ley de conformidad con la Ley de 4 de febrero de 1994 sobre derechos de autor y derechos afines (es decir, Boletín Oficial de 2008, n.º 90, punto 631, en su versión modificada). Queda estrictamente prohibido copiar, procesar, publicar o modificar la totalidad del Manual o cualquiera de sus elementos con fines comerciales sin el consentimiento por escrito de GTX Poland, lo que puede dar lugar a responsabilidades civiles y penales.

(et)

ORIGINAALJUHENDITE TÖLGE

TRAADITA TOLMUTIMMIK KUIVA JA MÄRGA PUHASTUSEKS

58GE105

HOIATUS: ENNE SEADME KASUTAMIST LUGEGE KÄESOLEV KASUTUSJUHEND HOOLIKALT LÄBI JA HOIDKE SEDA EDASPIDISEKS KASUTAMISEKS.

DETAILNE OHUTUSJUHEND

- Seda seadet võivad kasutada 8-aastased ja vanemad lapsed ning füüsilise, sensoorse või vaimse võimekuse puudega või kogemuste ja teadmistega inimesed, kui neile on antud juhendamise või juhised seadme ohutu kasutamise kohta ja nad mõistavad sellega seotud ohte. Lapsed ei tohi seadmega mängida. Lapsed ei tohi seadet puhastada ega hooldada ilma järelevalveta.

HOIATUS

- Pöörlevate osadega harjade kasutamisel tuleb olla ettevaatlik, et tekstiilid või riided ei jääks kinni.
- Enne hooldustööde tegemist veenduge, et seade on vooluvõrgust lahti ühendatud.

PILTIDE SELGITUS



1. Lugege kasutusjuhendit ja järgige selles sisalduvaid hoiatusi ja ohutusnõudeid!
2. Kasutage isiklike kaitsevahendeid (kaitseprillid, kuulmiskaitse, tolmumaski).
3. Enne seadme reguleerimist või puhastamist eemaldage aku seadmest.
4. Kaitse seadet niiskuse eest.
5. Hoidke lapsed seadmest eemal.
6. Ainult siseruumides kasutamiseks.
7. Kasutage vee eemaldamiseks sobivaid pihusteid.
8. EAC sertifitseerimismärk.
9. Ukraina turu sertifitseerimismärk.

GRAAFILISTE ELEMENTIDE KIRJELDUS

- | | |
|----------------------------|------------------------|
| A – Tolmukonteineri lukk | G – Veekindel aku kate |
| B – Tolmuimeja ülemine osa | H – Painduv voolik |
| C – Tolmukogumismahuti | I – HEPA filter |
| D – Kolmnurkne harjaosa | J – Toitelüliti |
| E – käsnfilter | K – Öhu väljalaskeava |
| F – Imivooliku hoidik | L – Transpordkäepide |
| | M – Piludega imitoru |

SEADMED JA TARVIKUD

- Painduv voolik pikkusega kuni 2 m

- 1

- HEPA filter - 1
- Käsniiter - 1
- Tööotsikud - 2
- Painduv adapter - 1
- Transpordirattad - 4

SEADME MÄRGISTUSED



- RRRR - tootmisaja
- MM - tootmise kuu
- Y - täiendav tähis
- XXXXX - seerianumber
- NNN - täiendav märge

KONSTRUKTSIOON JA KASUTUS

Juhtmeta tolmumeija on käeshoitav seade. Seda toidab alalisvoolu kommutaatoriga mootor. Juhtmeta tolmumeija on mõeldud puhastustöödeks kodus ja selle ümbruses, nt teedel, sõiduteedel, garaazides ja keldrites. Tolmumeijana saab seda kasutada kuiva ja märja puhastuse jaoks siseruumides. Puhuri funktsiooniga sobib see lehtede, niidetud muru ja okaspuude okaste koristamiseks ja eemaldamiseks terrassidel, teedel ja radadel. Seade ei ole mõeldud tööstuslikeks kasutamiseks ja on mõeldud ka välistingimustes kasutamiseks.

HOIATUS! Ärge kasutage seadet muul otstarbel kui selleks, milleks see on mõeldud.

KASUTAMISEKS ETTEVALMISTAMINE

Vooliku ja tööotsikute kokkupanek/lahtivõtmine

Enne seadmega töö alustamist tuleb painduv voolik ja lisatarvikud õigesti ja kindlalt ühendada.

AKUTÜÜBID JA MAHUTAVUS

Seade on mõeldud kasutamiseks koos ENERGY+ 58G001, 58G001-1, 58G004, 58G004-1 akudega.

Soovitame kasutada 4 Ah 58G004-1 akut.

Aku tüüp	58G001 58G001-1	58G004 58G004-1
Aku mahutavus	2 Ah	4 Ah
Tööaeg	12 min	22 min

AKU LAADIMINE

Aku tuleks laadida ümbritseva õhu temperatuuril 4–40 °C. Uus aku või aku, mida pole pikka aega kasutatud, saavutab täisvõimsuse pärast umbes 3–5 laadimis- ja tühjenemistsüklit.

- Eemaldage aku seadmest.
- Ühendage laadija vooluvõrgu pistikupesaga (230 V AC).
- Asetage aku laadijasse. Veenduge, et aku on õigesti paigaldatud (täielikult sisse lükatud).
- Kui laadija on ühendatud vooluvõrku (230 V AC), süttib laadijal roheline LED-tuli, mis näitab, et toide on ühendatud.
- Kui aku on laadijasse asetatud, süttib laadijal punane LED-tuli, mis näitab, et aku laaditakse.
- Samal ajal vilguvad roheline aku laetuse oleku LED-tuled erinevates muustrites (vt kirjeldust allpool).
- Kõik LED-id vilguvad – näitab, et aku on tühi ja vajab laadimist.
- Kaks vilkuvat LED-i – näitab, et aku on osaliselt tühjenenud.
- Üks vilkuv LED näitab, et aku on täielikult laetud.
- Pärast aku laadimist süttib laadija LED roheliselt ja kõik aku laetuse oleku LED-id süttivad pidevalt. Mõne aja pärast (u 15 sekundit) kustuvad aku laetuse oleku LED-id.

Aku ei tohi laadida kauem kui 8 tundi. Selle aja ületamine võib aku elemente kahjustada. Laadija ei lülitu automaatselt välja, kui aku on täielikult laetud. Laadija roheline LED-indikaator jääb põlema. Aku laetuse oleku LED-indikaatorid kustuvad mõne aja pärast. Enne aku laadija pesa eemaldamist ühendage toiteallikas lahti. Väliste järjestikeid lühikesi laadimistsükleid. Ärge laadige akude pärast lühikesi kasutamist. Vajalike laadimiste vahelise aja oluline lühenevamine näitab, et aku on kulunud ja tuleb välja vahetada.

Aku kuumeneb laadimise ajal. Ärge alustage tööd kohe pärast laadimist – oodake, kuni aku on saavutanud toatemperatuuri. See aitab vältida aku kahjustumist.

AKU LAADIMISSEISUNDI INDIKAATOR

Aku on varustatud aku laetuse indikaatoriga (3 LED-i). Aku laetuse staatuse kontrollimiseks vajutage aku laetuse staatuse indikaatori nuppu. Kõik LED-id süttivad, kui aku laetuse tase on kõrge. Kaks LED-i süttivad,

kui aku on osaliselt tühjenenud. Ainult üks LED süttib, kui aku on tühjenenud ja vajab laadimist.

PÕRDEPÜHMISE KASUTAMINE

IMEMINE/IMEFUNKTSIOON

- Haara voolikust kinni õigelt poolt.
- Asetage vooliku ühendusosa õhu imemise käepideme (**joonis 1**) sisse.
- Pöörake ühendust kinnitamiseks päripäeva.
- Ühendage spetsiaalne tööotsik (kolmnurkne harjaotsik või pragude otsik) painduva voolikuga, et töötada spetsiifilistes tingimustes (**joonis 2**).

PUHMISFUNKTSIOON

- Ühendage voolikuliitmik õhu väljalaskeavaga (**joonis 3**).
- Pöörake ühendust kinnitamiseks päripäeva.
- Saate ühendada pragude otsiku painduva voolikuga, et saada tugevam õhuvool (**joonis 4**).

TOITE LÜLITAMINE

- Vajutage aku kätte nuppu, avage see ja ühendage aku pesaga (**joonis 5**).
- Aku kate peab töötamiseks olema suletud.
- Seadme käivitamiseks keerake lüliti asendisse „I“ (**joonis 6**).
- Seadme peatamiseks keerake lüliti asendisse „0“.
- Lüliti märgutuli põleb, kui toiteallikas on normaalne.

KUIVIMUUKIMINE

Töö ajal veenduge, et kogutud praht ei oleks liiga suur, et see ei jääks kinni voolikusse või lisaseadmetesse. Veenduge, et painduv voolik ja lisaseadmed on õigesti ühendatud ning HEPA filter on õigesti paigaldatud, et vältida lekkimist märgimurmisel.

Järgmisi aineid ei tohi koguda:

- Tuleohtlikud vedelikud (petrool, bensiin, lahustid jne)
- Kuumad ained, mis põlevad või hõõguvad (sigarettid, tikud, viirukipuldad, kuum tuhk või hõõguvad söed kaminast), metalliõikamisel või -ilhimisel tekkinud sademed ja metallitolm jne.
- Tuleohtlikud materjalid (tooner, värv, pihusti jne)
- Vaipade puhastamiseks kasutatavad vahud jne (need võivad põhjustada plahvatuse või tulekahju)
- Plahvatusohtlikud või püroforsead ained (nitroglütseriin, alumiinium, magneesium, tiitaan, tsink, punane fosfor, kollane fosfor, tselluloid jne)
- Teravad esemed (klaas, söögiriistad, puusplindid, metall, kivi, naelad, žiletterad, asendusteterad, nõõpnõelad, nõelad jne)
- Peenikesi sademeid tekitavad ja elektrit juhtivad materjalid
- Pulbriline metall või süsinikupulber
- Ärge kasutage seda kuivatussainena
- Suured kogused tolm, näiteks (jahu, tulekustutuspulber jne)
- Ained, mis põhjustavad mürgistusi
- Agressiivsed kemikaalid (hape, valgendaja jne)
- Vedelikud või niisked jäätmed, sealhulgas oksendamise ja väljaheited
- Asbest
- Pestitsiidid

Kui tolmumeija puhastatakse madala õhuniiskusega ruumides peeneid prahtosakesi, võib seadme pinnale tekkida staatiline elektrilahendus. Kasutage kaitsekindaid või pihustage õhuniiskuse suurendamiseks õhuniisustajast vett.

- Asetage HEPA-filter filtri pesasse (**joonis 7**).
- Veenduge, et filtri ühendused on joondatud filtri pesa avadega.
- Pöörake HEPA-filtri päripäeva, et see lukustaks.
- Veenduge, et tolmumeija ülemine osa on õigesti kinnitatud mahutile.
- Lukustage mõlemad klambrid (**joonis 8**).

MÄRGIMINE

- Pange tähele, et aku kate peab töötamise ajal alati olema suletud, vastasel juhul võib vedelik aku sisse tungida, mis võib põhjustada ohtu. Jälgige paagi vedelikutaset, et see ei jõuaks kriitilise mahutavuseni. Kui paagi vedelik jõuab maksimumtasemele, annab sellest märku tolmumeija tavapärasest tööst erinev heli. Sellisel juhul lülitage seade välja ja tühjendage paak.
- Enne mitut liiki saasteainete vedelike imemist veenduge, et käsniiter on õigesti paigaldatud.
- Enne töö alustamist veenduge, et HEPA filter on õigesti paigaldatud.
- Asetage käsniiter filtri pesasse (**joonis 9**).
- Veenduge, et tolmumeija ülemine osa on paigaldatud õigesti mahutile.
- Lukustage mõlemad klambrid (**joonis 10**).

IMURI HOOLDUS

- Enne hooldust veenduge, et seade on välja lülitatud ja aku eemaldatud.
- Veenduge, et seade ja lisatarvikud on kuivad, kui neid ei kasutata.

PAAGI PUHASTAMINE

- Mahuti tühjendamiseks pöörake see ümber ja raputage, et eemaldada kõik praht ja vedelikud (**joonis 11**).
- Pühkige mahuti sisemust tolmulapiga/paberrätikuga.

FILTRITE PUHASTAMINE

KÄSNAFILTER

- Eemaldage spongfiltter hoidikust (**joonis 9**).
- Pese filter õrnalt veega, mille temperatuur on alla 40 °C (**joonis 12**).
- Kuivatage filtrit 24 tundi toatemperatuuril.

HEPA FILTER

- Pöörake HEPA-filtrit vastupäeva, et see filtri pesast lahti tuleks (**joonis 13**).
- Eemaldage pesast.
- Puhastage HEPA filtri pind harjaga.
- Pese õrnalt veega, mille temperatuur on alla 40 °C (**joonis 14**).
- Kuivatage filtrit 24 tundi toatemperatuuril.

NIMIVÄÄRTUSED:

Parameeter	Väärtus
Toitepinge	18 V DC
Nimivõimsus	150
Paagi mahutavus	10 l
Kaitseklass	III
Kaitseklass	IPX4
Kaal	3,85 kg

KESKKONNAKAITSE



Elektriisi tooteid ei tohi visata koos olmejäätmetega, vaid need tuleb viia spetsiaalsesse jäätmekäitluskeskustesse. Teavet jäätmete käitlemise kohta saab toote müüjalt või kohalike ametiasutustelt. Kasutatud elektri- ja elektroonikaseadmed sisaldavad keskkonnale kahjulikke aineid. Ringlussevõtuta seadmed kujutavad endast potentsiaalset ohtu keskkonnale ja inimeste tervisele.

GTX Poland Limited Liability Company Limited Partnership, registreeritud asukohaga Varssavis, ul. Pograniczna 2/4 (edaspidi: GTX Poland) teavitab, et kõik autoriõigused käesoleva kasutusjuhendi (edaspidi: käsiraamat), sealhulgas muu hulgas selle tekst, fotod, diagrammid, joonised ja koostis, kuuluvad ainult GTX Polandile ja on kaitstud seadusega vastavalt 4. veebruari 1994. aasta seadusele autoriõiguse ja sellega seotud õiguste kohta (st Seaduste Leht 2006 nr 90 punkt 631, muudetud kujul). Käsiraamatu või selle mis tahes osade kopeerimine, töötlemine, avaldamine või muutmine ärilistel eesmärkidel ilma GTX Poland kirjaliku nõusolekuta on rangelt keelatud ja võib kaasa tuua tsiviil- ja kriminaalvastutuse.



NEO GRAPHITE
TOOLS

- Ⓟ *KARTA GWARANCYJNA*
- Ⓤⓐ *ГАРАНТИЙНИЙ ТАЛОН*
- ⓗⓤ *JÓTÁLLÁSI JEGY*
- Ⓟⓖ *ГАРАНЦИОННА КАРТА*
- ⓈⓁ *GARANCIJSKO KARTICO*
- ⓗⓗ *JAMSTVENI LIST*
- ⒸⓏ *ZÁRUČNÍ LIST*
- ⓈⓀ *ZÁRUČNÝ LIST*



KARTA GWARANCYJNA

(wypełnia sprzedawca)

Nazwa urzędnienia:*

Numer katalogowy:* Nr seryjny:*

Adres punktu sprzedaży

(lub pieczęć sprzedawcy)

i czytelny podpis:*

Data sprzedaży* Numer dowodu zakupu*

* pola obowiązkowe

Zakres gwarancji

1. GTX Poland Sp. Z o.o Sp.k. udziela pisemnej gwarancji co do jakości sprzedanego urzędnienia.
2. Gwarancja obejmuje wyłącznie wady powstałe z przyczyny tkwiącej w sprzedanym urzędnieniu, będącej następstwem wadliwości użytych materiałów, nieprawidłowości montażu lub technologii wykonania urzędnienia.
3. W przypadku wystąpienia wad w okresie gwarancji, GTX Poland Sp. Z o.o Sp.k. zobowiązuje się do dokonania bezpłatnej naprawy urzędnienia. Naprawa zostanie dokonana w GTX Service Sp. z o.o. Sp. k., autoryzowanym serwisie GTX Poland
4. Naprawy gwarancyjne nie będą wykonywane, jeśli Klient nie załączy do reklamowanego urzędnienia ważnej i wypełnionej oryginalnej Karty Gwarancyjnej oraz dowodu zakupu urzędnienia lub jego kopii (np. kserokopii faktury VAT).
5. Duplikaty Karty Gwarancyjnej nie będą wydawane.
6. W przypadku braku zgodności rzeczy sprzedanej z umową kupującemu z mocy prawa przysługują środki ochrony prawnej ze strony i na koszt sprzedawcy, zaś gwarancja nie ma wpływu na te środki ochrony prawnej.
7. Zasięg terytorialny ochrony gwarancyjnej obejmuje teren Rzeczpospolitej Polskiej.

Okres gwarancji

1. Gwarancji udziela się na okres 36 miesięcy od dnia zakupu urzędnienia przez użytkownika, potwierdzonego wpisem w Karcie Gwarancyjnej oraz dowodem zakupu
2. GTX Poland Sp. Z o.o Sp.k. zobowiązuje się do dokonania naprawy także po upływie okresu gwarancji, jeżeli wada wystąpiła i została zgłoszona w okresie gwarancji.
3. Jeżeli GTX Poland Sp. Z o.o Sp.k. wymieniła wadliwe urzędnienie na wolne od wad albo dokonała istotnych napraw urzędnienia, termin gwarancji biegnie na nowo od chwili wydania urzędnienia wolnego od wad lub zwrócenia naprawionego urzędnienia. Jeżeli podczas naprawy urzędnienia serwis wymienił część w urzędnieniu, termin gwarancji dla części wymienionych biegnie na nowo, od daty zwrócenia naprawionego urzędnienia. W innych wypadkach termin gwarancji ulega przedłużeniu o czas, w ciągu którego wskutek wady rzeczy objętej gwarancją uprawniony z gwarancji nie mógł z niej korzystać.

Ograniczenia

1. Gwarancja nie obejmuje:
 - normalnego zużycia części urzędnienia, takich jak: uszczelki, okładziny ściernie, paski napędowe, bezpieczniki, żarówki, płyny i środki smarujące, ostrza noży, tarcze i brzeszczyoty pilarek, akumulatory, szczotki silników elektrycznych, itp.;
 - napraw polegających na regulacji, czyszczeniu, smarowaniu, wymianie filtrów i części wymienionych wyżej;
 - uszkodzeń wynikłych z niewłaściwego użytkowania (np. niezgodnego z instrukcją obsługi lub przeznaczeniem, powodującego przeciążenie urzędnienia, itp.), niewłaściwej konserwacji lub przechowywania, uszkodzeń powstałych z powodu braku walizki transportowej o ile występowała w zestawie;
 - uszkodzeń mechanicznych z winy użytkownika (np. zerwanie blokady wrzeczona, uszkodzona obudowa itp.);
 - uszkodzeń powstałych w wyniku zaniedbania obowiązku natychmiastowego zgłoszenia dostrzeżonej usterki;
 - uszkodzeń powstałych w wyniku zamontowania niewłaściwych części, filtrów lub zastosowania niewłaściwych smarów lub olejów, itp.

- wad powstałych na skutek nieprawidłowego napięcia zasilającego, uderzenia pioruna, pożaru, powodzi, klęsk żywiołowych lub też innych czynników zewnętrznych.
2. **Uwaga!** Dokonanie samowolnych napraw poza wymienionym w niniejszej Karcie Gwarancyjnej punktem serwisowym powoduje utratę uprawnień z tytułu gwarancji, o ile samowolna naprawa miała wpływ na powstanie wady lub zwiększyła jej rozmiar i tylko w tym zakresie.
 3. **Uwaga!** Obudowa urządzenia opatrzona jest plombą gwarancyjną „Quality Check”. Brak plomby gwarancyjnej lub jej zniszczenie może być podstawą odrzucenia reklamacji.
 4. **Uwaga!** Niezbędnym warunkiem ważności Karty Gwarancyjnej jest wpisanie w niej daty sprzedaży urządzenia, numeru seryjnego urządzenia potwierdzonych pieczęcią i podpisem sprzedawcy oraz załączenie dowodu zakupu urządzenia lub jego kopii. Gwarancja nie ma zastosowania, jeżeli w Karcie Gwarancyjnej nie ma daty sprzedaży, pieczęci punktu sprzedaży, nie załączono dowodu zakupu lub jego kopii oraz gdy numer katalogowy i seryjny reklamowanego urządzenia nie odpowiadają numerom wpisanym w Karcie Gwarancyjnej. W przypadku kiedy numer seryjny na urządzeniu jest nieczytelny lub zniszczony reklamacja może zostać odrzucona.
 5. **Uwaga! Bez dołączonego dowodu zakupu lub jego czytelnej kopii reklamacje nie będą uwzględniane.**
 6. **Uwaga!** Reklamowane urządzenie powinno zostać uprzednio oczyszczone przez osobę zgłaszającą reklamację. Serwis może odmówić przyjęcia do naprawy urządzenia nieoczyszczonego lub oczyścić je na koszt zgłaszającą reklamację.
 7. **Uwaga!** Gwarancja nie obejmuje wykorzystywania urządzenia do pracy ciągłej mogącej doprowadzić do jego przeciążenia. Podczas pracy należy stosować okresowe przerwy.
 8. Zakup urządzenia na fakturę VAT nie ogranicza czasu trwania gwarancji pod warunkiem wykorzystywania go zgodnie z zasadami zawartymi w niniejszej Karcie Gwarancyjnej.

Naprawa

1. W przypadku wystąpienia niesprawności urządzenia, użytkownik jest zobowiązany do:
 - powstrzymania się od używania uszkodzonego urządzenia od chwili stwierdzenia usterki,
 - dostarczenia do naprawy kompletnego urządzenia wraz z osprzętem oraz oryginalnym opakowaniem (w przypadku, gdy urządzenie jest sprzedawane w pudełku kartonowym lub w zestawie z walizką transportową),
 - dostarczenia do naprawy kompletnego urządzenia wraz z niezbędnymi dokumentami (oryginalną Kartą Gwarancyjną i dowodem zakupu lub jego kopią) do punktu sprzedaży lub punktu serwisowego.
2. GTX Poland Sp. z o.o Sp.k. nie ma obowiązku dostarczać Klientowi urządzenia zastępczego na czas naprawy gwarancyjnej.
3. Naprawa zostanie wykonana w terminie nieprzekraczającym 14 dni (bez sobót, niedziel i dni świątecznych) począwszy od daty przyjęcia przez punkt serwisowy urządzenia do naprawy w ramach gwarancji.
4. Termin naprawy urządzenia może ulec wydłużeniu o czas niezbędny do sprowadzenia części zamiennych przez producenta.
5. Klientowi przysługuje prawo wymiany urządzenia na nowe, jeżeli:
 - punkt serwisowy dokonał 4 napraw, a urządzenie będzie w ocenie punktu serwisowego nadal posiadało wady uniemożliwiające użytkowanie zgodnie z jego przeznaczeniem albo
 - punkt serwisowy stwierdzi na piśmie, że usunięcie wady nie jest możliwe lub połączone z nadmiernymi kosztami.
6. W przypadku wymiany urządzenia na nowe potrąca się wartość brakujących, uszkodzonych lub nie dostarczonych przez Klienta elementów urządzenia oraz brakujących akcesoriów stanowiących dodatkowo wyposażenie danego urządzenia.
7. Jeżeli wymiana urządzenia na nowe nie jest możliwa, klientowi przysługuje prawo do otrzymania innego nowego urządzenia o takich samych lub lepszych parametrach technicznych.

Zgłoszenie

Reklamowane urządzenie należy dostarczyć do miejsca zakupu, który rejestruje reklamację na platformie serwisowej gtxservice.com

W przypadku braku możliwości dostarczenia reklamowanego urządzenia do punktu handlowego aktualne zasady zgłaszania reklamacji dostępne są w serwisie internetowym: gtxservice.com

Poprzez platformę gtxservice.com można na bieżąco kontrolować status złożonej reklamacji.

Zeskanuj QR kod i wejdź na gtxservice.com

GTX SERVICE
CIRCULAR ECONOMY SOLUTIONS



GTX Service Sp. z o.o. Sp.k.

ul. Pograniczna 2/4 02-285 Warszawa

e-mail: bok@gtxservice.com tel. +48 22 364 53 50 (pon. – pt., godz. 8:00 – 16:00)

Reklamacje można złożyć w miejscu zakupu lub na gtxservice.com

Adnotacje serwisu

data przyjęcia do naprawy.....	data przyjęcia do naprawy
data naprawy.....	data naprawy
zakres napraw.....	zakres naprawy
.....
data i podpis pracownika serwisu.....	data i podpis pracownika serwisu.....
data przyjęcia do naprawy.....	data przyjęcia do naprawy
data naprawy.....	data naprawy
zakres naprawy.....	zakres naprawy
.....
data i podpis pracownika serwisu.....	data i podpis pracownika serwisu.....



ГАРАНТІЙНИЙ ТАЛОН

УВАГА! При купівлі вимагайте перевірки комплектності та справності електроінструменту у Вашій присутності, наявності Інструкції з експлуатації та правильного заповнення гарантійного талону.

Найменування інструменту

.....

Модель

.....

Заводський номер

.....

Дата продажу

.....

Торгівельна організація

.....(М.П.)

.....

Продавець, що відкрив упаковку, перевірів комплектність та справність, і продав виріб (прізвище та підпис)

.....

Ім'я та прізвище Покупця

.....

Адреса та телефон Покупця

.....

Комплектність виробу перевірена, з умовами гарантії ознайомлений (підпис Покупця)

.....

Короткий перелік пошкоджень, які виключають проведення гарантійного ремонту:

- Гнугий шпіндель;
- Механічне ушкодження кнопки включення;
- Сильне зовнішнє чи внутрішнє забруднення;
- Іржа на деталях;
- Сліди впливу високої температури чи відкритого вогню;

Зовнішні uszkodження корпусу;

Талон № 1	Талон № 2	Талон № 3
Дата прийому _____	Дата прийому _____	Дата прийому _____
Дата видачі _____	Дата видачі _____	Дата видачі _____
Дефект: _____	Дефект: _____	Дефект: _____
Претензій до відремontованого виробу не маю (підпис): _____	Претензій до відремontованого виробу не маю (підпис): _____	Претензій до відремontованого виробу не маю (підпис): _____

УМОВИ ГАРАНТІЇ

Гарантійний термін експлуатації виробу складає 3 роки при наявності товарного або касового чеку (видаткової накладної) з відміткою про дату продажу, а також правильно заповненого гарантійного талону та підпису Покупця про прийняття ним умов гарантії. При невиконанні цих умов претензії по якості виробу не приймаються. Протягом гарантійного терміну Власник має право на безкоштовний ремонт виробу, якщо він вийшов з ладу через дефекти виготовлення або матеріалів.

Право на гарантійний ремонт втрачається в наступних випадках:

- Наявність в гарантійному талоні виправлень, нерозбірливих записів.
- Якщо на виробі вилучена або пошкоджена ідентифікаційна етикетка, нерозбірливий або змінений серійний номер.
- Якщо несправності виробу викликані uszkodженнями при транспортуванні, неправильним збереженням, недбалим застосуванням, поганим доглядом.
- Якщо виріб має надмірне забруднення, як внутрішнє, так і зовнішнє, а також за наявності іржі.
- Має місце неправильна експлуатація (порушення правил Інструкції з експлуатації, включаючи перевантаження і використання не за призначенням).
- Експлуатація з непризначеною або тупою різальною оснасткою, непризначеними насадками, додатковими пристосуваннями.
- Якщо виріб піддавався конструктивним змінам не уповноваженими особами.
- Коли виріб потрапив на гарантійний ремонт після спроб самостійного ремонту та/або змащення виробу під час гарантійного терміну, якщо це не передбачено Інструкцією з експлуатації (сліди розкриття виробу, зірвані шліци гвинтів, редукторна голівка встановлена невірною та інше).
- Якщо експлуатація інструменту після прояви несправності не була відразу ж зупинена.
- Несправності викликані незалежними від виробника причинами: перепади напруги електричного струму, стихійні лиха, природні явища.
- Якщо експлуатація виробу відбувалася без захисної оснастки, що входить в комплект (захисні кожухи, відбійні щитки тощо), що служать для безпеки працівника і перешкоджають проникненню оброблюваного матеріалу у середину виробу.
- Наявність у середині виробу сторонніх речовин, рідин і предметів, залишки будівельних матеріалів, абразивів, металевої та іншої стружки тощо.
- Якщо є в наявності механічні зовнішні uszkodження (тріщини, вм'ятини, потертості корпусу та пластикових захисних кожухів), а також механічні uszkodження стопорів, перемикачів режимів роботи тощо.
- Якщо мають місце uszkodження шнура живлення або штепсельної вилки, що виникли в результаті багаторазового перегину, механічного uszkodження або при підключенні до розетки з поганим контактом.
- Якщо є в наявності сліди дії вогню.
- Якщо несвоєчасно були замінені швидкозношувані витратні деталі (щітки, фільтри, мастило, ремені тощо), що й спричинило несправність виробу.
- Якщо має місце нормальний знос інструмента в результаті тривалого використання. Рівномірний знос деталей при відсутності на них заводських дефектів не дає право на їх заміну по гарантії.

ГАРАНТІЯ НЕ ПОШИРЮЄТЬСЯ:

- На витратне приладдя та матеріали (патрони до дрилів, гайки для абразивних і відрізних дисків, цанги, бури, свердла, пильні диски, фрези і таке інше).
- На мастило, гумові амортизатори та ущільнювачі, повітряний і масляний фільтри, щітки, приводні ремені, що разом називаються «елементи, які швидко зношуються».

- На рівномірний нормальний знос деталей при відсутності на них заводських дефектів.
- На оснащення інструмента, що було в експлуатації.
- На такі види робіт, як регулювання, чищення та інші роботи по догляду за інструментом.

У разі виникнення сервісного випадку звертайтеся до Авторизованого сервісного центру «I-AP-CI» за адресою: м. Київ, вул. Марка Вовчка, 18-А або за телефонами 0800 300 345 та 044 230 3484. Всю інформацію можна знайти на gtxservice.com.



GTX Service

Tel: +3614450902

E-mail: service.hungary@gtxservice.com

Minden információ megtalálható a gtxservice.com webhelyen.

ELADÓ TÖLTI KI

A berendezés

neve:.....

Gyári

száma:.....

Szállítói cikkszám:

.....

Az eladóhely neve, címe, telefonszáma:

.....

és olvasható aláírása

.....

Az eladás dátuma

.....

A gyártmány jelentős alkatrésze: MOTOR

Lehetőség szerint kérjük vásárlóinkat, hogy adják le meghibásodott gépüket közvetlenül szervizünknel(tásd. javítószolgálat).

Amennyiben ez nem lehetséges, természetesen a vásárlás helyén is átadhatják javításra.

* Nem kötelező

Jótállási feltételek

Amennyiben a termék vásárlója a Polgári Törvénykönyv szerinti fogyasztónak minősül, úgy a termék gyártási és/vagy anyaghibájából eredő meghibásodására a 2013. évi V. törvény a Polgári Törvénykönyvről (Ptk.) és a 151/2003. (IX.22.) Kormányrendelet szerint:

10.000,- forintot elérő, de 100.000,- forintot meg nem haladó eladási ár esetén egy év;

100.000,- forintot meghaladó, de 250.000,- forintot meg nem haladó eladási ár esetén két év;

250.000,- forint eladási ár felett három év

jótállási kötelezettség terjed ki.

A jótállási határidő a fogyasztási cikk fogyasztó részére történő átadásának napjával kezdődik

TÁJÉKOZTATÓ A JÓTÁLLÁSI JOGOKRÓL

A GTX Service Sp. z o.o. S.k. által vállalt jótállás időtartama három év. A jótállási határidő a fogyasztási cikk fogyasztó részére történő átadása, vagy ha az üzembe helyezést a vállalkozás vagy annak megbízottja végzi, az üzembe helyezés napjával kezdődik. Nem tartozik jótállás alá a hiba, ha annak oka a termék fogyasztó részére való átadását követően lépett fel, így például, ha a hibát

- szakszerűtlen üzembe helyezés (kivéve, ha az üzembe helyezést a vállalkozás, vagy annak megbízottja végezte el, illetve ha a szakszerűtlen üzembe helyezés a használati-kezelési útmutató hibájára vezethető vissza)
- rendeltetésellenes használat, a használati-kezelési útmutatóban foglaltak figyelmen kívül hagyása,
- helytelen tárolás, helytelen kezelés, rongálás,
- elemi kár, természeti csapás okozta.

Jótállás keretében tartozó hiba esetén a fogyasztó

- elsősorban – választása szerint – kijavítást vagy kicserélést követelhet, kivéve, ha a választott jótállási igény teljesítése lehetetlen, vagy ha az a vállalkozásnak a másik jótállási igény teljesítésével összehasonlítva aránytalan többletköltséget eredményezne, figyelembe véve a szolgáltatás hibátlan állapotban képviselt értékét, a szerződészegés súlyát és a jótállási igény teljesítésével a fogyasztónak okozott érdeksérelmet.
- ha a vállalkozás a kijavítást vagy a kicserélést nem vállalta, e kötelezettségének megfelelő határidőn belül, a fogyasztó érdekeit kímélve nem tud eleget tenni, vagy ha a fogyasztónak a kijavításhoz vagy a kicseréléshöz fűződő érdeke megszűnt, a fogyasztó – választása szerint – a vételár arányos leszállítását igényelheti, a hibát a vállalkozás költségére maga kijavíthatja vagy mással kijavíttathatja, vagy elállhat a szerződéstől. Jelentéktelen hiba miatt elállásnak nincs helye.

A fogyasztó a választott jogáról másira térhet át. Az áttéréssel okozott költséget köteles a vállalkozásnak megfizetni, kivéve, ha az áttérésre a vállalkozás adott okot, vagy az áttérés egyébként indokolt volt.

Ha a fogyasztó a termék meghibásodása miatt a vásárlástól (üzembe helyezéstől) számított három munkanapon belül érvényesít csereigényt, a vállalkozás nem hivatkozhat aránytalan többletköltségre, hanem köteles a terméket kicserélni, feltéve, hogy a meghibásodás a rendeltetészerű használatot akadályozza.

A kijavítást vagy kicserélést – a termék tulajdonságaira és a fogyasztó által elvárható rendeltetésére figyelemmel – megfelelő határidőn belül, a fogyasztó érdekeit kímélve kell elvégezni. A vállalkozásnak törekednie kell arra, hogy a kijavítást vagy kicserélést legfeljebb tizenöt napon belül elvégezze.

A kijavítás során a termékre csak új alkatrészt kerülhet beépítésre.

Nem számít bele a jótállási időbe a kijavítási időnek az a része, amely alatt a fogyasztó a terméket nem tudja rendeltetésszerűen használni. A jótállási idő a terméknek vagy a termék részének kicserélése (kijavítása) esetén a kicserélt (kijavított) termékre (termékrészre), valamint a kijavítás következményeként

jelentkező hiba tekintetében újból kezdődik.

A jótállás nem érinti a fogyasztó jogszabályból eredő – így különösen kellék- és termékszavatossági, illetve kártérítési – jogainak érvényesítését.

A rögzített bekötésű, illetve a 10 kg-nál súlyosabb, vagy tömegközlekedési eszközön kézi csomagként nem szállítható terméket – a járművek kivételével

– az üzemeltetés helyén kell megjavítani. Ha a javítás az üzemeltetés helyén nem végezhető el, a le- és felszerelésről, valamint az el- és visszaszállításról a forgalmazó gondoskodik.

A jótállás nem érinti a fogyasztó jogszabályból eredő – így különösen kellék- és termékszavatossági, illetve kártérítési – jogainak érvényesítését.

Fogyasztói jogvita esetén a fogyasztó a megyei (fővárosi) kereskedelmi és iparkamarák által működtetett békéltető testület eljárását is kezdeményezheti.

A jótállási igény a jótállási jeggyel érvényesíthető. Jótállási jegy fogyasztó rendelkezésére bocsátásának elmaradása esetén a szerződés szavatosságát bizonyítottan kell tekinteni, ha az ellenérték megfizetését igazoló bizonylatot - az általános forgalmi adóról szóló törvény alapján kibocsátott számlát vagy nyugtát - a fogyasztó bemutatja. Ebben az esetben a jótállásból eredő jogok az ellenérték megfizetését igazoló bizonylattal érvényesíthetőek.

A fogyasztó jótállási igényét a vállalkozásnál érvényesítheti.

A vállalkozás a minőségi kifogás bejelentésekor a fogyasztó és vállalkozás közötti szerződés keretében eladott dolgokra vonatkozó szavatossági és jótállási igények intézésének eljárási szabályairól szóló 19/2014. (IV. 29.) NGM rendelet (a továbbiakban: NGM rendelet)

4. §-a szerint köteles – az ott meghatározott tartalommal – jegyzőkönyvet felvenni és annak másolatát haladéktalanul és igazolható módon a fogyasztó rendelkezésére bocsátani.

A vállalkozás, illetve a javítószolgálat (szerviz) a termék javításra való átvételekor az NGM rendelet 6. §-a szerinti elismervény átadására köteles.

[1] A jótállási kötelezettség teljesítése azt a vállalkozást terheli, amelyet a fogyasztóval kötött szerződés a szerződés tárgyát képező szolgáltatás nyújtására kötelez.

MEGHIBÁSODÁS ESETÉN

ELADÓ TÖLTI KI

1
a Vásárló neve:.....
Vásárló címe:.....
.....
Vásárló telefonszáma:.....
A javításra átvétel dátuma:.....
Hiba oka:.....
.....
Átvevő neve:.....
.....
Aláírás/Pecset:

3
a Vásárló neve:.....
.....
Vásárló címe:.....
.....
Vásárló telefonszáma:.....
.....
A javításra átvétel dátuma:.....
Hiba oka:.....
.....

2
a Vásárló neve:.....
Vásárló címe:.....
.....
Vásárló telefonszáma:.....
A javításra átvétel dátuma:.....
Hiba oka:.....
.....
Átvevő neve:.....
.....
Aláírás/Pecset:

4
a Vásárló neve:.....
Vásárló címe:.....
.....
Vásárló telefonszáma:.....
A javításra átvétel dátuma:.....
Hiba oka:.....
.....
Átvevő neve:.....
.....

Átvevő
neve:.....
.....
Aláírás/Pecset:

Aláírás/Pecset:

SZERVÍZ TÖLTI KI

1
A javításra átvétel
dátuma:.....
Hiba oka/Javítás
módja:.....
Átvevő
neve:.....
.....
Aláírás/Pecset

3
A javításra átvétel
dátuma:.....
Hiba oka/Javítás
módja:.....
Átvevő
neve:.....
.....
Aláírás/Pecset:

2
A javításra átvétel
dátuma:.....
Hiba oka/Javítás
módja:.....
Átvevő
neve:.....
.....
Aláírás/Pecset:

4
A javításra átvétel
dátuma:.....
Hiba oka/Javítás
módja:.....
Átvevő
neve:.....
.....
Aláírás/Pecset:



ГАРАНЦИОННА КАРТА

Вид и модел на уреда:

Фабричен номер:

Купувач:

Продавач:

Фактура № : Дата :

Гаранционен срок - в зависимост от марката/бренда - вижте по-долу.

С подписа си купувачът декларира, че:

1. Стоката е получена в пълна изправност и комплектация и аксесоарите са изправни. Купувачът лично се е уверил, че комплекта му е пълен. На купувача му е известно, че гаранционният сервис не носи отговорност за липса на комплектка или дефектна комплектка.
2. На купувача му е известно, че уредите са само за любителска/ хоби/ непрофесионална употреба или полупрофесионална употреба в зависимост от марката/бренда.
3. Купувачът е прочел предварително гаранционните условия, разбрал ги е и се е съгласил с тях и именно заради това се подписва. Дата на гаранционната карта:

Продавач: Купувач:

Печат:

№ на рекламацията/поръчката	Дата на приемане	Дата на предаване	Описание на дефекта

* Посоченият период на престой удължава автоматично гаранцията на уреда.

* В случай, че в полето се запише отказана гаранция, картата е невалидна.

Гаранционен и извън гаранционен сервис за България: **Провита СД**

Тел: **070040740, service.bulgaria@gtxservice.com**

От понеделник до петък: **8.30 ч. - 17.30 ч.**

Адреси:

1. Дъбенско шосе 2, Карлово, България

Моля, не изпращайте уреди без да се обадите по телефона или да ни пишете!

За гаранционни или извънгаранционни уреди може да заповявате на посочения адрес.

ГАРАНЦИОННИ УСЛОВИЯ

Продукти с марка / бренд GRAPHITE са направени за полупрофесионална употреба, хоби и любителски нужди.

1. Гаранционният период за уредите за юридически лица, закупили уреда с фактура или касова бележка на тяхно име както и за физически лица е 36 месеца за инструменти , зарядни устройства и батерии. Няма гаранция за всички останали аксесоари или подаръци към продукта.
2. Гаранцията покрива всички дефекти на продукта в рамките на гаранционния период, вследствие на недоброкачествено фабрично изпълнение или дефект в материала, налични към датата на покупката. Гаранцията се ограничава до ремонт и / или подмяна и не включва никакви други задължения, включително, но без да ограничава правата съгласно ЗАКОН ЗА ПРЕДОСТАВЯНЕ НА ЦИФРОВО СЪДЪРЖАНИЕ И ЦИФРОВИ УСЛУГИ И ЗА ПРОДАЖБА НА СТОКИ
3. В случаи на нарушени гаранционни условия по уреда, гаранцията става невалидна, включително и в случай, че уредът е ремонтиран в гаранционния сервис.

Невалидността на гаранцията се отбелязва върху гаранционната карта.

ГАРАНЦИЯТА НЕ СЕ ПРИЗНАВА В СЛЕДНИТЕ СЛУЧАИ:

1. Когато повредата се дължи на неотговарящи на инструкцията параметри на напрежението в електропреносната мрежа. Уредът е дефектирал в следствие на токов удар.
2. Когато е правен опит за отстраняване на повреда от неупълномощени лица или сервиси.
3. Когато не са спазени условията за експлоатация и съхранение, посочени в упътването на уреда.
4. Когато въздуховодите и отворите за охлаждане са запушени от: гипс, прах, дървени частици и други чужди тела.
5. Когато уредът е с лош външен вид или с механични нарушения по корпуса, причинени от изпускане или удар, включително спукан, счупен корпус или счупване на други външни основни метални или пластмасови елементи.

6. Когато в уреда са попадали или са открити чужди тела или частици и в следствие на това уредът е увреден, с блокирал двигател, лагери, втулки, блокирали бутони или копчета за управление.
7. Когато в уреда са открити наличие на течности и/или корозия, има унищожени елементи в следствие на корозията.
8. За уреда не са полагани грижи като: смазване, гресирание, почистване и други поддържащи действия, съгласно начина на употреба.
9. Гаранцията не покрива дефектите на следните елементи от уреда:
бутони, ключове, лампи, четки ремъци, ножове, найкрайници, дискове, лазери и др. консумативи и аксесоари.
10. Гаранцията не покрива обслужването на самите консумативи и аксесоари като заточване на различни режещи елементи като: дискове, ножове и др.
11. Няма гаранция в случаите когато уредите са използвани за професионална работа (Тези уреди са само за любителска/ хоби/ непрофесионална употреба или полупрофесионална употреба в зависимост от бранда) в това число:
По уреда има следи от преупотреба и/или свърх износване, налице са видимо износени елементи или степента на тяхната износеност не отговаря на степента на износване на уредите, които са предназначени за хоби/ непрофесионална употреба, полупрофесионална употреба или стандартна любителска работа в зависимост от бранда.
12. Сервизът не носи отговорност за липса или непълна окомплектовка на уреда (в т.ч. батерии, акумулатори, зарядни устройства, специални елементи и аксесоари и др.), установено при закупуването му или след него.
13. Гаранцията не е валидна, ако към нея няма представен оригинален касов бон или платежно нареждане, ако има опит за подправяне на данни, няма печат, дата, подпис на продавача и купувача върху тази карта; налице е несъвпадение със серийните номера на уреда или неговия модел или серийните номера са изтрити, частично заличени и/или не се четат.
14. При непочистени или силно замърсени уреди, е възможен отказ от гаранционно обслужване до привеждане на уредите в подходящ за сервиз външен вид. В този случай уредът се връща на купувача и той заплаща всички разходи по транспорта. След като уредът бъде почистен, той отново може да бъде приет за гаранционно обслужване.
15. Тази гаранция е допълнение и не ограничава правата на потребителя съобразно Българското законодателство. Независимо от търговската гаранция, продавачът отговаря за липсата на съответствие на потребителската стока с договора за продажба съгласно гаранцията по ЗАКОН ЗА ПРЕДОСТАВЯНЕ НА ЦИФРОВО СЪДЪРЖАНИЕ И ЦИФРОВИ УСЛУГИ И ЗА ПРОДАЖБА НА СТОКИ

Гаранцията е валидна на територията на Република България

ЗЗП / ЗАКОН ЗА ЗАЩИТА НА ПОТРЕБИТЕЛИТЕ /

- Чл. 112. (1) При несъответствие на потребителската стока с договора за продажба потребителят има право да предяви рекламация, като поиска от продавача да приведе стоката в съответствие с договора за продажба. В този случай потребителят може да избира между извършване на ремонт на стоката или замяната ѝ с нова, освен ако това е невъзможно или избраният от него начин за обезщетение в непропорционален в сравнение с другия.
- (2) Смята се, че даден начин за обезщетяване на потребителя е непропорционален, ако неговото използване налага разходи на продавача, които в сравнение с другия начин за обезщетяване са неразумни, като се вземат предвид:
1. стойността на потребителската стока, ако нямаше липса на несъответствие;
 2. значимостта на несъответствието;
 3. възможността да се предложи на потребителя друг начин на обезщетяване, който не е свързан със значителни неудобства за него.
- Чл. 113. (1) (Нова - ДВ, бр. 18 от 2011 г.) Когато потребителската стока не съответства на договора за продажба, продавачът е длъжен да я приведе в съответствие с договора за продажба.
- (2) (Преदिшна ал. 1 - ДВ, бр. 18 от 2011 г.) Привеждането на потребителската стока в съответствие с договора за продажба трябва да се извърши в рамките на един месец, считано от предявяването на рекламацията от потребителя.
- (3) (Преदिшна ал. 2, изм. - ДВ, бр. 18 от 2011 г.) След изтичането на срока по ал. 2 потребителят има право да развали договора и да му бъде възстановена заплатената сума или да иска намаляване на цената на потребителската стока съгласно чл. 114.
- (4) (Предишна ал. 3 - ДВ, бр. 18 от 2011 г.) Привеждането на потребителската стока в съответствие с договора за продажба е безплатно за потребителя. Той не дължи разходи за експедиране на потребителската стока или за материали и труд, свързани с ремонта ѝ, и не трябва да понесе значителни неудобства.
- (5) (Предишна ал. 4 - ДВ, бр. 18 от 2011 г.) Потребителят може да иска и обезщетение за претърпените вследствие на несъответствието вреди.
- Чл. 114. (1) При несъответствие на потребителската стока с договора за продажба и когато потребителят не е удовлетворен от решаването на рекламацията по чл. 113, той има право на избор между една от следните възможности:
1. разваляне на договора и възстановяване на заплатената от него сума;
 2. намаляване на цената.
 - (2) Потребителят не може да претендира за възстановяване на заплатената сума или за намаляване цената на стоката, когато търговецът се съгласява да бъде извършена замяна на потребителската стока с нова или да се поправи стоката в рамките на един месец от предявяване на рекламацията от потребителя.
 - (3) (Нова - ДВ, бр. 61 от 2014 г., в сила от 25.07.2014 г.) Търговецът е длъжен да удовлетвори искане за разваляне на договора и да възстанови заплатената от потребителя сума, когато след като е удовлетворил три рекламации на потребителя чрез извършване на ремонт на една и съща стока, е рамките на срока на гаранцията по чл. 115, е налице следваща поява на несъответствие на стоката с договора за продажба.
 - (4) (Предишна ал. 3 - ДВ, бр. 61 от 2014 г., в сила от 25.07.2014 г.) Потребителят не може да претендира за разваляне на договора, ако несъответствието на потребителската стока с договора е незначително.
 - (115. (1) Потребителят може да упражни правото си по този раздел в срок до две години, считано от доставянето на потребителската стока.
 - (2) Срокът по ал. 1 спира да тече през времето, необходимо за поправката или замяната на потребителската стока или за постигане на споразумение между продавача и потребителя за решаване на спора.
 - (3) Упражняването на правото на потребителя по ал. 1 не е обвързано с никакъв друг срок за предявяване на иск, различен от срока по ал. 1.



Naziv naprave:*

Kataloška številka: * Serijska št.: *

Prodajalec in njegov naslov

(ali žig prodajalca)*:

.....

in čitljiv

podpis:*

Datum izročitve blaga* Številka računa*

.....

* obvezna polja

Pogoji te garancije se nanašajo le na električna orodja in naprave z notranjim izgorevanjem znamke GRAPHITE

Garancijsko pogoji

1. Dajalec garancije jamči, da je kupljen proizvod tehnično brezhibnega značaja in kvalitete.
2. Garancija zajema izključno napake, ki izhajajo iz samega prodanega izdelka in so posledica slabosti uporabljenih materialov, nepravilne montaže ali tehnološke zasnove naprave.
3. Dajalec garancije jamči za lastnosti in za brezhibno delovanje izdelka v garancijskem roku, ki začne teči z izročitvijo blaga potrošniku.
4. V primeru pojava okvar v garancijskem obdobju se GTX Poland obvezuje, da bo brezplačno popravila napravo in krila stroške za prenos oz. prevoz izdelka z javnimi prevoznimi sredstvi v zvezi s takim popravilom. Vsako okvaro, ki spada v okvir garancije, mora kupec sporočiti servisierju, ki odloči ali bo popravilo opravljeno pri kupcu ali v delavnici.
5. Garancijska popravila se ne izvedejo, če stranka reklamirani napravi ne priloži veljavne in izpolnjene originalne garancijske izjave in dokazila o nakupu izdelka oz. njegove kopije (npr. kopije računa).
6. Dvojnika garancijske izjave se ne izda.
7. Garancija ne izključuje pravic potrošnika, ki izhajajo iz odgovornosti prodajalca za napake na blagu.
8. Teritorialni obseg garancijske zaščite zajema ozemlje Republike Slovenije.
9. Garancija velja 36 mesecev od dneva izročitve blaga kupcu, ki je potrjen v garancijski listini in računu .
10. GTX Poland Sp. Z o.o Sp.k. se obvezuje, da bo izvedla popravilo tudi po izteku garancijskega obdobja, če se je napaka zgodila in je bila prijavljenav garancijskem obdobju.
11. V kolikor je GTX Poland Sp. Z o.o Sp.k. okvarjenj izdelkek zamenjala z novim, brezhibnim izdelkom, garancijsko obdobje začne ponovno teči od dneva izročitve brezhibne naprave. Če je med popravilom naprave servis zamenjal del v izdelku, garancijsko obdobje ne začne teči ponovno, podaljša se le za obdobje popravila, tako za celo napravo kot za zamenjan del.
12. Dajalec garancije proti plačilu zagotavlja vzdrževanje, nadomestne dele in prikladne aparate še najmanj 3 leta po preteku garancijskega roka.

Omejitve

1. Garancija ne zajema:

- okvar, ki so posledica normalne izrabe delov naprave, kot so: tesnila, brusne obloge, pogonski jermeri, varovalke, žarnice, mazivne tekočine in sredstva, rezila nožev, rezilne plošče in listi, baterije, ščetke električnih motorjev ipd.;
 - popravil v zvezi z regulacijo, čiščenjem, mazanjem, menjavo filtrov in zgoraj navedenih delov;
 - poškodb zaradi neustrezne uporabe (npr. v nasprotju z navodili za uporabo ali namembnostjo, ki povzroči preobremenitev naprave ipd.), neustrezne hrambe ali vzdrževanja, poškodb, ki so nastale zaradi neuporabe transportne torbe, če je bila priložena;
 - mehanskih poškodb, ki so krivda uporabnika (npr. zlom blokade vretena, poškodba ohišja ipd.);
 - poškodb zaradi zanemarjenja obveze takojšnje prijave opažene napake;
 - poškodb zaradi namestitve neustreznih delov, filtrov ali uporabe neustreznih maziv ali olj ipd.
 - okvar zaradi neustrezne napajalne napetosti, udara strele, požara, povodenj, naravnih nesreč ali drugih zunanjih dejavnikov.
2. Pozor! Samostojno izvajanje popravil izven servisne službe, navedene v tej garancijski izjavi, povzroči izgubo pravic iz naslova garancije.
 3. Pozor! Ohišje naprave ima pritrjeno garancijsko plombo „Quality Check“. Če plombe ni ali je poškodovana, je garancija lahko zavrnjena.
 4. Pozor! Garancijska izjava mora za to, da bi bila veljavna, navajati datum izročitve izdelka, serijsko številko naprave ter biti potrjena z žigom in podpisom prodajalca, prav tako pa ji mora biti priloženo tudi dokazilo o nakupu izdelka ali njegova kopija. Garancija ni veljavna, če v garancijski izjavi ni naveden datum izročitve, ni žiga prodajnega mesta, ni priloženo dokazilo nakupa ali njegova kopija ali če kataloška in serijska številka reklamiranega izdelka ne ustrežata številkam na garancijski izjavi. Če serijska številka na izdelku ni čitljiva ali je uničena, se garancijo lahko zavrne.
 5. Pozor! Reklamacija se ne upošteva brez garancijskega lista in priloženega dokazila nakupa ali njegove čitljive kopije.
 6. Pozor! Reklamirano napravo mora pred tem očistiti oseba, ki prijavi reklamacijo. Servis lahko zavrne sprejem v popravilo neočiščene naprave ali jo očisti na stroške osebe, ki prijavi reklamacijo.
 7. Pozor! Garancija ne zajema stalne uporabe naprave, ki lahko povzroči njeno preobremenitev. Med delom je treba imeti ustrezne odmore.
 8. Nakup naprave na račun za DDV zavezanec ne omejuje časa trajanja garancije pod pogojem, če se naprava uporablja v skladu s pravili iz te garancijske izjave.

Popravilo

1. V primeru pojava napake pri delovanju izdelka mora uporabnik:
 - prenehati z uporabo poškodovanega orodja, dokler se ne ugotovi napake,
 - predložiti v popravilo celotni izdelek skupaj z opremo in originalno embalažo (če se izdelek prodaja v kartonski škatli ali skupaj s transportnim kovčkom),
 - predložiti v popravilo celotni izdelek skupaj s potrebnimi dokumenti (originalna garancijska izjava in dokazilo nakupa ali njegova kopija) na prodajnem mestu ali servisni službi.
2. GTX Poland Sp. z o.o Sp.k. stranki za čas garancijskega popravila ni dolžna dati nadomestne naprave.
3. V kolikor napake niso odpravljene v skupnem roku 45 dni od dneva, ko je proizvajalec, prodajalec ali pooblaščen servis od kupca prejel zahtevo za odpravo napak, proizvajalec kupcu blago brezplačno zamenja z enakim novim in brezhibnim izdelkom. V kolikor v navedenem roku blago ni popravljeno ali zamenjano z novim, lahko kupec razdre pogodbo ali zahteva znižanje kupnine.
5. Stranka je upravičena do zamenjave naprave z novo, če:
 - izdelek ni bil popravljen v 45 dneh od dneva sprejema v popravilo,
 - je servisna služba izvedla 4 popravila, izdelek pa ima, po mnenju servisne službe, še vedno napake, ki onemogočajo uporabo v skladu z njenim namenom, ali
 - servisna služba pisno potrdi, da odprava napake ni možna ali je povezana s prekomernimi stroški.
6. V primeru menjave izdelka z novim se odšteje vrednost manjkajočih, poškodovanih ali s strani stranke nedostavljenih elementov izdelka in manjkajoče opreme, ki predstavlja dodatno opremo danega izdelka.

7. Če menjava izdelka z novim ni možna, ima stranka pravico do vračila plačanega zneska.

Poblaščen servis:

Germar d.o.o., PSC Maribor

Keleminova ulica 26

Tel.: +386 2 46 14 704

Fax.: +386 2 46 14 705

Email: racunovodstvogermovsek@siol.net

Opombe k servisu

Reklamacijo je mogoče predložiti na prodajnem mestu ali direktno pri pooblaščenem serviserju.

datum sprejema v popravilo	datum sprejema v popravilo
datum popravila	datum popravila
trajanje popravila	trajanje popravila
datum in podpis serviserja	datum in podpis serviserja

Davatelj jamstva :

Jeklotehna-Ting d.o.o.

Moždenec 1/L Novi Marof

Tel.042/613-500

Fax. 042/613-505

E-mail : info@jeklotehna-ting.hr

Naziv _____ **proizvoda**

:

Serijski _____ **broj** _____ **proizvoda**

:

Kupac: _____

Datum _____ **prodaje:** _____ **Potpis** _____ **i** _____ **žig**

:

Jamstvena izjava uvoznika :

Uvoznik izjavljuje da će proizvod pravilno raditi u jamstvenom roku, ako se korisnik bude pridržavao priloženih uputa za uporabu.

Obavezujemo se da ćemo sve nedostatke i greške proizvođača u jamstvenom roku otkloniti bez naknade, popravkom ili zamjenom proizvoda. Prilikom reklamacije u jamstvenom roku kupac oštećeni proizvod treba predati ili dostaviti u ovlašteni servis. Trošak transporta proizvoda za popravak u jamstvenom roku, do ovlaštenog servisa i natrag snosi uvoznik. Jamstvo se priznaje ako je uz proizvod dostavljen originalan račun i jamstveni list koji je uredno popunjen i potvrđen od prodavatelja. U jamstveni popravak ne spada redovito održavanje proizvoda, potrošni materijal (zamjena četkica, podmazivanje, ispuhivanje i sl.), priloženi pribor i oštećenja uslijed nepravilnog rukovanja (stezna glava, priključni kabel).

JAMSTVENI ROK : 36 mjeseci

Jamstvo se ne priznaje u slijedećim uvjetima:

Ako je proizvod mehanički oštećen ili ima oštećenja zbog pogrešnog električnog napona.

Ako se korisnik nije pridržavao uputa za rukovanje, te nestručno i nemarno rukovao proizvodom

Ako je proizvod popravljala neovlaštena osoba

Ako jamstveni list nije uredno popunjen i potvrđen od prodavatelja

Ako u jamstvenom roku ovlaštena servisna radionica ne popravi proizvod u roku od 45 dana od dana prijema na popravak, proizvod ćemo zamijeniti novim ili će kupcu biti vraćen uplaćeni iznos. Za vrijeme popravka produžuje se jamstveni rok.

Za kupljeni proizvod jamčimo servisno održavanje i rezervne dijelove 7 (sedam) godina).**Ovlašteni servis :**

JEKLOTEHNA-TING d.o.o.

Moždenec 1/L, 42220 Novi Marof

042/613-500

Sve informacije mogu se naći na gtxservice.com

POPRAVAK ALATA U JAMSTVENOM ROKU:

Datum prijema	Broj naloga	Datum popravka	Opis popravka i ugrađenih djelova	Potpis i pečat servisera

(vyplní prodejce)

Název zařízení:*

Katalogové číslo:* Sériové číslo:*

Adresa místa prodeje
(nebo razítko prodejce)

a čitelný podpis:*

Datum prodeje* Číslo dokladu o zakoupení*

* povinná pole

Podmínky této záruky se vztahují pouze na elektronářadí a benzinová zařízení značky GRAPHITE. Rozsah záruky

1. Společnost GTX Poland Sp. Z o.o Sp.k. poskytuje písemnou záruku za kvalitu prodaného zařízení.
2. Záruka se vztahuje výhradně na vady, které mají svůj původ v prodaném zařízení, vzniklé v důsledku vad použitých materiálů, nesprávné montáže nebo technologie výroby zařízení.
3. V případě, že se během záruční doby vyskytnou vady, zavazuje se společnost GTX Poland provést bezplatnou opravu zařízení. Oprava bude provedena v centrálním servisu společnosti GTX Poland Sp. Z o.o Sp.k..
4. Záruční opravy nebudou provedeny, pokud zákazník nepřiloží k reklamovanému zařízení platný a vyplněný originální záruční list a doklad o zakoupení zařízení nebo jeho kopii (např. fotokopie daňového dokladu).
5. Duplikáty záručního listu se nevydávají.
6. Záruka na prodané zařízení nevylučuje, neomezuje ani nepozastavuje platnost nároků zákazníka, které vyplývají z předpisů o ručení za vady prodané věci.
7. Územní rozsah záručního krytí je omezen na území Polské republiky.

Záruční doba

1. Záruka je poskytována na dobu 36 měsíců ode dne zakoupení zařízení uživatelem, potvrzeného záznamem v záručním listu a dokladem o zakoupení.
2. Společnost GTX Poland Sp. Z o.o Sp.k. se zavazuje provést opravu i po uplynutí záruční doby, pokud se vada vyskytla a byla nahlášena během záruční doby.
3. Pokud společnost GTX Poland Sp. Z o.o Sp.k. vyměnila vadné zařízení za prosté vad nebo provedla zásadní opravy zařízení, záruční doba začíná běžet znovu od okamžiku vydání zařízení prostého vad nebo vrácení opraveného zařízení. Pokud během opravy zařízení servis vyměnil díl v zařízení, záruční doba na vyměněné díly začíná běžet znovu, a to od data vrácení opraveného zařízení. V jiných případech se záruční doba prodlužuje o dobu, během které, v důsledku vady věci, na kterou se vztahuje záruka, oprávněná osoba nemohla věc používat.

Omezení

1. Záruka se nevztahuje na:
 - běžné opotřebené díly zařízení jako jsou např. těsnění, abrazivní obložení, hnací řemeny, pojistky, žárovky, maziva, čepele nožů, pilové kotouče a listy, akumulátory, kartáče elektrických motorů atd.;
 - opravy spočívající v seřizování, čištění, mazání, výměně filtrů a výše uvedených dílů;
 - poškození vzniklá nesprávným používáním (např. v rozporu s návodem k obsluze či se stanoveným účelem, což má za následek přetížení zařízení apod.), nesprávnou údržbou či skladováním, poškození vzniklá v důsledku nepoužití přenosného kufříku, byl-li dodán v sadě;
 - mechanická poškození zaviněná uživatelem (např. zničení zámků vřetene, poškození krytu apod.);
 - poškození vzniklá v důsledku zanedbání povinnosti okamžitého ohlášení zjištěné závady;
 - poškození vzniklá v důsledku namontování nesprávných dílů, filtrů nebo použití nesprávných maziv nebo olejů, atd.
 - vady vzniklé v důsledku nesprávného napájecího napětí, zásahu bleskem, požáru, povodně, živelných pohrom či jiných vnějších faktorů.
2. **Pozor!** Provedení svévolných oprav v jiných servisech, než uvedených v tomto záručním listu, vede ke ztrátě záruky.
3. **Pozor!** Krytí zařízení je opatřeno záruční plombou „Quality Check“. Odstranění této záruční plomby nebo její zničení může vést k zamítnutí reklamace.
4. **Pozor!** Nezbytnou podmínkou platnosti záručního listu je zaznamenání data prodeje zařízení a sériového čísla zařízení do záručního listu, jejich stvrzení razítkem a podpisem prodejce a přiložení dokladu o zakoupení zařízení příp. jeho kopie. Záruku nelze uplatnit, jestliže v záručním listu chybí datum prodeje, razítko prodejce, není přiložen doklad o zakoupení nebo jeho kopie a pokud katalogová a sériová čísla zařízení neodpovídají číslům uvedeným v záručním listu. Je-li sériové číslo na zařízení nečitelné nebo zničené, může to vést k zamítnutí reklamace.
5. **Pozor!** Bez přiloženého dokladu o zakoupení nebo jeho čitelné kopie nebude reklamace vyřízena.
6. **Pozor!** Osoba oznamující reklamaci musí reklamované zařízení nejprve očistit. Servis může odmítnout přijetí neočištěného zařízení k opravě nebo jej očistit na náklady osoby oznamující reklamaci.
7. **Pozor!** Záruka se nevztahuje na použití zařízení v nepředřizitém provozu, které by mohlo vést k jeho přetížení. Během provozu dbejte pravidelně přestávek.
8. Zakoupení zařízení na daňový doklad neomezuje dobu trvání záruky, pod podmínkou, že je používáno v souladu s pravidly obsaženými v tomto záručním listu.

Opravy

1. Vyskytne-li se na zařízení závada, je uživatel povinen:
 - zdržet se používání poškozeného zařízení od okamžiku zjištění závady,



(vyplní predajca)

Názov zariadenia:*

Katalógové číslo:* Sériové číslo:*

Adresa miesta predaja
(alebo pečiatka predávajúceho)

a čitateľný podpis:*

Dátum predaja* Číslo dokladu o kúpe*

* povinné polia

Podmienky tejto záruky sa vzťahujú len na elektrické náradie a spaľovacie zariadenia značky GRAPHITE. Rozsah záruky

1. GTX Poland Sp. Z o.o Sp.k. poskytuje písomnú záruku kvality predaného zariadenia.
2. Záruka sa vzťahuje iba na chyby spočívajúce v predanom zariadení, ktoré vyplývajú z chýb použitých materiálov, nesprávnej montáže alebo technológie výroby zariadenia.
3. V prípade porúch, ktoré sa vyskytnú počas záručnej doby, sa GTX Poland Sp. Z o.o Sp.k. zaväzuje vykonať bezplatnú opravu zariadenia. Oprava bude vykonaná v Centrálnom servise GTX Poland Sp. Z o.o Sp.k..
4. Záručné opravy sa nebudú vykonávať, ak zákazník k reklamovanému zariadeniu neprípojí platný a vyplnený originálny záručný list a potvrdenie o nákupe zariadenia alebo jeho kópiu (napr. fotokópiu faktúry).
5. Duplikáty záručného listu nebudú vydávané.
6. Záruka na predané zariadenie nevyklučuje, neobmedzuje ani nepozastavuje oprávnenia zákazníka vyplývajúce z predpisov o ručení za chyby predanej veci.
7. Územný rozsah záručnej ochrany sa vzťahuje na územie Poľskej republiky.

Záručná doba

1. Záruka sa poskytuje na obdobie 36 mesiacov odo dňa zakúpenia zariadenia používateľom, potvrdeného zápisom do záručného listu a dokladom o kúpe
2. GTX Poland Sp. Z o.o Sp.k. sa zaväzuje vykonať opravu aj po uplynutí záručnej lehoty, ak sa chyba vyskytla a bola nahlásená v záručnej dobe.
3. Ak GTX Poland Sp. Z o.o Sp.k. vymenila chybné zariadenie za bezchybné alebo vykonala podstatné opravy na zariadení, záručná doba začína plynúť znovu od okamihu vydania zariadenia bez chýb alebo vrátenia opraveného zariadenia. Ak počas opravy zariadenia servis vymenil časť v zariadení, záručná doba pre vymenenú časť začína plynúť odo dňa vrátenia opraveného zariadenia. V iných prípadoch sa záručná doba predlžiu o čas, počas ktorého v dôsledku chyby veci, na ktorú sa vzťahuje záruka, ju osoba, ktorá je držiteľom záruky, nemohla používať.

Obmedzenia

1. Záruka nezahŕňa:
 - bežné opotrebovanie častí zariadenia, ako sú: tesnenia, brúsne obloženia, hnacie remene, poistky, žiarovky, kvapaliny a mazivá, čepele nožov, pilové kotúče a pilové listy, akumulátory, kefy elektrických motorov, atď.;
 - opravy pozostávajúce z nastavovania, čistenia, mazania, výmeny filtrov a vyššie uvedených súčiastok;
 - škody spôsobené nesprávnym používaním (napr. v rozpore s návodom na obsluhu alebo určením, ktoré spôsobuje preťaženie zariadenia, atď.), nesprávnou údržbou alebo skladovaním, poškodenia spôsobené chýbajúcim prepravným kufríkom, pokiaľ bol súčasťou dodávky;
 - mechanické poškodenia spôsobené používateľom (napr. poškodenie blokovania vretena, poškodený plášť atď.);
 - poškodenia spôsobené v dôsledku zanedbania povinnosti okamžitého nahlásenia zistenej chyby;
 - poškodenia vzniknuté v dôsledku namontovania nesprávnych častí, filtrov alebo použitím nesprávnych mazív alebo olejov, atď.
 - chyby spôsobené v dôsledku nesprávneho napájacieho napätia, bleskom, požiarom, povodňou, prírodných katastrof alebo iných vonkajších činiteľov.
2. **Pozor!** Neoprávnené opravy mimo servisného miesta uvedeného v tomto záručnom liste majú za následok stratu práv vyplývajúcich zo záruky.
3. **Pozor!** Plášť zariadenia je vybavený záručnou plombou „Quality Check“. Chýbajúca záručná plomba alebo jej zničenie môže predstavovať dôvod odmietnutia reklamácie.
4. **Pozor!** Nevyhnutnou podmienkou platnosti záručného listu je uvedený dátum predaja zariadenia, sériové číslo zariadenia potvrdené pečiatkou a podpisom predávajúceho a pripojenie dokladu o kúpe zariadenia alebo jeho kópie. Záruka sa nevzťahuje, ak v záručnom liste nie je dátum predaja, pečiatka predajného miesta, nie je priložený doklad o kúpe alebo jeho kópia a keď katalógové a sériové číslo reklamovaného zariadenia nezodpovedajú číslam uvedeným v záručnom liste. V prípade, že je sériové číslo na zariadení nečitateľné alebo zničené, reklamácia môže byť odmietnutá.
5. **Pozor!** Bez pripojeného dokladu o kúpe alebo jeho čitateľnej kópie reklamácie nebudú prijaté.
6. **Pozor!** Reklamované zariadenie by mala osoba podávajúca reklamáciu predtým očistiť. Servis môže odmietnuť prijať do opravy zariadenie, ktoré nebolo predtým očistené alebo ho očistiť na náklady osoby podávajúcej reklamáciu.
7. **Pozor!** Záruka sa nevzťahuje na používanie zariadenia na nepretržitú prevádzku, ktorá by mohla viesť k jeho preťaženiu. Počas práce je potrebné vykonávať pravidelné prestávky.
8. Nákup zariadenia na faktúru DPH neobmedzuje čas trvania záruky pod podmienkou jeho používania v súlade s pravidlami uvedenými v tomto záručnom liste.

Oprava

1. V prípade poruchy zariadenia je používateľ povinný:
 - prestať používať poškodené zariadenie od okamihu zistenia poruchy,
 - doručiť kompletne zariadenie do opravy spolu s príslušenstvom a originálnym obalom (v prípade, že sa zariadenie predáva v kartónovej škatuli alebo v súprave s prepravným kufríkom),
 - dodať kompletne zariadenie do opravy spolu s potrebnými dokumentmi (originálnym záručným listom a dokladom o kúpe alebo jeho kópiou) na miesto predaja alebo do servisného strediska.
2. GTX Poland Sp. Z o.o Sp.k. nie je povinná poskytnúť zákazníkovi náhradné zariadenie počas záručnej opravy.
3. Oprava bude vykonaná v lehote do 14 dní (okrem sobôt, nediel a štátnych sviatkov), počínajúc od dátumu prijatia zariadenia do servisu v rámci záručnej opravy.
4. Čas opravy zariadenia sa môže predĺžiť o čas nevyhnutný na dovezenie náhradných dielov výrobcom.
5. Zákazník má právo na výmenu zariadenia za nové, ak:
 - servisné stredisko vykonalo 4 opravy a zariadenie bude mať podľa hodnotenia servisného strediska stále chyby, ktoré znemožňujú jeho používanie v súlade s jeho určením alebo
 - servisné stredisko písomne stanoví, že odstránenie chyby nie je možné alebo je spojené s nadmernými nákladmi.
6. V prípade výmeny zariadenia za nové sa odpočíta hodnota chýbajúcich, poškodených alebo zákazníkom nedodaných súčiastok zariadenia a chýbajúceho príslušenstva, ktoré sú doplnkovým vybavením daného zariadenia.
7. Ak nie je možná výmena zariadenia za nové, zákazník má právo na iné nové zariadenie s rovnakými alebo lepšími technickými parametrami. **Prehlásenie**

Reklamované zariadenie by malo byť doručené na miesto nákupu, ktoré zaregistruje reklamáciu na servisnej platforme GTX Poland Sp. Z o.o Sp.k.: gtxservice.com

V prípade, že reklamované zariadenie nie je možné dodať na miesto predaja, aktuálne zásady registrovania reklamácie sú k dispozícii na webovej stránke: gtxservice.com alebo prostredníctvom kontaktu s Centrálnym servisom GTX Poland Sp. Z o.o Sp.k.. Prostredníctvom platformy gtxservice.com je možné priebežne kontrolovať stav nahlásenej reklamácie.

Ak máte akékoľvek otázky, kontaktujte Centrálny servis GTX Poland Sp. Z o.o Sp.k. na telefónnom čísle +48 22 573-03-85 (pon. – pia., 8:00 – 16:00)

Reklamácie je možné nahlásiť na mieste nákupu alebo v Centrálnom servise GTX Poland Sp. Z o.o Sp.k.

Všetky potrebné informácie sú k dispozícii na webovej stránke www.gtxservice.com GTX Service tel. +421233456021 e-mail: service.slovakia@gtxservice.com

Poznámky servisu

dátum prijatia na opravu
dátum opravy
rozsah opravy
.....
dátum a podpis pracovníka servisu
dátum prijatia na opravu
dátum opravy
rozsah opravy
.....
dátum a podpis pracovníka servisu

dátum prijatia na opravu
dátum opravy
rozsah opravy
.....
dátum a podpis pracovníka servisu
dátum prijatia na opravu
dátum opravy
rozsah opravy
.....
dátum a podpis pracovníka servisu

