

GRAPHITE

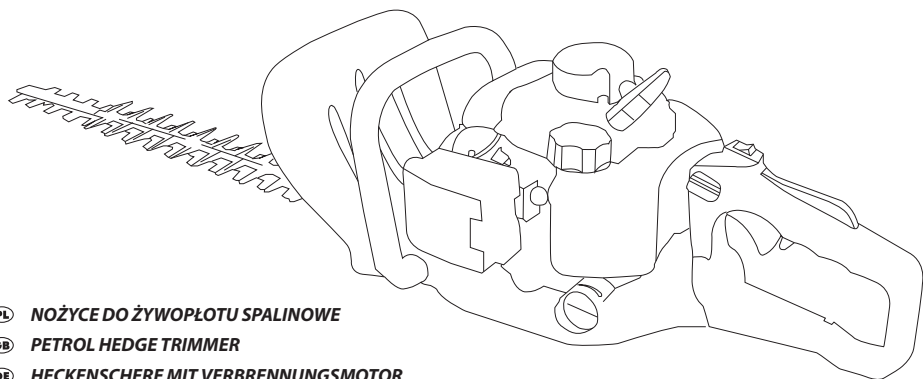

- PL** NOŻYCE DO ŻYWOPŁOTU SPALINOWE
- GB** PETROL HEDGE TRIMMER
- DE** HECKENSCHERE MIT VERBRENNUNGSMOTOR
- RU** НОЖНИЦЫ ДЛЯ ЖИВОЙ ИЗГОРОДИ БЕНЗИНОВЫЕ
- UA** КУЩОРИЗ БЕНЗИНОВИЙ
- HU** BENZINES SÖVÉNYVÁGÓ
- RO** FOARFECHE DE TUNS GARD VIU CU MOTOR CU COMBUSTIE INTERNA
- CZ** BENZINOVÉ NŮŽKY NA ŽIVÝ PLOT
- SK** BENZÍNOVÉ NOŽNICE NA ŽIVÝ PLOT
- SL** BENCINSKE ŠKARJE ZA ŽIVO MEJO
- LT** BENZININĖS GYVATVORIŲ ŽIRKLĖS
- LV** BENZĪNA DZĪVŽOGA ŠĶĒRES
- EE** BENSIINIMOOTORIGA HEKILÕIKUR
- BG** БЕНЗИНОВА НОЖИЦА ЗА ЖИВ ПЛЕТ
- HR** BENZINSKE ŠKARE ZA ŽIVICU
- SR** MAKAZE SA MOTOROM SA UNUTRAŠNJIM SAGOREVANJEM
- GR** ΨΑΛΙΔΙ ΜΠΟΡΝΤΟΥΡΑΣ ΒΕΝΖΙΝΟΚΙΝΗΤΟ
- ES** CORTASETOS CON MOTOR DE COMBUSTIÓN
- IT** TAGLIASIEPI A SCOPPIO
- NL** BENZINE HEGGENSCHAAR

10*
LAT
DOSTĘPNOŚCI
CZĘŚCI ZAMIENNYCH

Sprawdź dostępność
części zamiennych
do tego produktu

skanując kod QR
lub wchodząc na
gtxservice.pl



58G955



PL	INSTRUKCJA ORYGINALNA (OBSŁUGI)	6
GB	TRANSLATION OF THE ORIGINAL INSTRUCTIONS	9
DE	ÜBERSETZUNG DER ORIGINALBETRIEBSANLEITUNG	13
RU	ПЕРЕВОД ОРИГИНАЛЬНОЙ ИНСТРУКЦИИ	17
UA	ПЕРЕКЛАД ІНСТРУКЦІЇ З ОРИГІНАЛУ	21
HU	EREDETI HASZNÁLATI UTASÍTÁS FORDÍTÁSA	25
RO	TRADUCERE A INSTRUCȚIUNILOR ORIGINALE	28
CZ	PŘEKLAD PŮVODNÍHO NÁVODU K POUŽÍVÁNÍ	32
SK	PREKLAD PŮVODNÉHO NÁVODU NA POUŽITIE	35
SL	PREVOD IZVIRNIH NAVODIL	39
LT	ORIGINALIOS INSTRUKCIJOS VERTIMAS	43
LV	INSTRUKCIJU TULKŌJUMS NO ORIGINĀLVALODAS	46
EE	ALGUPÄRASE KASUTUSJUHENDI TÖLGE	50
BG	ПРЕВОД НА ОРИГИНАЛНАТА ИНСТРУКЦИЯ	53
HR	PRIJEVOD ORIGINALNIH UPUTA	57
SR	PREVOD ORIGINALNOG UPUTSTVA	61
GR	ΜΕΤΑΦΡΑΣΗ ΤΟΥ ΠΡΩΤΟΤΥΠΟΥ ΤΩΝ ΟΔΗΓΙΩΝ ΧΡΗΣΗΣ	64
ES	TRADUCCIÓN DEL MANUAL ORIGINAL	68
IT	TRADUZIONE DELLE ISTRUZIONI ORIGINALI	72
NL	VERTALING VAN ORIGINELE GEBRUIKSAANWIJZING	76

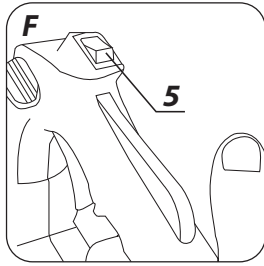
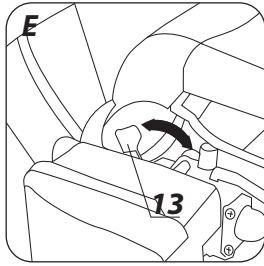
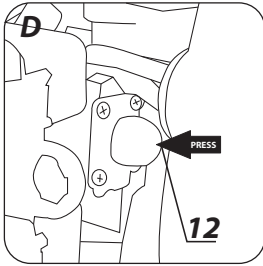
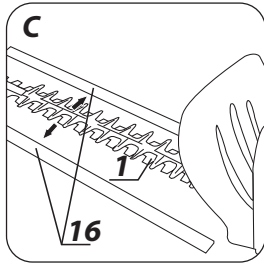
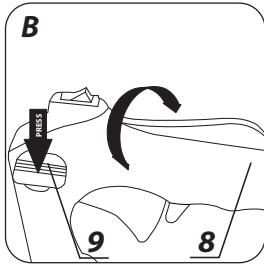
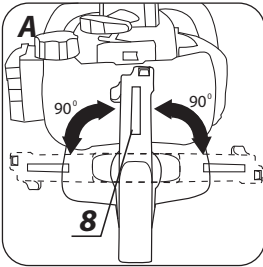
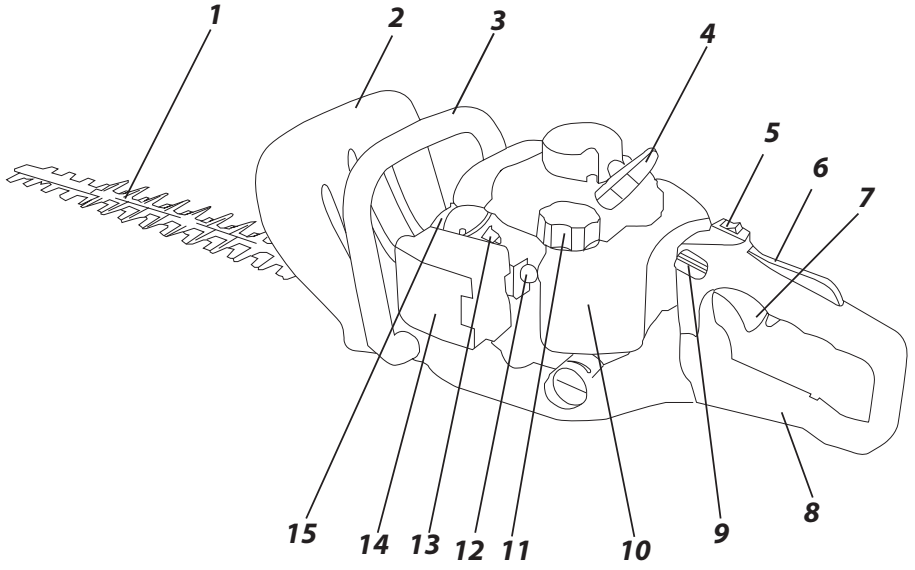

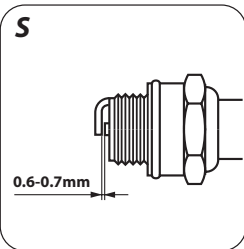
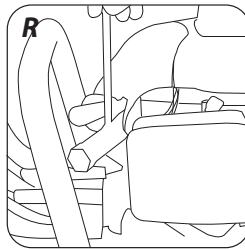
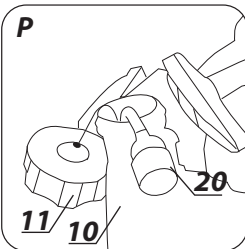
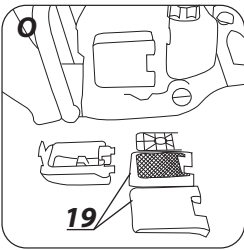
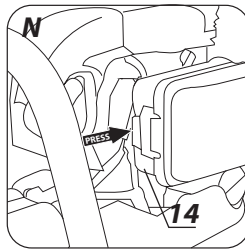
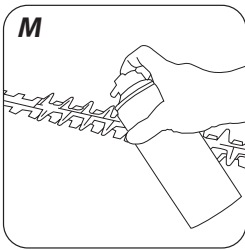
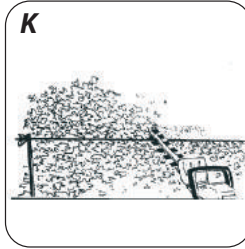
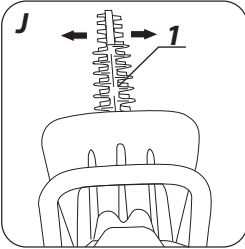
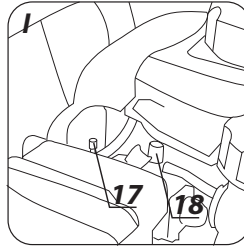
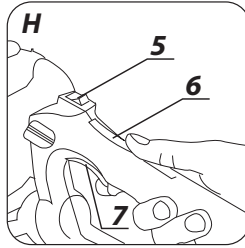
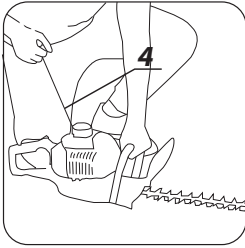



INSTRUKCJA ORYGINALNA (OBSŁUGI)

NOŻYCE DO ŻYWOPŁOTU SPALINOWE 58G955

UWAGA: PRZED PRZYSTĄPIENIEM DO UŻYTKOWANIA URZĄDZENIA NALEŻY UWAGAŃNIE PRZECZYTAĆ NINIEJSZĄ INSTRUKCJĘ I ZACHOWAĆ JĄ DO DALSZEGO WYKORZYSTANIA.

SZCZEGÓLWIE PRZEPISY BEZPIECZEŃSTWA

PRZED ROZPOCZĘCIEM EKSPLOATACJI URZĄDZENIA NALEŻY ZAPOZNAĆ SIĘ Z INSTRUKCJĄ OBSŁUGI.

Przygotowanie

- NOŻYCE DO ŻYWOPŁOTU MOGĄ SPÓWODOWAĆ POWAŻNE OBRAŻENIA. Należy dokładnie się zapoznać z instrukcją i informacjami o prawidłowym postępowaniu z nożycami do żywopłotu, ich przygotowaniu, konserwacji, uruchamianiu i zatrzymywaniu. Należy zapoznać się z wszystkimi elementami sterowania i właściwym użytkowaniem nożyc do żywopłotu.
- Nie wolno pozwalać dzieciom na używanie nożyc do żywopłotu.
- Należy uważać na napowietrzną linię elektroenergetyczną.
- Podczas pracy nie powinno być w pobliżu osób postronnych, w szczególności dzieci.
- Należy zadbać o właściwy ubiór! Nie nosić luźnej odzieży ani biżuterii, które mogłyby zostać pochwycone przez ruchome części. Zaleca się stosowanie wytrzymałych rękawic, przeciwpoślizgowego obuwia i ochronnych okularów.
- Przy postępowaniu z paliwami należy zachować szczególną ostrożność. Są to palne substancje, a ich pary mają właściwości wybuchowe.

Należy przestrzegać poniższych instrukcji.

- Używać wyłącznie atestowanego kanistra.
 - Nie wolno zdejmować nakrętki wlewu paliwa ani dodawać paliwa przy pracującym źródle zasilania. Przed uzupełnieniem paliwa silnik i elementy układu wydechowego muszą ostygnąć.
 - Nie palić tytoniu.
 - Nie wolno uzupełniać paliwa wewnątrz pomieszczeń.
 - Nie wolno przechowywać nożyc do żywopłotu ani kanistra z paliwem w miejscach, gdzie występuje otwarty ogień, na przykład przy gazowym podgrzewaczu wody.
 - W przypadku rozlania paliwa nie wolno uruchamiać silnika, należy odsunąć nożycy do żywopłotu od miejsca wycieku przed ich uruchomieniem.
 - Po uzupełnieniu paliwa zawsze należy założyć nakrętkę wlewu i odpowiednio zaciśnąć.
 - W przypadku opróżnionego zbiornika paliwa należy go uzupełniać na zewnątrz pomieszczeń.
- Jeśli mechanizm tnący uderzy ciało obce lub nożycy do żywopłotu będą wydawać niezwykły hałas lub wibracje po uruchomieniu, należy wyłączyć źródło zasilania i pozwolić nożycom na zatrzymanie. Następnie odłączyć kabel od świecy zapłonowej i wykonać poniższe czynności:
 - sprawdzić pod kątem uszkodzeń;
 - sprawdzić części i zaciśnąć w przypadku poluzowania;
 - w przypadku uszkodzonych części wymienić lub naprawić, używając elementów o równoważnych parametrach.

h) Uwaga! Konieczna ochrona słuchu.

i) Uwaga! Konieczna ochrona oczu.

j) Zapoznać się, jak zatrzymać nożycy do żywopłotu w sytuacji awaryjnej.

Obsługa

a) Silnik należy zatrzymać przed poniższymi czynnościami:

- czyszczenie lub odblokowywanie;
- kontrola, konserwacja lub praca z nożycami do żywopłotu;
- regulacja położenia przrządu tnącego;
- pozostawienie nożyc do żywopłotu bez nadzoru.

b) Przed uruchomieniem silnika nożycy do żywopłotu muszą być w odpowiednim miejscu we właściwym położeniu roboczym.

c) Podczas pracy z nożycami do żywopłotu przed każdym uruchomieniem silnika należy najpierw zapewnić właściwą pozycję pracy.

d) Nie wolno używać nożyc do żywopłotu, kiedy element tnący jest uszkodzony lub nadmiernie zużyty.

e) Aby ograniczyć zagrożenie pożarowe, silnik i tłumik należy utrzymywać wolne od zanieczyszczeń, liści i nadmiaru środków smarnych.

f) Podczas pracy nożycy do żywopłotu wszystkie uchwyty i osłony muszą być założone. Nie wolno podejmować prób korzystania z niekompletnych nożyc do żywopłotu lub z wprowadzonymi niezatwierdzonymi modyfikacjami.

g) Jeśli nożycy do żywopłotu mają dwa uchwyty, wolno ich używać wyłącznie trzymając dwoma rękami.

h) Należy zawsze być świadomym swojego otoczenia i zwracać uwagę na możliwe zagrożenia, które mogą być trudne do zauważenia przez hałas pracujących nożyc do żywopłotu.

Konserwacja i przechowywanie

a) W przypadku zatrzymania nożyc do żywopłotu w celu serwisowania, kontroli lub przechowywania, należy wyłączyć silnik, odłączyć kabel od świecy zapłonowej i upewnić się, że wszystkie ruchome części są całkowicie zatrzymane. Przed wszelką kontrolą, regulacją itp. nożycy do żywopłotu powinny ostygnąć.

b) Nożycy do żywopłotu należy przechowywać w miejscach, gdzie pary paliw nie będą miały kontaktu z otwartym ogniem ani iskrami. Nożycy do żywopłotu można odłożyć do przechowywania wyłącznie po ich ostygnięciu.

c) Podczas przenoszenia lub przechowywania nożyc do żywopłotu przez cały czas powinna być założona osłona elementu tnącego.

OBJAŚNIENIE ZASTOSOWANYCH PIKTOGRAMÓW



1



2



3



4



5



6



7



8



9



10



11



12

- Uwaga zachowaj szczególne środki ostrożności.
- Przeczytaj instrukcję obsługi, przestrzegaj ostrzeżeń i warunków bezpieczeństwa w niej zawartych!
- Używaj środków ochrony osobistej (gogle ochronne, ochronnik słuchu).
- Używaj odzieży ochronnej.
- Używaj obuwia ochronnego.
- Używaj rękawic ochronnych.
- Uważaj na ostre krawędzie!
- Uwaga gorące!
- Zagrożenie pożaru.
- Wyłączaj silnik i ściągnąć przewód z świecy zapłonowej przed rozpoczęciem czynności obsługowych lub naprawczych.
- Chroń przed wilgocią.
- Do stosowania na zewnątrz pomieszczeń.

BUDOWA I ZASTOSOWANIE

Spalinowe nożycy do żywopłotu są urządzeniem typu ręcznego. Są one napędzane dwusuwowym silnikiem spalinowym chłodzonym powietrzem. Tego typu urządzenie jest przeznaczone do wykonywania prac w ogrodzie przydomowym jak: strzyżenie żywopłotów, krzaków i krzewów. Każde inne zastosowanie, które nie zostało dopuszczone w poniższej instrukcji obsługi, może prowadzić do uszkodzenia nożyc i stanowić poważne zagrożenie dla użytkownika. Nożycy do żywopłotu przeznaczone są wyłącznie do zastosowań amatorskich.

Nie wolno używać urządzenia niezgodnie z jego przeznaczeniem.



OPIS STRON GRAFICZNYCH

Poniższa numeracja odnosi się do elementów urządzenia przedstawionych na stronach graficznych niniejszej instrukcji.

1. Listwa nożowa
2. Osłona ręki
3. Uchwyt przedni
4. Linka rozruchowa
5. Włącznik zapłonu
6. Blokada dźwigni przepustnicy
7. Dźwignia przepustnicy
8. Rękojeść zasadnicza
9. Przycisk blokady rękojeści zasadniczej
10. Zbiornik paliwa
11. Korek wlewu paliwa
12. Pompka membranowa
13. Dźwignia ssania
14. Filtr powietrza
15. Świeca zapłonowa
16. Osłona listwy nożowej
17. Wkręt regulacyjny wolnych obrotów
18. Wkręt regulacyjny składu mieszanki
19. Wkład filtra powietrza
20. Filtr paliwa

* Mogą występować różnice między rysunkiem a wyrobem.

OPIS UŻYTYCH ZNAKÓW GRAFICZNYCH



UWAGA



OSTRZEŻENIE



MONTAŻ/USTAWIENIA



INFORMACJA

WYPOSAŻENIE I AKCESORIA

1. Osłona listwy nożowej – 2 szt.
2. Klucz do świec + wkrętak – 1 szt.
3. Wkrętak dwustronny – 1 szt.
4. Klucz sześciokątny – 2 szt.
5. Klucz płaski – 1 szt.
6. Pojemnik na mieszankę benzynowo-olejową – 1 szt.

PRZYGOTOWANIE DO PRACY

PRZENOSZENIE NOŻYC DO ŻYWOPLÓTU

Przed przystąpieniem do przeniesienia nożyc należy zawsze nasunąć osłony na listwę nożową. Nożyce do żywoplotu należy przynieść za uchwyt przedni. Nie wolno ich przenosić chwytając za rękojeść zasadniczą. Jeśli zachodzi potrzeba wykonania kolejno kilku operacji cięcia, to pomiędzy operacjami nożyce powinny być wyłączone za pomocą włącznika zapłonu.

NAPELNIANIE ZBIORNIKA PALIWA

Podczas napełniania paliwem należy przestrzegać poniższych zasad:

- Silnik nie może pracować.
- Nie można dopuścić do rozlania paliwa.

Zmieszać benzynę (bezołowiową o liczbie oktanowej 95) z dobrej jakości olejem silnikowym do silników dwusuwowych według niżej podanych tabeli.

Tabela dla mieszanki 25 : 1

Benzyna [l]	1	2	3	4	5
Olej do 2-suwowy [ml]	40	80	120	160	200

- Wlać odpowiednią ilość oleju do pojemnika na mieszankę benzynowo-olejową a następnie dolać dokładnie odmierzoną ilość benzyny.
- Zakręcić korek i bardzo dokładnie wymieszać.

- Odkręcić korek wlewu paliwa (11).
- Nalać wcześniej przygotowaną mieszankę paliwową (max. 600 ml).
- Zakręcić korek wlewu paliwa (11).

Większość kłopotów z silnikami spalinowymi pośrednio lub

bezpośrednio jest związana z zastosowanym paliwem. Należy szczególnie uważać, aby do mieszanki nie użyć oleju silnikowego przeznaczonego dla silników 4-suwowych.

PRZESTAWNA RĘKOJEŚĆ ZASADNICZA



Przed przystąpieniem do pracy można dostosować położenie rękojeści zasadniczej (8) tak, aby było ono najdogodniejsze dla wykonywanej pracy. Rękojeść można ustawić w 3 położeniach przekręcając ją o 90° w lewo lub w prawo w odniesieniu do pozycji podstawowej (rys. A).



Podczas zmiany położenia rękojeści zasadniczej (8) dźwignia przepustnicy (7) nie może być wciśnięta.



• Przesunąć przycisk blokady rękojeści zasadniczej (9) do dołu (rys. B).

• Obrócić rękojeść zasadniczą w wybrane położenie i zwolnić nacisk na przycisk blokady rękojeści zasadniczej (9).

• Rękojeść zasadnicza automatycznie zablokuje się w wybranym położeniu.

PRACA / USTAWIENIA

URUCHAMIANIE SILNIKA



Nożyce do żywoplotu posiadają blokadę przed przypadkowym wciśnięciem dźwigni przepustnicy. Listwa nożowa zacznie się poruszać po uruchomieniu silnika.



• Zdejść osłony (16) z listwy nożowej (1) (rys. C).

• Sprawdzić napełnienie zbiornika paliwa.

• Napompować paliwo pompką membranową (12) (kilka razy), aż będzie widoczne w przewodzie paliwowym (rys. D).

• Przy zimnym silniku przestawić do przodu dźwignię ssania (13) w pozycję „CLOSE” (rys. E).

• Przewrócić włącznik zapłonu (5) w położenie włączony „I” (rys. F).

• Umieścić nożyce na stabilnym podłożu (ziemi).

• Trzymając pewnie nożyce oparte o ziemię pociągnąć za linkę rozruchową (4), najpierw powoli do usłyszenia ząbzenia się sprzęgła a następnie pociągnąć ją silnie (rys. G).

• Po uruchomieniu wcisnąć blokadę dźwigni przepustnicy (6) i lekko dźwignię przepustnicy (7) (rys. H).

• Zezwolić na rozgrzanie silnika przy lekko wciśniętej dźwigni przepustnicy (7).

• Przewrócić do tyłu dźwignię ssania (13) w pozycję „OPEN”.

• Wykonać cięcie.



W przypadku, gdyby silnik nie zapalił za pierwszym razem, przestawić dźwignię ssania (13) do połowy i ponownie pociągnąć za linkę rozruchową.

Jeśli kilkrotna próba nie da rezultatu należy napompować paliwo pompką membranową (12) i ponowić próbę uruchomienia.



Podczas pracy należy trzymać nożyce obiema rękami. Nie wolno uruchamiać silnika trzymając nożyce w jednej ręce. Podczas rozruchu nożyce muszą być oparte o ziemię i pewnie przytrzymywane. Należy sprawdzić, czy listwa nożowa nie dotyka jakichkolwiek przedmiotów. Nie wolno wykonywać cięcia, gdy ciężno ssania jest w pozycji „CLOSE”.

ZATRZYMYWANIE SILNIKA



• Zwolnić dźwignię przepustnicy (7), aby silnik mógł popracować parę minut na biegu jałowym.

• Ustawić włącznik zapłonu (5) w położenie wyłączony „O”.

REGULACJA GAŹNIKA



Gaźnik urządzenia został wyregulowany fabrycznie, ale może wymagać dokładnego wyregulowania przy zmianie warunków pracy. Przed przystąpieniem do regulacji gaźnika należy się upewnić czy zamontowany zostały nowy filtr powietrza i paliwa oraz czy nalano odpowiedniej mieszanki paliwowej.



Wkręt regulacyjny (18) przeznaczony jest do ustawienia składu mieszanki, a wkręt regulacyjny (17) do ustawienia wolnych obrotów.



• Wkręcić wkręt regulacyjny składu mieszanki (18) do oporu (nie dokręcać zbyt mocno) i poluzować o 21/2 obrotu.

• Uruchoić silnik i zezwolić na rozgrzanie przy wciśniętej do połowy dźwigni przepustnicy (7).

• Po rozgrzaniu silnika zwolnić nacisk na dźwignię przepustnicy (7) i zezwolić, aby silnik pracował na wolnych obrotach.

• Obracać wkręt regulacji wolnych obrotów (17) w lewo dotąd, aż noże przestaną się poruszać. Jeśli wolne obroty okażą się zbyt niskie, obrócić wkręt w prawo (rys. I).



Należy unikać dotykania tłumika. Gorący tłumik może spowodować poważne oparzenia.



HAMULEC NOŻY

Opisywane nożycy są wyposażone w hamulec automatyczny, który zatrzymuje ruch noży po zwolnieniu nacisku na dźwignię przepustnicy (7). Hamulec działa automatycznie w wyniku oddziaływania siły bezwładności na ciężarek zamocowany we wnętrzu obudowy hamulca.



Przed przystąpieniem do pracy należy sprawdzić czy hamulec noży działa sprawnie. W przypadku, gdy hamulec nie działa skutecznie należy przed przystąpieniem do pracy dokonać regulacji lub naprawy w autoryzowanym serwisie.



WSKAZÓWKI DOTYCZĄCE BEZPIECZNEGO UŻYTKOWANIA

Przed przystąpieniem do pracy dokładnie skontrolować żywoplot pod kątem niewidocznych przedmiotów takich jak np. ploty, siatka itp.



- Przycinając długie gałęzie należy pracę wykonywać stopniowo, warstwami.
- Nożycami można pracować wyłącznie wtedy, gdy żywoplot jest suchy.
- Po zakończeniu pracy należy osłonić listwę nożową.



PRZycinanie żywoplotów

- Oprócz strzyżenia żywoplotów nożycy można stosować także do przycinania krzewów i krzaków.
- Najlepszy wynik cięcia uzyskuje się prowadząc listwę nożową w taki sposób, aby była ona skierowana pod kątem około 15° do żywoplotu.
- Obustronna listwa nożowa i przeciwbieżne noże umożliwiają cięcie w obu kierunkach lub ruchem wahadłowym (**rys. J**).
- Aby uzyskać jednakową wysokość żywoplotu, zaleca się rozciągnięcie sznurka lub linki wzdłuż przycinanej krawędzi żywoplotu. Gałęzie wystające ponad wyznaczoną linię należy obciąć (**rys. K**).
- Aby naprowadzić gałęzie pod noże, należy przesuwać listwę nożową równomiernie do przodu lub tyłu po linii cięcia.
- Boki żywoplotu należy przycinać wykonując ruchy po łuku, najlepiej od dołu do góry (**rys. L**).



PRACA NOŻYCAMI DO ŻYWOPLOTU

- Przed przystąpieniem do wykonania zamierzonej pracy należy zapoznać się z punktem zawierającym zasady bezpiecznej pracy nożycami do żywoplotu.
- Zawsze należy przestrzegać przepisów bezpieczeństwa.
- Nożycy do żywoplotu mogą być wykorzystywane wyłącznie do przycinania drewna. Zabrania się przycinać nimi innych materiałów.
- Nie wolno wykorzystywać nożyc do żywoplotu jako dźwigni służącej do unoszenia, przesuwania lub rozdzielania obiektów.
- Nie wolno mocować ich do stanowisk stacjonarnych.
- Podczas przycinania nie ma potrzeby dociskania nożyc z dużą siłą. Trzeba wyrwać tylko niewielki docisk, gdy silnik pracuje przy pełnym otwarciu przepustnicy.



Naciśnij przycisk blokady dźwigni przepustnicy (6) i dźwignię przepustnicy (7) (przed rozpoczęciem cięcia zaczekaj, aż silnik osiągnie pełną prędkość).

- Przez cały czas utrzymuj pełną prędkość.
- Po zakończeniu przycinania zwolnij dźwignię przepustnicy (7) pozwalając, aby silnik pracował na biegu jałowym.
- Przed odstawieniem nożyc należy wyłączyć silnik.



Utrzymywanie wysokich obrotów nożyc bez przycinania drewna prowadzi do zbędnych strat i zużycia części.



Podczas pracy nożycami do żywoplotu zawsze należy stosować kompletne wyposażenie nożyc oraz odpowiednie ubranie robocze.



Demontaż zabezpieczeń, niewłaściwa obsługa, konserwacja lub niewłaściwie dokonana wymiana części mogą przyczynić się do zwiększenia ryzyka uszkodzenia ciała. Nigdy nie wolno dokonywać jakichkolwiek przeróbek nożyc. W przypadku posługiwania się nożycami samowolnie przerobionymi, użytkownik traci wszelkie prawa związane z gwarancją. Utratę gwarancji powoduje także użytkowanie pilarki niezgodnie z informacjami zawartymi w niniejszej instrukcji.

OBcinanie gałęzi krzewów

Gałęzi nie wolno obcinać wspinając się na drzewo. Nie wolno stawać na drabinach, platformach, kłódach lub w innych pozycjach, które mogą spowodować utratę równowagi i kontroli nad nożycami. Nie wolno dokonywać przycinania powyżej wysokości ramion. Nożycy do żywoplotu zawsze trzeba trzymać obiema rękami.



Przed przystąpieniem do czyszczenia, sprawdzania czy naprawy nożyc należy mieć pewność, że silnik urządzenia został zatrzymany i jest zimny. Odłączyć przewód od świecy zapłonowej, aby zapobiec przypadkowemu uruchomieniu silnika.



Zachować ostrożność ze względu na ostre krawędzie noży tnących. Kiedy nożycy nie są używane listwa nożowa powinna być zawsze zabezpieczona osłoną.



CZYSZCZENIE

- Korpus nożyc i elementy z tworzywa sztucznego należy czyścić za pomocą miękkiej szczotki i ściereczki.
- Nie używać wody ani środków zawierających rozpuszczalnik lub substancje polerujące.
- Pamiętać, aby szczeliny wentylacyjne w obudowie nożyc zawsze były drożne.



KONSERWACJA

- Skontrolować nożycy pod kątem oczywistych usterek takich jak poluzowany lub uszkodzony nóż, luźne połączenia śrubowe i zużyte lub uszkodzone elementy konstrukcyjne.
- Sprawdzić, czy pokrywy i zabezpieczenia są nieuszkodzone i właściwie zamontowane. Przed użyciem nożyc należy przeprowadzić wszelkie niezbędne prace konserwacyjne i naprawcze.
- Po każdym użyciu oczyścić listwę nożową i spryskać ją sprayem konserwującym. Podczas dłużej trwających prac zaleca się smarowanie noży cienką warstwą oleju w regularnych odstępach czasu (**rys. M**).
- Skontrolować stan ostrości noży.
- Przy urządzeniu mogą być przeprowadzane wyłącznie zabiegi konserwacyjne opisane w niniejszej instrukcji. Wszelkie inne czynności mogą być wykonywane tylko przez autoryzowany serwis.
- Nie wolno dokonywać jakichkolwiek zmian w konstrukcji nożyc.



PRzechowywanie

- Przed skierowaniem urządzenia do przechowywania na dłużej niż miesiąc należy opróżnić całkowicie układ paliwowy.
- Spuścić paliwo ze zbiornika paliwa, uruchomić silnik i zezwolić, aby przestał pracować z powodu braku paliwa.
- Co sezon stosuj świeże paliwo. Nigdy nie wolno do zbiornika paliwa stosować żadnych środków czyszczących, ponieważ może to spowodować uszkodzenie silnika.
- Nożycy przechowywać w bezpiecznym, suchym i niedostępnym dla dzieci miejscu.
- Nie umieszczać innych przedmiotów na obudowie nożyc.



Jest rzeczą ważną, aby w czasie przechowywania nie dopuścić do gromadzenia się osadu z cząstek gumy w podstawowych elementach układu paliwowego, takich jak gaźnik, filtr paliwa, przewód paliwowy lub zbiornik paliwa. Paliwa z domieszką alkoholu (etylowego lub metylowego) mogą pochłaniać wilgoć, co w czasie przechowywania prowadzi do separacji składników mieszanek paliwowej i tworzenia się kwasów. Zakwaszona benzyna może doprowadzić do uszkodzenia silnika.



FILTR POWIETRZA

Zabrudzony filtr powietrza powoduje obniżenie wydajności silnika spalinyowego oraz zwiększenie zużycia paliwa. Filtr powietrza należy czyścić po każdym 5 godzinach pracy urządzenia.



- Oczyścić pokrywy filtra powietrza (14) i okolice, aby przy jej zdjęciu brud nie wnikał do komory gaźnika.
- Wcisnąć przycisk blokady pokrywy filtra powietrza i zdjąć pokrywy filtra powietrza (**rys. N**).
- Wyjąć wkład filtra powietrza (19) i umyć w wodzie z mydłem, przepłukać czystą wodą i wysuszyć (**rys. O**).
- Zamontować wkład filtra powietrza (19) upewniając się, że rowki na krawędzi filtra powietrza dobrze pasują do występów w obudowie filtra powietrza (14).
- Zamontować pokrywy filtra powietrza (14).



Aby uniknąć zagrożenia pożarem lub powstania niebezpiecznych oparów, filtra powietrza nie wolno myć w benzynie ani w innych łatwopalnych rozpuszczalnikach.



FILTR PALIWA

- Odkręcić korek wlewu paliwa (11).
- Za pomocą haczyka z drutu wyjąć filtr paliwa (20) przez otwór wlewu paliwa (**rys. P**).
- Zdemontować filtr paliwa i umyć go w benzynie lub wymienić na

nowy.

- Zamontować filtr paliwa w zbiorniku.
- Dokręcić korek wlewu paliwa (11).



Po wymontowaniu filtra paliwa użyć haczyka z drutu, aby przytrzymać koniec przewodu zasysającego. Przy montażu filtra paliwa uważać, aby do przewodu zasysającego nie dostały się jakiegokolwiek zanieczyszczenia. Przy wkładaniu filtra paliwa do zbiornika należy upewnić się, że dociera on do tylnego naraża.

ŚWIECA ZAPŁONOWA



- W celu niezawodnego działania urządzenia należy okresowo sprawdzać stan świecy zapłonowej.
- Zdjąć fajkę ze świecy zapłonowej (15).
- Założyć klucz do świec (w wyposażeniu) i odkręcić świecę zapłonową (rys. R).
- Oczyszczyć i wyregulować odstęp styków (0,65 mm) (rys. S).
- Zamontować (lub wymienić) świecę zapłonową, jeśli potrzeba) w odwrotnej kolejności do jej demontażu.

INNE WSKAZÓWKI



Sprawdzić czy nie ma wycieków paliwa, poluzowanych zamocowań i uszkodzeń części zasadniczych, szczególnie połączeń rękojeści oraz mocowania listwy nożowej. Jeśli zostaną wykryte jakiegokolwiek uszkodzenia, to przed ponownym użyciem należy mieć pewność, że nożyce do żywoplotu zostały naprawione.



Wszelkiego rodzaju usterki powinny być usuwane przez autoryzowany serwis producenta.

PARAMETRY TECHNICZNE

DANE ZNAMIONOWE

Nożyce do żywoplotu spalinowe 58G955	
Parametr	Wartość
Pojemność silnika	26 cm ³
Moc silnika	0,75 kW (1,02 KM)
Maksymalna prędkość układu tnącego bez obciążenia	2000 min ⁻¹
Maksymalna prędkość silnika bez obciążenia	8500 min ⁻¹
Prędkość obrotowa silnika na biegu jałowym	3000 min ⁻¹
Zużycie paliwa	0,76 l/h
Paliwo: mieszanek o składzie	Benzyna / olej (do 2-suwów) 25 : 1
Gaźnik	membranowy
System zapłonu	CDI
Świeca zapłonowa	L7RTC; BM6A; L7T
Pojemność zbiornika paliwa	600 ml
Szerokość cięcia	550 mm
Maksymalna grubość ciętej łądy	20 mm
Masa	6 kg
Rok produkcji	2021

58G955 oznacza zarówno typ oraz określenie maszyny

DANE DOTYCZĄCE HAŁASU I DRGANIA

Poziom ciśnienia akustycznego	$L_{p,} = 101,29 \text{ dB(A)}$ $K = 3 \text{ dB(A)}$
Poziom mocy akustycznej	$L_{w,} = 106,68 \text{ dB(A)}$ $K = 3 \text{ dB(A)}$
Wartość przyspieszeń drgań (rękojeść przednia)	$a_n = 4,081 \text{ m/s}^2$ $K = 1,5 \text{ m/s}^2$
Wartość przyspieszeń drgań (rękojeść tylna)	$a_n = 4,358 \text{ m/s}^2$ $K = 1,5 \text{ m/s}^2$

Informacje na temat hałasu i wibracji

Poziom emitowanego hałasu przez urządzenie opisano poprzez: poziom emitowanego ciśnienia akustycznego $L_{p,}$ oraz poziom mocy akustycznej $L_{w,}$ (gdzie K oznacza niepewność pomiaru). Drgania emitowane przez urządzenie opisano poprzez wartość przyspieszeń drgań a_n (gdzie K oznacza niepewność pomiaru).

Podane w niniejszej instrukcji: poziom emitowanego ciśnienia akustycznego $L_{p,}$, poziom mocy akustycznej $L_{w,}$ oraz wartość przyspieszeń drgań a_n zostały zmierzone zgodnie z normą EN ISO 10517:2009. Podany poziom drgań a_n może zostać użyty do porównywania urządzeń oraz do wstępnej oceny ekspozycji na drgania. Podany poziom drgań jest reprezentatywny jedynie dla podstawowych zastosowań urządzenia. Jeżeli urządzenie zostanie użyte do innych zastosowań lub z innymi narzędziami roboczymi, poziom drgań może ulec zmianie. Na wyższy poziom drgań będzie wpływać

niewystarczająca czy zbyt rzadka konserwacja urządzenia. Podane powyżej przyczyny mogą spowodować zwiększenie ekspozycji na drgania podczas całego okresu pracy.

Aby dokładnie oszacować ekspozycję na drgania, należy uwzględnić okresy, kiedy urządzenie jest wyłączone lub kiedy jest włączone, ale nie jest używane do pracy. Po dokładnym oszacowaniu wszystkich czynników łączna ekspozycja na drgania może okazać się znacznie niższa.

W celu ochrony użytkownika przed skutkami drgań należy wprowadzić dodatkowe środki bezpieczeństwa, takie jak: cykliczna konserwacja urządzenia i narzędzi roboczych, zabezpieczenie odpowiedniej temperatury rąk oraz właściwa organizacja pracy.

OCHRONA ŚRODOWISKA



Produktów zasilanych silnikiem spalinowym nie należy wyrzucać wraz z domowymi odpadkami, lecz oddać je do utylizacji w odpowiednich zakładach. Informacji na temat utylizacji udzieli sprzedawca produktu lub miejscowe władze. Zużyty sprzęt zawiera substancje niebezpieczne dla środowiska naturalnego. Sprzęt nie poddany recyklingowi stanowi potencjalne zagrożenie dla środowiska i zdrowia ludzi.

* Zastrzegą się prawo dokonywania zmian.

„Grupa Topex Spółka z ograniczoną odpowiedzialnością” Spółka komandytowa z siedzibą w Warszawie, ul. Pograniczna 2/4 (dalej: „Grupa Topex”) informuje, iż wszelkie prawa autorskie do treści niniejszej instrukcji (dalej: „Instrukcja”), w tym m.in.: jej tekstu, zamieszczonych fotografii, schematów, rysunków, a także jej kompozycji, należą wyłącznie do Grupy Topex i podlegają ochronie prawnej zgodnie z ustawą z dnia 4 lutego 1994 roku, o prawie autorskim i prawach pokrewnych (tj. Dz. U. 2006 Nr 90 Poz 631 z późn. zm.). Kopiewanie, przetwarzanie, publikowanie, modyfikowanie w celach komercyjnej działalności jak i poszczególnych jej elementów, bez zgody Grupy Topex wyrażonej na piśmie, jest surowo zabronione i może spowodować pociągnięcie do odpowiedzialności cywilnej i karnej.

GWARANCJA I SERWIS



Warunki gwarancji oraz opis postępowania w przypadku reklamacji zawarte są w załączonej Karcie Gwarancyjnej.

Serwis Centralny

GTX Service tel. +48 22 573 03 85

Ul. Pograniczna 2/4 fax. +48 22 573 03 83

02-285 Warszawa e-mail graphite@gtxservice.pl

Sieć Punktów Serwisowych do napraw gwarancyjnych i pogwarancyjnych dostępna na platformie internetowej gtxservice.pl GRAPHITE zapewnia dostępność części zamiennych oraz materiałów eksploatacyjnych dla urządzeń i elektronarzędzi. Pełna oferta części i usług na gtxservice.pl.

Zeskanuj QR kod i wejdź na gtxservice.pl

GTX SERVICE



TRANSLATION OF THE ORIGINAL INSTRUCTIONS PETROL HEDGE TRIMMER 58G955



CAUTION: BEFORE USING THE DEVICE READ THIS MANUAL CAREFULLY AND KEEP IT FOR FUTURE REFERENCE.

DETAILED SAFETY REGULATIONS

BECOME FAMILIAR WITH THE OWNER'S MANUAL BEFORE ATTEMPTING TO OPERATE THE EQUIPMENT.

Preparation

a) THIS HEDGE TRIMMER CAN CAUSE SERIOUS INJURES. Read the instructions carefully for the correct handling, preparation, maintenance, starting and stopping of the hedge trimmer. Become familiar with all controls and the proper use of the hedge trimmer.

b) Never allow children to use the hedge trimmer.

c) Beware of overhead power lines.

- d) Avoid operating while people, especially children, are nearby.
- e) Dress properly! Do not wear loose clothing or jewellery, which can be caught in moving parts. Use of sturdy gloves, non-skid footwear and safety glasses is recommended.
- f) Use extra care when handling fuels. They are flammable and the vapours are explosive.
- The following points should be observed.
- Use only an approved container.
 - Never remove the fuel cap or add fuel with the power source running. Allow engine and exhaust components to cool down before refueling.
 - Do not smoke.
 - Never refuel indoors.
 - Never store the hedge trimmer or fuel container inside where there is an open flame, such as near a water heater.
 - If fuel is spilled, do not attempt to start the power source, but move the hedge trimmer away from the spillage before starting.
 - Always replace and securely tighten the fuel cap after refueling.
 - If the fuel tank is drained, this should be done outdoors.
- g) If the cutting mechanism strikes any foreign object or the hedge trimmer starts making any unusual noise or vibration, shut off the power source and allow the hedge trimmer to stop. Disconnect the spark plug wire from the spark plug and take the following steps:
- Inspect for damage;
 - Check for, and tighten, any loose parts;
 - Have any damaged parts replaced or repaired with parts having equivalent specifications
- h) Warn of the need for ear protection.
- i) Warn of the need for eye protection.
- j) Instruct in how to stop the hedge trimmer in an emergency.
- Operation
- a) Stop the engine before
- Cleaning or when clearing a blockage,
 - Checking, carrying out maintenance or working on the hedge trimmer,
 - Adjusting the working position of the cutting device,
 - Leaving the hedge trimmer unattended.
- b) Ensure that the hedge trimmer is correctly located in a designated working position before starting the engine.
- c) While operating the hedge trimmer, always ensure that the operating position before starting the engine.
- d) Do not operate the hedge trimmer with a damaged or excessively worn cutting device.
- e) To reduce fire hazards, keep the engine and silencer free of debris, leaves and excessive lubricant.
- f) Always ensure that all handles and guards are fitted when using the hedge trimmer. Never attempt to use an incomplete hedge trimmer or one fitted with an unauthorized modification.
- g) Always use two hands to operate a hedge trimmer fitted with two handles.
- h) Always be aware of your surroundings and stay alert for possible hazards of which you may not be aware due to the noise of the hedge trimmer.
- Maintenance and storage
- a) When the hedge trimmer is stopped for servicing, inspection or storage, shut off the power source, disconnect the spark plug wire from the spark plug and make sure all moving parts have come to a stop. Allow the hedge trimmer to cool before making any inspections, adjustments, etc.
- b) Store the hedge trimmer where the fuel vapour will not reach an open flame or spark. Always allow the hedge trimmer to cool down before storing.
- c) When transporting or storing the hedge trimmer, always fit the cutting device transport guard.

EXPLANATION OF USED SYMBOLS



1. Warning, use precaution measures.
2. Read instruction manual, observe warnings and safety conditions therein!
3. Use personal protection equipment (protective goggles, earmuff protectors).
4. Use protective clothes.
5. Use protective footwear.
6. Use protective gloves.
7. Beware of sharp edges!
8. Caution, hot!
9. Fire hazard.
10. Switch off the engine and remove wire from the sparking plug before commencing any maintenance or repair.
11. Protect against humidity.
12. For outdoor use.

CONSTRUCTION AND USE

Petrol hedge trimmer is a hand held device. It is driven by an air cooled, two-stroke combustion engine. This type of device is designed for home garden works, such as trimming hedges, bushes and shrubs. Any other use, that is not allowed in this instruction manual, may cause damage of the trimmer and constitute serious risk for the user. The hedge trimmer is designed only for light duty use.



Use the tool only in accordance with its purpose.

DESCRIPTION OF DRAWING PAGES

Below enumeration refers to the device elements depicted on the drawing pages of this manual.

1. Blade bar
2. Hand guard
3. Front handle
4. Starter line
5. Ignition switch
6. Throttle lever lock
7. Throttle lever
8. Main handle
9. Main handle lock button
10. Fuel tank
11. Fuel filler plug
12. Membrane pump
13. Choke lever
14. Air filter
15. Ignition plug
16. Blade bar shield
17. Idle speed adjustment screw
18. Fuel mixture adjustment screw
19. Air filter insert
20. Fuel filter

* Differences may appear between the product and drawing.

MEANING OF SYMBOLS



CAUTION



WARNING



ASSEMBLY / SETTINGS



INFORMATION

EQUIPMENT AND ACCESSORIES

- Blade bar shield – 2 pcs
- Key for ignition plugs + screwdriver – 1 pce
- Double sided screwdriver – 1 pce
- Hexagonal key – 2 pcs
- Flat spanner – 1 pce
- Container for petrol and oil blend – 1 pce

PREPARATION FOR OPERATION

CARRYING THE HEDGE TRIMMER

Always put the blade bar shield before carrying the hedge trimmer. Hold the hedge trimmer by the front handle while carrying. Do not carry the tool when holding the main handle. If several cutting operations are to be made, switch off the hedge trimmer with the ignition switch between consecutive tasks.

FILLING THE FUEL TANK

When filling the fuel, follow these rules:

- Engine must not be running.
- You must not spill the fuel.

Accordingly to the below table, mix petrol (lead-free with octane number 95) with good quality engine oil for two stroke engines.

Table for 25 : 1 fuel blend

Petrol (litres)	1	2	3	4	5
Oil for 2-stroke engines (ml)	40	80	120	160	200

- Pour appropriate amount of oil into the container for petrol and oil blend, and add exactly measured amount of petrol.
- Screw the cap on and mix thoroughly.

- Unscrew the fuel filler plug (11).
- Pour in previously prepared fuel blend (max. 600 ml).
- Screw fuel filler plug (11) back on.

Most problems with combustion engines result directly or indirectly from fuel used. You must not use oil designed for four-stroke engines to prepare fuel blend.

ADJUSTABLE MAIN HANDLE

Before starting operation you can adjust the main handle (8) to the position most comfortable for the task. The handle can be set up in 3 positions by turning it 90° left or right from the basic position (fig. A).

When changing the main handle (8) position, the throttle lever (7) cannot be pressed.

- Move the main handle lock button (9) down (fig. B).
- Turn the main handle to desired position and release pressure on the main handle lock button (9).
- The main handle automatically locks in desired position.

OPERATION / SETTINGS

STARTING THE ENGINE

The hedge trimmer is equipped with a lock that protects from accidental pressing the throttle lever. The blade bar starts moving when the engine is started.

- Remove the shields (16) from the blade bar (1) (fig. C).
- Check fuel level in the fuel tank.
- Use the membrane pump a few times (12) to pump the fuel, until it is visible in the fuel line (fig. D).
- If the engine is cold, shift the choke lever (13) to the front to CLOSE position (fig. E).
- Set the ignition switch (5) to switched on position "I" (fig. F).
- Place the trimmer on stable ground.
- While holding the hedge trimmer pressed against ground, pull the

starter line (4). First slowly so to hear the clutch gears, then pull it strongly (fig. G).

- After start up press the throttle lever lock (6) and slightly press the throttle lever (7) (fig. H).
- Allow the engine to heat up with throttle lever (7) slightly pressed.
- Set the choke lever (13) back to „OPEN“ position.
- Make a cut.



In case the engine does not start at the first try, reposition the choke lever (13) halfway and pull the starter line again.

After few failed attempts pump fuel with the membrane pump (12) and try again.



Hold the hedge trimmer with both hands during operation. Do not start the engine while holding the hedge trimmer in hands. During start up the hedge trimmer must rest on ground and be held firmly. Make sure the blade bar does not touch any object. Do not make any cuts with choke lever in „CLOSE“ position.

STOPPING THE ENGINE

- Release the throttle lever (7) and allow the engine to run idle for a few minutes.
- Set the ignition switch (5) to off position, O.

ADJUSTMENT OF CARBURETTOR

The carburettor in this device is factory set, however it may require precise adjustment when operating conditions change. Before starting to adjust the carburettor ensure new air filter and fuel filter are installed and tank is filled with appropriate fuel blend.



The adjustment screw (18) is used to set the mixture composition, and the adjustment screw (17) is used to set up idle speed.



- Screw the fuel mixture adjustment screw (18) in as far as it goes (do not overtighten), and then loosen by 21/2 turns.



- Start up the engine and allow it to heat up while holding throttle lever (7) pressed in half.



- After the engine has been heated, release pressure on the throttle lever (7) and allow the engine to run slowly.



- Turn idle speed adjustment screw (17) counter-clockwise until the blades stop moving. When idle speed appears to be too low, turn the screw clockwise (fig. I).



Avoid touching the muffler. Hot muffler may cause severe burns.



BLADE BRAKE

This hedge trimmer is equipped with automatic brake that stops the blades as soon as the throttle lever (7) has been released. The brake engages automatically when force of inertia is applied to the weight located inside the brake casing.



Make sure the blade brake operates correctly before starting any task. In case the brake does not operate efficiently, adjust it or repair in authorized service site.

INSTRUCTIONS REGARDING SAFE USE



Before starting to work, carefully check the hedge against invisible objects, such as fence, mesh etc.



- When trimming long branches perform the work gradually, by layers.
- Operate the hedge trimmer only when the hedge is dry.
- After the work is finished put the blade bar shields on.



TRIMMING HEDGES

Besides trimming hedges, the hedge trimmer can also be used to trim bushes and shrubs.

The best results can be achieved when guiding the blade bar so it is at an angle of approx. 15° with respect to the hedge.

Two sided blade bar and counter-moving cutting parts allow cutting in both directions or with swinging motion (fig. J).

To obtain uniform height of hedge, it is recommended to extend a rope or a line along trimmed hedge plane. Cut branches protruding above the defined line (fig. K).

To guide the branches into the blade, move the blade bar evenly forward or backward along the line of cutting.

Trim hedge sides in circular motions, from bottom to top (fig. L).



OPERATING THE HEDGE TRIMMER

Before starting any planned task, familiarize yourself with section describing rules for safe hedge trimmer operation.

- Always observe safety regulations.
- The hedge trimmer can only be used to cut wood. Cutting other materials is forbidden.
- Do not use the hedge trimmer as a lever to lift, move or split objects.

- Do not fix the device to a stationary work station.
- It is not necessary to apply big force to the hedge trimmer when cutting. Only apply light pressure while the engine is operating with the throttle fully opened.

- Press the throttle lever lock (6) and the throttle lever (7) (wait until engine reaches its full speed before starting to cut).
- Keep maximum speed all the time.
- When the cutting has been finished release the throttle lever (7) and allow the engine to run idle.
- Switch off the engine before putting the hedge trimmer away.

Keeping high speed of the trimmer engine when not cutting wood causes unnecessary losses and wear of parts.

Always use complete safety equipment and appropriate working clothes when operating the hedge trimmer.

Disassembly of protections, inappropriate operation, maintenance, incorrect part replacement may contribute to increased risk of body injury. Never modify the hedge trimmer in any way. By using hedge trimmer with unauthorised modifications, the user loses all warranty rights. Warranty voids also when the hedge trimmer is used contrary to information contained in this manual.

CUTTING BRANCHES OF BUSHES

Do not cut branches when climbing up the tree. Do not stand on ladder, platforms, logs or positions that may cause loss of balance and control over the hedge trimmer. Do not cut above level of your shoulders. Always hold the hedge trimmer with both hands.

OPERATION AND MAINTENANCE

Make sure the engine is switched off and cold before cleaning, checking or repairing the hedge trimmer. Disconnect wire from the ignition plug to prevent accidental start up of the engine.

Exercise caution due to sharp edges of cutting blades. When not in use, the blade bar shall always be protected with the blade shield.

CLEANING

- Clean hedge trimmer body and plastic parts with soft brush and cloth.
- Do not use water or agents with solvents or polishing substances.
- Remember to always keep the ventilation holes of the hedge trimmer casing clean.

MAINTENANCE

- Check the hedge trimmer against obvious damages, such as loosened or damaged blade, loose screw joints and worn out or damaged structural parts.
- Make sure that guards and protection parts are not damaged and installed properly. Carry out all necessary maintenance and repair works before using the hedge trimmer.
- Clean the blade bar and spray maintenance liquid on it after each use. When operating the tool for a long time, it is recommended to regularly lubricate the blade with thin layer of oil (fig. M).
- Check condition of blade edges.
- You can proceed only with the device maintenance actions, which are described within this instruction manual. Any other action can be carried out only by authorized service.
- Do not make any changes in the hedge trimmer design.

STORAGE

- Empty the fuel system before deciding to store the tool for more than one month.
- Drain fuel from the fuel tank, start the engine and allow it to use all remaining fuel and stop working.
- Use new fuel each season. Never use any cleaning agents on fuel tank, it may damage the engine.
- Store the hedge trimmer in a safe, dry place, beyond reach of children.
- Do not put any objects on the hedge trimmer body.

When storing, it is important to avoid deposition of rubber particles in basic parts of the fuel system, such as carburettor, fuel filter, fuel line and fuel tank. Fuels with alcohol additives (ethanol or methanol) may absorb moisture, and that during storing causes separation of fuel blend ingredients and formation of acids. Acidic petrol may damage the engine.

AIR FILTER

Dirty air filter reduces efficiency of combustion engine and causes increase of fuel consumption. Clean the air filter after each 5 hours of the device operation.

- Clean the air filter lid (14) and its surroundings, so the dirt does not get into the carburettor chamber after the lid is removed.
- Press in the air filter lid locking button and remove the air filter lid (fig. N).

- Remove the air filter (19) and wash it in water with soap, flush with clean water and dry (fig. O).
- Install air filter insert (19). Make sure the grooves on the air filter rim match with the protrusions on the air filter casing (14).
- Install the air filter lid (14).

Do not wash the air filter in petrol or any other flammable solvent to avoid risk of fire or appearance of dangerous vapours.

FUEL FILTER

- Unscrew the fuel filler plug (11).
- Use wire hook to remove the fuel filter (20) through the fuel filler hole (fig. P).
- Disassemble the fuel filter and wash it in petrol or replace with a new one.
- Install the fuel filter in the tank.
- Tighten the fuel filler plug (11).

When the filter has been removed, use the wire hook to hold up the end of the suction line. Be careful during fuel filter installation to prevent contamination from getting into the suction line. When putting the fuel filter into the tank make sure it reaches the back corner.

IGNITION PLUG

To maintain reliable operation of the device, check condition of the ignition plug on a regular basis.

- Remove the park plug boot from the spark plug (15).
- Put on plug key (included) and unscrew the ignition plug (fig. R).
- Clean and adjust spacing between contacts (0.65 mm) (fig. S).
- Install the spark plug (or replace with a new one if necessary) in reverse order to removal.

OTHER INSTRUCTIONS

Make sure there are no fuel leaks, loosened joints or damages of main parts, especially main handle joints and blade bar fixing. When you find any damage, make sure the hedge trimmer is repaired before next use. All defects should be repaired by service workshop authorized by the manufacturer.

TECHNICAL PARAMETERS

RATED PARAMETERS

Petrol Hedge Trimmer 58G955	
Parameter	Value
Engine displacement	26 ccm
Engine power	0,75 kW (1,02 KM)
Maximum speed of cutting system, no load	2000 rpm
Maximum engine speed, no load	8500 rpm
Engine idle rotational speed	3000 rpm
Fuel consumption	0,76 l/h
Fuel: fuel blend composition	Petrol / oil (for 2-stroke engines) 25 : 1
Carburettor	membrane
Ignition system	CDI
Ignition plug	L7RTC; BM6A; L7T
Fuel tank capacity	600 ml
Cutting width	550 mm
Maximum thickness of cut branch	20 mm
Weight	6 kg
Year of production	2021
58G955 defines type and indication of the device	

NOISE LEVEL AND VIBRATION PARAMETERS

Sound pressure	$L_{p_e} = 101,29 \text{ dB(A)}$ $K = 3 \text{ dB(A)}$
Sound power	$L_{w_e} = 106,68 \text{ dB(A)}$ $K = 3 \text{ dB(A)}$
Vibration acceleration (front handle)	$a_{h_e} = 4,081 \text{ m/s}^2$ $K = 1,5 \text{ m/s}^2$
Vibration acceleration (rear handle)	$a_{h_e} = 4,358 \text{ m/s}^2$ $K = 1,5 \text{ m/s}^2$

Noise and vibration information

Noise produced by the device is defined with: level of produced sound pressure L_{p_A} and level of sound power L_{w_A} (where K is measurement uncertainty). Vibrations produced by the device are defined with

vibration acceleration value a_h (where K is measurement uncertainty). Sound pressure L_{pA} , sound power L_{WA} and vibration acceleration a_h specified in this manual have been measured in accordance with EN ISO 10517:2009. Specified vibration level a_h can be used to compare tools and for initial evaluation of exposure to vibrations. Specified vibration level is representative only for main applications of the device. When the device is used for other purposes or with different working tools, the vibration level may change. Insufficient or too rare maintenance may increase vibration level. The abovementioned factors may lead to higher exposure to vibrations during whole working time. **In order to precisely define exposure to vibrations, include periods when the device is switched off and when it is switched on but not used for working. Once all factors have been carefully considered, total exposure to vibrations may be significantly lower.** To protect the user from results of exposure to vibrations, use additional safety measures such as: device and working tool periodic maintenance, proper hand temperature conditions, good work organisation.

ENVIRONMENT PROTECTION



Do not dispose of combustion engine driven products with household wastes, they should be utilized in proper plants. Obtain information on waste utilization from your seller or local authorities. Worn out equipment contains substances active in natural environment. Unrecycled equipment constitutes a potential risk for environment and human health.

* Right to introduce changes is reserved.

Grupa Topex Spółka z ograniczoną odpowiedzialnością Spółka komandytowa with seat in Warsaw at ul. Pograniczna 2/4 (hereinafter Grupa Topex) informs, that all copyrights to this instruction (hereinafter Instruction), including, but not limited to, text, photographs, schemes, drawings and layout of the instruction, belong to Grupa Topex exclusively and are protected by laws according to Copyright and Related Rights Act of 4 February 2004 (ustawa o prawie autorskim i prawach pokrewnych, Dz. U. 2006 No 90 item 631 with later amendments). Copying, processing, publishing, modifications for commercial purposes of the entire instruction or its parts without written permission of Grupa Topex are strictly forbidden and may cause civil and legal liability.

ÜBERSETZUNG DER ORIGINALBETRIEBSANLEITUNG HECKENSCHERE MIT VERBRENNUNGSMOTOR 58G955



ANMERKUNG: LESEN SIE DIE VORLIEGENDE BETRIEBSANLEITUNG VOR DER INBETRIEBNAHME DIESES GERÄTES SORGFÄLTIG DURCH UND BEWAHREN SIE DIESE FÜR SPÄTERES NACHSCHLAGEN AUF.

DETAILLIERTE SICHERHEITSVORSCHRIFTEN

LESEN SIE DIE BETRIEBSANLEITUNG, BEVOR SIE DAS GERÄT IN BETRIEB NEHMEN.

Vorbereitung

- DIE HECKENSCHERE KANN SCHWERE VERLETZUNGEN VERURSACHEN. Lesen Sie die Anleitung sorgfältig durch und wissen Sie, wie Sie die Heckenscheren richtig handhaben, vorbereiten, warten, in Betrieb nehmen und stoppen. Machen Sie sich mit allen Bedienelementen und dem richtigen Gebrauch der Heckenscher vertraut.
- Kinder dürfen keine Heckenscheren benutzen.
- Achten Sie auf Freileitungen.
- Außerhalb der Reichweite von Personen, insbesondere Kindern, während der Arbeit aufbewahren.
- Achten Sie auf die richtige Kleidung! Tragen Sie keine lose Kleidung oder Schmuckstücke, die von beweglichen Teilen eingefangen werden könnten. Robuste Handschuhe, rutschfestes Schuhwerk und Schutzbrille werden empfohlen.
- Beim Umgang mit Kraftstoffen ist besondere Vorsicht geboten. Sie sind brennbare Stoffe und ihre Dämpfe haben explosive Eigenschaften.

Die folgenden Anweisungen müssen befolgt werden.

- Verwenden Sie nur einen zugelassenen Kanister.

- Entfernen Sie nicht den Tankdeckel und fügen Sie keinen Kraftstoff hinzu, während die Stromquelle läuft. Der Motor und die Komponenten des Abgassystems müssen vor dem Betanken abgekühlt sein.
- Nicht rauchen.
- Kraftstoff darf nicht in Innenräumen nachgefüllt werden.
- Lagern Sie Heckenscheren oder Treibstoffkanister nicht an Orten, wo es ein offenes Feuer gibt, wie z.B. bei einem gasbefeuerten Wasserehrhitzer.
- Wenn Kraftstoff verschüttet wird, den Motor nicht starten, sondern die Heckenschere vor dem Start von der Auslaufstelle wegfahren.
- Nach dem Nachfüllen ist der Tankdeckel immer anzubringen und festzuziehen.
- Wird der Kraftstofftank entleert, muss er im Freien nachgefüllt werden.

g) Trifft die Heckenschere auf einen Fremdkörper oder macht die Heckenschere nach dem Anfahren ungewöhnliche Geräusche oder Vibrationen, schalten Sie die Stromversorgung ab und lassen Sie die Heckenschere anhalten. Ziehen Sie dann das Kabel von der Zündkerze ab und führen Sie die folgenden Schritte aus:

- auf Schäden prüfen;
- Überprüfen Sie die Teile und ziehen Sie sie im Falle eines Lösen an;
- ersetzen oder reparieren Sie beschädigte Teile mit gleichwertigen Komponenten.

h) Achtung! Gehörschutz erforderlich.

i) Achtung! Augenschutz erforderlich.

j) Erfahren Sie, wie Sie die Heckenscheren im Notfall stoppen können. Bedienung

a) Stellen Sie den Motor ab, bevor Sie Folgendes tun:

- reinigen oder entsperren;
- Inspektion, Wartung oder Arbeiten mit Heckenscheren;
- Einstellung der Position der Schneidevorrichtung;
- die Heckenschere unbeaufsichtigt lassen.

b) Vor dem Starten des Motors müssen sich die Heckenscheren an der richtigen Stelle in der richtigen Arbeitsposition befinden.

c) Beim Arbeiten mit der Heckenschere vor dem Starten des Motors auf die richtige Arbeitsposition achten.

d) Verwenden Sie keine Heckenscheren, wenn das Schneideelement beschädigt oder übermäßig abgenutzt ist.

e) Um die Brandgefahr zu verringern, müssen Motor und Schalldämpfer frei von Schmutz, Laub und überschüssigen Schmiermitteln gehalten werden.

f) Während des Betriebs der Heckenscheren müssen alle Griffe und Schutzvorrichtungen angebracht sein. Versuchen Sie nicht, unvollständige Heckenscheren oder nicht genehmigte Modifikationen zu verwenden.

g) Wenn die Heckenschere zwei Griffe hat, darf sie nur mit zwei Händen bedient werden.

h) Achten Sie immer auf Ihre Umgebung und auf mögliche Gefahren, die durch den Lärm der Heckenscheren im Betrieb schwer zu erkennen sind.

Wartung und Lagerung

a) Werden die Heckenscheren zur Wartung, Inspektion oder Lagerung angehalten, schalten Sie den Motor aus, ziehen Sie das Kabel von der Zündkerze ab und stellen Sie sicher, dass alle beweglichen Teile vollständig gestoppt sind. Die Heckenscheren sollten abkühlen, bevor eine Inspektion, Einstellung usw. durchgeführt wird.

b) Heckenscheren sollten dort gelagert werden, wo Kraftstoffdämpfe nicht mit offenen Flammen oder Funken in Berührung kommen. Die Heckenschere darf erst nach dem Abkühlen gelagert werden.

c) Bei der Handhabung oder Lagerung der Heckenschere muss die Abdeckung des Schneideelementes immer angebracht sein.

ERLÄUTERUNG ZU DEN EINGESETZTEN PIKTOGRAMMEN



1. Achtung! Besondere Sicherheitsvorkehrungen beachten.
2. Die Betriebsanleitung durchlesen und die darin enthaltenen Warnhinweise und Sicherheitshinweise beachten!
3. Persönliche Schutzausrüstung (Schutzbrille, Gehörschutz) tragen.
4. Schutzkleidung verwenden.
5. Schutzhelmwerk verwenden.
6. Schutzhandschuhe tragen.
7. Achten Sie auf scharfe Kanten.
8. Vorsicht, heiße Oberflächen.
9. Brandgefahr.
10. Vor der Bedienung bzw. Instandsetzung den Motor ausschalten und die Leitung von der Zündkerze abziehen.
11. Vor Feuchte schützen.
12. Das Gerät ist für den Einsatz im Freien bestimmt.

AUFBAU UND ANWENDUNG

Die Heckenschere mit Verbrennungsmotor ist ein Handgerät. Sie wird mit einem Zweitakt-Verbrennungsmotor mit Luftkühlung angetrieben. Das Gerät ist für die Ausführung von Arbeiten im Hausgarten wie das Schneiden von Hecken, Sträuchern und Gebüsch bestimmt. Jede anderweitige Anwendung, die in der vorliegenden Betriebsanleitung nicht zugelassen ist, kann zur Beschädigung der Heckenschere führen und die Gefahr für den Benutzer darstellen. Diese Heckenschere ist ausschließlich für Hobby-Anwendung bestimmt.



Nichtbestimmungsgemäße Verwendung des Gerätes ist nicht zugelassen.

BESCHREIBUNG DER SEITEN MIT GRAPHIKEN

Die unten angeführte Nummerierung bezieht sich auf die Elemente des Gerätes, die auf den Seiten mit Graphiken dargestellt werden.

1. Messerleiste
2. Handabdeckung
3. Vorderer Handgriff
4. Anlasseil
5. Zündungsschalter
6. Sperre des Hebels der Kraftstoffdrossel
7. Hebel der Kraftstoffdrossel
8. Haupthaltegriff
9. Arretierungstaste am Haupthaltegriff
10. Kraftstofftank
11. Tankdeckel
12. Membranpumpe
13. Kaltstarthebel
14. Luftfilter
15. Zündkerze
16. Abdeckung für Messerleiste
17. Einstellschraube der niedrigen Drehzahl
18. Einstellschraube Mischungszusammensetzung
19. Luftfiltereinsatz
20. Kraftstofffilter

* Es können Unterschiede zwischen der Abbildung und dem Produkt auftreten

BESCHREIBUNG DER VERWENDETEN GRAPHISCHEN ZEICHEN



AUSSTATTUNG UND ZUBEHÖR

1. Abdeckung für Messerleiste – 2 St.
2. Kerzenschlüssel + Schraubendreher – 1 St.
3. Doppelschrauber – 1 St.
4. Sechskantschlüssel – 2 St.
5. Schraubenschlüssel – 1 St.
6. Behälter für Benzin-Öl-Mischung – 1 St.

VORBEREITUNG AUF DEN EINSATZ

HECKENSCHERE TRAGEN



Bevor Sie die Heckenschere tragen, schieben Sie die Abdeckung auf die Messerleiste. Die Heckenschere soll am vorderen Haltegriff getragen werden. Die Heckenschere darf am Haupthaltegriff nicht getragen werden. Werden mehrere Schnittoperationen nacheinander nötig, soll die Heckenschere zwischen den einzelnen Schritten mit dem Zündschalter ausgeschaltet werden.

KRAFTSTOFFTANK NACHFÜLLEN



Beim Auffüllen mit Kraftstoff sind folgende Regeln einzuhalten:

- Der Motor darf nicht laufen.
 - Die Verschüttung des Kraftstoffs ist zu verhindern.
- Vermischen die das Benzin (bleifrei mit 95 Oktan) mit dem hochwertigen Motoröl für Zweitaktmotoren gemäß den unten angeführten Tabellen.



Tabelle für Mischung 25: 1

Benzin [l]	1	2	3	4	5
Öl für Zweitaktmotor [ml]	40	80	120	160	200



- Geeignete Ölmenge in den Behälter für den Benzin-Öl-Mischung einschütten und dann die genau gemessene Benzinmenge zugeben.
- Den Tankdeckel zudrehen und sehr genau zusammenmischen.



- Den Kraftstofftankdeckel (11) zuschrauben.
- Die früher vorbereitete Kraftstoffmischung (max. 600 ml) einschütten.
- Den Kraftstofftankdeckel (11) abschrauben.



Die meisten Probleme mit Verbrennungsmotoren hängen direkt oder indirekt mit dem eingesetzten Kraftstoff zusammen. Es ist dabei besonders zu beachten, dass zur Vorbereitung der Mischung kein Motoröl für Viertaktmotoren verwendet wird.

HAUPTHALTEGRIFF



Vor dem Betrieb kann man die Position des Haupthandgriffs (8) so anpassen, dass sie die Arbeit am bequemsten ausführen lässt. Der Handgriff kann in 3 Positionen eingestellt werden, indem er um 90° links oder rechts in Bezug auf die Grundposition (Abb. A) gedreht wird.



Wenn Sie die Position des Haupthaltegriffs (8) ändern, darf der Hebel der Kraftstoffdrossel (7) nicht gedrückt werden.



- Die Arretierungstaste am Haupthaltegriff (9) nach unten schieben (Abb. B).
- Den Haupthaltegriff in die gewünschte Position bringen und den Druckknopf der Haltegriffverriegelung (9) freigeben.
- Der Haupthandgriff wird automatisch in der gewählten Stellung arretiert.

BETRIEB / EINSTELLUNGEN

MOTOR STARTEN



Die Heckenschere verfügt über die Sperre des Hebels der Kraftstoffdrossel. Die Messerleiste beginnt sich zu bewegen, sobald der Motor angesprungen ist.



- Die Abdeckungen (16) von der Messerleiste (1) (Abb. C) entfernen.
- Der Füllstand des Kraftstofftanks ist zu kontrollieren.
- Mit der Membranpumpe (12) den Kraftstoff pumpen (mehrmals, bis dieser in der Kraftstoffleitung sichtbar wird (Abb. D)).
- Wenn der Motor kalt ist, den Starterzug (13) nach vorne in die

„CLOSE“-Position (Abb. E) bringen.

- Den Zündungsschalter (5) in die eingeschaltete Position „I“ (Abb. F) umschalten.
- Die Heckenschere auf der stabilen Grundlage (Grund) stellen.
- Halten Sie die auf den Boden angelehnte Heckenschere fest und ziehen Sie das Anlasseil (4) zuerst leicht bis die Kupplung hörbar einrastet, und dann stark (Abb. G).
- Nach dem Starten Drucker Sie die Sperre des Hebels der Kraftstoffdrossel (6) und die Kraftstoffdrossel (7) (Abb. H).
- Den Motor bei leicht eingedrückt Kraftstoffdrossel (7) aufwärmen lassen.
- Den Starterzug (13) nach hinten in die „OPEN“-Position bringen.
- Den Schnitt ausführen.



Wird der Motor beim ersten Mal nicht anlaufen, so ziehen Sie den Starterzug (13) halb und erneut das Anlasseil.

Beim mehrmaligen Fehlschlag ist der Kraftstoff mit der Membranpumpe (12) zu pumpen und erneut zu versuchen.



Beim Betrieb ist die Motorkettensäge mit beiden Händen festzuhalten. Starten Sie nie die Heckenschere, wenn Sie das Gerät in einer Hand halten. Beim Starten muss die Heckenschere am Boden angelehnt und fest gehalten werden. Stellen Sie sicher, dass die Messerleiste keine Gegenstände berührt. Nicht schneiden, wenn der Starterzug in der „CLOSE“-Position steht.

MOTOR STOPPEN



- Den Hebel der Kraftstoffdrossel (7) loslassen, damit der Motor ein paar Minuten leer laufen kann.
- Den Zündungsschalter (5) in die eingeschaltete Position „O“ bringen.

VERGASER REGULIEREN

Der Vergaser des Gerätes wird werkseitig eingestellt, aber beim Wechsel der Betriebsbedingungen kann eine Regulierung nötig sein. Vor der Regulierung des Vergasers stellen Sie sicher, dass ein neuer Luft- und Kraftstofffilter montiert und geeignete Kraftstoffmischung nachgefüllt worden ist.



Die Einstellschraube (18) dient zum Einstellen der Mischungszusammensetzung und die Einstellschraube (17) zum Einstellen der niedrigen Drehzahl.



- Die Einstellschraube der Mischungszusammensetzung (18) bis zum Anschlag einschrauben (nicht zu stark einschrauben) und um 21/2 lockern.
- Den Motor starten und bei halb eingedrückt Hebel der Kraftstoffdrossel (7) laufen lassen.
- Wenn der Motor aufgewärmt ist, lassen Sie den Hebel der Kraftstoffdrossel (7) los und lassen den Motor leer laufen.
- Die Einstellschraube für niedrige Drehzahl (17) nach links solange drehen, bis die Messer sich zu bewegen aufhören. Wird die niedrige Drehzahl zu niedrig, ist die Einstellschraube nach rechts zu drehen (Abb. I).



Vermeiden Sie, den Auspuffdämpfer zu berühren. Der heiße Auspuffdämpfer kann seriöse Verbrennungen verursachen.



FUSSBREMSSE

Die beschriebene Heckenschere ist mit einer automatischen Bremse ausgestattet, die die Bewegung der Messer stoppt, wenn Sie den Druck auf den Hebel der Kraftstoffdrossel (7) loslassen. Die Bremse arbeitet automatisch durch die Wirkung der Trägheitskraft auf das im Bremsgehäuse montierten Gewicht.



Vor dem Gebrauch prüfen Sie die Messerbremse auf richtige Funktion. Falls die Kettenbremse nicht richtig arbeitet, nehmen Sie vor dem Gebrauch die Regulierung vor oder beauftragen Sie eine autorisierte Kundendienstwerkstatt mit der Reparatur.

HINWEISE ZUM SICHEREN GEBRAUCH



Vor dem Schneiden ist die Hecke genau auf unsichtbare Gegenstände, beispielsweise Zäune, Gitter zu prüfen.



- Sind die zu schneidenden Äste lang, muss das Schneiden stufen- und schichtweise ausgeführt werden.
- Die Heckenschere ist nur dann einzusetzen, wenn die Hecke trocken ist.
- Nach dem Abschluss von Arbeiten ist die Abdeckung für die Messerleiste aufzusetzen.

HECKE ZUSCHNEIDEN



- Neben Heckenschneidern kann die Heckenschere ebenfalls zum Zuschneiden von Sträuchern und Gebüsch verwendet werden.
- Das beste Schnittergebnis bekommt man, wenn die Messerleiste so

geführt wird, dass sie unter dem Winkel von 150 zur Hecke gerichtet ist.

- Die beiderseitige Messerleiste und die gegenläufigen Messer ermöglichen das Schneiden in beiden Richtungen oder die Ausführung von Pendelbewegungen (Abb. J).
- Um die gleiche Heckenhöhe zu erreichen, empfehlen wir, eine Schnur oder ein Seil entlang der zu schneidenden Heckenkante zu führen. Die über die abgesteckte Linie herausragenden Äste sind anzuschneiden (Abb. K) entfernt werden.
- Um die Äste unter die Messer zu führen, ist die Messerleiste gleichmäßig nach vorne oder nach hinten der Schneidelinie zu verschieben.
- Die Seiten der Hecke sind mit einer bogenartigen Bewegung von unten nach oben (Abb. L) zuzuschneiden.

HECKENSCHERE BENUTZEN



Vor dem Arbeitsbeginn machen Sie sich vertraut mit dem Abschnitt mit den Sicherheitshinweisen für den sicheren Betrieb der Heckenschere.

• Beachten Sie stets die Sicherheitsvorschriften.

• Die Heckenschere kann ausschließlich zum Durchschneiden von Holz eingesetzt werden. Andere Stoffe dürfen damit nicht durchgeschnitten werden.

• Die Heckenschere darf als kein Hebel zum Anheben, Schieben oder Trennen von Gegenständen verwendet werden.

• Die Heckenschere darf an stationäre Stände nicht montiert werden.

• Beim Durchschneiden ist das starke Andrücken der Heckenschere nicht nötig. Ein leichter Andruck ist nötig, wenn der Motor bei voll geöffneter Kraftstoffdrossel läuft.



• Die Sperre des Hebels der Kraftstoffdrossel (6) und den Hebel der Kraftstoffdrossel (7) drücken (bevor Sie mit dem Durchschneiden anfangen, warten Sie ab, bis der Motor die volle Drehzahl erreicht).

• Halten Sie die volle Drehzahl die ganze Zeit.

• Nach dem Beenden des Schnittvorgangs lassen Sie den Hebel der Kraftstoffdrossel (7) los, damit der Motor leer laufen kann.

• Vor dem Ablegen der Heckenschere schalten Sie den Motor aus.



Hohe Drehzahl der Heckenschere, wenn Holz nicht durchgeschnitten wird, führt zu unnötigen Verlusten und Teileverschleiß.



Beim Betrieb der Heckenschere sind stets die komplette Ausrüstung der Heckenschere und entsprechende Arbeitskleidung einzusetzen.



Die Demontage von Sicherheitsvorrichtungen, nicht richtige Bedienung, Wartung oder der nicht richtig ausgeführte Wechsel der Teile können das Risiko der Körperverletzung bei dem eventuellen Rückschlag erhöhen. Nehmen Sie keine Modifizierungen an der Heckenschere vor. Beim Gebrauch der eigenständig modifizierten Heckenschere verliert der Benutzer jegliche Garantieseinprüche. Der Garantieanspruch geht ebenfalls verloren, falls die Kettensäge nicht gemäß den in der vorliegenden Betriebsanleitung enthaltenen Informationen eingesetzt wird.

ÄSTE UND STRÄUCHER SCHNEIDEN

Es dürfen keine Äste abgeschnitten werden, wenn man auf den Baum klettert. Der Bediener darf sich auf keiner Leiter, Plattform, keinen Holzbalken oder in einer anderen Position stellen, die zum Verlust des Gleichgewichts und der Kontrolle über der Heckenschere führen kann. Führen Sie keine Schnittvorgänge oberhalb der Schulterhöhe aus. Die Heckenschere ist stets mit beiden Händen festzuhalten.

BEDIENUNG UND WARTUNG



Vor der Reinigung, Prüfung oder Reparatur der Heckenschere ist sicher zu stellen, dass der Motor ausgeschaltet und abgekühlt worden ist. Die Leitung von der Zündkerze trennen, um einen versehentlichen Start des Motors zu verhindern.



Bei der Arbeit vorsichtig vorgehen, da die Messerkanten scharf sind. Wenn die Messer nicht benutzt sind, ist die Messerleiste stets mit der Abdeckung zu sichern.

REINIGUNG





- Das Messergehäuse und Kunststoffelemente sind mit einer weichen Bürste und einem weichen Lappen zu reinigen.
- Kein Wasser und keine lösungsmittelhaltigen Reiniger oder Poliermittel verwenden.
- Beachten Sie, dass die Lüftungsöffnungen im Gehäuse des Gerätes stets frei bleiben.

WARTUNG



-  Die Heckenschere auf offensichtliche Störungen wie ein lockeres oder defektes Messer, lockere Schraubenverbindungen und verbrauchte bzw. defekte Bauteile prüfen.
- Prüfen, ob die Abdeckungen und Sicherheitsvorrichtungen funktionsfähig und richtig montiert sind. Vor dem Gebrauch von Heckenschere sind alle notwendigen Wartungs- und Reparaturarbeiten vorzunehmen.
- Nach jedem Gebrauch ist die Messerleiste zu reinigen und mit einem Konservierungssprühmittel zu sprühen. Bei längerer Arbeit empfehlen wir, Messer regelmäßig dünn mit Öl zu schmieren (**Abb. M**).
- Messer auf Zustand prüfen.
- Am Gerät dürfen nur Wartungsarbeiten vorgenommen werden, die in der vorliegenden Betriebsanleitung beschrieben sind. Alle anderen Tätigkeiten dürfen nur vom autorisierten Kundendienst vorgenommen werden.
- Keine Modifizierungen innerhalb der Konstruktion des Gerätes dürfen vorgenommen werden.

AUFBEWAHREN

-  Vor der Aufbewahrung für länger als einen Monat soll das Kraftstoffsystem völlig entleert werden.
- Den Kraftstoff vom Kraftstofftank ablassen, den Motor starten und abwarten, bis er zu laufen aufhört, da es keinen Kraftstoff im Kraftstofftank mehr gibt.
- In jeder Saison frischen Kraftstoff verwenden. Keine Reinigungsmittel zur Reinigung des Kraftstofftanks verwenden, denn dies kann zu Motorschäden führen.
- Bewahren Sie die Heckenschere in einem sicheren, trockenen Ort, weit von der Reichweite von Kindern auf.
- Auf das Gehäuse der Heckenschere keine anderen Gegenstände legen.

 Es ist zu beachten, dass sich während der Aufbewahrung keine Gummireste in den Grundelementen des Kraftstoffsystems wie Vergaser, Kraftstofffilter, Kraftstoffleitung oder Kraftstofftank ansammeln. Kraftstoffe mit Zumischung von Alkohol (Ethyl- oder Methylalkohol) können Feuchte absorbieren, was während der Aufbewahrung zum Trennen der Bestandteile der Kraftstoffmischung und der Bildung von Säuren führt. Benzin mit Säuregehalt kann zu Motorschäden führen.

LUFTFILTER

-  Der verschmutzte Luftfilter bewirkt, dass die Leistung des Verbrennungsmotors reduziert und der Kraftstoffverbrauch erhöht wird. Der Luftfilter ist jede 5 Betriebsstunden zu reinigen.
-  Die Abdeckung des Luftfilters (14) und Umgebung reinigen und dabei achten, dass beim Abnehmen der Abdeckung keine Verunreinigungen in die Vergaserkammer hineindringen.
- Drücken Sie die Taste der Luftfilterabdeckung und entfernen Sie die Luftfilterabdeckung (**Abb. N**).
- Den Luftfiltereinsatz (19) mit Wasser und Seife waschen, mit Frischwasser spülen und trocken lassen (**Abb. O**).
- Den Luftfiltereinsatz (19) montieren und dabei sicherstellen, dass die Nuten in der Filterkante an die Vorsprünge auf der Abdeckung des Luftfilters (14) genau angepasst sind.
- Luftfilterabdeckung (14) anbringen.
-  Um die Brandgefahr oder Bildung gefährlicher Dünste zu verhindern, darf der Luftfilter mit Benzin bzw. anderen entzündlichen Lösungsmittel nicht gereinigt werden.

KRAFTSTOFFFILTER



-  Den Kraftstofftankdeckel (11) zuschrauben.
- Mit einem Drahthacken den Kraftstofffilter (20) durch die Einfüllöffnung (**Abb. P**) herausziehen.
- Den Kraftstofffilter abbauen und mit Benzin reinigen bzw. gegen einen neuen austauschen.
- Den Kraftstofffilter im Kraftstofftank montieren.
- Den Kraftstofftankdeckel (11) zuschrauben.

 Beim Ausbauen des Kraftstofffilters ist der Hacken zum Festhalten der Endung der Saugleitung zu verwenden. Bei der Montage des Kraftstofffilters darauf achten, dass in die Saugleitung keine Verunreinigungen hineindringen. Beim Einlegen des Kraftstofffilters im Behälter darauf achten, dass der Kraftstofffilter an die hintere Kante anliegt.

ZÜNDKERZE

-  Für einen einwandfreien Betrieb der Motorkettensäge ist die Zündkerze regelmäßige auf Zustand zu prüfen.
- Die Leitung der Zündkerze von der Zündkerze (15) abnehmen.
- Den Kerzenschlüssel (mitgeliefert) anlegen und die Zündkerze (**Abb. R**) abschrauben.
- Kontakte reinigen und den Anstand zwischen den Kontakten (0,65 mm) (**Abb. S**) regulieren.
- Zur Montage (bzw. zum Austausch der Zündkerze, falls nötig) ist das Demontageverfahren umgekehrt anzuwenden.

SONSTIGE HINWEISE

-  Das Gerät auf Kraftstofflecken, lockere Befestigungen und Beschädigungen von Hauptteilen, besonders der Haltegriffverbindungen und Führungsbefestigung prüfen. Falls jegliche Beschädigungen festgestellt werden, ist vor dem nächsten Gebrauch sicherzustellen, dass die Heckenschere repariert worden ist.
-  Alle Störungen sind durch den autorisierten Kundendienst des Herstellers zu beheben.

TECHNISCHE PARAMETER

NENNWERTE

Heckenschere mit Verbrennungsmotor 58G955	
Parameter	Wert
Motorvolumen	26 cm ³
Motorleistung	0,75 kW (1,02 KM)
Maximale Geschwindigkeit des Schneidsystems im Leerlauf	2000 min ⁻¹
Maximale Motordrehzahl im Leerlauf	8500 min ⁻¹
Leerlaufdrehzahl des Motors	3000 min ⁻¹
Kraftstoffverbrauch	0,76 l/h
Kraftstoff: Mischung	Benzin / Öl (für Zweitaktmotoren) 25 : 1
zusammengesetzt aus	Zweitaktmotoren
Vergaser	Membranvergaser
Zündungssystem	CDI
Zündkerze	L7RTC; 8M6A; L7T
Fassungsvermögen des Kraftstoffbehälters	600 ml
Schnittbreite	550 mm
Max. Stärke der zu schneidenden Äste	20 mm
Masse	6 kg
Baujahr	2021
58G955 bedeutet sowohl den Maschinentyp, als auch die Maschinenbezeichnung	

LÄRM- UND SCHWINGUNGSANGABEN

Schallpegel	$L_{p,A} = 101,29 \text{ dB(A)}$ $K = 3 \text{ dB(A)}$
Schalleistungspegel	$L_{w,A} = 106,68 \text{ dB(A)}$ $K = 3 \text{ dB(A)}$
Wert der Schwingungsbeschleunigung (vorderer Haltegriff)	$a_h = 4,081 \text{ m/s}^2$ $K = 1,5 \text{ m/s}^2$
Wert der Schwingungsbeschleunigung (hinterer Haltegriff)	$a_h = 4,358 \text{ m/s}^2$ $K = 1,5 \text{ m/s}^2$

Informationen über Lärm und Vibrationen

Der Lärmpegel wird anhand des Schalldruckpegels $L_{p,A}$ und des Schalleistungspegels $L_{w,A}$ beschrieben (wo K für die Messunsicherheit steht). Die vom Gerät emittierten Schwingungen werden anhand des Wertes der Schwingungsbeschleunigung a_h beschrieben (wo K für die Messunsicherheit steht).

Die in dieser Anleitung angegebenen Werte: der Schalldruckpegel $L_{p,A}$, der Schalleistungspegel $L_{w,A}$ und der Wert der Schwingungsbeschleunigung a_h sind nach EN ISO 10517:2009 gemessen worden. Der angegebene Wert der Schwingungsbeschleunigung a_h kann zum Vergleich der Geräte und zur vorläufigen Beurteilung der Schwingungsbelastung verwendet werden.

Der angegebene Schwingungspegel ist repräsentativ nur für standardmäßige Anwendungen des Gerätes. Wird das Gerät für andere Anwendungen oder mit anderen Arbeitswerkzeugen verwendet, kann sich der Schwingungspegel ändern. Einen höheren Schwingungspegel beeinflusst eine nicht ausreichende bzw. zu seltene Wartung. Die oben genannten Gründe können zu einer erhöhten Exposition gegenüber Vibrationen während der gesamten Arbeitszeit führen.

Um genau die Vibrationsbelastung einzuschätzen, sind Perioden, in den das Gerät abgeschaltet ist oder eingeschaltet ist, aber nicht gebraucht, ebenfalls zu berücksichtigen. Nach einer

точных Einschätzung aller Faktoren kann sich die gesamte Schwingungsbelastung als viel niedriger erweisen.

Зusätzliche Sicherheitsmaßnahmen wie zyклическая Wartung des Gerätes und Arbeitswerkzeuge, die Sicherung der richtigen Temperatur der Hände, die richtige Arbeitsorganisation, vornehmen, um den Benutzer vor den Auswirkungen von Vibrationen zu schützen.

UMWELTSCHUTZ



Werfen Sie die mit einem Verbrennungsmotor angetriebenen Produkte nicht in den Hausmüll, sondern einer Umweltverwertung zuführen. Fragen Sie den Vertriebler oder lokale Verwaltung nach Informationen über die Entsorgung. Das Algerät enthält Stoffe, die nicht neutral für die Umwelt sind. Das der Wiederverwertung nicht zugeführte Gerät stellt eine potentielle Gefahr für die Umwelt und Gesundheit der Menschen dar.

* Änderungen vorbehalten.

„Grupa Topex Spółka z ograniczoną odpowiedzialnością“ Spółka komandytowa mit Sitz in Warschau, ul. Pograniczna 2/4 (nachfolgend: „Grupa Topex“) teilt mit, dass alle Urheberrechte auf den Inhalt der vorliegenden Betriebsanleitung (nachfolgend: „Betriebsanleitung“), darunter u. a. derer Text, Bilder, Schemata, Zeichnungen, sowie Anordnung, ausschließlich Grupa Topex angehören und laut Gesetz über das Urheberrecht und verwandte Rechte vom 4. Februar 1994 (GBl. 2006 Nr. 90 Pos. 631 mit späteren Änderungen) rechtlich geschützt werden. Das Kopieren, Verarbeiten, Veröffentlichungen sowie Modifizieren der gesamten Betriebsanleitung bzw. deren Einzelteile für kommerzielle Zwecke ohne Einwilligung von Grupa Topex in Schriftform ist streng verboten und kann zivil- und strafrechtlich verfolgt werden.

ПЕРЕВОД ОРИГИНАЛЬНОЙ ИНСТРУКЦИИ НОЖНИЦЫ ДЛЯ ЖИВОЙ ИЗГОРОДИ БЕНЗИНОВЫЕ **RU** 58G955

ВНИМАНИЕ: ПЕРЕД НАЧАЛОМ ЭКСПЛУАТАЦИИ ОБОРУДОВАНИЯ СЛЕДУЕТ ВНИМАТЕЛЬНО ПРОЧИТАТЬ ДАННУЮ ИНСТРУКЦИЮ И СОХРАНИТЬ ЕЕ В КАЧЕСТВЕ СПРАВОЧНОГО МАТЕРИАЛА.

ЧАСТНЫЕ ТРЕБОВАНИЯ ПО БЕЗОПАСНОСТИ

ПЕРЕД ИСПОЛЬЗОВАНИЕМ ОБОРУДОВАНИЯ ОЗНАКОМЬТЕСЬ С ИНСТРУКЦИЕЙ ПО ЭКСПЛУАТАЦИИ.

Подготовка

а) НОЖНИЦЫ ДЛЯ ЖИВОЙ ИЗГОРОДИ МОГУТ ПРИЧИНИТЬ СЕРЬЕЗНЫЕ ПОВРЕЖДЕНИЯ. Детально ознакомьтесь с инструкцией и информацией, касающейся правильной эксплуатации ножниц для живой изгороди, подготовке к работе, технического ухода, пуска и остановки. Ознакомьтесь со всеми управляющими устройствами и правилами эксплуатации ножниц для живой изгороди.

б) Не разрешайте детям эксплуатировать ножницы для живой изгороди.

с) Работайте на безопасном расстоянии от линий электропередач.

д) Во время работы с ножницами в рабочей зоне не должны находиться посторонние лица, особенно дети.

е) Позаботьтесь о соответствующей одежде! Запрещается работать в слишком свободной одежде и носить бижутерию, поскольку такая одежда и бижутерия могут быть подхвачены подвижными элементами ножниц. Рекомендуется работать в прочных рабочих перчатках, обуви с антискользящей подошвой и защитных очках.

ф) Будьте предельно внимательны при работе с топливом. Это горючие вещества, а их пары обладают взрывчатыми свойствами. Соблюдайте приведенные ниже инструкции.

- Пользуйтесь сертифицированной канистрой.

- Запрещается отвинчивать крышку заливного отверстия топливного бака при включенном источнике питания. Перед добавлением топлива двигатель и элементы выхлопной системы должны остыть.

- Не курите.

- Запрещается заливать топливо в топливный бак внутри помещений.

- Запрещается хранить ножницы для живой изгороди и канистру с топливом в местах, в которых присутствует открытое пламя, например, газовый водонагреватель.

- Если топливо разольется, запрещается включать двигатель;

перед включением ножниц отойдите на безопасное расстояние от места утечки топлива.

- После наполнения топливного бака обязательно закрутите и затяните крышку.

- Пустой топливный бак наполняйте за пределами помещений.

г) Если при включении ножницы для живой изгороди после контакта режущего механизма с инородным телом будут издавать ненормальный шум или появится чрезмерная вибрация, отключите источник питания и дайте ножницам остановиться. Затем отсоедините провод от свечи зажигания и выполните следующие действия:

- проверьте ножницы на наличие повреждений;

- проверьте крепление деталей и затяните винты, если требуется;

- в случае повреждения деталей замените их или отремонтируйте, используя детали с аналогичными параметрами.

h) Внимание! Пользуйтесь защитными наушниками.

i) Внимание! Пользуйтесь защитными очками.

j) Прочитайте, как остановить ножницы для живой изгороди в аварийной ситуации.

Обслуживание

а) Остановите двигатель, если собираетесь:

- очистить ножницы или разблокировать;

- проверить состояние ножниц, произвести технический уход или работать с ними;

- отрегулировать положение режущего механизма;

- оставить ножницы для живой изгороди без присмотра.

б) Перед включением двигателя ножницы должны находиться в соответствующем месте и в соответствующем рабочем положении.

с) Во время работы с ножницами для живой изгороди перед каждым включением двигателя сначала примите соответствующую рабочую позицию.

д) Запрещается использовать ножницы для живой изгороди в случае повреждения или чрезмерного износа режущего элемента.

е) Чтобы снизить вероятность возникновения пожара, очищайте двигатель и демпфер от мусора, листья и удаляйте излишки смазочных средств.

ф) Во время работы с ножницами все защитные элементы и рукоятки должны быть установлены. Не пытайтесь работать с ножницами в некомплектном состоянии или после неавторизованной модификации.

г) Если ножницы оснащены двумя рукоятками, при работе обязательно держите их двумя руками.

h) Обращайте внимание на то, что происходит вокруг, будьте бдительны, поскольку из-за шума работающих ножниц вы можете не заметить возможную опасность.

Техническое обслуживание и хранение

а) Если отключаете ножницы с целью проведения технического обслуживания или осмотра, либо собираетесь отложить на хранение, выключите двигатель, отсоедините провод от свечи зажигания и убедитесь, что все подвижные элементы полностью остановились. Дайте ножницам остыть перед каждым техническим осмотром, регулировкой и т.п.

б) Храните ножницы для живой изгороди в местах, в которых отсутствует опасность контакта паров топлива с открытым огнем и искрами. Ножницы для живой изгороди можно отложить на хранение только после того, как они остынут.

с) Переносите и храните ножницы для живой изгороди только с установленным защитным элементом режущего механизма.

РАСШИФРОВКА ПИКТОГРАММ



- Внимание. Соблюдайте специальные меры предосторожности.
- Прочитайте инструкцию по эксплуатации, соблюдайте приведенные в ней указания и правила техники безопасности!
- Пользуйтесь средствами индивидуальной защиты (защитными очками, наушниками).
- Пользуйтесь защитной одеждой.
- Пользуйтесь защитной обувью.
- Пользуйтесь защитными перчатками.
- Будьте внимательны - кромки лезвий острые!
- Внимание горячо!
- Опасность пожара.
- Перед проведением технического обслуживания или ремонта выключите двигатель и отсоедините провод от свечи зажигания.
- Берегите от влаги.
- Предназначено для работы вне помещений.

КОНСТРУКЦИЯ И ПРИМЕНЕНИЕ

Бензиновые ножницы для живой изгороди - это ручная машина. Ножницы приводятся в движение двухтактным бензиновым двигателем с воздушным охлаждением. Оборудование данного типа предназначено для выполнения работ на приусадебном участке, а именно: стрижки живой изгороди, декоративных и плодово-ягодных кустарников. Любое другое применение, не перечисленное в данной инструкции по эксплуатации, может вызвать повреждение ножиц, а также создать опасность для пользователя. Ножницы для живой изгороди предназначены только для любительского применения.



Запрещается применять электрическое оборудование не по назначению.

ОПИСАНИЕ К ГРАФИЧЕСКИМ ИЗОБРАЖЕНИЯМ

Перечисленная ниже нумерация касается элементов оборудования, представленных на страницах с графическими изображениями.

- Режущий механизм
- Защита руки
- Передняя рукоятка
- Канат стартера
- Включатель зажигания
- Блокиратор рычага дроссельной заслонки
- Рычаг дроссельной заслонки
- Основная рукоятка
- Кнопка блокировки основной рукоятки
- Топливный бак
- Пробка топливозаливного отверстия
- Мембранный насос
- Рычаг подсоса
- Воздушный фильтр
- Свеча зажигания
- Чехол режущего механизма
- Винт регулировки низких оборотов
- Винт регулировки состава смеси
- Вкладыш воздушного фильтра
- Топливный фильтр

* Внешний вид приобретенного оборудования может незначительно отличаться от изображенного на рисунке

РАСШИФРОВКА ПРЕДУПРЕЖДАЮЩИХ ЗНАКОВ



ВНИМАНИЕ



ПРЕДУПРЕЖДЕНИЕ



СБОРКА / НАСТРОЙКА



ИНФОРМАЦИЯ

ОСНАЩЕНИЕ И ДОПОЛНИТЕЛЬНЫЕ ПРИНАДЛЕЖНОСТИ

- Чехол режущего механизма - 2 шт.
- Ключ свечной + отвертка - 1 шт.
- Отвертка двухсторонняя - 1 шт.
- Ключ шестигранный - 2 шт.
- Ключ гаечный - 1 шт.
- Емкость для топливной смеси бензина и масла - 1 шт.

ПОДГОТОВКА К РАБОТЕ

ПЕРЕНОСКА НОЖИЦ ДЛЯ ЖИВОЙ ИЗГОРОДИ

Прежде, чем переносить ножницы, наденьте защитные чехлы на ножевой механизм. Переносите ножницы для живой изгороди за переднюю рукоятку. Запрещается переносить ножницы за основную рукоятку. Если необходимо выполнить несколько последовательных операций, между операциями ножницы следует выключать включателем зажигания.



НАПОЛНЕНИЕ БАКА ТОПЛИВОМ

Во время заправки оборудования топливом соблюдайте следующие указания:

- Двигатель не должен работать.
- Старайтесь не пролить топливо.



Смешайте бензин (бесвинцовый с октановым числом 95) с высококачественным маслом для двухтактных двигателей в соответствии с таблицей ниже.

Таблица для смеси 25:1

Бензин [л]	1	2	3	4	5
Масло для 2-тактных двигателей [мл]	40	80	120	160	200



Влейте соответствующее количество масла в емкость для смеси бензин-масло, а затем добавьте точно отмеренное количество бензина.

- Завинтите пробку и очень тщательно перемешайте.



Отвинтите пробку топливозаливного отверстия (11).

Влейте предварительно приготовленную топливную смесь (не более 600 мл).

- Завинтите пробку топливозаливного отверстия (11).



Большинство проблем с бензиновыми двигателями косвенно или напрямую связаны с используемым топливом. Обращайте внимание на то, чтобы для приготовления смеси не использовать моторное масло, предназначенное для 4-тактных двигателей.

ПЕРЕСТАВНАЯ ОСНОВНАЯ РУКОЯТКА

Перед началом работы основную рукоятку ножиц (8) можно закрепить в положении, наиболее удобном для выполняемой работы. Рукоятку можно закреплять в 3 позициях, поворачивая на 90° влево или вправо по отношению к исходной позиции (рис. А).



При изменении положения основной рукоятки (8), рычаг дроссельной заслонки (7) не должен быть нажат.



- Переместите кнопку блокировки основной рукоятки (9) назад (рис. В).



Поставьте основную рукоятку в выбранное положение и отпустите кнопку блокировки основной рукоятки (9).

- Основная рукоятка автоматически заблокируется в данном положении.

РАБОТА / НАСТРОЙКА

ПУСК ДВИГАТЕЛЯ



Ножницы для живой изгороди имеют блокировку от случайного нажатия рычага дроссельной заслонки. Ножевой механизм начнет движение после пуска двигателя.



- Снимите чехлы (16) с ножевого механизма (1) (рис. С).

Проверьте наличие топлива в топливном баке.

Подкачайте топливо мембранным насосом (12) (несколько раз), чтобы оно появилось в топливном шланге (рис. D).

- При холодном двигателе переместите рычаг подсоса вперед (13) в положение „CLOSE“ (рис. E).

Переключите включатель зажигания (5) в положение „включено“ - „I“ (рис. F).

- Поставьте ножницы на стабильное основание (землю).

Держите ножницы уверенно, подпирая о землю, и потяните за пусковой трос (4), сначала медленно, пока не сработает муфта, а затем потяните сильнее (рис. G).

После пуска нажмите на блокиратор воздушной заслонки (6), а затем слегка нажмите на рычаг воздушной заслонки (7) (рис. H).

- Дайте двигателю разогреться при слегка вжатой дроссельной заслонке (7).
- Переместите рычаг подсоса назад (13), в положение „OPEN“.

- Приступите к работе.

 В случае если двигатель не запустится с первой попытки, переместите рычаг подсоса (13) наполовину и вновь попытайтесь за пусковой трос.

Если несколько попыток не принесут результата, следует подкачать топливо мембранным насосом (12) и повторить попытку. Во время работы держите ножницы двумя руками. Запрещается запускать двигатель, держа ножницы одной рукой. Во время запуска ножницы следует опереть о землю и крепко держать. Убедитесь, что ножевой механизм не прикасается к каким-либо предметам. Запрещается работать, если трос подсоса находится в положении „CLOSE“.

ОСТАНОВКА ДВИГАТЕЛЯ

- Отпустите рычаг дроссельной заслонки (7), чтобы двигатель в течение нескольких минут поработал на холостом ходу.
- Переключите включатель зажигания (5) в положение „выключено“ - „0“.

РЕГУЛИРОВКА КАРБЮРАТОРА

 Регулятор оборудования отрегулирован фабрично, но в случае изменения условий работы может потребоваться более точная регулировка. Приступая к регулировке карбюратора, убедитесь, что установлены новый воздушный фильтр и новый фильтр топлива, а также добавлено достаточное количество топливной смеси.

 Регулировочный винт (18) служит для регулировки состава топливной смеси, а регулировочный винт (17) - для регулировки низкой частоты вращения.

 Винтите регулировочный винт состава топливной смеси (18) до упора (но не сильно) и ослабьте на 21/2 витка.

• Включите двигатель и дайте ему разогреться при наполовину вжатой дроссельной заслонке (7).

• После того, как двигатель разогрется, отпустите дроссельную заслонку (7) и дайте двигателю поработать при низкой частоте вращения.

• Поворачивайте винт регулировки низкой частоты вращения (17) до момента остановки ножевого механизма. Если частота вращения будет слишком низкой, поверните винт право (рис. I).

 Старайтесь не прикасаться к демпферу. Горячий демпфер может причинить серьезные телесные повреждения.

ТОРМОЗ НОЖЕЙ

 Ножницы оснащены автоматическим тормозом, который останавливает ножевой механизм после того, как вы отпустите кнопку дроссельной заслонки (7). Тормоз срабатывает автоматически в результате воздействия инерционной силы на груз, установленный внутри его корпуса.

 Приступая к работе, убедитесь в исправной работе тормоза ножевого механизма. В случае неэффективной работы тормоза, перед началом работы следует отрегулировать тормоз или отремонтировать в авторизованной мастерской.

УКАЗАНИЯ ПО БЕЗОПАСНОЙ ЭКСПЛУАТАЦИИ

 Перед началом работы тщательно проверьте живую изгородь на наличие таких незаметных предметов, как ограждение, сетка и т.п.

- Длинные ветки подрезайте в несколько приемов, слоями.
- Ножницами можно подрезать только сухую живую изгородь.
- После завершения работы наденьте чехлы на режущий механизм.

ПОДРЕЗКА ЖИВОЙ ИЗГОРОДИ

 Кроме стрижки живой изгороди ножницы можно использовать для подрезки кустарников.

• Чтобы получить наилучший результат, режущий механизм следует вести под углом порядка 150 к кустарнику.

• Двухсторонний режущий механизм и противоходные ножи позволяют резать в двух направлениях либо маятниковым движением (рис. J).

• Чтобы получить одинаковую высоту живой изгороди, рекомендуем натануть шуруп или леску вдоль подрезаемой кромки живой изгороди. Ветки, которые выходят за эту линию, следует обрезать (рис. K).

• Чтобы направить ветки под ножи, равномерно перемещайте режущий элемент вперед или назад, вдоль линии резки.

• Боковые стороны живой изгороди следует стричь, выполняя дуговые движения, снизу вверх (рис. L).

РАБОТА НОЖИЦАМИ ДЛЯ ЖИВОЙ ИЗГОРОДИ

 Приступая к запланированной работе, следует ознакомиться с пунктом, содержащим правила безопасной эксплуатации ножниц для живой изгороди.

• Соблюдайте правила техники безопасности.

• Ножницы для живой изгороди можно использовать только для резки древесинных материалов. Запрещается резать ножницами другие материалы.

• Запрещается использовать ножницы для живой изгороди в качестве рычага, служащего для подъема, перемещения или разделения объектов.

• Запрещается закреплять ножницы в приспособлениях, предназначенных для стационарной работы.

• Во время работы не давите на ножницы с большой силой. Работайте с небольшим усилием, поскольку двигатель работает при полностью открытой дроссельной заслонкой.

 Нажмите кнопку блокировки рычага дроссельной заслонки (6) и на рычаг дроссельной заслонки (7) (перед тем, как приступите к работе, дайте двигателю набрать полную скорость).

• Во время работы поддерживайте полную скорость.

• После окончания работы отпустите рычаг дроссельной заслонки (7), чтобы двигатель в течение нескольких минут поработал на холостом ходу.

• Перед тем, как отложить ножницы в сторону, отключите двигатель.

 Поддержание высоких оборотов ножниц без выполнения какой-либо работы приводит к ненужным затратам и износу частей.

 Во время работы с ножницами для живой изгороди пользуйтесь всей доступной оснасткой, а также соответствующей защитной одеждой.

 Демонтаж защитных элементов, неправильное обслуживание и технический уход или неправильная замена запчастей повышают риск получения телесных повреждений.

Запрещается модифицировать конструкцию ножниц. В случае работы с самостоятельно модифицированными ножницами, пользователь лишается гарантийных прав. Эксплуатация пилы без соблюдения указаний, содержащихся в данной инструкции, также приводит к утрате гарантийных прав.

ОБРЕЗКА ВЕТОК КУСТАРНИКОВ

 Запрещается залезать на дерево для обрезки веток. Запрещается залезать на лестницы, платформы, бревна, а также принимать другую позицию, которая может вызвать потерю равновесия и контроля над ножницами. Не подрезайте ветви, находящиеся выше уровня ваших плеч. Ножницы для живой изгороди всегда следует держать двумя руками.

ТЕХНИЧЕСКОЕ ОБСЛУЖИВАНИЕ

 Приступая к чистке, проверке или ремонту ножниц убедитесь, что двигатель остановлен и остыл. Отключите провод от свечи зажигания для предотвращения случайного включения двигателя.

 Режущие кромки ножей острые, поэтому соблюдайте осторожность. Если ножницы не используются, режущий механизм должен находиться в чехле.

ЧИСТКА

 Корпус ножниц и пластмассовые элементы чистите мягкой щеткой и тряпочкой.

• Не используйте воду и средства, содержащие растворитель, либо полирующие вещества.

• Следите за тем, чтобы вентиляционные отверстия в корпусе ножниц не были закупорены.

УХОД

 Проверьте ножницы на наличие неполадок, к примеру: слабое крепление ножа, поврежденный нож, ослабленные винтовые соединения, изношенные или поврежденные элементы конструкции.

• Проверьте, правильный монтаж крышек и ограждений, а также проверьте их на наличие повреждений. Перед использованием ножниц следует выполнить все необходимые работы по уходу и ремонту.

• После каждого использования очистите режущий механизм и нанесите спрей для консервации. В случае длительных работ

ножи рекомендуется систематически смазывать, нанося тонкий слой масла (рис. М).

- Проверьте состояние ножей.
- Можно проводить только те работы по техническому уходу за ножницами, которые описаны в данной инструкции. Все прочие работы должны выполняться в сервисном центре.
- Запрещается что-либо изменять в конструкции ножиц для живой изгороди.

ХРАНЕНИЕ

- Перед тем, как убрать оборудование на хранение на срок более месяца, слейте все топливо из топливной системы.
- Слейте топливо из бака, включите двигатель и подождите, чтобы он остановился из-за отсутствия топлива.
- В каждом сезоне работайте со свежим топливом. Запрещается лить в топливный бак какие-либо чистящие средства, поскольку это может вызвать повреждение двигателя.
- Храните ножницы в безопасном, сухом и недоступном для детей месте.
- Не вставляйте какие-либо предметы в корпус ножиц.

- Следите за тем, чтобы резиновая пыль не накапливалась на основных элементах топливной системы, таких, как карбюратор, топливный фильтр, топливный провод или же топливный бак. Топливные смеси с использованием спирта (этилового или метилового) могут поглощать влагу, что приводит к разделению фракций топлива и образованию кислот. Кислотоусодержащее топливо может вызвать повреждение двигателя.

ВОЗДУШНЫЙ ФИЛЬТР

- Загрязненный воздушный фильтр снижает эффективность двигателя, а также повышает расход топлива. Воздушный фильтр следует менять после каждых 5 часов работы оборудования.
- Очистите крышку воздушного фильтра (14) и пространство вокруг, чтобы при ее снятии загрязнения не попали в камеру карбюратора.
- Нажмите кнопку блокировки крышки воздушного фильтра и снимите крышку фильтра (рис. N).
- Выньте вкладыш воздушного фильтра (19) промойте в мыльной воде, прополощите в чистой воде и высушите (рис. O).
- Вставьте вкладыш воздушного фильтра (19), убедитесь, что пазы по краям воздушного фильтра совпали с пазами в корпусе фильтра (14).
- Закрепите крышку воздушного фильтра (14).

- Во избежание пожара либо возникновения опасных испарений, запрещается промывать воздушный фильтр бензином и другими легковоспламеняющимися растворителями.

ТОПЛИВНЫЙ ФИЛЬТР

- Отвинтите пробку топливозаливного отверстия (1).
- Сделайте крючок из проволоки и выньте топливный фильтр (20) через топливозаливное отверстие (рис. P).
- Выньте топливный фильтр, промойте его в бензине или замените новым.
- Установите топливный фильтр в бак.
- Завинтите пробку топливозаливного отверстия (11).

- После демонтажа топливного фильтра, придержите конец всасывающего шланга проволочным крючком. Во время монтажа следите за тем, чтобы во всасывающих шланг не попали какие-либо загрязнения. Вставляя топливный фильтр в бак, убедитесь, что он доходит до заднего угла.

СВЕЧА ЗАЖИГАНИЯ

- Для бесперебойной работы двигателя необходимо периодически проверять состояние свечи зажигания.
- Снимите втулку со свечи зажигания (15).
- Наденьте свечной ключ (входит в набор) и отвинтите свечу зажигания (рис. R).
- Очистите и отрегулируйте зазор (0,65 мм) (рис. S).
- Монтаж (или замена свечи зажигания, если требуется) осуществляется в последовательности, обратной ее демонтажу.

ДОПОЛНИТЕЛЬНЫЕ УКАЗАНИЯ

- Убедитесь в отсутствии утечки топлива, проверьте затяжку всех крепежных элементов, в частности, крепеж рукоятки и ножевого механизма, проверьте основные части оборудования на наличие повреждений. В случае обнаружения каких-либо повреждений, перед повторным использованием следует убедиться, что ножницы

для живой изгороди отремонтированы. Все неполадки должны устраняться авторизованной сервисной службой производителя.

ТЕХНИЧЕСКИЕ ХАРАКТЕРИСТИКИ

НОМИНАЛЬНЫЕ ХАРАКТЕРИСТИКИ

Ножницы для живой изгороди бензиновые 58G955	
Параметр	Величина
Объем двигателя	26 cm ³
Мощность двигателя	0,75 кВт (1,02 ЛС)
Максимальная скорость режущего механизма без нагрузки	2000 мин ⁻¹
Максимальная скорость двигателя без нагрузки	8500 мин ⁻¹
Частота вращения двигателя на холостом ходу	3000 мин ⁻¹
Расход топлива	0,76 л/ч
Топливо: смесь в пропорции:	Бензин/масло (для 2-тактовых) 25 : 1
Карбюратор	мембранного типа
Система зажигания	CDI
Свеча зажигания	L7RTC; BM6A; L7T
Объем топливного бака	600 мл
Ширина резки	550 мм
Максимальная толщина срезаемой ветки	20 мм
Масса	6 кг
Год выпуска	2021
58G955 означает как тип, так и артикул машины	

Список критических ошибок

- Повреждение корпуса или рукоятки инструмента
- Появление дыма из корпуса инструмента
- Повреждение или оголение шнура питания инструмента
- Попадание воды в корпус инструмента
- Появление сильной электрической дуги
- Появление сильной вибрации

Деятельность персонала в случае отказа или фатальной ошибки

- В случае поломки или несчастного случая немедленно прекратите работу с инструментом, отключите источник питания, обратитесь в сервисный отдел, следуйте инструкциям сервисного отдела, не позволяйте людям работать с этим инструментом, если вы не получили одобрения от сервиса

Критерии предельных состояний

- Повреждение шнура питания или штепсельной вилки
- Повреждение корпуса инструмента

ИНФОРМАЦИЯ ОБ УРОВНЕ ШУМА И ВИБРАЦИИ

Уровень акустического давления	$L_{p,} = 101,29 \text{ дБ(А) K} = 3 \text{ дБ(А)}$
Уровень звуковой мощности	$L_{w,} = 106,68 \text{ дБ(А) K} = 3 \text{ дБ(А)}$
Виброскорение (передняя рукоятка)	$a_{h,} = 4,081 \text{ м/с}^2 \text{ K} = 1,5 \text{ м/с}^2$
Виброскорение (задняя рукоятка)	$a_{h,} = 4,358 \text{ м/с}^2 \text{ K} = 1,5 \text{ м/с}^2$

Информация об уровне шума и вибрации

Уровень шума, генерируемый оборудованием, описан с помощью: уровня звукового давления $L_{p,}$ и уровень звуковой мощности $L_{w,}$ (где K означает значение неопределенности измерения). Уровень генерируемой электрической машиной вибрации описан с помощью виброскорения $a_{h,}$ (где K означает значение неопределенности измерения).

Указанные в данной инструкции: уровень генерируемого звукового давления $L_{p,}$, уровень звуковой мощности $L_{w,}$ и виброскорения $a_{h,}$ измерены в соответствии с требованиями стандарта EN ISO 10517:2009. Заявленная вибрационная характеристика $a_{h,}$ может использоваться для сравнения разных моделей электроинструмента одного класса.

Заявленная вибрационная характеристика представительна для основных рабочих заданий электроинструмента. Вибрационная характеристика может измениться, если электроинструмент будет использоваться для других целей. На вибрационную характеристику может повлиять недостаточный или слишком редко осуществляемый технический уход. Приведенные выше причины могут вызвать увеличение длительности вибрационной

експозиції за період роботи.

Для точної оцінки вібраційної експозиції слід ухвалити участь в часі, в течение которого електрострумент знаходиться в отключеном состоянии, либо во включеном, но не работает. После точной оценки всех факторов значение полной вибрации может быть значительно ниже.

Для защиты оператора от вредного воздействия вибрации необходимо применять дополнительные меры безопасности, а именно: обеспечивать технический уход за электроинструментом и рабочими принадлежностями, поддерживать температуру рук на приемлемом уровне, соблюдать режим труда.

ЗАЩИТА ОКРУЖАЮЩЕЙ СРЕДЫ



Бензиновый инструмент не следует выбрасывать вместе с домашними отходами, его следует передать в специальный пункт утилизации. Информацию на тему утилизации может предоставить продавец изделия или местные власти. Бензиновый инструмент, обработанный своей жидкостью эксплуатации, содержит опасные для окружающей среды вещества. Оборудование, не подвергнутое процессу вторичной переработки, является потенциально опасным для окружающей среды и здоровья человека.

* Оставляем за собой право вводить изменения.

Компания „Grupa Torhex Spółka z ograniczoną odpowiedzialnością“ Spółka komandytowa, расположенная в Варшаве по адресу: ul. Roganiczna 2/4 (далее, „Grupa Torhex“) сообщает, что все авторские права на содержание настоящей инструкции (далее „Инструкция“), в т.ч. текст, фотографии, схемы, рисунки и чертежи, а также компоновка, принадлежат исключительно компании Grupa Torhex и защищены законом от 4 февраля 1994 года об авторском праве и смежных правах (Вестник законодательных актов РП № 90 поз. 631 с послед. изм.). Копирование, воспроизведение, публикация, изменение элементов инструкции без письменного согласия компании Grupa Torhex строго запрещено и может повлечь за собой гражданскую и уголовную ответственность.

ИНФОРМАЦИЯ О ДАТЕ ИЗГОТОВЛЕНИЯ УКАЗАНА В СЕРИЙНОМ НОМЕРЕ, КОТОРЫЙ НАХОДИТСЯ НА ИЗДЕЛИИ

Порядок расшифровки информации следующий:

2XXXXYUG****

где

2XXX – год изготовления,

YU – месяц изготовления

G – код торговой марки (первая буква)

**** – порядковый номер изделия

Изготовлено в КНР для GRUPA TOREX Sp. z o.o. Sp. k., ul. Roganiczna 2/4, 02-285 Warszawa, Польша

ПЕРЕКЛАД ІНСТРУКЦІ З ОРИГІНАЛУ КУЩОРІЗ БЕНЗИНОВИЙ 58G955



УВАГА! ПЕРШ НІЖ ПРИСТАТИ ДО ЕКСПЛУАТАЦІЇ УСТАТКУВАННЯ, СЛІД УВАЖНО ОЗНАЙОМИТИСЯ З ЦЬОЮ ІНСТРУКЦІЄЮ Й ЗБЕРЕГТИ ЇЇ У ДОСТУПНОМУ МІСЦІ.

СПЕЦІАЛЬНІ ПРАВИЛА ТЕХНІКИ БЕЗПЕКИ ПІД ЧАС КОРИСТУВАННЯ УСТАТКУВАННЯМ

ПЕРШ НІЖ СТАВАТИ ДО ЕКСПЛУАТАЦІЇ УСТАТКУВАННЯ, СЛІД ОЗНАЙОМИТИСЯ ІНСТРУКЦІЄЮ З ЕКСПЛУАТАЦІЇ.

Підготовчі заходи

a) КУЩОРІЗ ЗДАТЕН ЗАВДАТИ СУТТЄВИХ ТРАВМ. Слід ретельно вивчити інструкцію з експлуатації та правила техніки безпеки під час користування кущорізом, його приготування, догляду за ними, ввімкнення та вимкнення. Слід ознайомитися з усіма органами керування кущорізу та правилами його безпечної експлуатації.

b) Діти не допускаються до користування кущорізом.

c) Зважайте на повітряні лінії електромереж.

d) Не допускається працювати устаткуванням у присутності сторонніх, насамперед дітей.

e) Працювати слід у відповідному одязі! Забороняється вдягати

занадто вільний одяг та прикраси, які можуть зачепитися за рухомі частини устаткування. Рекомендується використовувати міцні рукавиці, протиковзке взуття й захисні окуляри.

f) Особливу обачність слід зберігати під час праці з паливами. Це легкозаймисті речовини, випаровування яких посягає вибухові властивості.

Дотримуйтеся рекомендацій нижченаведених інструкцій.

- Використовуйте виключно атестовані каністри.

- Забороняється відкручувати кришку паливного баку, коли двигун устаткування працює. Перш ніж доливати паливо, слід дочекатися, доки двигун й елементи вихлипної системи устаткування вистигнуть.

- Не паліть!

- Забороняється заливати паливо у бак устаткування у приміщеннях.

- Забороняється зберігати кущоріз або каністру з паливом у місцях, де існує джерело відкритого вогню, наприклад, газова водогрійна колонка.

- У випадку розливу палива забороняється вмикати двигун! Слід перемістити кущоріз від живоплуту у місці розливу, перш ніж вмикати його знову.

- Після допалання палива завжди слід закрити кришку паливного баку й затиснути її.

- У разі потреби випорожнити паливний бак устаткування робити це слід назовні приміщень.

g) Якщо різальний механізм вдариться у стороннє тіло, або праця кущоріза супроводжується незвичними звуками чи вібрацією одразу ж після ввімкнення, слід вимкнути двигун устаткування й зачекати до його повної зупинки. Після цього слід від'єднати кабель від свічки запалювання та виконати наступні дії:

- перевірити на наявність механічних пошкоджень;

- перевірити частини й притягнути елементи у випадку їх послаблення;

- у випадку пошкодження частин такі слід замінити або відремонтувати, використовуючи елементи з аналогічними параметрами.

h) Увага! Використовуйте захисні навушники.

i) Увага! Використовуйте захисні окуляри.

j) Вивчіть, як зупинити кущоріз в аварійній ситуації.

Експлуатація

a) Двигун слід вимкнути, перш ніж приставати до наступних дій:

- чищення або розблукання;

- перевірка, регламентні роботи або експлуатація кущоріза;

- регулювання положення різальної групи;

- залишення кущорізу без нагляду.

b) Перед ввімкненням двигуна кущоріз слід правильно взяти у відповідне робоче положення.

c) Під час праці з кущорізом щоразу перед ввімкненням двигуна слід насамперед зайняти правильне положення тіла.

d) Не допускається використовувати кущоріз із пошкодженою або занадто зношеною різальною групою.

e) З метою скорочення пожежної небезпеки двигун і глушник слід регулярно очищати від забруднень, листя й надлишку змащувальних засобів.

f) Під час праці кущорізу всі руків'я й кожух повинні бути встановленими у штатне положення. Забороняється намагатися користуватися некомплектним кущорізом та вносити до його конструкції несанкціоновані зміни.

g) Якщо кущоріз комплектується двома руків'ями, його допускається використовувати, тримаючи виключно обома руками.

h) Слід завжди зважати на оточення, в якому ви працюєте, й контролювати наявність потенційних загроз, які важко зауважити з огляду на галас, створений кущорізом, що працює.

Регламентні роботи та зберігання

a) У випадку вимкнення кущоріза з метою технічного обслуговування, техогляду або зберігання слід вимкнути двигун, від'єднати кабель від свічки запалювання та переконатися, що всі рухомі частини повністю знерушені. Технічне обслуговування у більшому обсязі, регулювання тощо допускається проводити тільки після того, як кущоріз вистиг.

b) Кущоріз слід зберігати у місцях, де випаровування від паливно-

мастильних матеріалів не контактують із відкритим вогнем й іскрами. Кушорізі допускається ховати в зберігання виключно після його повного вистигання.

- c) Кушорізі повинен переноситися, транспортуватися та зберігатися виключно з надійним захистом різальної групи.

УМОВНІ ПОЗНАЧКИ



1. Увага! Слід зберігати обачність
2. Прочитайте інструкцію, дотримуйтеся правил техніки безпеки, що містяться у ній!
3. Слід обов'язково застосовувати засоби особистої безпеки як, наприклад, захисні окуляри, навушники.
4. Вдягніть захисний одяг.
5. Взуйте захисне взуття.
6. Вдягніть захисні рукавиці.
7. Зважайте на гострі крайки!
8. Увага, гаряче!
9. Загроза виникнення пожежі.
10. Вимкнути двигун і від'єднати дрід від свічки запалювання, перш ніж заходитися обслуговувати чи ремонтувати устаткування.
11. Боїться вологи.
12. Для використання назовні приміщення.

БУДОВА І ПРИЗНАЧЕННЯ

Бензиновий кушорізі відноситься до ручного інструменту. Він працює від двоциліндрового двигуна внутрішнього згорання з повітряним охолодженням. Даний інструмент призначений до використання на присадібній ділянці, наприклад: підстригання живоплоту, кущів і живої огорожі. Застосування не за призначенням, що не дозволено даною інструкцією з експлуатації, здатне спричинитися до пошкодження кушорізі і становить істотну загрозу для користувача.

 Кушорізі не призначений до використання у професійному обсязі. Не допускається використовувати устаткування не за призначенням.

ОПИС МАЛЮНКІВ

Перелік елементів зовнішнього вигляду устаткування, що зазначений нижче, стосується малюнків до цієї інструкції.

1. Шина різальна зубчата
2. Щиток для рук захисний
3. Руків'я провідне
4. Трос пускової муфти
5. Кнопка запалювання
6. Блокування важеля дроселя
7. Важіль дроселя
8. Руків'я основне
9. Кнопка блокування основного руків'я
10. Бак паливний
11. Кришка паливного баку
12. Насос мембранний
13. Важіль дроселя
14. Фільтр повітряний
15. Свічка запалювання
16. Піхви зубчатої різальної шини

17. Гвинт регулювання швидкості обертання на яловому ході
18. Гвинт регулювання складу суміші
19. Вкладіш повітряного фільтра
20. Фільтр паливний

* Існує можливість відмінності між фактичним зовнішнім виглядом електронструменту та таким, що зображений на малюнку

ОПИС ГРАФІЧНИХ СИМВОЛІВ



ПРИНАЛЕЖНОСТІ Й АКЦЕСУАРИ

1. Піхви зубчатої різальної шини - 2 шт.
2. Ключ до свічок + викрутка - 1 шт.
3. Викрутка двобічна - 1 шт.
4. Ключ торцевий шестигранний - 2 шт.
5. Ключ ріжковий - 1 шт.
6. Каністра для бензинооливоної суміші - 1 шт.

ПІДГОТОВКА ДО РОБОТИ

ПЕРЕНОШУВАННЯ КУШОРІЗУ

 Перед перенесенням кушорізу слід, передусім, надіти захисний кожух на шину з ланцюгом. Переносити кушорізі слід за провідніе руків'я. Не допускається переносити устаткування за основне руків'я. У випадку необхідності проведення кількох операцій різання по черзі, то між такими операціями кушорізі слід вимикати за допомогою кнопки запалювання.

ДОЛІВАННЯ БЕНЗИНУ

 Під час наливання палива до баку слід дотримуватися наступних правил:

- не вмикати двигун;
- не розливати паливо.

 Приготувати суміш із бензину (неетиланового, октановим числом 95) з якісною моторною оливою до двоциліндрових двигунів у пропорціях, що вказані у таблиці нижче.

Таблиця для суміші 25 : 1

бензин, л	1	2	3	4	5
Олива до двотактних двигунів, мл	40	80	120	160	200

-  • Влийте відповідну кількість оливи до каністри для суміші, а тоді додайте ретельно відміряну кількість бензину.
- Загвинтіть кришку й ретельно перемішайте.



-  • Відкрутіть кришку бензобаку (11).
- Влийте завчасно приготовану паливну суміш (не більше 600 мл).
- Закрутіть кришку бензобаку (11).

 **Більшість проблем, що виникають під час експлуатації двигунів внутрішнього згорання, випливають із якості використаного палива. Особливу увагу слід приділяти тому, щоб не переплутати моторну оливу для двотактних двигунів із оливою для чотиритактних.**

РЕГУЛЬОВАНЕ ОСНОВНЕ РУКІВ'Я

 Перш ніж пристати до праці, ви маєте можливість відрегулювати положення основного руків'я (8) таким чином, щоб зайняти як найвигідніше положення під час робіт. Руків'я допускається встановлювати в одному з 3-ьох положень, обертаючи його на кут 90° ліворуч або праворуч відносно базового положення (мал. А).

 Під час зміни положення основного руків'я (8) важіль дроселя (7) не повинен знаходитися у натиснутому положенні.

-  • Пересуньте назад кнопку блокування основного руків'я (9) вниз (мал. В).
-  • Поверніть основне руків'я у вибране положення та послабте тиск на кнопку блокування основного руків'я (9).
- Основне руків'я автоматично блокується у новому положенні.

ПОРЯДОК РОБОТИ/РОБОЧИ НАЛАШТУВАННЯ

РОЗРУХ ДВИГУНА

 Кушоріз має блокування від випадкового натиснення на важіль дроселя. Зубчата різальна шина рушить після ввімкнення двигуна.

-  Змініть півхи (16) зубчатої різальної шини (1) (мал. С).
- Перевірте стан наповнення бензобаку.
- Підкачайте трохи палива за допомогою мембранного насосу (12) (кілька разів), доки його не буде видно у паливопроводі (мал. D).
- Якщо двигун холодний, пересуньте важіль дроселю (всмоктування) (13) у положення «CLOSE» (мал. E).
- Встановіть кнопку запалювання (5) у положення ввімкнуто «I» (мал. F).
- Встановіть кушоріз на стійкій поверхні (на землі).
- Міцно притискаючи кушоріз до землі, несильно потягніть трос пускової муфти (4), спершу несильно, поки не відчуете зачеплення храпового механізму, а тоді сильно смикніть (мал. G).
- Після ввімкнення натисніть блокування важелю дроселя (6) і плавно натисніть на важіль дроселя (7) (мал. H).
- Зачекайте, доки двигун не прогріється, в той час, як заслінка дроселя (7) є несильно натиснутою.
- Переведіть важіль дроселя всмоктування (13) у положення «OPEN».
- Виконайте стрижку.

 Якщо двигун не запустився після першого разу, витягніть важіль дроселя всмоктування (13) наполовину і знову смикніть за трос. Якщо навіть кілька спроб не дадуть результату, підкачайте трохи палива за допомогою мембранного насосу (12) та спробуйте знову. Під час праці кушоріз слід тримати обома руками. Забороняється заводити двигун, тримаючи кушоріз однією рукою. Під час пуску двигуна кушоріз повинен бути спертий у землю і міцно притиснутий. Упевніться, що зубчата шина не торкається жодних предметів. Не допускається виконувати стрижку, якщо заслінка дроселя знаходиться у положенні «CLOSE».

ВИМКАННЯ ДВИГУНА

-  Відпустіть важіль дроселя (7), щоб двигун пропрацював одну-дві хвилини на яловому ході.
- Переведіть кнопку запалювання (5) у положення «вимкнено» «O».

РЕГУЛЮВАННЯ КАРБЮРАТОРУ

 Карбюратор відрегульовано на заводі виробника; однак, в разі зміни умов праці карбюратор може вимагати переналаштування. Перш ніж заходитися регулювати карбюратор, переконайтеся, що встановлено нові повітряний та паливний фільтри, та що у паливний бак залита паливна суміш у відповідній пропорції.

 Регулювальний гвинт (18) призначений для встановлення складу суміші, натомість регулювальний гвинт (17) призначений для регулювання кількості обертів ялового ходу.

-  Загвинтіть регулювальний гвинт складу суміші (18) до опору (не притягуйте занадто сильно) та послабте його на 21/2 оберт.
- Відкрийте заслінку дроселя (7) наполовину, запустіть двигун і зачекайте, доки він не прогріється.

Після того як двигун прогрівся, відійміть дросель заслінки (7) і запустіть двигун працюючим на ялових обертах.

- Обертайте гвинт ялових обертів (17) ліворуч, доки ножі не перестануть рухатися. Якщо ялові обертви виявляться заниженими, поверніть гвинт праворуч (мал. I).

 Не слід торкатися глушника. Якщо глушник є гарячим, це здатне спричинитися до суттєвого опіку.

ГАЛЬМА ЗУБЧАСТИХ РІЗАЛЬНИХ ШИН

 Цей кушоріз обладнаний автоматичними гальмами, які зупиняють рух зубчастих різальних шин після віджимання важелю дроселя (7). Гальма спрацьовують автоматично завдяки інерційному механізму, встановленому під корпусом гальм.

 Перш ніж заходитися працювати, слід перевірити справність гальм різальних шин. У випадку, коли гальма спрацьовують недостатньо ефективно, перед наступним сеансом робіт відрегулюйте їх або зверніться до авторизованого сервісного центру з метою їх ремонту.

ПРАВИЛА ТЕХНІКИ БЕЗПЕКИ ПІД ЧАС ЕКСПЛУАТАЦІЇ

 Перш ніж пристати до праці, слід уважно перевірити живопліт на предмет наявності прихованих предметів, наприклад, стовпчиків, сітки тощо.



- Довге гілля слід підрізати поступово, прохід за проходом.
- Кушорізом допускається працювати тільки тоді, коли живопліт є сухим.
- Після закінчення праці на різальні шини слід надіти кожух.



ПІДРІЗАННЯ ЖИВОПЛОТУ

- Ножіці допускається використовувати не тільки до підстригання живоплоту, але й до рівняння кущів і живої огорожі.
- Оптимальні результати досягаються, якщо тримати різальну частину під кутом прибіл. 150 до живоплоту.
- Обочіна шина та протиставлені різальні елементи дозволяють виконувати різання в обох напрямках або маятниковим рухом (мал. J).
- Щоб досягти однакової висоти, підстригаючи живопліт, рекомендується натягти шнурок або мотузку вздовж окрайки живоплоту, що підстригається. Гілля, що виступає понад мотузку, обстригають (мал. K).
- Щоб скерувати гілля під ножі, слід пересувати різальні елементи рівномірно вперед чи назад вздовж лінії зрізу.
- Бічні окрайки живоплоту слід підстригати рухом по дузі, знизу догори (мал. L).

РОБОТА КУШОРІЗОМ



- Перш ніж заходитися працювати кушорізом, слід обов'язково ознайомитися з правилами техніки безпечної праці кушорізом.
- Слід безумовно наслідувати правил техніки безпеки.
- Кушоріз допускається використовувати виключно до підстригання гілля. Забороняється використовувати його до інших матеріалів.
- Не допускається використовувати кушоріз у якості важеля до підіймання, пересування чи розділення об'єктів.
- Не допускається використовувати кушоріз до праці на штативі.
- Під час стрижки не має потреби спричиняти на кушоріз додаткове зусилля. Дозується спричиняти тільки незначний натиск, коли двигун працює з повністю відкрити дроселем.



- Натисніть кнопку блокування важеля дроселя (6) і важіль дроселя (7) (перед початком розпильовання зачекайте, доки двигун не набере повну швидкість обертання).
- Слідкуйте за тим, щоб швидкість не падала.
- По закінченні операції відпустіть важіль дроселя (7), щоб двигун перейшов на яловий хід.
- Перш ніж відкласти пилку, вимкніть двигун.



Ялова праця кушоріза на високих обертах призводить до зайвих витрат палива і зношування запчастин.



Під час праці кушорізом слід обов'язково екіпіруватися у повний комплект обладнання до праці з кушорізом та мати на собі відповідний робочий одяг і взуття.



Демонтаж захисних пристосувань, невідповідне обслуговування, регламентні роботи чи неправильно виконана заміна частин здатні призвести до збільшення ризику травматизму. Категорично не допускається вносити будь-які зміни у конструкцію кушоріза. У випадку користування кушорізом, до конструкції якого внесені самочинні зміни, користувач втрачає будь-які гарантійні права. Гарантія також знімається у випадку використання кушорізу з порушенням правил, наведених в цій інструкції.

ОБСТРИГАННЯ ДЕРЕВ І ЧАГАРНИКІВ



Не допускається обрізати гілля, видаючишся на дерево. Не допускається ставати на драбини, платформи, колоди чи інші предмети, що не дають достатньої опори та рівноваги і не забезпечують утримання повного контролю над кушорізом. Забороняється виконувати операцію підстригання на висоті вище рівня плечей. Під час праці кушоріз слід ціпко тримати обома руками.

ЗБЕРІГАННЯ ТА ОБСЛУГОВУВАННЯ



Перш ніж заходитися чистити, перевіряти чи ремонтувати устаткування, належить упевнитися, що двигун вимкнений і холодний. Від'єднайте дрід від свічки запалювання, щоб унеможливити випадкове ввімкнення двигуна.



Слід зберігати особливу обачність з огляду на гострі окрайки різальних частин кушоріза. Якщо кушоріз не використовується, його вістря повинно бути захищене півхами.

УТРИМАННЯ У ЧИСТОТІ

- Корпус куцорізу і пластикові елементи слід чистити за допомогою м'якої щітки чи ганчірки.
- Не допускається використовувати воду та засоби, що містять розчинники чи полірувальні речовини.
- Слід уважно стежити, щоб вентиляційні щілини у корпусі електроінструмента завжди були чистими й не затулялися сторонніми предметами.

ДОГЛЯД

- Слід візуально перевіряти, чи не посідає куцоріз очевидних вад, як, наприклад, розхитані чи пошкоджені різальні елементи, розбובтані гвинтовані з'єднання та зужиті чи пошкоджені конструкційні елементи.
- Упевніться, що кришки та щитки не пошкоджені й міцно закріплені. Перед використанням слід провести всі необхідні регламентні та ремонтні роботи.
- Щоразу після використання слід очистити ножиці до живоплоту від листя й розпилити спреї із консервуючим засобом. В разі довготривалих робочих навантажень рекомендується періодично змащувати різальні елементи тонким шаром оливи (мал. М).
- Перевірити стан нагострення різальних елементів.
- Із регламентних робіт з устаткуванням допускаються виключно ті, що описані в цій інструкції. Будь-які роботи повинні виконуватися виключно в авторизованому сервісному закладі.
- Категорично не допускається вносити будь-які зміни у конструкцію пилки.

ЗБЕРІГАННЯ

- Перш ніж сховати інструмент на зберігання на період довший, ніж один місяць, належить повністю злити паливо.
- Для цього паливо сточують з баку, вмикають двигун і чекають, доки він не випацює решток палива з системи.
- Кожного нового сезону належить використовувати свіже паливо. Не допускається чистити бак устаткування з використанням детергентів, оскільки це може спричинитися до пошкодження двигуна.
- Куцоріз слід зберігати у сухому місці, недоступному для дітей.
- Забороняється ставити будь-які предмети на корпус куцорізу.

Важливо звернути увагу, щоб під час зберігання не накопичувалися осадки з часточок гуми в основних елементах паливної системи: в карбюраторі, паливному фільтрі, паливному шланзі чи бензобаку. Паливні суміші з додаванням спирту (етилового чи метилового) здатні поглинати вологу, що під час зберігання призводить до розділення фракцій паливної суміші й утворення кислот. Кислотні випаровування здатні спричинитися до пошкодження двигуна.

ПОВІТРЯНИЙ ФІЛЬТР

Забруднений повітряний фільтр спричиняється до скорочення видатності двигуна внутрішнього згоряння та збільшення витрат палива. Повітряний фільтр підлягає чистенню що 5 годин роботи устаткування.

- Очистіть кришку повітряного фільтра (14) та місце довкола неї, щоб під час її зняття бруд не потрапив до камери карбюратора.
- Натисніть кнопку блокування кришки повітряного фільтра та зніміть кришку повітряного фільтра (мал. N).
- Вийміть вкладиш повітряного фільтра (19) і промийте його у воді з милом, ополосніть чистою водою й висушіть (мал. O).
- Встановіть вкладиш повітряного фільтра (19) на місце й переконайтеся, що вилокби на окрайці повітряного фільтра добре пасують до виступів на корпусі повітряного фільтра (14).
- Встановіть на місце кришку повітряного фільтра (14).

З метою уникнення небезпеки загоряння чи формування небезпечних випаровувань забороняється мити повітряний фільтр у бензині та інших розчинниках, що легко займаються.

ПАЛИВНИЙ ФІЛЬТР

- Вигвинтіть кришку бензобаку (11).
- Крізь горловину бензобаку витягніть паливний фільтр (20) за допомогою дрютного гачка (мал. P).
- Зніміть паливний фільтр і промийте його в бензині або замініть на новий.
- Встановіть паливний фільтр у бак.
- Загвинтіть кришку бензобаку (11).

Після того, як паливний фільтр буде витягнутий, використайте

дрютятий гачок, щоб притримати кінець нагнїтального паливного шлангу навису. Під час монтажу паливного фільтра важливо бути обережним і не допустити, щоб до нагнїтального паливного шлангу потрапив будь-який бруд. Вкладаючи оливиний фільтр до бака важливо переконатися, що він торкається заднього кута.

СВІЧА ЗАПАЛЮВАННЯ

З метою безаварійної експлуатації устаткування слід періодично перевіряти стан свічки запалювання.

- Зніміть кабель зі свічки запалювання (15).
- Накинувши на свічку свічковий ключ, що входить до комплекту поставки, вигвинтіть свічку (мал. R).
- Очистіть і відрегулюйте зазор між контактами (0,65 мм) (мал. S).
- Встановіть (або замініть січку запалювання у разі потреби) у зворотній послідовності до її демонтажу.

ІНШІ НАСТАНОВИ

Перевірте устаткування на наявність витікання палива, послаблених кріплень і пошкоджень основних елементів устаткування, насамперед сполучення руків'я і кріплення шини. У випадку виявлення будь-яких пошкоджень перед черговим використанням устаткування слід відремонтувати.

У разі будь-яких неполадок слід звертатися до авторизованого сервісного центру виробника.

ТЕХНІЧНІ ХАРАКТЕРИСТИКИ

НОМІНАЛЬНІ ХАРАКТЕРИСТИКИ

Куцоріз бензиновий 58G955	
Характеристика	Вартість
Об'єм двигуна	26 cm ³
Потужність двигуна	0,75 кВт (1,02 к.с.)
Макс. швидкість різальної групи без навантаження	2000 хв ⁻¹
Макс. швидкість двигуна без навантаження	8500 хв ⁻¹
Швидкість обертання двигуна на яловому ході	3000 хв ⁻¹
Видаток палива	0,76 л/год.
Паливо: суміш наступного складу	бензин/олива (до двотактних двигунів) 25 : 1
Карбюратор	мембранний
Система запалювання	CDI
Свіча запалювання	L7RTC; BM6A; L7T
Об'єм бензобаку	600 мл
Ширина різання	550 мм
Максимальна товщина гілля	20 мм
Маса	6 кг
Рік виготовлення	2021
58G955 є позначкою типу та опису устаткування	

ІНФОРМАЦІЯ ПРО РІВЕНЬ ШУМУ І КОЛИВАНЬ

Рівень акустичного тиску	$L_{p,e} = 101,29$ дБ (A) K= 3 дБ (A)
Рівень акустичної потужності	$L_{w,e} = 106,68$ дБ (A) K= 3 дБ (A)
Значення вібрації (прискорення коливань) на передньому руків'ї	$a_h = 4,081$ м/с ² K= 1,5 м/с ²
Значення вібрації (прискорення коливань) на задньому руків'ї	$a_h = 4,358$ м/с ² K= 1,5 м/с ²

Інформація щодо галусу та вібрації

Рівень галусу, який утворюється устаткуванням, описаний шляхом: визначення рівня тиску галусу $L_{p,e}$ та рівня акустичної потужності $L_{w,e}$ (де K означає невпевненість вимірювання). Коливання, які утворюються устаткуванням, виражені значенням прискорення коливань a_h (де K означає невпевненість вимірювання).

Вказані у цій інструкції: рівень утворюваного тиску галусу $L_{p,e}$, рівня акустичної потужності $L_{w,e}$ та значення прискорення коливань a_h виміряні згідно з нормою EN ISO 10517:2009. Вказаний рівень коливань a_h може використовуватися до порівняльної характеристики пристроїв і до попередньої оцінки експозиції на коливання.

Вказаний рівень коливань є репрезентативним виключно для основних функцій експлуатації електроінструменту. Якщо електроінструмент експлуатується з іншою метою або з іншими

робочими інструментами, рівень коливань може відрізнятись. Рівень коливань може збільшитися у випадку недостатніх або нерегулярних регламентних робіт із устаткуванням. Вищезгадані причини можуть викликати підвищену експозицію вібрації протягом усього періоду експлуатації.

Для ретельного визначення експозиції вібрації слід взяти до уваги періоди, коли устаткування вимкнене або коли воно ввімкнене, але не використовується у роботі. Таким чином, після ретельного аналізу всіх факторів сумарна експозиція вібрації може виявитися суттєво меншою.

З метою захисту користувача від наслідків вібрації слід впровадити додаткові заходи безпеки, такі як: регулярний догляд за устаткуванням і робочим інструментом, забезпечення відповідної температури рук, належна організація праці.

ОХОРОНА СЕРЕДОВИЩА



Ужити продукти, що працюють від двигуни внутрішнього згорання, не слід викидати разом з побутовими відходами, а утилізувати в спеціальних закладах. Відомості про утилізацію можна отримати в продавця продукції чи в органах місцевої адміністрації. Відпрацьовані прилади містять речовини, що не є сприйнятливими для природного середовища. Обладнання, що не передається до переробки, може становити небезпеку для середовища та здоров'я людини.

* Виробник залишає за собою право вносити зміни.

«Гіра Торех Spółka z ograniczoną odpowiedzialnością» Spółka komandytowa, z юридичною адресою в Варшаві, ul. Pograniczna 2/4, (г/т) далі згадуване як «Гіра Торех» сповіщає, що всі авторські права на зміст даної інструкції (тут і далі називаної «інструкцією»), в тому на її текст, розміщені світлини, схематичні рисунки, креслення, а також розташування текстових і графічних елементів належать виключно до Гіра Торех і застережені відповідно до Закону від 4 лютого 1994 року «Про авторське право й споріднені права» (Для орган державної Польщі «Dz. U.» 2006 № 90 п. 631 з подальш. змі.). Копіювання, переробка, публікація, переробка в комерційних цілях всієї інструкції чи окремих її елементів без письмового дозволу Гіра Торех суворо заборонене. Недотримання до цієї вимоги тягне за собою цивільну та карну відповідальність.

ЕРЕДИТИ HASZNÁLATI UTASÍTÁS FORDÍTÁSA BENZINES SÖVÉNYVÁGÓ 58G955



FIGYELEM: FIGYELEM: A SZERSZÁM ÜZEMBE HELYEZÉSE ELŐTT FIGYELMESEN OLVASSA EL EZT A HASZNÁLATI UTASÍTÁST ÉS ŐRIZZE MEG KÉSŐBBI FELHASZNÁLÁS CÉLJÁRA.

RÉSZELETES BIZTONSÁGI ELŐÍRÁSOK

FIGYELEM: A TERMÉK HASZNÁLATÁNAK ELKEZDÉSE ELŐTT OLVASSA EL A HASZNÁLATI UTASÍTÁST.
Előkészítése

- SÖVÉNYVÁGÓ OLLÓ KOMOLY SÉRÜLÉSEKET OKOZHAT. Alaposan olvassa el az útmutatót és a sövényvágó olló megfelelő kezeléséről, előkészítéséről, karbantartásáról, elindításáról és leállításáról szóló információkat. Ismerje meg az összes vezérlő alkatrészt és a sövényvágó olló megfelelő használatát.
- Ne engedje meg gyermekeknek a sövényvágó olló használatát.
- Ügyeljen a föld felszíne felett menő villamosenergia vezetékekre.
- A munka közben a közelben nem tartózkodhatnak egyéb személyek, különösen gyermekek.
- Ügyeljen a megfelelő öltözetre. Ne viseljen laza ruhát vagy ékszert, amit a mozgó részek elkaphatnak. Ajánlott tartós kesztyűt, csúszásgátló cipőt és védőszemeveget alkalmazni.
- Az üzemanyag alkalmazása során különösen óvatosan járjon el. Az gyulladásköny készítmény, melynek gőze robbanó tulajdonságú. Tartsa be az alábbi utasításokat.
 - Kizárólagosan bevizsgált üzemanyag kannát használjon.
 - Tilos az üzemanyag beöntő nyílás sapkáját levenni, valamint üzemanyagot betölteni, ha a táppórárs üzemben van. Az üzemanyag utántöltése előtt a motornak és a kipufogó egységnek le kell hűlnie.
 - Ne dohányozzon.
 - Tilos az üzemanyagot zárt helyiségben utántölteni.
 - Tilos a sövényvágó ollót, valamint az üzemanyag kannát nyílt láng, például gázos vízmelegítő közelében tárolni.
 - Az üzemanyag kiömlésekor tilos a motort elindítani, húzza el a

sövényvágó ollót a szivárgás helyéről az elindítás előtt.

- Az üzemanyag feltöltése után tegye fel a tartály sapkáját és megfelelően rögzítse.
 - Leürített üzemanyagtartály esetén a tartályt a helyiségen kívül töltsse fel.
- Amennyiben a vágó mechanika idegen testnek ütközik, vagy a sövényvágó ollói furcsa hangot adnak ki vagy vibrálnak a beindítás után, kapcsolja ki a táppórárt és engedje az ollót megállni. Ezután csatlakoztassa le a kábelt a gyújtógyertyáról és végezze el az alábbi műveleteket:
 - ellenőrizze a sérülések szempontjából;
 - ellenőrizze az alkatrészeket és fellazulás esetén azokat szorítsa meg;
 - sérült alkatrészek esetén azokat cserélje ki, vagy javítsa meg, azonos paraméterű alkatrészeket használva.
 - Figyelem! Feltétlenül használjon hallásvédőt.
 - Figyelem! Feltétlenül használjon szemvédőt.
 - Olvassa el, hogy kell a ollót vészhelyzetben megállítani. Kezelése
 - A motort a következő műveletek előtt meg kell állítani:
 - tisztítás, vagy kioldás;
 - sövényvágó olló ellenőrzése, karbantartása vagy azokkal kapcsolatos munka;
 - a vágóeszköz elhelyezkedésének szabályozása;
 - a sövényvágó olló felügyelet nélkül hagyása.
 - a motor beindítása előtt a sövényvágó ollónak a megfelelő helyen, megfelelő munka pozícióban kell lennie.
 - A sövényvágó ollóval történő munka során, a motor minden egyes elindítása előtt először biztosítsa a megfelelő pozíciójű üzemet.
 - Tilos a sövényvágó ollót használni, ha a vágó rész sérült, vagy túlságosan elhasználódott.
 - A tüzveszély korlátozása érdekében a motort és a kipufogót a szennyeződéstől, levelektől és a túl nagy mennyiségű kenőanyagtól távol kell tartani.
 - A sövényvágó olló üzeme alatt az összes markolatnak és védelemnek felszerelve kell lennie. Tilos a nem komplett, nem jóváhagyott módon módosított sövényvágó ollót tilos megpróbálni használni.
 - Amennyiben a sövényvágó olló két markolattal rendelkezik, akkor azt kizárólagosan két kézzel fogva szabad használni.
 - Folyamatosan tisztában kell lenni a környezettel és oda kell figyelni a lehetséges veszélyekre, melyeket nehéz lehet észrevenni az üzemben levő sövényvágó olló zajából kifolyólag.
 - Karbantartása és tárolása
 - A sövényvágó olló szervizelés, ellenőrzés, vagy tárolás célú leállítása esetén kapcsolja ki a motort, csatlakoztassa le a kábelt a gyújtógyertyáról és ellenőrizze, hogy valamennyi mozgórész megállt. Bármilyen ellenőrzés, szabályozás, stb. előtt a sövényvágó ollónak le kell hűlnie.
 - A sövényvágó ollót olyan helyen kell tárolni, ahol az üzemanyag gőze nem érintkezik a nyílt lánngal, vagy szikrával. A sövényvágó ollót kizárólagosan a lehűlése után lehet eltenni.
 - A sövényvágó olló hordozása vagy tárolása alatt azon folyamatosan rajta kell tartani a vágóelem védelemét.

AZ ALKALMAZOTT JELZÉSEK MAGYARÁZATA



1. Figyelem, különösen óvatosan járjon el.
2. Olvassa el a használati utasítást, tartsa be a benne található figyelmeztetéseket és biztonsági szabályokat!
3. Alkalmazzon egyéni védőeszközöket (védőszemüveget, hallásvédő eszközt).
4. Viseljen védőruházatot.
5. Viseljen védőcipőt.
6. Használjon védőkesztyűt.
7. Ügyeljen az éles pengékre.
8. Vigyázat, forró!
9. Tűzveszély.
10. Kapcsolja ki a motort és vegye le a kábelt a gyújtógyertyáról a kezelési és javítási munkák elkezdése előtt.
11. Óvja a nedvességtől.
12. A berendezés beltéri alkalmazásra szolgál.

FELÉPÍTÉSE ÉS RENDELTESETÉSE

A benzinmotoros sövényvágó kéziszerszám típusú berendezés. Légűthetés kétütemű benzinmotor meghajtással működik. Ez a típusú berendezés ház körüli kerti munkákra, sövények, bokrok és cserjék vágását szolgálja. A kezelési útmutatóban nem megengedett egyéb alkalmazás a kések megsérüléséhez vezethet és komoly veszéllyel fenyegethet a felhasználó számára. A sövényvágó kizárólagosan amatőr munkákra rendelhető.



Tilos a berendezést a rendeltetésétől eltérő módon használni.

AZ ÁBRÁK LEÍRÁSA

Az alábbi számozás a gép elemeinek a jelen használati utasítás ábrái szerinti jelöléseit követi.

1. Késvezető
2. Kézvédő
3. Első fogantyú
4. Indító bowden
5. Gyújtáskapcsoló
6. Légszappantyúkar retesz
7. Légszappantyúkar
8. Fő markolat
9. Fő markolat rögzítőgomb
10. Üzemanyag-tartály
11. Tanksapka
12. Membránszivattyú
13. Szívató kar
14. Légszűrő
15. Gyújtógyertya
16. Késvédő
17. Üresjárati fordulatszám szabályozó csavar
18. Üzemanyag keverék szabályozó csavar
19. Légszűrő betét
20. Üzemanyagszűrő

* Előfordulhatnak különbségek a termék és az ábrák között.

AZ ALKALMAZOTT PIKTOGRAMOK LEÍRÁSA



FIGYELEM



FIGYELMEZTETÉS



ÖSSZESZERELÉS / BEÁLLÍTÁS



TÁJÉKOZTATÓ

FELSZERELÉSEK ÉS TARTOZÉKOK

1. Késvédő – 2 db
2. Gyújtógyertya + csavarozó – 1 db
3. Kétfélgű csavarozó – 1 db
4. Hatlapú kulcs – 2 db
5. Villás kulcs – 1 db
6. Benzin-olaj keverék tartály – 1 db

A MUNKA ELŐKÉSZÍTÉSE

A SÖVENYVÁGÓ SÖVENYHÉZ SZÁLLÍTÁSA

A sövényvágó hordozása előtt mindenkor tegye fel a késvédőt. A sövényvágót az első markolatánál fogva kell hordozni. Tilos a főmarkolatnál fogva hordozni. Amennyiben egymás után több

vágás kerül végrehajtásra, az egyes vágások között a sövényvágót a gyújtáskapcsoló segítségével ki kell kapcsolni.

AZ ÜZEMANYAGTARTÁLY FELTÖLTÉSE

Az üzemanyag betöltésekor tartsa be az alábbi szabályokat:

- A motor nem járhat.
- Ne engedje az üzemanyagot kiömleni.
- Keverje el az (ólommentes 95 oktános) benzint jó minőségű kétütemű motorhoz való motorolajjal az alábbi táblázatban megadott adatok szerint.

Táblázat a 25-ös keverékhez: 1

Benzin [l]	1	2	3	4	5
Olaj kétüteműhöz [ml]	40	80	120	160	200



- Öntsön be megfelelő mennyiségű olajat a benzin-olaj keverék edénybe, majd öntse hozzá a pontosan kimért mennyiségű benzint.
- Csavarja rá a tanksapkát és alaposan keverje el.



- Csavarja le a tanksapkát (11).
- Öntse be a korábban előkészített üzemanyag-keveréket (max. 600 ml).
- Csavarja rá a tanksapkát (11).



A belsőegésű motorokkal kapcsolatos problémák túlnyomórészt közvetlenül az alkalmazott üzemanyaggal kapcsolatos. Különösen ügyeljen rá, hogy a keverékhez ne használjon négyütemű motorhoz való motorolajat.

ÁLLÍTHATÓ FŐMARKOLAT

A munka elkezdése előtt állítsa be a főmarkolatot (8) úgy, hogy az a lehető legkényelmesebb legyen az adott munka végzésekor. A markolatot 3 helyzetbe lehet állítani, elcsavarva az alaphelyzetből balra vagy jobbra 90°-os szögben (A ábra).



A főmarkolat (8) helyzetének állítása közben a gázkart (7) nem lehet benyomva.



- Tolja el a főmarkolat rögzítőgombját (9) lefelé (B ábra).
- Forgassa el a főmarkolatot a kívánt helyzetbe és engedje fel a főmarkolat rögzítő gombját (9).

- A főmarkolat automatikusan rögzül a beállított helyzetben

MUNKAVÉGZÉS / BEÁLLÍTÁSOK

A MOTOR BEINDÍTÁSA



A sövényvágó a gázkart véletlen megnyomásától védő retesszel rendelkezik. A kések a motor beindítása után mozgásba kezdenek.



- Vegye le a védőburkolatot (16) a késekről (1) (C ábra).
- Ellenőrizze az üzemanyagtartály feltöltését.
- Húzza a szívatókarat a membránszivattyúval (12) (többször), míg az meg nem jelenik az üzemanyagtömlőben (D ábra).
- Hideg motor esetén állítsa a szívató karját (13) a „CLOSE” állásba (E ábra).

- Állítsa a gyújtáskapcsolót (5) a „I” bekapcsolt helyzetbe (F ábra).
- Helyezze a sövényvágót stabil aljzatra (a földre).
- Biztos kézzel fogja a talajra támasztott sövényvágót és húzza meg az indító bowden (4), először lassan, míg nem hallani a tengelykapcsoló rákattanását, ezután húzza erőteljesen (G ábra).
- A beindítás után nyomja meg a gázkart reteszét (6) és enyhén nyomja be a gázkart (7) (H ábra).
- Hagyja a motort felmelegedni enyhén benyomott gázkarral (7).
- Húzza hátra a szívató karját (13) az „OPEN” helyzetbe.
- Végezze el a vágást.



Amennyiben a motor nem indulna el egyből, állítsa a szívatókart (13) féléllásba és újra húzza meg az indító bowden.

Amennyiben a többszöri próbálkozás nem jár sikerrel, szivattyúzzon be üzemanyagot a membránszivattyúval (12) és ismétlje meg az indítást.



A munka közben két kézzel fogja a sövényvágót. Tilos a motort elindítani egy kézzel tartva a sövényvágót. A beindítás közben a sövényvágót a földre kell támasztani és biztos kézzel kell fogni. Ellenőrizze, hogy a kések nem érintkeznek egyéb tárgyakkal. Nem szabad vágást végezni, ha a szívatókar a „CLOSE” állásban van.

A MOTOR LEÁLLÍTÁSA



- Engedje fel a gázkart (7), hogy a motor pár percet járjon üresjáratban.
- Állítsa a gyújtáskapcsolót (5) az „O” kikapcsolt helyzetbe.









A KARBURÁTOR SZABÁLYOZÁSA

A berendezés karburátora gyárilag beállításra került, de a munka





A sövényvágó hordozása előtt mindenkor tegye fel a késvédőt. A sövényvágót az első markolatánál fogva kell hordozni. Tilos a főmarkolatnál fogva hordozni. Amennyiben egymás után több





változó körülményei előzést szabályozást igényelhet. A karburátor szabályozásának kezdése előtt ügyeljen rá, hogy új légszűrő és üzemanyagszűrő kerüljön beépítésre és megfelelő üzemanyag-keverék kerüljön betöltésre.

-  A szabályozócsavar (18) a keverék összetételének beállítását, míg a szabályozócsavar (17) az üresjárat fordulatszám beállítását szolgálja.
-  Csavarozza be teljesen a keverék szabályozócsavarját (18), (ne húzza meg túl erősen) és lazítsa vissza 21/2 fordulattal.
-  Indítsa le a motort és hagyja felmelegedni félig benyomott gázkarral (7).
-  A motor felmelegedése után engedje fel a gázkart (7) és hagyja, hogy a motor üresjáratban járjon.
-  Forgassa el az üresjárat fordulatszám szabályozó-csavart (17) balra addig, amíg a kések le nem állnak. Amennyiben a fordulatszám túl alacsony, forgassa el a csavart jobbra (1 ábra).
-  Kerülje a kipufogó megérintését. A forró kipufogó komoly megégést okozhat.







KÉS FÉK

-  A leírt kések automatikus fékkel rendelkeznek, amely a gázkart (7) felengedése után azonnal megállítja a kések mozgását. A fék a fék burkolatában beépített súlyra ható tehetetlenségi erő révén automatikusan működik.
-  A munka elkezdése előtt ellenőrizze a kés fék megfelelő működését. Amennyiben a fék nem működik hatékonyan, a munka elkezdése előtt márkaszervizben el kell végezni a szabályozási vagy javítási munkákat.







A BIZONTSÁGOS HASZNÁLATTAL KAPCSOLATOS ÚTMUTATÓ







-  A munka elkezdése előtt alaposan ellenőrizze a sövényt a nem látható tárgyak, pl. kerítés, háló, stb. tekintetében.
-  Hosszú ágak vágása esetén a munkát lépcsőzetesen, rétegenként kell elvégezni.
-  A sövényvágót csak száraz sövényen lehet használni.
-  A munka befejezése után helyezze fel a késvédőt.

SÖVÉNY VÁGÁSA

-  A sövények vágásán kívül a sövényvágót cserjék és bokrok vágásához is lehet használni.
-  A legjobb vágási teljesítmény akkor érhető el, ha a kések a sövényhez képest 150-os szögben kerülnek vezetésre.
-  A kétoldalú és egymással ellentétesen mozgó kések lehetővé teszik a kaszáló mozdulatokkal végzett kétirányú vágást (J ábra).
-  Az azonos magasságú sövény kialakítása érdekében ajánlott zsinórt vagy madzagot kifeszíteni a vágott sövény szegélye mentén. A kijelölt vonal fölél kiálló ágakat kell levágni. (K ábra).
-  Az ágak sövényvágóhoz tereléséhez tolja a sövényvágót egyenletesen előre, vagy hátra a vágási vonalra.
-  A sövény oldalait íves mozdulatokkal kell vágni, lehetőleg alulról felfelé (L ábra).

A SÖVÉNYVÁGÓ ÜZEMELTETÉSE

-  A tervezett munka elvégzésének elkezdése előtt olvassa el a sövényvágó biztonságos használatának szabályait tartalmazó pontot.
-  Mindenkor tartsa be a biztonsági előírásokat.
-  A sövényvágó kizárólagosan fa vágására rendeltetett. Tilos a sövényvágóval egyéb fémeket vágni.
-  Tilos a sövényvágót emelőkarként használni tárgyak hordozásához, elmozdításához, vagy szétbontásához.
-  Tilos fix munkahelyen rögzíteni.
-  A vágás közben nincs szükség nagy erővel rányomni. Elegendő némi nyomást gyakorolni, amikor a motor teljesen nyitott légcsapattyúval üzemel.

-  Nyomja meg a gázkart reteszt (6) és a nyomja meg a gázkart (7) (a vágás elkezdése előtt várja meg, míg a motor eléri a teljes sebességet).
-  Folyamatosan tartsa a teljes sebességen.
-  A vágás befejezése után engedje fel a gázkart (7) és hagyja, hogy a motor üresjáratban járjon.
-  A berendezés féltretele előtt kapcsolja ki a motort.
-  A sövényvágó magas fordulatszámának fenntartása ágak vágása nélkül felesleges veszteségekhez és az alkatrészek elhasználódásához vezethet.
-  A sövényvágó használatakor mindenkor alkalmazza a sövényvágó teljes felszerelését és viseljen megfelelő munkaruhát.
-  A biztonsági elemek leszerelése, a nem megfelelő kezelés vagy a

nem megfelelően elvégzett alkatrészcsere növelheti a testi sérülések veszélyét. Tilos a késekben változtatásokat eszközölni. Önállóan átalakított sövényvágó alkalmazása esetén a felhasználó elveszíti a garanciális jogait. A garancia a sövényvágónak a jelen útmutatóban leírt információktól eltérő használata esetén élvész.

CSERJÉK ÁGAINAK VÁGÁSA



Tilos az ágakat fára mászva vágni. Tilos létrára, platformra, rönkre állni, vagy olyan egyéb pózt felvenni, mely az egyensúly és a sövényvágó feletti uralom elvesztéséhez vezethet. Tilos vállmagasság felett vágni. A sövényvágót két kézzel kell fogni.

KEZELÉSE ÉS KARBANTARTÁSA







A sövényvágó tisztításának, átvizsgálásának vagy javításának elkezdése előtt ellenőrizze, hogy a berendezés motorja megállt és hideg. Csatlakoztassa le a gyújtógyertya feszültségkábélét a véletlen elindítás elkerülése érdekében.

 Járjon el óvatosan a vágókések éles eleire való tekintettel. A használaton kívüli sövényvágót mindenkor biztosítsa be a késvédővel.





TISZTÍTÁSA

-  A kések testét és a műanyag részeket puha kefével és ruhával tisztítsa. Ne használjon vizet, vagy hígítót illetve sűrűlőszert tartalmazó szereket.
-  Ügyeljen rá, hogy a burkolat szellőzőnyílásai nem legyenek eldugulva.

KARBANTARTÁS







-  Ellenőrizze a késeket a nyilvánvaló hibák tekintetében, mint a laza, vagy sérült kész, a laza csavarokétek és a sérült szerkezeti elemek.
-  Ellenőrizze, hogy a fedelek és biztonsági elemek nem sérültek és megfelelően beszerelésre kerültek. A kések használata előtt vegye el az összes szükséges karbantartási és javítási munkákat.
-  Minden egyes használat után tisztítsa meg a késeket és fújja le karbantartó spray-jel. Hosszabb munkák esetén ajánlott a késeket rendszeres időközönként vékony rétegben olajjal bekenni (M ábra).
-  Ellenőrizze a kések élességét.
-  A berendezésen kizárólagosan a jelen útmutatóban leírt karbantartási munkákat szabad elvégezni. Az összes egyéb tevékenységet a márkaszervizzel kell elvégeztetni.
-  Tilos a kések szerkezetében változtatásokat eszközölni.

TÁROLÁSA

-  Amennyiben a berendezést több, mint egy hónapra kívánja eltetni, ürítse le az üzemanyag egységet.
 -  Engedje le az üzemanyagot az üzemanyagtartályból és hagyja a gépet üzemanyag nélkül járni.
 -  Minden új szezonban használjon új üzemanyagot. Az üzemanyagtartályhoz ne használjon tisztítószert, mert az a motor megromlásához vezethet.
 -  A sövényvágó biztonságos, száraz, gyermekektől elzárt helyen tárolandó.
 -  Ne helyezzen egyéb tárgyakat a késvédőre.
- Fontos, hogy a tárolás során ügyeljen rá, hogy ne a gumi morzsálék ne ülepdedjen le az üzemanyag rendszer részein, a karburátoron, az üzemanyagszűrőn, az üzemanyagvezetékben, vagy az üzemanyag tartályban. Az (etil- vagy metil-) alkohol tartalmú üzemanyagok abszorbeálják a nedvséget, ami a tárolás során az üzemanyag összetevőinek szétválasztódásához és az elveszítéséhez vezethet. A savas üzemanyag a motor megromlásához vezethet.

LÉGSZÜRŐ

A szennyezett üzemanyagszűrő csökkenti a belsőégésű motor teljesítményét és növeli az üzemanyag-fogyasztást. Az üzemanyagszűrőt a berendezés minden 5-ik üzemórája után tisztítani kell.

-  Tisztítsa meg a légszűrő fedelét (14) és környékét, hogy a fedél eltávolítása után ne kerülhessen szennyeződés a karburátor belsejébe.
-  Nyomja be a légszűrő fedél reteszeinek gombját és vegye le a légszűrő fedelét (N ábra).
-  Vegye ki a légszűrő betétet (19) és mossa meg szappanos vízben, öblítse ki tiszta vízben és szárítsa meg (O ábra).
-  Szerelje fel a légszűrő betétjét (19), ügyelve rá, hogy a légszűrő szétlen levő vájatok illeszkedjenek a légszűrő burkolatában levő domborulatokhoz (14).
-  Tegye fel a légszűrő fedelét (14).
-  A tüzveszély vagy veszélyes gőzök keletkezésének elkerülése

érdekében a légszűrőt tilos benzinben vagy lobbanekony oldószerekben tisztítani.

ÜZEMANYAGSZÜRŐ

- Csavarja le a tanksapkát (11).
- Drótkampó segítségével az üzemanyag beöntő nyíláson keresztül vegye ki az üzemanyagszűrőt (20) (P ábra).
- Szerelje le az üzemanyagszűrőt, mossa ki benzinben, vagy cserélje ki.
- Szerelje be az üzemanyagszűrőt az üzemanyag a tartályba.
- Csavarja rá a tanksapkát (11).
- Az üzemanyagszűrő kiszéréséhez használjon drótkampót, hogy megfoghassa a szívóvezetékét. Az üzemanyagszűrő szerelésekor ügyeljen rá, hogy a szívóvezetékbe ne kerüljön szennyeződés. Az üzemanyagszűrő tartályba helyezésekor ellenőrizze, hogy az elér a hátsó sarokba.

GYÚJTÓGYERTYA

- A berendezés zavarmentes működése érdekében időszaksan ellenőrizni kell a gyújtógyertya állapotát.
- Húzza le a gyertyapipát a gyújtógyertyáról (15).
- Tegye fel a gyertyakulcsot (a készletben) és csavarozza ki a gyújtógyertyát (R ábra).
- Tisztítsa meg és szabályozza be a hézagot (0,65 mm) (S ábra).
- Szerelje be (vagy szükség esetén cserélje ki) a gyújtógyertyát a kiszéréssel ellentétes sorrendben.

EGYÉB ÚTMUTATÓ

- Ellenőrizze, hogy nincs üzemanyag szívárgás, a fő alkatrészek nem sérültek, azok rögzítése nem laza, különösen a markolat csatlakozásai és az élvezető rögzítése. Amennyiben bármilyen megromlás gyanúja merül észre, az ismételt használat előtt ellenőrizni kell, hogy a sövényfűgő megjavításra került.

Bármiféle felmerülő meghibásodás javítását bízva a gyártó márkaszervizére.

MŰSZAKI JELLEMZŐK

NÉVLEGES ADATOK

Benzines sövényfűgő 58G955	
Paraméter	Érték
Motor űrtartalom	26 cm ³
Motor teljesítménye	0,75 kW (1,02 KM)
Vágóegység maximális forgási sebesség terhelés nélkül	2000 min ⁻¹
Motor maximális forgási sebesség terhelés nélkül	8500 min ⁻¹
Motor üresjárati fordulatszám	3000 min ⁻¹
Üzemanyag felhasználás	0,76 l/h
Üzemanyag: keverék - összetétele	Benzin / olaj (kétüteműhöz) 25 : 1
Karburátor	membrános
Gyújtás egység	CDI
Gyújtógyertya	L7RTC; BM6A; L7T
Az üzemanyagtartály űrtartalma	600 ml
Vágási szélesség	550 mm
Vágott gally maximális vastagsága	20 mm
Tömege	6 kg
Gyártás éve	2021
Az 58G955 mind a gép típusát, mind meghatározását jelenti	

ZAJ- ÉS REZGÉSVÉDELMI ADATOK

Hangnyomás-szint	$L_p = 101,29 \text{ dB(A)}$ $K = 3 \text{ dB(A)}$
Hangteljesítmény-szint	$L_w = 106,68 \text{ dB(A)}$ $K = 3 \text{ dB(A)}$
Rezgésszint érték (első markolat)	$a_w = 4,081 \text{ m/s}^2$ $K = 1,5 \text{ m/s}^2$
Rezgésszint érték (hátsó markolat)	$a_w = 4,358 \text{ m/s}^2$ $K = 1,5 \text{ m/s}^2$

Zajjal és vibrációval kapcsolatos információk

A berendezés által kibocsátott zaj a kibocsátott hangnyomás-szinttel L_p és a hangerő-szinttel L_w került leírásra, (ahol a K mérési bizonytalanság). A berendezés által gerjesztett rezgés az a_w rezgégysorússal került leírásra (ahol a K a mérési pontatlanság). A jelen útmutatóban megadott: kibocsátott hangnyomás-szint L_p , hangerő-szint L_w , valamint a rezgégysorússal a_w az EN ISO 10517:2009 szabvány szerint került megmérésre. Az a_w rezgégysorússal a berendezések összehasonlításához és a rezgés előzetes kiértékeléséhez

használató fel.

A megadott rezgési szint egyedül a berendezés alapvető alkalmazásaira vonatkozik. Amennyiben a berendezés egyéb alkalmazásokra vagy egyéb munkaszerszámokkal kerül használatra, a rezgés szintje módosulhat. A berendezés nem elegendő, vagy túl ritka karbantartása magasabb rezgést fog kiváltani. A fent megadott okok növelhetik a rezgés mértékét a munkavégzés folyamata alatt.

A rezgés mértékének felbecsüléséhez vegye figyelembe azokat az időszakokat, amikor a berendezés ki van kapcsolva, vagy amikor be van kapcsolva, de nincs használatban. Az összes tényező pontos felbecsülése után az összes rezgés mértéke lényegesen kisebb lehet. A felhasznált rezgés hatása elleni védelme érdekében további biztonsági intézkedéseket kell megtenni: a berendezés és a munkaszerszámok ciklikus karbantartása, a kezek megfelelő hőmérséklete és a megfelelő munkaszervezés.

KÖRNYEZETVÉDELME



A belsőgépi motorral meghajtott termékeket ne dobja ki a házi szeméttel, hanem adja le hulladékkezelésre, hulladékgyűjtésre szakosodott helyen. A hulladékkezeléssel kapcsolatos kérdéseire válassz kapitulat a termék kereskedőjétől, vagy a helyi hatóságoktól. Az elhasznált berendezések a természeti környezetre ható anyagokat tartalmaznak. A hulladékkezeléshez, újrahasznosításnak nem alávetett berendezések potenciális veszélyforrást jelentenek a környezetre és az emberi egészségre számára.

* A változtatás joga fenntartva!

A „Grupa Topex Spółka z ograniczoną odpowiedzialnością” Spółka komandytowa (székhelye: Varsó, ul. Pograniczna 2/4) (a továbbiakban: „Grupa Topex”) kijelenti, hogy a jelen használati utasítás (továbbiakban: „Használati Utasítás”) tartalmával – ideértve többek között annak szövegével, a felhasznált fényképekkel, vázlatokkal, rajzokkal, valamint a formai megjelenésével – kapcsolatos összes szerzői jog a Grupa Topex kizárólagos tulajdonát képezi és mint ilyenek jogi védelem alatt állnak, az 1994. február 4-i, a szerzői és ahhoz hasonló jogokról szóló törvényben foglaltak szerint (Dz.U. (Törvénytűzöny) 2006. évf. 90. szám 631. tétel, a későbbi változásokkal). A Használati Utasítás egységének vagy bármely részletének hasznoszerzés céljából történő másolása, feldolgozása, közzététele, megváltoztatása a Grupa Topex írásos engedélye nélkül polgári jogi és büntetőjogi felelősségre vonás terhe mellett szigorúan tilos.

TRADUCERE A



INSTRUCȚIUNILE ORIGINALE FOARFECE DE TUNS GARD VIU CU MOTOR CU COMBUSTIE INTERNĂ 58G955

ATENȚIE: ÎNAINTE DE A UTILIZA APARATUL, CITIȚI CU ATENȚIE ACESTE INSTRUCȚIUNI ȘI PĂSTRĂȚI-LE PENTRU UTILIZAREA LOR ULTERIOARĂ

REGULI DE SIGURANȚĂ DETALIATE

ÎNAINTE DE A ÎNCEPE FOLOSIREA DISPOZITIVULUI TREBUIE SĂ CITIȚI INSTRUCȚIUNILE DE UTILIZARE.

Pregătirea

- TRIMMERUL PENTRU GARD VIU POATE PROVOCA VĂTĂMĂRI GRAVE. Trebuie studiate cu atenție instrucțiunile și informațiile despre manipularea corectă a mașinii de tuns gard viu, despre pregătirea ei, întreținerea, pornirea și oprirea. Trebuie cunoscute toate elementele de comandă și utilizarea corectă a dispozitivului de tuns gard viu.
- Nu permițiți copiilor să utilizeze mașina de tăiat gard viu.
- Fiți atenți la liniile electroenergetice aeriene.
- În timpul lucrului, nu pot fi în apropiere persoane străine, în special de copii.
- Trebuie să aveți grijă de o îmbrăcăminte adecvată! Nu purtați haine lejere sau bijuterii care ar putea fi apucate de componentele în mișcare. Se recomandă folosirea unor mănuși rezistente, a încălțămintei anti-alunecare și a ochelarilor de protecție.
- O atenție deosebită trebuie acordată folosirii combustibililor. Acestea sunt substanțe inflamabile, iar vaporiilor lor au proprietăți explozive. Urmați instrucțiunile de mai jos.
 - Utilizați numai o canistră atestată.
 - Nu scoateți capacul orificiului de umplere cu carburant sau nu adăugați carburant în timp ce sursa de alimentare este cuplată.
 - Înainte de completarea carburantului, motorul și elementele sistemului de evacuare trebuie să se răcească.
 - Fumatul este interzis.
 - Nu completați cu carburant în interiorul încăperilor.
 - Nu depozitați mașina de tăiat gard viu cu canistră cu combustibil în zone cu foc deschis, de exemplu lângă un încălzitor de apă pe

gaz.

- În cazul scurgerii de combustibil, nu porniți motorul, îndepărtați mașina de tuns gard viu din locul de scurgere înainte de a o porni.
- După completarea combustibilului, puneți întotdeauna la loc capacul orificiului de umplere și strângeți-l bine.
- Dacă rezervorul de combustibil este gol, el trebuie reumplut în aer liber.

g) Dacă mecanismul de tăiere lovește un corp străin sau dacă dispozitivul de tuns gard viu emite un zgomot sau vibrații neobișnuite după pornire, deconectați sursa de alimentare și lăsați dispozitivul să se oprească. În continuare deconectați cablul de la bujie și efectuați cele ce urmează:

- Verificați dacă nu există deteriorări;
- Verificați piesele și strângeți-le în caz de slăbire;
- Dacă sunt piese deteriorate, înlocuiți-le sau reparați-le folosind elemente cu parametri echivalenți.

h) Atenția este necesară protecția auzului

i) Atenția Este necesară protecția ochilor.

j) Aflați cum se procedează pentru oprirea mașinii de tuns gard viu în caz de urgență.

Operarea

a) Motorul trebuie oprit înainte de următoarele acțiuni:

- curățare sau deblocare;
- controlul, întreținerea sau lucrul cu dispozitivul de tuns gard viu;
- reglarea poziției elementului de tăiere;
- lăsarea dispozitivului de tuns gard viu fără supraveghere.

b) Înainte de pornirea motorului, mașina de tuns gardul trebuie să fie în locul corespunzător în poziția corectă de lucru.

c) Lucrând cu dispozitivul de tăiat gard viu, înainte de a porni motorul, asigurați-vă mai întâi o poziție corectă de lucru.

d) Nu folosiți dispozitivul de tăiat gard viu dacă elementul de tăiere este deteriorat sau excesiv uzat.

e) Pentru a reduce riscul de incendiu, păstrați motorul și toba de echipament în satre curată, fără frunze și exces de lubrifianti.

f) În timpul lucrului cu dispozitivul de tăiat gard viu, toate suporturile și capacele trebuie să se afle la locul lor. Nu încercați să folosiți dispozitivul de tăiat gard viu în stare incompletă sau cu modificări neaprobate.

g) În cazul în care mașina de tăiat gard viu are două mâner, ea poate fi folosită numai cu două mâini.

h) Trebuie să fiți întotdeauna conștienți de ce se întâmplă în mediu înconjurător și să acordați atenție posibilelor pericole care pot fi greu de observat din cauza zgomotului emis de mașină în timpul lucrului.

Întreținerea și depozitarea

a) Dacă dispozitivul de tuns gardul viu este oprit pentru service, control sau depozitare, trebuie să opriți motorul, să deconectați cablul de la bujie și să vă asigurați că toate piesele mobile sunt complet oprite. Mașina de tuns gard viu trebuie să se răcească înainte de orice operație de control, reglare etc.

b) Mașina de tuns gard viu trebuie să fie depozitată în locuri în care vaporii de combustibili nu vor avea contact cu focul deschis sau scântei. Dispozitivul de tuns gard viu poate fi pregătit pentru depozitare numai după ce s-a răcit.

c) În timpul transferului sau depozitării mașinii de tuns gard viu, trebuie folosită permanent protecția elementului de tăiere.

REGULI DE SIGURANȚĂ DETALIATE



1. Atenție luați măsuri de precauție speciale.
2. Citiți instrucțiunile de operare, respectați avertismentele și condițiile de siguranță cuprinse în acestea!
3. Folosiți echipament personal de protecție (ochelari de protecție, protecție auditivă).
4. Folosiți îmbrăcăminte de protecție.
5. Folosiți încălțăminte de protecție.
6. Folosiți măști de protecție.
7. Atenție la mușchile ascuțite!
8. Atenție este fierbinte!
9. Pericol de incendiu.
10. Opriți motorul și trageți cablul de pe bujie înainte de lucrările de deservire sau reparații.
11. Protejați împotriva umidității.
12. A se utiliza în exteriorul clădirilor.

STRUCTURA ȘI DESTINAȚIA

Foarfecele de tuns gard viu cu combustie internă sunt un utilaj de tip manual. El este alimentat de un motor în doi timpi cu combustie internă răcit cu aer. Acest tip de dispozitiv este destinat să efectueze lucrări în grădina casei, cum ar fi: tăierea gardurilor vii, tușurilor și arbuștilor. Orice altă utilizare care nu este menționată în aceste instrucțiuni de operare, poate duce la deteriorarea foarfecelor și poate constitui un pericol grav pentru utilizator. Foarfecelle de gard viu sunt destinate numai utilizării amatorilor.

Se interzice utilizarea dispozitivului contrar destinației prevăzute.

DESCRIEREA PAGINILOR GRAFICE

Mumerotarea de mai jos se referă la componentele dispozitivului afișate în paginile grafice ale acestei instrucțiuni.

1. Bara de tăiere
2. Apărătoarea mâinii
3. Mâner frontal
4. Cablu de pornire
5. Comutator de aprindere
6. Blocatorul pârghiei de accelerație
7. Pârghia de accelerație
8. Mânerul principal
9. Blocatorul mânerului principal
10. Rezervor de combustibil
11. Capacul rezervorului de combustibil
12. Pompă cu diafragmă
13. Pârghie de aspirație
14. Filtru de aer
15. Bujie de aprindere
16. Protecția barei de tăiere
17. Șurub de reglarea rotațiilor lente
18. Șurub de reglare a compoziției amestecului
19. Cartuș pentru filtrul de aer
20. Filtru de combustibil

* Pot exista diferențe între desen și produs.

DESCRIEREA SIMBOLURILOR GRAFICE UTILIZATE

- ATENȚIE
- AVERTISMENT
- MONTAJ / SETĂRI
- INFORMAȚII

ECHIPAMENTE ȘI ACCESORII

1. Protecția barei de tăiere - 2 buc.
2. Cheie pentru bujii + șurubelniță - 1 buc.
3. Șurubelniță cu două capete - 1 buc.
4. Cheie hexagonală - 2 buc.
5. Cheie plată - 1 buc.
6. Container pentru amestec de benzină și ulei - 1 buc.

PREGĂTIREA LUCRU

AMPLASAREA FOARFECELOR LA GARDUL VIU

Înainte de a deplasa foarfecele, trageți întotdeauna apărătorile pe bara de tăiere. Foarfecelle pentru gard viu trebuie transportate ținându-

le de mânerul frontal. Nu pot fi mutate prin apucarea mânerului principal. Dacă este necesar să efectuați succesiv mai multe operații de tăiere, atunci între operațiuni, foarfecele trebuie să fie oprite folosind comutatorul de aprindere.

UMPLEREA REZERVORULUI DE COMBUSTIBIL

În timpul umplerii rezervorului cu combustibil, trebuie respectate următoarele reguli:

- Motorul nu poate să lucreze.
- Nu se admite revărsarea combustibilului.

Se amestecă benzina (95 octane fără plumb) cu ulei de motor de bună calitate pentru motoarele în doi timpi conform tabelului de mai jos.

Tabel pentru amestecul 25 : 1

Benzină [l]	1	2	3	4	5
Ulei pentru 2 tacturi [ml]	40	80	120	160	200

- Se toarnă cantitatea potrivită de ulei în recipientul pentru amestecul de benzină și ulei și apoi se adaugă o cantitate exact măsurată de benzină.
- Înșurubați capacul și amestecați bine.

- Deșurubați capacul rezervorului de combustibil (11).
- Turnați amestecul de combustibil înainte pregătit (max. 600 ml).
- Înșurubați capacul rezervorului de combustibil (11).

Majoritatea problemelor asociate motoarelor cu ardere internă sunt legate direct sau indirect de combustibilul utilizat. Aveți o grijă deosebită să nu folosiți ulei de motor pentru motoarele în 4 timpi.

MÂNERUL PRINCIPAL REGLABIL

Înainte de a începe lucrul, puteți regla poziția mânerului principal (8) astfel încât să fie cea mai convenabilă pentru lucrarea dvs. Mânerul poate fi setat în 3 poziții prin răsucirea acestuia cu 90° spre stânga sau spre dreapta în raport cu poziția de bază (fig. A).

La schimbarea poziției mânerului principal (8), pârghia de accelerație (7) nu poate fi apăsată.

- Apăsați butonul de blocare a mânerului principal (9) în jos (fig. B).
- Rotiți mânerul de bază în poziția dorită și eliberați presiunea de pe blocatorul mânerului principal (9).
- Mânerul de bază se blochează automat în poziția selectată.

MUNCA /SETĂRI

PUNEREA ÎN FUNCȚIUNE A MOTORULUI

Foarfecele de gard viu posedă un blocaj împotriva apăsării accidentale a pârghiei accelerației. Bara de tăiere începe să se miște după pornirea motorului.

- Scoateți apărătoarele (16) din bara de tăiere (1) (fig. C).
- Verificați umplerea rezervorului de combustibil.
- Pompați combustibilul cu pompa cu diafragmă (12) (de mai multe ori) până când este vizibil în conducta de combustibil (fig. D).
- La motorul rece, împingeți înainte pârghia de aspirație (13) în poziția "CLOSE" (fig. E).
- Rotiți cheia de contact (5) în poziția conectat, "I" (fig. F).
- Așezați foarfecele pe o bază stabilă (pe pământ).
- Ținând ferm foarfecele la sol, trageți cablul de pornire (4), mai întâi încet până se aude cuplarea cuplajului iar apoi trageți-le cu putere (fig. G).
- După acționare, apăsați butonul de blocare a pârghiei de accelerație (6) și ușor pârghia acestuia (7) (fig. H).
- Lăsați motorul să se încălzească cu pârghia fluturului (7) ușor împinsă în jos.
- Împingeți înapoi pârghia de aspirație (13) în poziția "OPEN".
- Executați tăierea.

În cazul în care motorul nu se aprinde prima dată, deplasați pârghia de aspirație (13) la jumătate și trageți din nou cablul de pornire.

Dacă mai multe încercări nu dau rezultate, trebuie pompat combustibilul cu pompa cu diafragmă (12), iar încercată din nou pornirea.

În timpul lucrului, țineți foarfecele cu ambele mâini. Nu porniți motorul ținând foarfecele într-o mână. La pornire, foarfecele trebuie să se sprijine pe sol și să rămână ferm. Verificați dacă bara de tăiere nu atinge vreun obiect. Nu tăiați când cablul de aspirație se află în poziția „CLOSE”.

OPRIREA MOTORULUI

- Eliberați maneta pârghiei de accelerație (7) astfel încât motorul să funcționeze câteva timpi în gol.
- Potrivii cheia de contact (5) în poziția oprit, "O".

REGLAREA CARBURATORULUI

Carburatorul dispozitivului a fost preconfigurat din fabrică, dar poate necesita o reglare fină atunci când se schimbă condițiile de funcționare. Înainte de reglarea carburatorului, trebuie să vă asigurați că a fost instalat un nou filtru de aer și de combustibil și că s-a turnat un amestec de carburanți corespunzător.

Șurubul de reglare (18) este destinat pentru stabilirea compoziției amestecului iar șurubul de reglare (17) pentru reglarea turății joase.

- Înșurubați șurubul de reglare a compoziției amestecului de amestec (18) până la capăt (nu-l strângeți prea mult) și slăbiți cu 21/2 rotație.
- Porniți motorul și lăsați-l să se încălzească cu pârghia de accelerație (7) apăsată la jumătate.
- După încălzirea motorului, eliberați apășarea de pe pârghia de accelerație (7) și lăsați motorul să lucreze cu rotații reduse.
- Rotiți șurubul de reglare a turății reduse (17) spre stânga până când lamele se opresc în mișcare. Dacă turățile reduse sunt prea mici, rotiți șurubul în dreapta (fig. I).

Evitați să atingeți toba de eșapament. O tobă de eșapament fierbinte poate provoca arsuri grave.

FRÂNĂ CUȚITELOR

Foarfecele descrise sunt echipate cu o frână automată care oprește mișcarea cuțitelor după eliberarea presiunii asupra pârghiei de accelerație (7). Frâna funcționează automat ca urmare a forței de inerție asupra greutăților atașate la interiorul carcasei frânei.

Înainte de începerea lucrului, verificați dacă frâna cuțitului funcționează fără probleme. În cazul în care frâna nu funcționează eficient, este necesară efectuarea de reglaje sau reparații la un centru de service autorizat înainte de începerea lucrului.

INDICAȚII CU PRIVIRE LA UTILIZAREA ÎN SIGURANȚĂ

Înainte de începerea lucrului, inspecția cu atenție gardul viu dacă nu există obiecte invizibile, cum ar fi garduri, plasă, etc.

- Atunci când tăiați ramuri lungi, efectuați acest lucru treptat, în straturi.
- Foarfecele pot fi utilizate numai când gardurile vii sunt uscate.
- După terminarea lucrărilor, puneți protecțiile barei de tăiere.

TUNDEREA GARDURILOR VII

Pe lângă tăierea gardurilor vii, foarfecele pot fi folosite și pentru tăierea tufelor și arbuștilor.

- Cel mai bun rezultat al tăierii este obținut prin ghidarea barei de tăiere astfel încât să fie îndreptată sub un unghi de aproximativ 150 față de gardul viu.
- Bara de tăiere cu două fețe și cuțitele contra-rotative permit tăierea în ambele direcții sau mișcarea pendulară (fig. J).
- Pentru a obține aceeași înălțime a gardului viu, se recomandă întinderea unui șnur sau a unui cablu de-a lungul marginii de tăiere a gardului viu. Ramurile care depășesc linia desemnată trebuie tăiate (fig. K).
- Pentru a ghida ramurile sub cuțite, deplasați bara de tăiere în mod egal înainte sau înapoi de-a lungul liniei de tăiere.
- Părțile laterale ale gardului viu trebuie tăiate de-a lungul curbelor, de preferință de jos în sus (fig. L).

MUNCA CU FOARFECELE DE TUNS GARDUL VIU

Înainte de a începe lucrul dorit, citiți secțiunea privind principiile de lucru în condiții de siguranță cu foarfecele de tuns gard viu.

- Respectați întotdeauna reglementările privind siguranța.
- Foarfecele de tuns gard viu pot fi folosite numai pentru tăierea lemnelui. Este interzisă tăierea altor materiale.
- Se interzice folosirea foarfecelor de tuns gard viu ca pârghii pentru ridicarea, mutarea sau departajarea obiectelor.
- Nu le fixați la stațiile staționare.
- La tăiere, nu este necesar să apăsați foarfecele cu mare forță. Trebuie doar să apăsați puțin atunci când motorul funcționează cu accelerație maximă.

- Apăsați butonul de blocare a pârghiei de accelerație (6) și pârghia de accelerație (7) (înainte de tăiere, așteptați până când motorul atinge viteză maximă).
- Mențineți tot timpul viteză maximă.
- După terminarea tăierii, eliberați pârghia de accelerație (7), permițând motorului să meargă în gol.



• După terminarea lucrului cu foarfecele, motorul trebuie oprit.
Menținerea unor turațiilor ridicate ale foarfecelor fără tăierea lemnului duce la pierderi și uzură inutile ale pieselor.



Atunci când lucrați cu foarfecele de tuns gard viu, utilizați întotdeauna echipamentul complet pentru acestea și haine de lucru corespunzătoare.



Demontarea dispozitivelor de siguranță, operarea necorespunzătoare, întreținerea sau înlocuirea necorespunzătoare a pieselor pot contribui la creșterea riscului de vătămare corporală. Nu efectuați niciodată modificări la foarfece. În cazul utilizării foarfecelor modificate arbitrar, utilizatorul pierde toate drepturile legate de garanție. Pierderea garanției determină, de asemenea, folosirea ferăstrăului în contradicție cu informațiile conținute în acest manual.



TĂIEREA RAMURILOR ARBUȘTILOR

Nu tăiați ramurile urcându-vă în copac. Nu stați pe scări, platforme, bușteni sau în alte poziții care ar putea duce la pierderea echilibrului și controlului asupra foarfecelor. Nu tăiați deasupra înălțimii brațelor. Foarfecele de tuns gardul viu trebuie să fie întotdeauna ținute cu ambele mâini.

ÎNȚEȚINEREA ȘI CONSERVAREA



Înainte de a curăța, verifica sau repara foarfecele, asigurați-vă că motorul mașinii a fost oprit și că este rece. Deconectați cablul de la bujia de aprindere pentru a preveni pornirea accidentală a motorului. Fiți precauți cu marginile ascuțite ale cuțitelor de tăiere. Când foarfecele nu sunt utilizate, bara de tăiere trebuie protejată întotdeauna cu o protecție.



CURĂȚAREA

- Curățați corpul foarfecelor și elementele din plastic cu o perie moale și o cârpă.
- Nu utilizați apă sau mijloace care conțin solvenți sau substanțe de lustruire.
- Asigurați-vă ca fantele de ventilare din carcasa foarfecilor să fie întotdeauna libere.



CONSERVAREA

- Verificați foarfecele dacă nu există defecte evidente, cum ar fi cuțit liber sau deteriorat, îmbinări cu șuruburi libere și părți structurale uzate sau deteriorate.
- Verificați dacă husele și dispozitivele de siguranță nu sunt deteriorate și încorect instalate. Înainte de utilizarea foarfecelor, trebuie întreprinse toate lucrările de întreținere și reparații necesare.
- După fiecare utilizare, curățați bara de tăiere și stropiți-o cu un spray de conservare. În timpul lucrului prelungit, se recomandă lubrifierea cuțitelor cu un strat subțire de ulei la intervale regulate de timp (fig. M).
- Controlați starea tășurilor cuțitelor.
- La dispozitiv pot fi efectuate numai operațiile de întreținere descrise în aceste instrucțiuni. Toate celelalte activități pot fi efectuate numai de un centru de service autorizat.
- Se interzice efectuarea de modificări în construcția foarfecilor.



DEPOZITAREA

- Înainte de a direcționa dispozitivul spre stocare pentru mai mult de o lună, trebuie golit complet sistemul de combustie.
- Evacuați combustibilul din rezervorul de combustibil, porniți motorul și lăsați-l să se oprească din cauza lipsei de combustibil.
- Folosiți combustibil proaspăt în fiecare an. Nu folosiți niciodată agenți de curățare în rezervorul de combustibil, deoarece acest lucru poate deteriora motorul.
- Depozitați foarfecele într-un loc sigur, uscat și inaccesibil pentru copii.
- Nu așezați alte obiecte pe carcasa foarfecilor.



Este important ca în perioada de depozitare să se evite depunerile de particule de cauciuc pe componentele principale ale sistemului de combustie, cum ar fi carburatorul, filtrul de combustibil, conducta de combustibil sau rezervorul de combustibil. Combustibilii cu adaos de alcool (etilic sau metilic) pot absorbi umezeala, ceea ce în timpul depozitării produce separarea componentelor amestecului de combustibil și formarea de acizi. Benzina acidificată poate duce la deteriorarea motorului.



FILTRU DE AER

Un filtru murdar de aer va reduce eficiența motorului cu combustie internă și va crește consumul de combustibil. Curățați filtrul de aer după fiecare 5 ore de funcționare.



- Curățați capacul filtrului de aer (14) și zona inconjurătoare astfel încât murdăria să nu pătrundă în camera carburatorului atunci când este

scos.

• Apăsăți butonul de blocare al capacului filtrului de aer și scoateți capacul filtrului de aer (fig. N).

• Scoateți cartușul filtrului de aer (19) și spălați-l în apă cu săpun, clătiți-l cu apă curată și uscați-l (fig. O).

• Montați cartușul filtrului de aer (19) asigurându-vă că canelurile de pe marginea filtrului de aer sunt potrivite pentru proeminențele carcasei filtrului de aer (14).

• Montați capacul filtrului de aer (14).



Pentru a evita pericolul de incendiu sau a vaporilor periculoși, nu spălați filtrul de aer în benzină sau în alți solvenți inflamabili.



FILTRU DE COMBUSTIBIL

• Deșurubați capacul rezervorului de combustibil (11).

• Cu un cârlig de sârmă, scoateți filtrul de combustibil (20) prin orificiul de umplere (fig. P).

• Demontați filtrul de combustibil și spălați-l în benzină sau înlocuiți-l cu unul nou.

• Montați filtrul de combustibil în rezervor.

• Înșurubați capacul rezervorului de combustibil (11).



După scoaterea filtrului de combustibil, utilizați un cârlig de sârmă pentru a ține capătul cablului de aspirație. La instalarea filtrului de combustibil, nu permiteți ca murdăria să intre în cablul de aspirație. Când introduceți filtrul de combustibil în rezervor, asigurați-vă că ajunge până în colțul din spate.



BUJIA DE APRINDERE

Pentru funcționarea fiabilă a dispozitivului, verificați periodic starea bujiei.

• Scoateți chiulasa de la bujia de aprindere (15).

• Introduceți cheia pentru bujii (furnizată) și deșurubați bujia (fig. R).

• Curățați și reglați intervalul contactelor (0,65 mm) (fig. S).

• Montați (sau înlocuiți) bujia, dacă este necesar) în ordinea inversă demontării.



ALTE INDICAȚII

Verificați dacă nu sunt scurgeri de combustibil, fixări libere și deteriorări ale pieselor principale, în special ale conexiunilor mânerelor și fixării barei de tăiere. Dacă se detectează deteriorări, trebuie să vă asigurați că foarfecele de tuns gardul viu a fost reparat înainte de reutilizare.



Orice tip de defecțiuni trebuie înlăturate de serviciul autorizat al producătorului.

PARAMETRI TEHNICI

DATE NOMINALE

Foarfece de tuns gard viu cu combustie internă 58G955	
Parametru	Valoarea
Capacitatea motorului	26 cm ³
Puterea motorului	0,75 kW (1,02 KM)
Viteza maximă a sistemului de tăiere fără sarcină	2000 min ⁻¹
Viteza maximă motorului fără sarcină	8500 min ⁻¹
Viteza de rotație a motorului la mersul în gol	3000 min ⁻¹
Consumul de combustibil	0,76 l/h
Combustibil: amestec compus	Benzină / ulei (ptr. 2-timp) 25:1
Carburatorul	cu diafragmă
Sistemul de aprindere	CDI
Bujie de aprindere	L7RTC; BM6A; L7T
Capacitatea rezervorului de combustibil	600 ml
Lățimea de tăiere	550 mm
Grosimea maximă a tulpinii tăiate	20 mm
Masa	6 kg
Anul producției	2021
58G955 înseamnă atât tipul cât și definiția mașinii	

DATE PRIVIND ZGOMOTUL ȘI VIBRAȚIILE

Nivelul presiunii acustice	$L_{p,e} = 101,29 \text{ dB(A)}$ $K = 3 \text{ dB(A)}$
Nivelul puterii acustice	$L_{w,e} = 106,68 \text{ dB(A)}$ $K = 3 \text{ dB(A)}$
Valoarea accelerațiilor vibrațiilor (mănerul frontal)	$a_h = 4,081 \text{ m/s}^2$ $K = 1,5 \text{ m/s}^2$
Valoarea accelerațiilor vibrațiilor (mănerul posterior)	$a_h = 4,358 \text{ m/s}^2$ $K = 1,5 \text{ m/s}^2$

Informații privind zgomotul și vibrațiile

Nivelul de zgomot emis de dispozitiv este descris de: nivelul presiunii acustice emise L_p , și nivelul de putere acustică L_w (unde K reprezintă incertitudinea de măsurare). Vibrațiile emise de dispozitiv sunt descrise de valoarea accelerațiilor vibraționale a_n (unde K este incertitudinea de măsurare).

Menționate în aceste instrucțiuni: nivelul presiunii acustice L_p , emise: nivelul de putere acustică L_w , și valorile accelerației vibrațiilor a_n , au fost măsurate în conformitate cu EN ISO 10517: 2009. Nivelul de vibrații a_n , poate fi folosit pentru a compara dispozitivele și pentru a pre-evalua expunerea la vibrații.

Nivelul de vibrații specificat este reprezentativ numai pentru aplicațiile de bază ale dispozitivului. Dacă dispozitivul este utilizat pentru alte aplicații sau cu alte unelte de lucru, nivelul vibrațiilor se poate schimba. Nivelurile mai ridicate ale vibrațiilor vor fi afectate de întreținerea insuficientă sau prea rară a dispozitivului. Motivele prezentate mai sus pot cauza o expunere crescută la vibrații pe toată perioada de lucru.

Pentru a estima cu exactitate expunerea la vibrații, trebuie luate în considerare perioadele când dispozitivul este oprit sau când acesta este pornit, dar nu este utilizat. După o estimare precisă a tuturor factorilor, expunerea totală la vibrații poate fi semnificativ mai mică. Pentru a proteja utilizatorul de efectele vibrațiilor, trebuie introduse măsuri de siguranță suplimentare, cum ar fi: întreținerea periodică a dispozitivului și a uneltelor de lucru, protejarea temperaturii mâinilor și organizarea adecvată a muncii.

PROTEJAREA MEDIULUI



Produsele acționate de motor cu ardere internă nu pot fi aruncate la deșeurile menajere, trebuie preluate la utilizarea lor de către întreprinderile corepsonabile. Informații referitor la utilizarea utilităților poate da vânzătorul produsului respectiv sau organele locale. Utilizajele uzate conțin substanțe dăunătoare mediului natural. Utilizajele ne supuse reciclării sunt foarte periculoase pentru mediu și pentru sănătatea oamenilor.

* Se rezervă dreptul la efectuarea schimbărilor.

„Grupa Topex Spółka z ograniczoną odpowiedzialnością” Spółka komandytowa o sediu în Varșovia, ul. Pograniczna 2/4 (mai departe „Grupa Topex”) informează că, toate drepturile autorului referitor la prezenta instrucțiune (mai departe „instrucțiune”), adică texturile ei, fotografiile inserate, schemele, desenele, cât și compoziția ei, depind exclusiv de Grupa Topex și sunt supuse protejate de drept în conformitate cu legea din 4 februarie 1994, referitor la drepturile autorului și drepturile înrudite (Monitorul Oficial 2006 nr 90 poziția 631 cu modificările ulterioare). Copierea, transformarea, publicarea, modificarea instrucțiunilor, în întregime sau numai unor elemente cu scop comercial, fără acceptul în scris al firmei Grupa Topex este strict interzisă și în consecință poate fi trasă la răspundere civilă și penală.



PŘEKLAD PŮVODNÍHO NÁVODU K POUŽÍVÁNÍ BENZINOVÉ NŮŽKY NA ŽIVÝ PLOT 58G955

POZOR: PŘED ZAHÁJENÍM POUŽÍVÁNÍ ZAŘÍZENÍ SI PEČLIVĚ PŘEČTĚTE TENTO NÁVOD A USCHOVEJTE JEJ PRO POZDĚJŠÍ POTŘEBU.

PODROBNÉ BEZPEČNOSTNÍ POKYNY

PŘED ZAHÁJENÍM PROVOZU ZAŘÍZENÍ SE SEZNAMTE S NÁVODEM K OBSLUZE.

Příprava

- NŮŽKY NA ŽIVÝ PLOT MOHOU ZPŮSOBIT VÁŽNÁ PORANĚNÍ. Seznamte se důkladně s návodem a informacemi o správném zacházení s nůžkami na živý plot, o jejich přípravě, údržbě, spuštění a zastavování. Seznamte se se všemi ovládacími prvky a správným používáním nůžek na živý plot.
- Nedovoďte dětem používat nůžky na živý plot.
- Dávejte pozor na nadzemní elektrické vedení.
- Během práce by se v blízkosti neměly nacházet cizí osoby, zejména děti.
- Zvolte vhodné oblečení! Nenoste volné oblečení nebo šperky, které by mohly být zachyceny pohyblivými díly. Doporučuje se používat trvanlivé rukavice, protiskluzovou obuv a ochranné brýle.
- Při manipulaci s palivou dbejte zvláštní opatrnosti. Jsou to hořlavé látky a jejich výpary mají výbušné vlastnosti.

Dodržujte níže uvedené pokyny.

- Použijte výhradně kanystr s atestem.
 - Nesundávejte uzávěr plničho hrdla a nepřidávejte palivo, pokud je zdroj napájení v provozu. Před doplněním paliva musí motor a prvky výfukové soustavy vychladnout.
 - Zákaz kouření.
 - Palivo se nesmí doplňovat uvnitř místnosti.
 - Neskladujte nůžky na živý plot v blízkosti kanystr s palivem v místech, kde se nachází zdroj otevřeného ohně, například plynový ohříváč vody.
 - Pokud rozlijete palivo, nestartujte motor, odsuňte nůžky na živý plot od místa uniků před jejich spuštěním.
 - Po naplnění paliva vždy nasadte plnicí uzávěr a příslušné jej utáhněte.
 - Pokud je palivová nádrž prázdná, musí být naplněna mimo místnost.
- g) Pokud řezací mechanismus narazí na cizí těleso nebo pokud budou nůžky na živý plot vydávat neobvyklý hluk nebo vibrace, vypněte zdroj napájení a ponechejte nůžky, až se zastaví. Poté odpojte kabel od zapalovací svíčky a proveďte následující kroky:
- kontrola poškození;
 - kontrola dílů a utažení v případě uvolnění;
 - poškozené díly vyměňte nebo opravte za použití prvků s rovnocennými parametry.

h) Pozor! Nutná ochrana sluchu.

i) Pozor! Nutná ochrana zraku.

j) Seznamte se s tím, jak zastavit nůžky na živý plot v nouzové situaci. Obšluha

a) Zastavte motor před provedením následujících činností:

- čištění nebo odemykání;
- kontrola, údržba nebo práce s nůžkami na živý plot;
- nastavení polohy řezného nástroje;
- ponechání nůžek na živý plot bez dozoru.

b) Před spuštěním motoru musí být nůžky na živý plot na správném místě ve správné pracovní poloze.

c) Při práci s nůžkami na živý plot je třeba před každým spuštěním motoru nejprve zajistit správnou pracovní polohu.

d) Pokud je řezný prvek poškozený nebo nadměrně opotřebený, pak nůžky na živý plot nesmíte používat.

e) Pro snížení rizika požáru musí být motor a tlumič udržovány bez znečištění, listů a přebytku mazi.

f) Během práce s nůžkami na živý plot musí být namontovány všechny rukojeti a kryty. Nepokoušejte se používat nekompletní nůžky na živý plot nebo nůžky s neschválenými úpravami.

g) Pokud mají nůžky na živý plot dvě rukojeti, smíte je používat výhradně držením dvěma rukama.

h) Vždy byste si měli být vědomi svého okolí a věnovat pozornost možným nebezpečím, které mohou být obtížně pozorovatelné z důvodu hluku pracujících nůžek na živý plot.

Údržba a skladování

a) V případě zastavení nůžek na živý plot za účelem servisu, kontroly nebo skladování, vypněte motor, odpojte kabel od zapalovací svíčky a ujistěte se, že všechny pohyblivé části jsou zcela zastaveny. Před provedením kontroly, nastavení atd. by měly nůžky na živý plot vychladnout.

b) Nůžky na živý plot udržujte v místě, kde výpary paliva nepřicházejí do styku s otevřeným ohněm nebo jiskrami. Nůžky na živý plot lze uložit k uskladnění teprve po jejich vychladnutí.

c) Při přenášení nebo skladování nůžek na živý plot by měl být po celou dobu nasazen kryt řezného prvku.

VYSVĚTLIVKY K POUŽITÝM PIKTOGRAMŮM



1. Pozor! Dbejte zvláštních bezpečnostních opatření.
2. Přečtěte si tento návod k obsluze a respektujte v něm uvedená upozornění a bezpečnostní pokyny!
3. Používejte osobní ochranné prostředky (uzavřené ochranné brýle, chrániče sluchu).
4. Noste ochranný oděv.
5. Noste ochrannou obuv.
6. Používejte ochranné rukavice.
7. Dejte si pozor na ostré hrany!
8. Pozor, horké!
9. Nebezpečí požáru.
10. Před zahájením údržby či opravy vypněte motor a sejměte kabel ze zapalovací svíčky.
11. Chraňte před vlhkem.
12. Pro venkovní použití.

KONSTRUKCE A POUŽITÍ

Benzinové nůžky na živý plot jsou zařízením ručního typu. Jsou poháněny dvoudobým spalovacím motorem, který je chlazený vzduchem. Tento typ zařízení je určen k provádění prací na zahradě, např. ke stříhání živých plotů a keřů. Každé jiné použití, které není uvedeno v tomto návodu k obsluze, může vést k poškození nůžek a vážné ohrožit uživatele. Nůžky na živý plot jsou určeny výhradně k využití při kutilských pracích.

Zařízení je nutné používat v souladu s jeho určením.

POPIS STRAN S VYOBRAZENÍM

Níže uvedené číslování se vztahuje k prvkům zařízení znázorněným na vyobrazeních v tomto návodu.

1. Nožová lišta
2. Ochranný kryt rukou
3. Přední rukojeť
4. Spouštěcí lanko
5. Spínač zapalování
6. Blokovací tlačítko páčky škrticí klapy
7. Páčka škrticí klapy
8. Hlavní rukojeť
9. Blokovací tlačítko hlavní rukojeti
10. Palivová nádrž
11. Uzávěr palničního hrdlu palivové nádrže
12. Membránové čerpadlo
13. Páčka sání
14. Vzduchový filtr
15. Zapalovací svíčka
16. Kryt nožové lišty
17. Regulační šroub volných otáček
18. Regulační šroub složení směsi
19. Vložka vzduchového filtru
20. Palivový filtr

* Skutečný výrobek se může lišit od vyobrazení.

POPIS POUŽITÝCH GRAFICKÝCH OZNAČENÍ



POZOR



VÝSTRAHA



MONTÁŽ/ NASTAVENÍ



INFORMACE

VYBAVENÍ A PŘÍSLUŠENSTVÍ

- | | |
|-----------------------------------|--------|
| 1. Kryt nožové lišty | - 2 ks |
| 2. Klíč na svíčky + šroubovák | - 1 ks |
| 3. Oboustranný šroubovák | - 1 ks |
| 4. Šestihřanný klíč | - 2 ks |
| 5. Plochý klíč | - 1 ks |
| 6. Nádoba na směs benzínu a oleje | - 1 ks |

PŘÍPRAVA K PRÁCI

PŘEMÍSTĚNÍ NŮŽEK NA ŽIVÝ PLOT

Před tím než budete nůžky přemísťovat, vždy nasadte kryty na nožovou lištu. Při přenášení držte nůžky za živý plot za přední rukojeť. Nedržte nůžky při přenášení za hlavní rukojeť. Pokud je třeba provést několik řezání po sobě, pak musí být mezi jednotlivými operacemi nůžky vypínány pomocí spínače zapalování.



PLNĚNÍ PALIVOVÉ NÁDRŽE

Během plnění palivové nádrže dodržujte níže uvedené zásady:



• Motor nesmí běžet.

• Nesmí dojít k úniku paliva.



Smíchejte benzin (bezolovnatý s oktanovým číslem 95) s kvalitním motorovým olejem do dvoudobých motorů podle níže uvedených tabulek.

Tabulka pro směs 25 : 1

Benzin [l]	1	2	3	4	5
Olej do dvoudobých motorů [ml]	40	80	120	160	200



Nalijte příslušné množství oleje do nádoby na benzinovou a olejovou směs a následně přilijte přesně odměřené množství benzínu.

• Zašroubujte uzávěr a velmi pečlivě směs promíchejte.



• Odšroubujte uzávěr palniční zátky paliva (11).



Nalijte do nádrže předem připravenou palivovou směs (max. 600 ml).

• Zašroubujte palniční zátku paliva (11).



Většina problémů se spalovacími motory souvisí přímo nebo nepřímo s používáním palivem. Dbejte zejména na to, abyste ve směsi nepoužili motorový olej určený pro čtyřdobé motory.

OTOČNÁ HLAVNÍ RUKOJEŤ



Před zahájením práce lze přizpůsobit polohu hlavní rukojeti (8) tak, aby co nejvíce vyhovovala prováděné činnosti. Rukojeť lze nastavit do 3 poloh otocněním o 90° doleva nebo doprava vzhledem k základní poloze (obr. A).



Při změně polohy hlavní rukojeti (8) nesmí být páčka škrticí klapy (7) stisknuta.



• Přesuňte blokovací tlačítko hlavní rukojeti (9) směrem dolů (obr. B).

• Otočte hlavní rukojeť do požadované polohy a uvolněte blokovací tlačítko hlavní rukojeti (9).

• Hlavní rukojeť se automaticky zablokuje ve zvolené poloze.

PROVOZ / NASTAVENÍ

SPUŠTĚNÍ MOTORU



Nůžky na živý plot mají blokovací tlačítko proti náhodnému stisknutí páčky škrticí klapy. Po spuštění motoru se nožová lišta začne pohybovat.



• Sejměte kryt (16) z lišty nože (1) (obr. C).

• Zkontrolujte naplnění palivové nádrže.

• Napumpujte palivo membránovým čerpadlem (12) (několikrát), až bude viditelné v palivovém potrubí (obr. D).

• Když je motor studený, přesuňte sací páčku (13) do polohy „CLOSE“ (obr. E).

• Přemístěte spínač zapalování (5) do polohy zapnuto „I“ (obr. F).

• Umístěte nůžky na stabilní podklad (zem).

• Pevně držte nůžky opřené o zem a potáhněte za spouštěcí lanko (4) nejprve pomalu, až uslyšíte záběr zubů spojky, a poté silněji (obr. G).

• Po spuštění stlačte blokovací tlačítko páčky škrticí klapy (6) a lehce páčku škrticí klapy (7) (obr. H).

- Nechte motor zahřát při mírně stisknuté páčce škrtící klapky (7).
- Přestavte páčku sání (13) dozadu, do polohy „OPEN“.
- Proveďte řezání.



Pokud motor nenaskočí napovprvé, přestavte páčku sání (13) do poloviny a znovu potáhněte za spouštěcí lanko. Pokud po několika pokusech nedoradí ke spuštění, načerpejte palivo membránovým čerpadlem (12) a opakujte pokus spuštění.



Při práci držte nůžky oběma rukama. Nepouštějte motor, pokud držíte nůžky v jedné ruce. Nůžky musí být při spouštění opřené o zem a pevně přidržované. Zkontrolujte, zda se nožová lišta nedotýká žádných předmětů. Neprovádějte řezání, pokud je sací tyč v poloze „CLOSE“.

ZASTAVENÍ MOTORU



- Uvolněte páčku škrtící klapky (7), aby motor mohl několik minut běžet naprázdno.
- Nastavte spínač zapalování (5) do polohy vypnutý, „O“.

SEŘÍZENÍ KARBURÁTORU



Karburační zařízení je seřízen z výroby, ale při změně provozních podmínek může být nutné jeho přesné seřízení. Před seřízením karburátoru se přesvědčte, zda byl namontován nový vzduchový a palivový filtr a zda byla nalitá vhodná palivová směs.



Regulační šroub (18) je určen k nastavení složení směsi a regulační šroub (17) k nastavení volných otáček.



- Přišroubujte regulační šroub složení směsi (18) na doraz (příliš neutahujte) a povolte o 21/2 otáčky.
- Spusťte motor a nechte jej zahřát při stisknuté do poloviny páčce škrtící klapky (7).
- Po zahřátí motoru uvolněte stisk páčky škrtící klapky (7) a nechte motor pracovat při volných otáčkách.
- Otáčejte regulačním šroubem volných otáček (17) doleva tak dlouho, až se nože přestanou pohybovat. Pokud se ukáže, že jsou volné otáčky příliš nízké, otočte šroubem doprava (obr. I).



Nedotýkejte se tlumiče. Horký tlumič může způsobit těžké popáleniny.



BRZDA NOŽŮ

Popisované nůžky jsou vybaveny samočinnou brzdou, která zastavuje pohyb nožů po uvolnění stisku škrtící páčky (7). Brzda funguje automaticky v důsledku působení síly setrvačnosti na závaží upevněné v krytu brzdy.



Před zahájením činnosti zkontrolujte, zda brzda nožů funguje správně. Pokud brzda nefunguje řádně, je nutno ji před použitím nůžek nechat seřídit nebo opravit v autorizovaném servisu.

POKYNY PRO BEZPEČNÉ POUŽÍVÁNÍ



Před zahájením činnosti pečlivě zkontrolujte živý plot, zda se v něm nenachází neviditelné předměty, např. ploty, síť apod.



- Zastříhávání dlouhých větví provádějte postupně, po částech.
- Používejte nůžky pouze v případě, že je živý plot suchý.
- Po dokončení činnosti nasadte kryt nožové lišty.

ZASTŘÍHAVÁNÍ ŽIVÝCH PLOTŮ



- Kromě stříhání živých plotů lze nůžky používat také k zastříhávání keřů.
- Nejlepšího výsledku řezání dosáhnete vedením nožové lišty pod úhlem cca 15° k živému plotu.
- Oboustranná nožová lišta a nože pohybující se v protisměru umožňují zastříhávání v obou směrech nebo kyvným pohybem (obr. J).
- Pro dosažení stejné výšky živého plotu, doporučuje se natáhnout šňůru nebo lanko podél zastříhávaného okraje živého plotu. Odřežte větve, které přesahují vyznačenou čáru (obr. K).
- Pro nasměrování větví pod nože přemísťujte nožovou lištu stejnoměrně dopředu nebo dozadu po čáře řezu.
- Boky živého plotu zastříhujte obloukovými pohyby směrem zdola nahoru (obr. L).

PRÁCE S NŮŽKAMI NA ŽIVÝ PLOT



Před zahájením zamýšlené činnosti se seznamte s částí obsahující zásady bezpečné práce s nůžkami na živý plot.

- Vždy dodržujte bezpečnostní předpisy.
- Nůžky na živý plot lze používat pouze pro řezání dřeva. Řezání jiných materiálů je zakázáno.
- Nepoužívejte nůžky na živý plot jako páku pro zvedání, přemísťování nebo rozdělení předmětů.
- Nůžky nesmí být připevněny k nehybným zařízením.
- Během řezání není nutné tlačit na nůžky příliš silně. Tlak musí být

pouze mírný, když motor pracuje při plně otevřené škrtící klapce.



Stisknete blokovací tlačítko páčky škrtící klapky (6) a páčku škrtící klapky (7) (před zahájením řezání vyčkejte, až motor dosáhne plných otáček).

- Po celou dobu udržujte plnou rychlost.
- Po dokončení řezání uvolněte páčku škrtící klapky (7) tak, aby motor pracoval v chodu naprázdno.
- Před odložením nůžek vypněte motor.



Udržování vysokých otáček nůžek bez řezání dřeva vede ke zbytečným ztrátám a opotřebení součástí.



Při práci s nůžkami na živý plot vždy používejte kompletní příslušenství nůžek a noste vhodný pracovní oděv.



Demontáž bezpečnostních zařízení, nesprávná obsluha, údržba nebo nesprávně provedená výměna součástí mohou vést ke zvýšenému nebezpečí poranění. Nikdy se nepokoušejte o žádné úpravy nůžek. Při používání svévolně upravených nůžek ztrácí uživatel veškerá práva spojená se zárukou. Ztrátu záruky má za následek také používání pily v rozporu s informacemi uvedenými v tomto návodu.

PROŘEZÁVÁNÍ VĚTVÍ KEŘŮ



Při řezání větví nelezte na strom. Nestůjte na žebřících, plošinách, špalících nebo v jiných pozicích, ve kterých můžete dojít ke ztrátě rovnováhy a kontroly nad nůžkami. Neprovádějte řezání ve výšce přesahující výšku ramen. Nůžky na živý plot vždy držte oběma rukama.

PĚČE A ÚDRŽBA



Před zahájením čištění, kontroly či oprav nůžek se přesvědčte, zda je motor zářezán vypnutý a studený. Odpojte kabel ze zapalovací svíčky, aby nemohlo dojít k náhodnému spuštění motoru.



Dávejte pozor na ostré hrany řezných nožů. Pokud nůžky nepoužíváte, nasadte na nožovou lištu kryt.



ČIŠTĚNÍ

- Těleso nůžek a plastové součásti čistěte měkkým kartáčkem a hadříkem.
- Nepoužívejte vodu ani prostředky obsahující rozpouštědla či leštící látky.
- Dbejte na to, aby byly ventilační štěrby v krytu nůžek vždy průchodné.



ÚDRŽBA

- Zkontrolujte nůžky, zda se na nich nevykytly zjevné závady, např. povolený nebo poškozený nůž, uvolněné šroubové spoje a opotřebované či poškozené konstrukční prvky.
- Zkontrolujte kryty a bezpečnostní prvky, zda nejsou poškozené a zda jsou správně namontované. Před použitím nůžek proveďte veškeré nezbytné údržbářské práce a opravy.
- Po každém použití očistěte nožovou lištu a nastříkejte ji konzervačním sprejem. Při dlouhodobějších pracích se doporučuje mazat nože v pravidelných intervalech tenkou vrstvou oleje (obr. M).
- Zkontrolujte stav ostří nožů.
- U zařízení mohou být prováděny pouze údržbové práce, které jsou popsány v tomto návodu. Veškeré jiné činnosti smí provádět výhradně autorizovaný servis.
- Neprovádějte žádné konstrukční změny nůžek.



SKLADOVÁNÍ

- Před uskladněním zařízení na dobu delší než jeden měsíc zcela vyprázdněte palivový systém.
- Vypusťte palivo z palivové nádrže, spusťte motor a vyčkejte, až přestane pracovat z důvodu nedostatku paliva.
- Pro každou sezónu používejte čerstvé palivo. Nikdy nečistěte palivovou nádrž jakýmkoli čisticím prostředkem. Může to způsobit poškození motoru.
- Uchovávejte nůžky na bezpečném a suchém místě mimo dosah dětí.
- Nepokládejte na kryt nůžek jiné předměty.



Důležité je, aby během uskladnění nedošlo k hromadění usazenin z částecek prachu v základních součástech palivového systému, jimiž jsou karburátor, palivový filtr, palivové potrubí či palivová nádrž. Paliva s příměsí alkoholu (etylového nebo metylového) mohou absorbovat vlhkost, což při skladování vede k oddělování složek palivové směsi a tvorbě kyselin. Takový benzin může způsobit poškození motoru.



VZDUCHOVÝ FILTR

Znečištěný vzduchový filtr vede ke snížení výkonosti spalovacího

motoru a zvýšené spotřebě paliva. Čistíte vzduchový filtr vždy po 5 hodinách provozu zařízení.

- Očistíte kryt vzduchového filtru (14) a okolí, aby při sejmutí krytu nedošlo k proniknutí nečistot do komory karburátoru.
- Stisknete tlačítko zámků krytu vzduchového filtru a sejměte kryt vzduchového filtru (obr. N).
- Vyměňte vložku vzduchového filtru (19) a omyjte vodou s mýdlem, opláchněte čistou vodou a vysušte (obr. O).
- Namontujte vložku vzduchového filtru (19) a přesvědčte se, zda drážky na okraji vzduchového filtru správně zapadají do výčnělků v krytu vzduchového filtru (14).
- Odmontujte kryt vzduchového filtru (14).

Vzduchový filtr nesmíte mýt v benzínu ani v jiných snadno hořlavých rozpouštědlech, zabráníte tak nebezpečí vzniku požáru a popalení.

PALIVOVÝ FILTR

- Odšroubujte uzavřené plnicí zátky paliva (11).
- Pomocí drátěného háčku vyměňte palivový filtr (20) otvorem plnicí zátky paliva (obr. P).
- Demontujte palivový filtr a omyjte v benzínu nebo jej vyměňte za nový.
- Namontujte palivový filtr do nádrže.
- Utáhněte plnicí zátku paliva (11).

Po vymontování palivového filtru použijte drátěný háček pro přidržení konce sacího potrubí. Při montáži palivového filtru dbejte na to, aby se do sacího vedení nedostaly žádné nečistoty. Při vkládání palivového filtru do nádrže se přesvědčte, zda dosahuje k zadnímu rohu.

ZAPALOVACÍ SVÍČKA

Pro spolehlivě fungování zařízení je třeba pravidelně kontrolovat stav zapalovací svíčky.

- Sundejte koncovku ze zapalovací svíčky (15).
- Nasadte klíč na svíčku (je součástí dodávky) a odšroubujte zapalovací svíčku (obr. R).
- Vyčistěte a upravte rozteč kontaktů (0,65 mm) (obr. S).
- Namontujte (nebo vyměňte zapalovací svíčku, v případě potřeby) v obráceném pořadí pro demontáž.

JINÉ POKYNY

Zkontrolujte, zda nedošlo k úniku paliva, povolení upevňovacích prvků a poškození hlavních součástí, zejména spojů rukojeti a upevňovacích prvků nožové lišty. Zjistíte-li jakékoliv poškození, je nutné nůžky na živý plot před opětovným použitím opravit.

Veškeré základy je nutné nechat odstranit v autorizovaném servisu výrobce.

TECHNICKÉ PARAMETRY

JMENOVITÉ ÚDAJE

Benzinové nůžky na živý plot 58G955	
Parametr	Hodnota
Objem motoru	26 cm ³
Výkon motoru	0,75 kW (1,02 KM)
Maximální rychlost řezného systému bez zatížení	2000 min ⁻¹
Maximální rychlost motoru bez zatížení	8500 min ⁻¹
Rychlost otáček motoru při chodu naprázdno	3000 min ⁻¹
Spotřeba paliva	0,76 l/h
Palivo: směs ve složení	Benzín / olej (pro dvoudobé motory) 25 : 1
Karburátor	membránový
Systém zapalování	CDI
Zapalovací svíčka	L7RTC; BM6A; L7T
Objem palivové nádrže	600 ml
Šířka řezu	550 mm
Maximální tloušťka větve	20 mm
Hmotnost	6 kg
Rok výroby	2021

58G955 znamená typ a určení stroje

ÚDAJE O HLUKU A VIBRACÍCH

Hladina akustického tlaku	$L_{pA} = 101,29 \text{ dB(A)} K = 3 \text{ dB(A)}$
Hladina akustického výkonu	$L_{wA} = 106,68 \text{ dB(A)} K = 3 \text{ dB(A)}$

Hodnota zrychlení vibrací (přední rukojet)	$a_{h1} = 4,081 \text{ m/s}^2 K = 1,5 \text{ m/s}^2$
Hodnota zrychlení vibrací (zadní rukojet)	$a_{h2} = 4,358 \text{ m/s}^2 K = 1,5 \text{ m/s}^2$

Informace týkající se hluku a vibrací

Hladina emise hluku zařízení byla popsána: úrovní emise akustického tlaku L_{pA} a úrovní akustického výkonu L_{wA} (kde K je nejistota měření). Vibrace, které zařízení vysílá, byly popsány hodnotou zrychlení vibrací a_h (kde K je nejistota měření).

Uvedené v tomto návodu: hladina emise akustického tlaku L_{pA} , úroveň akustického výkonu L_{wA} , a hodnoty zrychlení vibrací a_h byly naměřeny v souladu s normou EN ISO 10517:2009. Uvedená úroveň vibrací a_h může být použita ke srovnání zařízení a prvotnímu posouzení expozice vibracím.

Uvedená hladina vibrací je reprezentativní pro základní použití zařízení. Je-li zařízení používáno pro jiné práce nebo s jinými pracovními nástroji, může být úroveň vibrací jiná. Na vyšší vibrace může mít vliv nedostatečná nebo prováděná příliš zřídka údržba zařízení. Výše uvedené příznaky mohou způsobit navýšení expozice vibracím během celé doby provozu.

Pro přesné zhodnocení expozice vibracím je potřeba zohlednit období, kdy je zařízení vypnuto nebo kdy je zapnuto, ale nepoužíváno k práci. Po důkladném zhodnocení všech faktorů může být celková expozice vibracím mnohem nižší.

K ochraně uživatele proti účinkům vibrací, je nutné zavést další bezpečnostní opatření, jako například: cyklická údržba zařízení a pracovních nástrojů, zajištění teploty rukou a vhodná organizace práce.

OCHRANA ŽIVOTNÍHO PROSTŘEDÍ



Výrobky poháněné spalovacím motorem nevyhazujte spolu s domácími odpady, nýbrž je odevzdejte k likvidaci v příslušných závozech pro zpracování odpadu. Informace ohledně likvidace Vám poskytne prodejce nebo místní úřady. Použití zařízení obsahují látky škodlivé pro životní prostředí. Nerecyklováná zařízení představují potenciální nebezpečí pro životní prostředí a zdraví osob.

* Právo na provádění změn je vyhrazeno.

„Grupa TopeX Spółka z ograniczoną odpowiedzialnością“ Spółka komandytowa se sídlem ve Varšavě, na ul. Pograniczna 2/4 (dále jen: „Grupa TopeX“) informuje, že veškerá autorská práva k obsahu tohoto návodu (dále jen: „návod“), včetně m.j. textu, použitých fotografií, schémat, výkresů a také jeho uspořádání, náleží výhradně firmě Grupa TopeX a jsou právně chráněna podle zákona ze dne 4. února 1994, o autorských právech a právech příbuzných (sbírka zákonů z roku 2006 č. 90 položka 631 s pozdějšími změnami). Kopírování, zpracovávání, zveřejňování či modifikování celého návodu jakož i jeho jednotlivých částí pro komerční účely bez písemného souhlasu firmy Grupa TopeX je přísně zakázáno a může mít za následek občanskoprávní a trestní stíhání.

PREKLAD PŮVODNÉHO NÁVODU NA POUŽITIE BENZÍNOVÉ NOŽNICE NA ŽIVÝ PLOT 58G955

(SK)

UPOZORNENIE: SKŔOR, AKO PRISTUPÍTE K POUŽÍVANIU, POZORNÉ SI PREČÍTAJTE TENTO NÁVOD A USCHOVAJTE HO NA POUŽITIE V BUDÚCNOSTI.

DETAILNÉ BEZPEČNOSTNÉ PREDPISY

SKŔOR, AKO ZAČÍNAŤ PRACOVAŤ SO ZARIADENÍM, JE POTREBNÉ SA OBOZNÁMIŤ S NÁVODOM NA OBSLUHU.

Príprava

a) NOŽNICE NA ŽIVÝ PLOT MÔŽU SPÔSOBIŤ VÁŽNE ZRANENIA. Je potrebné sa dôkladne oboznámiť s návodom a informáciami o správnom zaobchádzaní s nožnicami na živý plot, ich príprave, údržbe, zapínaní a vypínaní. Je potrebné sa oboznámiť so všetkými ovládacími prvkami a správnym používaním nožnic na živý plot.

b) Nožnice na živý plot nedovoľte používať deťom.

c) Dávajte pozor na nadzemné elektrické vedenie.

d) Počas práce by sa nemali v blízkosti nachádzať osoby, ktoré sa nezúčastňujú na práci, najmä deti.

e) Je potrebné mať na sebe správne oblečenie! Nenoste voľné oblečenie ani bižutériu, ktoré by sa mohli zachytiť o pohyblivé časti. Odporúča sa používať odolné rukavice, protišmykovú obuv a ochranné okuliare.

f) Pri práci s palivami dodržiavajte osobitnú opatrnosť. Sú to horľavé látky a ich výpary sú výbušné.

Dodržiavajte nasledujúce pokyny.

- Používajte len schválené nádoby.
- Neodstraňujte záver plniaceho otvoru paliva ani nedolievajte palivo pri pracujúcom zdroji napájania. Pred doplnením paliva musí byť motor a prvky výfukového systému vychladnuté.
- Nefajčite.
- Palivo nedolievajte v interiéroch.
- Nožnice na živý plot ani nádobu s palivom neodkladajte v priestoroch s otvoreným ohňom, napríklad pri plynovom ohrievači vody.
- V prípade rozliatia paliva nie je dovolené zapínať motor, nožnice na živý plot je pred zapnutím potrebné odsunúť od miesta úniku.
- Po doplnení paliva je vždy potrebné založiť uzáver a dobre ho utiahnuť.
- Ak je palivová nádrž prázdna, naplňajte ju v exteriéri.

g) Ak rezný mechanizmus zasiahne cudzí predmet alebo budú nožnice na živý plot po zapnutí vydávať nezvyčajný zvuk či vibrácie, vypnite napájací zdroj a počkajte, kým sa nožnice zastavia. Následne odpojte kábel od zapalovacej sviečky a vykonajte nasledovné kroky:

- skontrolujte poškodenia;
- skontrolujte súčiastky a ak sú uvoľnené, utiahnite ich;
- v prípade poškodených častí ich nahraďte alebo opravte, pričom použite súčiastky s ekvivalentnými parametrami.

h) Pozor! Potrebná ochrana sluchu.

i) Pozor! Potrebná ochrana očí.

j) Oboznámte sa s tým, ako zastaviť nožnice na živý plot v prípade núdze.

Obsluha

a) Motor musí byť zastavený pred nasledovnými operáciami:

- čistenie alebo odblokovanie;
- kontrola, údržba alebo práca s nožnicami na živý plot;
- nastavenie polohy rezacieho zariadenia;
- ponechanie nožnic na živý plot bez dozoru.

b) Pred spustením motora musia byť nožnice na živý plot na správnom mieste a v správnej pracovnej polohe.

c) Počas práce s nožnicami na živý plot je pred každým zapnutím motora potrebné najprv zabezpečiť správnu polohu práce.

d) Nožnice na živý plot nepoužívajte, keď je rezný element poškodený alebo príliš opotrebovaný.

e) Aby ste znížili nebezpečenstvo požiaru, motor a tlmíč je potrebné udržiavať bez nečistôt, listia a nadbytočných mazív.

f) Počas práce s nožnicami na živý plot musia byť všetky držiaky a kryty založené. Nepokúšajte sa používať neúplné nožnice na živý plot alebo nožnice s neschválenými modifikáciami.

g) Ak majú nožnice na živý plot dva držiaky, môžu sa používať len pri použití oboidvoch rúk.

h) Vždy by ste mali vnímať svoje okolie a dávať pozor na možné riziká, ktoré možno ťažko zaregistrovať z dôvodu hluku, ktorý pri práci vydávajú nožnice na živý plot.

Údržba a skladovanie

a) V prípade zastavenia nožnic na živý plot s cieľom ich opravy, kontroly alebo odloženia je potrebné vypnúť motor, odpojiť kábel od zapalovacej sviečky a uistiť sa, že všetky pohyblivé časti sú úplne zastavené. Pred každou kontrolou, nastavovaním a inými činnosťami musia byť nožnice na živý plot vychladnuté.

b) Nožnice na živý plot je potrebné uchovávať na miestach, kde sa palivové výpary nedostanú do kontaktu s otvoreným ohňom ani iskrami. Nožnice na živý plot je možné odložiť len po ich vychladnutí.

c) Pri prenášaní alebo odkladaní nožnic na živý plot musí byť po celý čas založený kryt rezného prvku.

VYSVETLENIE POUŽITÝCH PIKTOGRAMOV



1. Pozor, dodržiavajte mimoriadne bezpečnostné opatrenia.
2. Prečítajte si návod na obsluhu, dodržiavajte výstrahy a bezpečnostné pokyny, ktoré sa v ňom nachádzajú!
3. Používajte prostriedky osobnej ochrany (chrániče očí, ochranu sluchu).
4. Používajte ochranné odevy.
5. Používajte ochrannú obuv.
6. Používajte ochranné rukavice.
7. Dávajte pozor na ostré okraje.
8. Pozor horúci povrch!
9. Nebezpečenstvo požiaru.
10. Pred údržbou alebo opravou vypnite motor a stiahnite kábel zo zapalovacej sviečky.
11. Chráňte pred vlhkosťou.
12. Na používanie v exteriéroch.

KONŠTRUKCIA A POUŽITIE

Benzinové nožnice sú zariadením ručného typu. Sú poháňané dvojtaktným benzínovým motorom chladeným vzduchom. Zariadenie tohto typu je určené na vykonávanie prác v záhrade pri dome ako: strihanie živých plotov a krikov. Každé iné použitie, ktoré nie je povolené v nasledujúcom návode na obsluhu, môže viesť k poškodeniu nožnic a predstavuje vážne nebezpečenstvo pre používateľa. Nožnice na živý plot sú určené výhradne na neprofesionálne použitie.

Zariadenie nepoužívajte v rozpore s účelom, na ktorý bolo vyrobené.

VYSVETLIVKY KU GRAFICKEJ ČASŤI

Nasledujúce číslovanie sa vzťahuje na časti zariadenia zobrazené v grafickej časti tohto návodu.

1. Čepeľ nožov
2. Kryt na ruku
3. Predná rukoväť
4. Štartovací kábel
5. Spínač zapalovania
6. Blokovanie páky škrtiaceho ventilu
7. Páka škrtiaceho ventilu
8. Hlavná rukoväť
9. Aretačné tlačidlo hlavnej rukoväte
10. Palivová nádrž
11. Vrchnák plniaceho hrdla na palivo
12. Membránové čerpadlo
13. Páka nasávania
14. Vzduchový filter
15. Zapalovacia sviečka
16. Kryt čepele nožov
17. Nastavovacia skrutka pre pomalé otáčanie
18. Nastavovacia skrutka pre zloženie zmesi
19. Vložka vzduchového filtra
20. Palivový filter

* Obrázok s výrobkom sa nemusia zhodovať.

VYSVETLIVKY POUŽITÝCH GRAFICKÝCH ZNAČIEK



UPOZORNENIE



VÝSTRAHA



MONTÁŽ / NASTAVENIA



INFORMÁCIA

VYBAVENIE A PRÍSLUŠENSTVO

1. Kryt čepele nožov – 2 ks
2. Kľúč na sviečky + skrutkovač – 1 ks
3. Obojstranný skrutkovač – 1 ks
4. Šesthranný kľúč – 2 ks
5. Plochý kľúč – 1 ks
6. Kontajner na benzínovo-olejovú zmes – 1 ks

PRED UVEDENÍM DO PREVÁDZKY

PRENÁŠANIE NOŽNÍC NA ŽIVÝ PLOT

Pred prenášaním nožnic vždy nasuňte kryt na čepeľ nožov. Nožnice na živý plot prenášajte za prednú rukoväť. Neprenášajte ich za hlavnú rukoväť. Ak je potrebné vykonať za sebou niekoľko operácií rezania, medzi operáciami by mali byť nožnice vypnuté pomocou spínača zapalovania.

NAPLŇNANIE PALIVOVEJ NÁDRŽE

Počas naplňovania palivom je potrebné dodržiavať nasledujúce pravidlá:

- Motor nemôže pracovať.
- Zabraňte rozliatiu paliva.

Zmiešajte benzín (bezolovnatý 95 oktánový) s kvalitným motorovým olejom do dvojtaktných motorov podľa nasledujúcej tabuľky.

Tabuľka pre zmes 25 : 1

Benzín [l]	1	2	3	4	5
Olej do 2-taktných motorov [ml]	40	80	120	160	200

- Primerané množstvo oleja nalejte do nádoby na benzínovo-olejovú zmes a následne pridajte presne odmerané množstvo benzínu.
- Zaskrutkujte vrchnák a dôkladne zmiešajte.

- Odskrutkujte vrchnák plniaceho hrdla na palivo (11).
- Nalejte pripravenú palivovú zmes (max. 600 ml).
- Zaskrutkujte vrchnák plniaceho hrdla na palivo (11).

Väčšina problémov s benzínovými motormi priamo alebo nepriamo súvisí s použitým palivom. Dbajte najmä na to, aby ste do zmesi nepoužili motorový olej určený do 4-taktných motorov.

NASTAVITEĽNÁ HLAVNÁ RUKOVÄŤ

Pred začatím práce upravte polohu hlavnej rukoväte (8) tak, aby bola najvhodnejšia na vykonávanú prácu. Rukoväť sa dá nastaviť v 3 polohách jej otáčaním o 90° doľava alebo doprava vzhľadom na základnú polohu (obr. A).

Počas zmeny polohy hlavnej rukoväte (8) páka škrtiaceho ventilu (7) nemôže byť stlačená.

- Presuňte tlačidlo blokovania hlavnej rukoväte (9) smerom dole (obr. B).
- Otočte základnú rukoväť do zvolenej polohy a uvoľnite tlak na aretačné tlačidlo hlavnej rukoväte (9).
- Hlavnú rukoväť sa automaticky zablokuje v zvolenej polohe.

PRÁCA / NASTAVENIA

SPUSTENIE MOTORA

Nožnice na živý plot majú blokovanie pred prípadným stlačením páky škrtiaceho ventilu. Čepeľ nožov sa začne pohybovať po spustení motora.

- Zložte kryty (16) z čepele nožov (1) (obr. C).
- Skontrolujte naplnenie palivovej nádrže.
- Membránovým čerpadlom (12) napumpujte palivo (niekoľkokrát), až kým nebude vidieť v palivovom potrubí (obr. D).
- Pri studenom motore prestavte dopredu páku nasávania (13) do polohy „CLOSE“ (obr. E).

- Spínač zapalovania (5) presuňte do polohy zapnuté „I“ (obr. F).
- Nožnice položte na stabilný podklad (na zem).
- Držte pevne nožnice opreté na zemi a potiahnite za štartovací kábel (4) najprv pomaly, až kým nebudete počuť zapadnutie zubov spojky a následne ho potiahnite silno (obr. G).
- Po spustení stlačte blokovanie páky škrtiaceho ventilu (6) a jemne páku škrtiaceho ventilu (7) (obr. H).
- Počkajte, kým sa pri mierne stlačenej páke škrtiaceho ventilu (7) motor nezahreje.
- Páku nasávania (13) prestavte dozadu do polohy „OPEN“.
- Vykonať rez.



V prípade, že sa motor nezapáli na prvýkrát, presuňte páku nasávania (13) do polovice a opäť potiahnite za štartovací kábel.

Ak sa Vám ani po niekoľkých pokusoch nepodarí motor naštartovať, načerpajte palivo membránovým čerpadlom (12) a pokus o naštartovanie zopakujte.



Pri práci držte nožnice obidvomi rukami. Motor nespúšťajte vtedy, keď nožnice držíte len v jednej ruke. Počas spúšťania musia byť nožnice opreté o zem a pevne držané. Je potrebné skontrolovať, či sa čepeľ nožov nedotýka žiadnych predmetov. Nevykonať rezanie, keď je sacia tyč v polohe „CLOSE“.

ZASTAVENIE MOTORA

- Uvoľnite páku škrtiaceho ventilu (7), aby mohol motor pracovať niekoľko minút pri voľnobehu.
- Spínač zapalovania (5) prepnite do polohy vypnuté „O“.

REGULÁCIA KARBURÁTORA

Karburátor zariadenia bol továrensky nastavený, ale môže si vyžadovať dôkladné nastavenie pri zmene pracovných podmienok. Pred nastavením karburátora sa uistite, či bol namontovaný nový filter vzduchu a paliva a či bola použitá správna palivová zmes.

Nastavovacia skrutka (18) je určená na nastavenie zloženia zmesi a nastavovacia skrutka (17) na nastavenie pomalých otáčok.

- Nastavovaciu skrutku zloženia zmesi (18) zaskrutkujte, až kým sa nezastaví (nezaťahujte príliš silno) a uvoľnite o 21/2 otáčky.
- Spustite motor a nechajte ho zohriať pri do polovici stlačenej páke škrtiaceho ventilu (7).
- Po zahriatí motora uvoľnite tlak na páku škrtiaceho ventilu (7) a nechajte motor pracovať na voľnobehu.
- Nastavovaciu skrutku pre pomalé otáčanie (17) otáčajte doľava, až kým sa nože prestanú pohybovať. Ak budú pomalé otáčky príliš nízke, otočte skrutku doprava (obr. I).

Neotýkajte sa tlmíča. Horúci tlmíč môže spôsobiť vážne popáleniny.

BRZDA NOŽOV

Opisované nožnice sú vybavené automatickou brzdou, ktorá zastavuje pohyb nožov po uvoľnení tlaku na páku škrtiaceho ventilu (7). Brzda pôsobí automaticky v dôsledku pôsobenia zotrvačnej sily na závažie upevnené vo vnútri plášte brzdy.

Pred začatím práce je potrebné skontrolovať, či brzda nožov funguje bez problémov. Ak brzda nefunguje správne, pred začatím práce je potrebné vykonať nastavenie alebo opravu v autorizovanom servise.

POKYNY TÝKAJÚCE SA BEZPEČNÉHO POUŽÍVANIA

Pred začatím práce dôkladne skontrolujte živý plot, či sa v ňom nenachádzajú neviditeľné predmety ako napr. ploty, sieťka atď.

- Pri kosení dlhých konárov vykonávajte prácu postupne, vo vrstvách.
- S nožnicami možno pracovať výhradne vtedy, keď je živý plot suchý.
- Po skončení práce zložte kryt čepele nožov.

REZANIE ŽIVÉHO PLOTA

- Okrem strihaniaciu živého plota sa nožnice dajú používať aj na strihanie kríkov.
- Najlepší výsledok rezania sa získava tak, že vediete čepeľ nožov tak, aby bola nasmerovaná pod uhlom asi 15° vzhľadom na živý plot.
- Obojstranná čepeľ noža a protiběžné nože umožňujú rezanie v oboch smeroch alebo kvadrovým pohybom (obr. J).
- Aby ste dosiahli rovnakú výšku živého plota, odporúča sa pozdĺž rezaného okraja živého plota natiahnuť šnúru alebo lanko. Konáre vychádzajúce ponad označenú líniu je potrebné obstrihať (obr. K).
- Aby ste naviedli konáre pod nože, čepele nožov presúvajte rovnomerne dopredu alebo dozadu po línii rezania.
- Strany živého plotu by mali byť rezané vykonávaním oblúkových pohybov, ideálne smerom zdola hore (obr. L).

PRÁCA S NOŽNICAMI NA ŽIVÝ PLOT

Pred začatím zamýšľanej práce je potrebné prečítať si časť

obsahujúcu zásady bezpečnej práce s nožnicami na živý plot.

- Vždy dodržiavajte bezpečnostné predpisy.
- Nožnice na živý plot môžu byť používané len na rezanie dreva. Nie je dovolené nimi rezať iný materiál.
- Nožnice na živý plot nie je dovolené používať ako páku na dvíhanie, prenášanie alebo oddeľovanie predmetov.
- Nie je dovolené pripieňovať ich k stacionárnym pracoviskám.
- Pri rezaní nie je potrebné pritlačať nožnice s veľkou silou. Treba vyvíjať len malý tlak, keď motor pracuje pri plnom otvorení škrtiaceho ventilu.



- Stlačte tlačidlo blokovania páky škrtiaceho ventilu (6) a páku škrtiaceho ventilu (7) (pred začatím rezania počkajte, kým motor dosiahne plnú rýchlosť).
- Po celý čas udržiavajte plnú rýchlosť.
- Po dokončení rezania uvoľnite páku škrtiaceho ventilu (7) a motor nechajte pracovať na voľnobehu.
- Pred odložením nožnic je potrebné vypnúť motor.



Udržiavanie vysokých otáčok nožnic bez rezania dreva vedie k zbytočným stratám a opotrebovaniu súčiastok.



Pri práci s nožnicami na živý plot je vždy potrebné požívať úplné vybavenie nožnic a správny pracovný odev.



Demontáž bezpečnostných zariadení, nesprávna obsluha, údržba alebo nesprávne vykonaná výmena súčiastok môžu prispieť k zvýšeniu rizika zranenia. V žiadnom prípade nevykonávajte žiadne úpravy nožnic. Pri používaní samostatne prerobných nožnic používateľ stráca všetky práva súvisiace so zárukou. Stratu záruky má za následok aj používanie píly v rozpore s informáciami nachádzajúcimi sa v tomto návode.

REZANIE KONÁROV KRÍKOV



Konáre nie je dovolené rezať ležením na strom. Nie je dovolené stať na rebričkoch, plošinách, dlažbách alebo v iných polohách, ktoré môžu spôsobiť stratu rovnováhy a kontroly nad nožnicami. Nie je dovolené vykonávať rezanie nad výškou ramien. Nožnice na živý plot treba vždy držať obidvomi rukami.

OŠETROVANIE A ÚDRŽBA



Pred začatím čistenia, kontroly alebo opravy nožnic je potrebné sa uistiť, že motor zariadenia bol vypnutý a je vychladnutý. Odpojte kábel zapalovacej sviečky, aby ste zabránili náhodnému spusteniu motora.



Dodržiavajte opatrnosť v súvislosti s ostrými okrajmi rezných nožov. Keď sa nožnice nepoužívajú, čepeľ nožov by mala byť vždy chránená krytom.



ČISTENIE

- Korpus nožnic a prvky z plastov treba čistiť pomocou jemnej handričky a kefy.
- Nepoužívajte vodu ani prípravky obsahujúce rozpúšťadlo alebo leštiace látky.
- Uistite sa, že vetracie otvory v plášti nožnic sú vždy priechodné.



ÚDRŽBA

- Nožnice skontrolujte, či na nich nie sú zjavné poruchy ako napríklad uvoľnený alebo poškodený nôž, voľné skrutkové spojenia a opotrebované alebo poškodené konštrukčné časti.
- Skontrolujte, či sú kryty a bezpečnostné prvky bez poškodenia a správne prímontované. Pred použitím nožnic je potrebné uskutočniť všetky potrebné činnosti súvisiace s údržbou a opravou.
- Po každom použití očistite čepeľ nožov a postriekajte ju konzervačným sprejom. Počas dlhšie trvajúcich prác sa odporúča mazanie nožov tenkou vrstvou oleja v pravidelných časových odstupoch (obr. M).
- Skontrolujte stav čepeľi nožov.
- Na zariadení môžu byť vykonávané výhradne činnosti údržby uvedené v tomto návode. Všetky iné činnosti môžu byť vykonávané len autorizovaným servisom.
- Nie je dovolené vykonávať žiadne zmeny v konštrukcii nožnic.



SKLADOVANIE

- Pred odložením zariadenia na dlhšie ako mesiac je potrebné úplne vyprázdniť palivový systém.
- Vypustite palivo z palivovej nádrže, spustite motor a nechajte ho, aby prestal pracovať z dôvodu nedostatku paliva.
- Každú sezónu používajte čerstvé palivo. Do palivovej nádrže v žiadnom prípade nepoužívajte žiadne čistiace prostriedky, pretože to môže spôsobiť poškodenie motora.

- Nožnice odkladajte na bezpečnom a suchom mieste mimo dosahu detí.
- Na plášť nožnic nekladte iné predmety.



Pri odkladaní je dôležité sa vyhnúť usadzovaniu gumových častíc v základných súčiastkach palivového systému ako karburátora, palivový filter, palivové potrubie alebo palivová nádrž. Palivá s prímесou alkoholu (etylénu alebo metylénu) môžu absorbovať vlhko, čo počas skladovania vedie k oddeľovaniu komponentov paliva a tvorby kyselín. Acidifikovaný benzín môže viesť k poškodeniu motora.

VZDUCHOVÝ FILTER



Znečistený vzduchový filter má za následok zníženie účinnosti benzínového motora a zvýšenie spotreby paliva. Vzduchový filter treba čistiť po každých 5 hodinách práce zariadenia.



Očistite vrchnák vzduchového filtra (14) a okolie, aby pri jeho zložení nečistoty neprenikli do komory karburátora.

Stlačte tlačidlo blokovania krytu vzduchového filtra a zložte kryt vzduchového filtra (obr. N).

Vyberte vložku vzduchového filtra (19) a umyte ju vo vode s mydlom, opláchnite čistou vodou a vysušte (obr. O).

Namontujte vložku vzduchového filtra (19) a uistite sa, že drážky na okraji vzduchového filtra dobre pasujú do výčnelkov v plášti vzduchového filtra (14).

Namontujte kryt vzduchového filtra (14).



Aby ste predišli riziku požiaru alebo vzniku nebezpečných výparov, vzduchový filter nie je dovolené umývať v benzíne ani v iných horľavých rozpúšťadlách.

PALIVOVÝ FILTER



Odskrutkujte vrchnák plniaceho hrdla na palivo (11).

Pomocou háčika z drôtu vyberte palivový filter (20) cez otvor plniaceho hrdla paliva (obr. P).

Odmontujte palivový filter a umyte ho v benzíne alebo ho vymeňte za nový.

Palivový filter namontujte v nádrži.

Utiahnite vrchnák plniaceho hrdla na palivo (11).



Po odskrutkovaní palivového filtra použite háčik z drôtu na pridržanie kosa nasávacieho potrubia. Pri montáži palivového filtra dbajte na to, aby sa do nasávacieho potrubia nedostali žiadne nečistoty. Pri vkladaní palivového filtra do nádrže je potrebné sa uistiť, že zasahuje do zadného rohu.

ZAPALOVACIA SVIEČKA



Pre spoľahlivú prevádzku zariadenia je potrebné pravidelne kontrolovať stav zapalovacej sviečky.

Zložte vývodku zo zapalovacej sviečky (15).



Založte kľúč v sviečke (v balení) a zapalovaciu sviečku odskrutkujte (obr. R).

Očistite a nastavte vzdialenosť kontaktov (0,65 mm) (obr. S).

Namontujte (alebo vymeňte zapalovaciu sviečku, ak je to potrebné) v opačnom poradí ako pri jej demontáži.

INÉ POKYNY



Skontrolujte, či nedochádza k únikom paliva, či nie sú uvoľnené spoje a poškodené dôležité časti, najmä spojenia rukoväte a upevnenia čepele nožov. Ak budú odhalené akékoľvek poškodenia, pred opätovným použitím je potrebné sa uistiť, že nožnice na živý plot boli opravené. Akékoľvek poruchy musia byť odstránené autorizovaným servisom výrobcu.

TECHNICKÉ PARAMETRE

ME NOVITÉ ÚDAJE

Benzínové nožnice na živý plot 58G955	
Parameter	Hodnota
Objem motora	26 cm ³
Výkon motora	0,75 kW (1,02 KM)
Maximálna rýchlosť rezného systému pri voľnobehu	2000 min ⁻¹
Maximálna rýchlosť motora pri voľnobehu	8500 min ⁻¹
Rýchlosť otáčania motora pri voľnobehu	3000 min ⁻¹
Spotreba paliva	0,76 l/h
Palivo: zmes so zložením	Benzín / olej (do 2-taktných motorov) 25 : 1
Karburátor	membránový

PREVOD IZ VIRNIH NAVODIL BENCINSKE ŠKARJE ZA ŽIVO MEJO 58G955

POZOR: PRED PRIČETKOM UPORABE ORODJA JE TREBA POZORNO PREBRATI SPODNJA NAVODILA IN JIH SHRANITI ZA NADALJNO UPORABO.

SPECIFIČNI VARNOSTNI PREDPISI

Systém zapaľovania	CDI
Zapaľovacia sviečka	L7RTC; BM6A; L7T
Objem nádrže na palivo	600 ml
Šírka rezania	550 mm
Maximálna hrúbka rezaného konára	20 mm
Hmotnosť	6 kg
Rok výroby	2021
58G955 označuje tak typ, ako aj označenie stroja	

ÚDAJE TÝKAJUČE SA HLUCNOSTI A VIBRÁCIÍ

Hladina akustického tlaku	$L_{p} = 101,29 \text{ dB(A)}$ $K = 3 \text{ dB(A)}$
Hladina akustického výkonu	$L_{w} = 106,68 \text{ dB(A)}$ $K = 3 \text{ dB(A)}$
Hodnota zrýchlenia vibrácií (predná rukoväť)	$a_n = 4,081 \text{ m/s}^2$ $K = 1,5 \text{ m/s}^2$
Hodnota zrýchlenia vibrácií (zadná rukoväť)	$a_n = 4,358 \text{ m/s}^2$ $K = 1,5 \text{ m/s}^2$

Informácie o hluku a vibráciách

Hladina hluku emitovaného zariadením je určená: hladinou akustického tlaku L_p , a hladinou akustického výkonu L_w , (kde K označuje neistotu merania). Vibrovacie zariadenia je určené hodnotou zrýchlení vibrácií a_n (kde K označuje neistotu merania).

V tomto návode uvedená: hladina akustického tlaku L_{pA} , hladina akustického výkonu L_w , a hodnota zrýchlení vibrácií a_n boli namerané v súlade s normou EN ISO 10517:2009. Uvedenú hladinu vibrácií a_n možno použiť na porovnanie zariadení a na predbežné posúdenie expozície vibráciám.

Uvedená hladina vibrácií je reprezentatívna len pre základné použitie zariadenia. Ak bude zariadenie použité na iné účely alebo s inými pracovnými nástrojmi, hladina vibrácií sa môže zmeniť. Na vyššiu hladinu vibrácií bude mať vplyv nedostatok alebo zriedkavo vykonávaná údržba zariadenia. Vyššie uvedené príčiny môžu spôsobiť zvýšenie expozície vibráciám počas celej doby práce.

Na presné ohodnotenie expozície vibráciám treba vziať do úvahy obdobia, keď je zariadenie vypnuté alebo keď je zapnuté, ale nepracuje sa s ním. Po dôkladnom posúdení všetkých činiteľov môže byť celková expozícia vibráciám omnoho nižšia.

Na ochranu obsluhujúcej osoby pred následkami vibrácií je potrebné zaviesť dodatočné bezpečnostné opatrenia ako: pravidelná údržba zariadenia a pracovných nástrojov, zabezpečenie primeranej teploty rúk a správna organizácia práce.

OCHRANA ŽIVOTNÉHO PROSTREDIA



Výrobky poháňané spalovacím motorom sa nesmú likvidovať spoločne s domovým odpadom, ale majú byť odovzdané na recykliáciu na určenom mieste. Informáciu o užitkovani poskytne predajca výrobku alebo miestne orgány. Opatrované zariadenie obsahuje látky negatívne pôsobiace na životné prostredie. Zariadenie, ktoré nie je odovzdané na recykliáciu, predstavuje možnú hrozbu pre životné prostredie a ľudské zdravie.

* Právo na zmenu je vyhradené.

„Grupa Toxep Spółka z ograniczoną odpowiedzialnością“ Spółka komandytowa so sídlom vo Varšave, ul. Pograniczna 2/4 (ďalej iba: „Grupa Toxep“) informuje, že všetky autorské práva k obsahu tohto návodu (ďalej iba: „Návod“), v rámci toho okrem iného k jeho textom, uvedeným fotografiám, obrázkom a k jeho štruktúre, patria výhradne spoločnosti Grupa Toxep a podliehajú právnej ochrane podľa zákona zo dňa 4. februára 1994, O autorských a obdobných právach (Ij. Dz. U. 2006 Nr 90 Poz 631 v znení neskorších zmien). Kopírovanie, spracovávanie, publikovanie, úprava tohto Návodu ako celku alebo jeho jednotlivých častí na komerčné účely, bez písomného súhlasu spoločnosti Grupa Toxep, je prísne zakázané a môže mať za následok občianskoprávne a trestnoprávne dôsledky.

PRED PRIČETKOM UPORABE NAPRAVE JE TREBA PREBRATI NAVODILA ZA UPORABO

Priprava

a) ŠKARJE ZA ŽIVO MEJO LAHKO POVZROČUJO HUDE POŠKODBE Treba je natančno prebrati navodila in informácie o pravilnem ravnanju s škarjami za živo mejo, njihovi pripravi, vzdrževanju, zagonu in zaustavitvi. Seznaniti se morate z vsemi elementi upravljanja in pravilno uporabo škarj za živo mejo.

b) Otrokom ni dovoljeno uporabljati škarj za živo mejo.

c) Paziti je treba na nadzemne elektroenergetske vode.

d) Med delom se ne smete nahajati blizu oseb v bližini, zlasti otrok.

e) Nosite ustrezno obleko!

Ne nosite ohlapnih oblačil in nakita. ki bi jih lahko pograbil gibljivi deli. Priporoča se uporaba obstojnih rokavic, obutve, ki je odporna proti zdrsu, in zaščitnih očal.

f) Pri ravnanju v gorivi je treba biti še posebej previden. To so vnetljive snovi, katerih hlapi imajo eksplozivne lastnosti.

Upoštevatvi je treba spodnja navodila.

- Uporabljajte izključno odobreno posodo.

- Pri delujočem viru napajanja je prepovedano odstraniti pokrov rezervoarja za gorivo in dolivati gorivo. Pred dolivanjem goriva morajo biti motor in elementi izpušnega sistema shlajeni.

- Prepovedano kaditi.

- Ne dolivajte goriva v zaprtih prostorih.

- Škarj za živo mejo in posode z gorivom ne hranite na krajih, kjer se pojavlja odprti ogenj, na primer pri plinskem grelniku vode.

- V primeru razlita goriva ne smete zaganjati motorja, škarje za živo mejo je treba pred zagonom odstaviti od mesta razlita.

- Po dolivanju goriva je treba vedno namestiti pokrov rezervoarja in ustrezno priti.

- V primeru izpraznjenega rezervoarja za gorivo ga je treba napolniti izven zaprtih prostorov.

g) Če rezilni mehanizem udari v tujek ali škarje za živo mejo oddajajo nenavadne zvoke ali vibracije po zagonu, je treba izključiti napajanje in počakati, da se škarje ustavijo. Nato odklopite kabel od vžigalne svečke in izvedite naslednje dejavnosti:

- preverite glede poškodb;

- preverite komponente in jih pritrdite v primeru sprostitve;

- v primeru poškodovanih delov jih zamenjajte ali popravite, z uporabo elementov z enakovrednimi parametri.

h) Pozor! Nujna zaščitna sluha.

i) Pozor! Nujna zaščitna oči.

j) Naučite se, kako zaustaviti škarje za živo mejo v primeru okvare.

Oskrba

a) Motor je treba zaustaviti pred naslednjimi dejavnostmi:

- čiščenje ali odprava bloкаде;

- kontrola, vzdrževanje ali delo s škarjami za živo mejo;

- nastavitve položaja rezilnega orodja;

- odstavitev škarj za živo mejo brez nadzora.

b) Pred zagonom motorja morajo biti škarje za živo mejo na ustreznem mestu v pravilnem delovnem položaju.

c) Med delom s škarjami za živo mejo je treba pred vsakim zagonom motorja naprej zagotoviti ustrezen delovni položaj.

d) Ne uporabljajte škarj za živo mejo, če je rezilni element poškodovan ali dotrajan.

e) Za omejitve požarne nevarnosti morata biti motor in dušilec zvoka brez umazanije, listov in čezmerne količine mazivnih sredstev.

f) Med uporabo škarj za živo mejo morajo biti nameščeni vsi ročajni in zaščitni elementi. Ni dovoljeno izvajati preskusov uporabe nepopolnih škarj za živo mejo ali škarj z neodobrenimi spremembami.

g) Če imajo škarje za živo mejo dva ročaja, jih je mogoče uporabljati

izključno tako, da jih držite z obema rokama.

h) Vedno je treba biti pozoren na okolico in morebitne nevarnosti, ki jih je morda težko opaziti zaradi hrupa delujočih škarij za živo mejo. Vzdrževanje in hramba

a) V primeru zaustavitve škarij za živo mejo z namenom servisiranja, kontrole ali skladiščenja je treba ustaviti motor, odklopiti kabel od vžigalne svečke in se prepričati, da so vsi gibljivi deli popolnoma ustavljeni. Pred vsakršno kontrolo, regulacijo ipd. se morajo škarje za živo mejo ohladiti.

b) Škarje za živo mejo je treba hraniti na mestu, kjer hlapi goriva nimajo stika z odprtim ognjem ali iskrami. Škarje za živo mejo je mogoče odložiti v skladiščenje šele, ko se ohladijo.

c) Med prenosom ali skladiščenjem škarij za živo mejo mora biti ves čas nameščen zaščitni element rezilnega elementa.

POJASNILO UPORABLJENIH SIMBOLOV



1. Pozor, bodite še posebej previdni.
2. Preberite navodila, upoštevajte v njih navedena varnostna opozorila in pogoje!
3. Uporabljajte osebna zaščitna sredstva (zaščitna očala, protihrupni naušniki).
4. Uporabljajte zaščitna oblačila.
5. Uporabljajte zaščitno obutev.
6. Uporabljajte zaščitne rokavice.
7. Pazite na ostre robove!
8. Pozor vroče!
9. Nevarnost požara.
10. Izklopite motor in izvlecite kabel z vžigalne svečke pred začetkom dejavnosti oskrbe ali popravil.
11. Varujte pred vlago.
12. Za zunanjo uporabo.

ZGRADBA IN UPORABA

Bencinske škarje za živo mejo so naprava za ročno uporabo. Poganja jih dvotaktni bencinski motor z zračnim hlajenjem. Orodje tega tipa je namenjeno izvajanju del v domačem vrtu, npr: strizenju žive meje, grmovja in grmičevja. Vsaka druga uporaba, ki ni dovoljena v teh navodilih za uporabo, lahko povzroči poškodbo škarij in predstavlja resno nevarnost za uporabnika. Škarje za živo mejo so namenjene izključno za amaterska dela.



Uporaba električnega orodja, ki ni v skladu z njegovim namenom, ni dovoljena.

OPIS GRAFIČNIH STRANI

Spodnje oštevilčenje se nanaša na elemente orodja, ki so predstavljeni na grafičnih straneh teh navodil.

1. Rezilni list
2. Zaščita za roko
3. Prednji ročaj
4. Zagonska vrv
5. Stikalo za vžig
6. Blokada vzvoda priprnika
7. Vzvod priprnika

8. Glavni ročaj
9. Tipka blokade glavnega ročaja
10. Rezervoar za gorivo
11. Zamašek rezervoarja za gorivo
12. Membranska črpalka
13. Vzvod sesanja
14. Zračni filter
15. Vžigalna svečka
16. Zaščita rezilnega lista
17. Vijak za reguliranje prostega teka
18. Vijak za reguliranje sestave mešanice
19. Vložek zračnega filtra
20. Filter goriva

* Obstajajo lahko razlike med sliko in izdelkom.

OPIS UPORABLJENIH GRAFIČNIH ZNAKOV



POZORI!



OPOZORILO!



NAMESTITEV/NASTAVITVE



INFORMACIJA

OPREMA IN PRIBOR

1. Zaščita rezilnega lista – 2 kos.
2. Ključ za vžigalno svečko + izvijač – 1 kos
3. Dvostranski izvijač – 1 kos
4. Ključ inbus – 2 kos
5. Viličasti ključ – 1 kos
6. Posoda za mešanico bencina in olja – 1 kos.

PRIPRAVA NA DELO

PRENOS ŠKARIJ DO ŽIVE MEJE



Pred prenosom škarij je treba vedno namestiti zaščite rezilnega lista. Škarje za živo mejo je treba prenašati s sprednjim ročajem. Žage ni dovoljeno prenašati z glavnim ročajem. Če je treba opraviti več operacij rezanja, morajo biti škarje med operacijami izključene s stikalom za vžig.

POLNJENJE REZERVOARJA ZA GORIVO



Med polnjenjem goriva je treba upoštevati nekaj naslednjih pravil:

- motor ne sme delovati,
 - poskrbeti je treba, da ne pride do razlitja goriva.
- Zmešajte bencin (neosvinčen z oktansko številko 95) z motornim oljem za dvotaktni motorje dobre kakovosti, v skladu s spodaj podano tabelo.



Tabela za mešanico 25: 1

Bencin [l]	1	2	3	4	5
Olje za dvotaktni motor [ml]	40	80	120	160	200



- Ustrezno količino olja natočite v rezervoar za mešanico bencina in olja in nato prilijete natančno izmerjeno količino bencina.
- Privijte zamašek in močno premešajte.



- Odvijte zamašek rezervoarja za gorivo (11).
- Nalijte pred tem pripravljeno mešanico goriva (maks. 600 ml).
- Privijte zamašek rezervoarja za gorivo (11).



Večina težav z bencinskimi motorji je neposredno ali posredno povezanih z uporabo goriva. Še posebej je treba paziti, da v mešanico ne vlijete motornega olja, namenjenega za štiritaktni motorje.

PRESTAVNI GLAVNI ROČAJ



Pred uporabo je mogoče položaj glavnega ročaja (8) nastaviti v najugodnejši položaj za dano delo. Ročaj je mogoče nastaviti v 3 položajih z obračanjem po 90° v levo ali desno glede na osnovni (slika A) položaj.



Med spremembo položaja glavnega ročaja (8) ne sme biti pritisnjen vzvod priprnika (7).



Tipko blokade glavnega ročaja (9) pomaknite navzdol (slika B).



Obrnite glavni ročaj v izbrani položaj in sprostite pritisnik na tipki blokade glavnega ročaja (9).

Glavni ročaj se avtomatsko blokira v izbranem položaju.

UPORABA / NASTAVITVE

ZAGON MOTORJA

- Škarje za živo mejo imajo blokado pred naključnim pritiskom vzvoda pripirnika. Rezilni list se začne premikati po zagonu motorja.
- Snemite zaščito (16) iz rezilnega lista (1) (slika C).
- Preveriti je treba napolnitev rezervoarja za gorivo.
- Gorivo načrpujte z membransko črpalko (12) (nekajkrat), dokler ni vidno v cevi za gorivo (slika D).
- V primeru mrzlega motorja prestavite vzvod sesanja (13) naprej v položaj „CLOSE“ (slika E).
- Stikalo za vžig (5) prestavite v položaj vklopljeno „I“ (slika F).
- Škarje namestite na stabilno podlago (zemljo).
- Trdno držeč škarje, oprte na zemljo, potegnite zagonsko vrv (4), najprej počasi, da slišite, da se sklopka zatakne, nato pa jo močno potegnite (slika D).
- Po zagonu pritisnite blokado vzvoda pripirnika (6) in rahlo vzvod pripirnika (7) (slika H).
- Počakajte, da se motor pri rahlo pritisnjem vzvodu pripirnika (7) segreje.
- Vzvod sesanja (13) prestavite nazaj v položaj „OPEN“.
- Opravite rezanje.

I V primeru da se motor ne vžge takoj, izvlcite vzvod sesanja (13) do polovice in ponovno potegnite zagonsko vrv. Če nekaj poskusov ne da rezultata, je treba načrpati gorivo z membransko črpalko (12) in ponoviti poskus zagona.

! Med delom je treba škarje držati z obema rokama. Motorja takrat, ko držite škarje z eno roko, ni dovoljeno zagnati. Med zagonom morajo biti škarje oprte na zemljo in trdno prijete. Preveriti je treba, da se rezilni list ne dotika nobenih predmetov. Ni dovoljeno opravljati rezanja, ko je sesalni vzvod v položaju „CLOSE“.

ZAUSTAVITEV MOTORJA

- Sprostite vzvod pripirnika (7), da motor nekaj minut dela v jalovem teku.
- Stikalo za vžig (5) nastavite v položaj izklopa „O“.

REGULIRANJE UPLINJAČA

- I** Uplinjač naprave je tovarniško nastavljen, vendar lahko kljub temu potrebuje natančno regulacijo pri spremembi delovnih pogojev. Pred pričetkom regulacije uplinjača se je treba pripraviti, če je nameščen nov filter zraka in goriva in če je nalita ustrezna mešanica goriva.
- I** Vijak za reguliranje (18) je namenjen nastavitvi sestave mešanice, vijak za reguliranje (17) pa za nastavitve prostih obratov.
- I** Privijte vijak za reguliranje sestave mešanice (18) do opore (ne privijte premočno) in sprostite za 21/2 obrata.
- Zaženite motor in počakajte, da se segreje pri napol pritisnjem vzvodu pripirnika (7).
- Po segretju motorja sprostite pritisk na vzvodu pripirnika (7) in počakajte, da motor dela v prostem teku.
- Vijak za reguliranje prostega toka (17) obračajte v levo, dokler se rezila ne premikajo več. Če se izkaže, da so obrati prostega teka prenizki, je treba vijak obrniti v desno (slika I).

I Izgibati se je treba dotikanju dušilnika. Vroč dušilnik lahko povzroči resne opekline.

ZAVORA REZIL

- I** Opisane škarje so opremljene z avtomatsko zavoro, ki ustavi gibanje rezil po sprostitvi pritiska na vzvodu pripirnika (7). Zavora dela avtomatsko zaradi delovanja sile vztrajnosti na utež, ki je pritrjena v notranjosti ohišja zavore.
- I** Pred začetkom dela je treba preveriti, ali zavora rezil pravilno deluje. V primeru, da zavora ne deluje učinkovito, je treba pred pričetkom dela opraviti regulacijo ali popravilo v pooblaščenem servisu.

NASVETI ZA VARNO UPORABO

- I** Pred pričetkom dela je treba natančno pregledati živo mejo glede nevidnih predmetov, kot npr. ograje, mreže ipd.
- Pri obrezovanju dolgih vej je delo treba opravljati po stopnjah, po slojih.
- S škarjami je mogoče delati le, ko je živa meja suha.
- Po zaključku dela je treba namestiti zaščito rezila.

OBREZOVANJE ŽIVE MEJE

- Poleg striženja žive meje je škarje mogoče uporabljati tudi za obrezovanje grmovja in grmičevja.
- Najboljši rezultat rezanja se doseže z vodenjem rezila na način, da je

ta usmerjen pod kotom okrog 15° glede na živo mejo.

- Obojestranski rezilni list in nasproti gibajoči se rezili omogočajo rezanje v obeh smereh ali z nihajočim gibanjem (slika J).
- Da bi dosegli enakomerno višino žive meje, je priporočljivo napeti vrvice vzdolž roba strižene žive meje. Iznad označene linije izstopajoče veje je treba obrezati (slika K).
- Da bi usmerili veje pod rezilo, je treba pomikati rezilni list enakomerno naprej ali nazaj po liniji rezanja.
- Bok žive meje je treba striči z ločnim gibanjem, najbolje od spodaj navzgor (slika L).

DELO S ŠKARJAMI ZA ŽIVO MEJO

- I** Pred pričetkom nameravnega dela se je treba seznaniti s točko, ki vsebuje pravila za varno delo s škarjami za živo mejo.
- Vedno je treba upoštevati varnostne predpise.
- Škarje za živo mejo se lahko uporabljajo izključno za obrezovanje lesa. Z njimi ni dovoljeno rezati drugih materialov.
- Škarji za živo mejo ni dovoljeno uporabljati kot vzvoda za dviganje, premikanje ali ločevanje predmetov.
- Škarij ni dovoljeno pritrdjevati na fiksna mesta.
- Med rezanjem škarij ni treba pritisniti z veliko silo. Vrstiti je treba le neznamen pritisk, ko motor deluje pri polnem odprtju pripirnika.

- I** Pritisnite tipko blokade vzvoda pripirnika (6) in vzvod pripirnika (11) (pred pričetkom rezanja počakajte, da motor doseže polno hitrost).
- Ves čas ohranjajte polno hitrost:
- Po zaključku rezanja sprostite vzvod pripirnika (7), s čimer omogočite, da motor deluje v jalovem teku.
- Pred odložitvijo škarij je treba izključiti motor.

I Zadrževanje visokih obratov brez rezanja lesa vodi k nepotrebnim izgubam in izrabli delov.

I Med delom s škarjami je treba vedno uporabljati kompletno opremo žage in ustrezna delovna oblačila.

! Odstranite varoval, nepravilna oskrba, hranjenje ali neustrezno opravljena menjava delov lahko povzročijo povečanje tveganja telesne poškodbe. Predelava škarij ni dovoljena. V primeru uporabe samovoljno predelanih škarij uporabnik izgubi vse pravice v zvezi z garancijo. Izgubo garancije povzročijo tudi uporaba škarij, ki ni v skladu z informacijami v teh navodilih.

OBRAZOVANJE VEJ GRMOVJA

! Vej ni dovoljeno rezati plezajoč na drevo. Ni dovoljeno stati na lestvah, ploščadih, hodih ali v drugih pozicijah, ki lahko povzročijo izgubo ravnoteže in nadzora nad škarjami. Rezanja ni dovoljeno opravljati nad višino ramen. Škarje je treba vedno držati z obema rokama.

SERVISIRANJE IN VZDRŽEVANJE

! Pred pričetkom čiščenja, preverjanja ali popravila škarij je treba biti prepričan, da je motor naprave ustavljen in hladen. Od vžigalne svečke odklopite kabel, da bi se izognili naključnemu zagonu motorja.

I Ohranite previdnost glede ostrih robov rezilnih nožev. Če se škarje ne uporabljajo, je treba na rezilo namestiti zaščito.

ČIŠČENJE

- I** Korpus škarij in elemente iz umetnih mas je treba čistiti z mehko krtačo in krpo.
- Ne uporabljajte vode in sredstev, ki vsebujejo razredčilo ali polirne snovi.
- Treba je poskrbeti, da so prežračevalne reže na ohišju škarij vedno čiste.

VZDRŽEVANJE

- I** Škarje preverite glede očitnih napak, kot so neustrezno pritrjeno ali poškodovano rezilo, nepopolno priviti vijaki in izrabljeni ali poškodovani konstrukcijski elementi.
- Preverite, ali so pokrovi in zaščite nepoškodovani in ustrezno nameščeni. Pred uporabo škarij je treba opraviti vsa nujna vzdrževalna dela in popravila.
- Po vsaki uporabi očistite rezilo in ga poškrpite z varovalnim razpršilom. Med dolgotrajnim delom je priporočljivo redno (enakomerni časovni presledki) mazanje nožev s tanko plastjo olja (slika M).
- Preverjajte stanje ostrine rezil.
- Na napravi se lahko opravljajo le vzdrževalne dejavnosti, opisane v

teh navodilih. Vse druge dejavnosti lahko izvede le pooblaščen servis.



• Ni dovoljeno opravljati nikarkršnih sprememb v konstrukciji škarij.

HRAMBA

-  Pred hrambo orodja za daljši čas od meseca je treba popolnoma izprazniti sistem napajanja z gorivom.
- Gorivo spustite iz rezervoarja za gorivo, zaženite motor in počakajte, da preneha delovati zaradi pomanjkanja goriva.
- Vsako sezono uporabljajte sveže gorivo. Za rezervoar za gorivo nikoli ni dovoljeno uporabljati čistilnih sredstev, saj bi to lahko povzročilo poškodbo motorja.
- Škarje je treba hraniti na varnem, suhem mestu, nedostopnim za otroke.
- Na ohlajše škarij ni dovoljeno nameščati drugih predmetov.

 **Pomembno je poskrbeti za to, da se med hranjenjem ne nabirajo usedline iz delcev gume na osnovnih elementih sistema napajanja z gorivom, kot so uplinjač, filter goriva, cevka za gorivo ali rezervoar za gorivo.** Goriva z dodatkom alkohola (etilnega ali metilnega) lahko vsrkavajo vlago, kar med hranjenjem vodi k separaciji sestavnih delov mešanice goriva in nastajanju kislin. Kisel bencin lahko povzroči poškodbo motorja.

ZRAČNI FILTER

-  Umazan zračni filter povzroča znižanje učinkovitosti bencinskega motorja in povečanje porabe goriva. Zračni filter je treba čistiti po vsakih 5 urah dela s škarjami.
-  Očistite pokrov zračnega filtra (14) in okolico, da bi pri njegovem snetju ne prišlo do pronicanja umazanije v celico uplinjača.
- Pritisnite gumb blokade pokrova zračnega filtra in snameite pokrov zračnega filtra (slika N).
- Izvlecite zračni filter (19) in ga umijte v vodi z milom, sperite s čisto vodo in posušite (slika O).
- Namestite zračni filter (19) in se prepričajte, da se utori na robu zračnega filtra dobro prilegajo zobcem na pokrovu zračnega filtra (14).
- Namestite pokrov zračnega filtra (14).



 **Da bi se izognili nevarnosti požara ali nastanka nevarnih hlapov, zračnega filtra ni dovoljeno umivati z bencinom ali drugimi lahkovnetljivimi razredčili.**

FILTER GORIVA



-  Odvijte zamašek rezervoarja za gorivo (11).
- S pomočjo žičnate kljuke izvlecite filter goriva (20) skozi odprtino rezervoarja za gorivo (slika P).
- Odmontirajte filter goriva in ga umijte v bencinu ali zamenjajte z novim.
- Filter goriva namestite v rezervoar.
- Privijte zamašek rezervoarja za gorivo (11).

 **Po odstranitvi filtra goriva uporabite žičnato kljuko, da bi pridržali konec sesalne cevi.** Pri montaži filtra je treba paziti, da v sesalno cev ne pridejo nobene umazanije. Pri vlaganju filtra goriva v rezervoar se je treba prepričati, da sega do spodnjega kota.

VŽIGALNA SVEČKA

-  Da bi orodje brezhibno delovalo, je treba od časa do časa preveriti stanje vžigalne svečke.
-  • Snameite pipo z vžigalne svečke (15).
- Ključ za svečo (priložen) namestite na svečo in odvijte vžigalno svečko (slika R).
- Očistite in nastavite odstopanje stikov (0,65 mm) (slika S).
- Namestite (ali zamenjajte) vžigalno svečko po potrebi v obratnem vrstnem redu od odstranitve.

DRUGA NAVODILA

-  Preverite, ali morda pušča olje, da ni zrahljanih pritrditev in poškodb glavnih delov, zlasti povezave ročajev in pritrditve rezilnega lista. Če odkrijete kakršne koli poškodbe, morate biti pred ponovnim zagonom prepričani, da so škarje za živo mejo popravljene.
-  Vse napake mora odpraviti pooblaščen servis proizvajalca.

TEHNIČNI PARAMETRI

NAZIVNI PODATKI

Bencinske škarje za živo mejo 58G955	
Parameter	Vrednost
Kapaciteta motorja	26 cm ³
Moč motorja	0,75 kW (1,02 KM)

Maksimalna hitrost rezilnega sistema brez obremenitve	2000 min ⁻¹
Maksimalna hitrost motorja brez obremenitve	8500 min ⁻¹
Vrtlina hitrost motorja v jalovem teku	3000 min ⁻¹
Poraba goriva	0,76 l/h
Gorivo: mešanica	bencin / olje (za 2 takta) 25 : 1
Uplinjač	membranski
Sistem vžiga	CDI
Vžigalna svečka	L7RTC; BM6A; L7T
Kapaciteta rezervoarja za gorivo	600 ml
Širina reza	550 mm
Maksimalna debelina rezanega stebila	20 mm
Masa	6 kg
Leto izdelave	2021
58G955 pomeni tako tip kot opredelitev naprave	

PODATKI O HRUPU IN VIBRACIJAH

Stopnja zvočnega tlaka	$L_{p} = 101,29 \text{ dB(A)}$ $K = 3 \text{ dB(A)}$
Stopnja zvočne moči	$L_{w} = 106,68 \text{ dB(A)}$ $K = 3 \text{ dB(A)}$
Stopnja vibracij (prednji ročaj)	$a_{h} = 4,081 \text{ m/s}^2$ $K = 1,5 \text{ m/s}^2$
Stopnja vibracij (zadnji ročaj)	$a_{h} = 4,358 \text{ m/s}^2$ $K = 1,5 \text{ m/s}^2$

Informacije o hrupu in vibracijah

Stopnja oddajane hrupa naprave je opredeljena s: stopnjo oddajane zvočne tlaka L_{p} , in stopnjo zvočne moči L_{w} (kjer K pomeni negotovost meritve). Vibracije naprave so opredeljene z vrednostjo vibracij a_{h} (kjer K pomeni pogrešek meritve). Navedeno v teh navodilih: stopnja oddajane zvočne tlaka L_{p} , stopnja zvočne moči L_{w} in vrednost vibracij a_{h} , so izmerjene v skladu s standardom EN ISO10517:2009. Navedena stopnja vibracij a_{h} se lahko uporablja za primerjavo naprav in uvodno oceno izpostavljenosti na vibracije.

Navedena raven vibracij je reprezentativna samo za osnovno uporabo naprave. Če se naprava uporablja za druge namene ali s drugimi delovnimi orodji, se lahko stopnja vibracij spremeni. Na višjo stopnjo vibracij vpliva nezadostno ali preredko vzdrževanje naprave. Zgoraj navedeni vzroki so lahko razlog za povečanje izpostavljenosti na vibracije med celotnim delovnim obdobjem.

Za natančno oceno izpostavljenosti na vibracije je treba upoštevati obdobja, ko je električno orodje izklopljeno oziroma je vključeno, vendar se ne uporablja. Po natančni oceni vseh dejavnikov je lahko skupna izpostavljenost na vibracije veliko nižja.

Da bi zaščitili uporabnika pred učinki vibracij, je treba uvesti dodatne varnostne ukrepe, kot so: redno vzdrževanje naprave in delovnih orodij, zagotovitev ustrezne temperature rok in pravilna organizacija dela.

VAROVANJE OKOLJA



Izdelkov z bencinskim motorjem ni dovoljeno mešati z gospodinjstskimi odpadki, ampak jih morajo odstraniti ustrezne službe. Podatki o službah za odstranitev odpadkov so na voljo pri prodajalcu ali lokalnih oblasteh. Izrabljeno orodje vsebuje okolju škodljive substance. Orodje, ki ni oddano v reciklažo, predstavlja potencialno nevarnost za okolje in zdravje ljudi.

* Pridržana pravica do sprememb.

*Grupa Topex Spółka z ograniczoną odpowiedzialnością Spółka komandytowa s sediščem v Varšavi, ul. Pograniczna 2/4 (v nadaljevanju: "Grupa Topex"), sporoča, da so vse avtorske pravice v zvezi z vsebino teh navodil (v nadaljevanju "Navodila") med drugim v zvezi z besedili, shemami, risbami, kakor tudi sestavo, izključna last Grupa Topex in so predmet zakonske zaščite v skladu z zakonom z dne 4. februarja 1994 o avtorskih pravicah in intelektualni lastnini (Ur. l. 2006 št. 90/631 s kasnejšimi spremembami). Kopiranje, obdelava, objava in spreminjanje Navodil v komercialne namene, kot tudi njihovih posameznih elementov, je brez pisne odobritve Grupa Topex strogo prepovedano in lahko privede do civilne in kazenske odgovornosti.

ORIGINALIOS INSTRUKCIJOS LT VERTIMAS BENZININĖS GYVATVORIŲ ŽIRKLĖS 58G955

DĖMESIO: PRIEŠ PRADĖDANT NAUDOTIS ĮRENGINIU, BŪTINA PERSKAITYTI ŠIĄ INSTRUKCIJĄ IR IŠSAUGOTI JĄ NAUDOJIMUISI ATEITYJE.

PAGRINDINĖS DARBO SAUGOS TAISYKLĖS

PIEŠ PRADĖDAMI NAUDOTIS DARBO ĮRANKIU, ĮDĖMIAI PERSKAITYKITE NAUDOJIMO INSTRUKCIJĄ.

Pasiruošimas

a) DIRBANT SU GYVATVORIŲ ŽIRKLĖMIS, KYLA PAVOJUS SUNKIAI SUSIZALOTI. Būtinai privalote įdėmiai perskaityti instrukciją ir kitą informaciją, kaip teisingai naudoti gyvatvorių žirkles, jas paruošti darbui, sandėliuoti, įjungti bei išjungti. Susipažinkite su visais valdymo elementais bei išsiaiškinkite, kaip teisingai naudotis gyvatvorių žirkklėmis.

b) Neleiskite vaikams naudotis gyvatvorių žirkklėmis.

c) Atkreipkite dėmesį į oro linijų elektros kabelius.

d) Darbo metu, šalia negali būti pašalinių asmenų, o ypač vaikų.

e) Pasirūpinkite šiam darbui tinkama apranga! Nedėvėkite plačių rūbų bei papuošalų, kuriuos gali užkabinti judančios įrankio detalės. Patariame, užsimaukite tvirtas pirštines, batus, neslidžiais padais ir užsidėkite apsauginius akinius.

f) Su naudojamais degalais elkitės ypatingai atsargiai. Tai degi medžiaga, kurios garai turi sprogstamąsias savybes.

Laikykitės toliau pateiktų instrukcijų.

- Degalus naudokite tik specialiai jiems skirtą talpyklą.
- Nenuimkite degalų bako dangtelio bei nepilkite degalų tuomet, kai jungtas maitinimas. Prieš pildami degalus palaukite, kol variklis ir išmetimo sistemos elementai atvės.
- Nerūkykite tabako ir kt.
- Nepildykite degalų bako patalpų viduje.
- Gyvatvorių žirklių bei talpyklos su degalais nelaikykite tose vietose, kuriose yra atviros ugnies šaltiniai, pvz., dujinis vandens šildytuvus ir pan.
- Jei paliejote degalus, jokių būdu neveskite variklio, prieš įjungdami, būtinai patraukite gyvatvorių žirkles į kitą, atokesnę vietą.
- Po to, kai supilsite į baką degalus, visada uždėkite degalų bako dangtelį ir tvirtai jį užspauskite.
- Į ištuštėjusį degalų baką, degalus pilkite tik lauke.

g) Jeigu pjovimo mechanizmas atsimušą į kietą daiktą arba gyvatvorių žirkles pradeda skleisti neįprastą garsą taip pat, įjungtos ima pernelyg vibruoti, nedelsdami išjunkite mašiną ir palaukite, kol pjovimo peiliai visiškai sustos. Tuomet atjunkite laidą nuo uždegimo žvakės ir atlikite toliau aprašytus veiksmus:

- patikrinkite, ar nėra apgadinių;
- patikrinkite detales ir pritvirtinkite, jeigu jos atsilaisvinę;
- jeigu detalės apgadintos, jas pakeiskite arba suremontuokite, naudokite tokių pačių parametrų atsarginius elementus.

h) Dėmesio! Būtinai klausos organų apsauga.

i) Dėmesio! Būtinai akių apsauga.

j) Išsiaiškinkite, kaip sustabdyti gyvatvorių žirkles, avarinės situacijos metu.

Aptarnavimas

a) Variklį būtinai išjungti atliekant toliau išvardintus veiksmus:

- valymą arba atblokvimą;
- patikrinimą, sandėliavimą arba gyvatvorių žirklių aptarnavimo darbus;
- pjaunamųjų elementų padėties reguliavimą;
- paliekant gyvatvorių žirkles be priežiūros.

b) Prieš įjungimą, gyvatvorių žirkles padėkite į tinkamą tam vietą, teisinga, darbine padėtimi.

c) Dirbdami su gyvatvorių žirkklėmis, kiekvieną kartą prieš įjungdami variklį, visų pirma atsistokite tvirtai, tinkama darbine padėtimi.

d) Nenaudokite gyvatvorių žirklių tuomet, kai jų pjovimo elementai apgadinti arba pernelyg susidėvėję.

e) Siekdami apriboti gaisro pavojų, variklį ir duslintuvą nuolat valykite, kad nebūtų teršalų, lapų ir sutępimo priemonių sancaupų.

f) Prieš padėdami dirbti su gyvatvorių žirkklėmis, būtinai pritvirtinkite visas rankenas ir dangčius. Negalima naudotis nepilnos komplektacijos arba savavališkai modifikuotomis gyvatvorių žirkklėmis.

g) Jeigu gyvatvorių žirkles turi dvi rankenas, tai šį įrankį, darbo metu, būtina laikyti abejomis rankomis.

h) Visada apžiūrėkite aplinką, kurioje numatote dirbti ir atkreipkite dėmesį į galimus pavojus, kuriuos sunku pastebėti, išgirsti dėl gyvatvorių žirklių keliamo triukšmo.

Sandėliavimas ir laikymas

a) Jeigu gyvatvorių žirkles išjungiame ketindami jas remontuoti, patikrinti arba padėti į laikymo vietą, tuomet išjunkite variklį ir atjunkite laidą nuo uždegimo žvakės bei įsitinkinkite, kad visos judančios detalės pilnai sustojo. Prieš, bet kokius patikrinimo, reguliavimo arba kitus darbus, būtinai palaukite kol gyvatvorių žirkles visiškai atvės.

b) Gyvatvorių žirkles reikia saugoti tokiose vietose, kuriose degalų garai neturi kontakto su atviros ugnies šaltiniais bei žiežirbomis. Gyvatvorių žirkles, į jų laikymo vietą galima padėti tik tuomet, kai jos visiškai atvės.

c) Norėdami pernešti arba padėti gyvatvorių žirkles į jų laikymo vietą, būtinai uždėkite pjovimo elemento apsauginį dangtį.

ANAUDOTŲ GRAFINIŲ ŽENKLŲ PAAIŠKINIMAS.

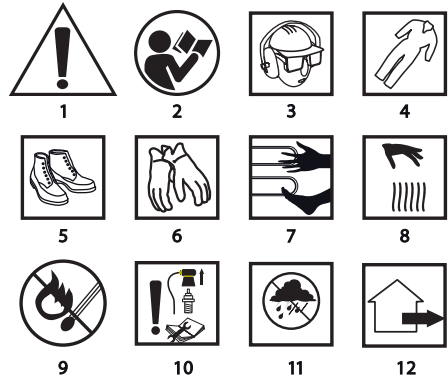

1. Dėmesio, imkitės ypatingų atsargumo priemonių.
2. Perskaitykite aptarnavimo instrukciją, laikykitės joje esančių saugumo nuorodų ir sąlygų!
3. Naudokitės asmeninėmis apsaugos priemonėmis (apsauginiais akiniais, klausos apsaugos priemonėmis).
4. Apsivilkite apsauginius rūbus.
5. Apsiaukite apsauginius batus
6. Užsimaukite apsaugines pirštines.
7. Saugokitės aštrių kraštų!
8. Dėmesio, karšta!
9. Gaisro pavojus.
10. Prieš pradėdami aptarnavimo arba remonto darbus, išjunkite variklį ir nuimkite laidą nuo uždegimo žvakės.
11. Saugokitės nuo drėgmės.
12. Skirtos naudojimui lauke.

KONSTRUKCIJA IR PASKIRTIS

Benzininės gyvatvorių žirkles priskiriamos rankinio tipo įrankiams. Gyvatvorių žirklių energijos šaltinis yra dvitaktis benzininis variklis, aušinamas oru. Aprašyto tipo įrankis yra skirtas prie namų esančio sodo priežiūros darbams: gyvatvorių, kerų ir krūmų karpymui. Visi kiti, šioje instrukcijoje nenurodyti panaudojimo būdai gali tapti gyvatvorių žirklių gedimo priežastimi, bei kelti rimtą pavojų vartotojo saugumui. Gyvatvorių žirkles skirtos tik mėgėjiškiems darbams.

Draudžiama naudoti įrenginį ne pagal paskirtį.

GRAFINIŲ PUSLAPIŲ APRAŠYMAS

Numeriais pažymėti įrenginio elementai atitinka šios instrukcijos grafiniuose puslapiuose pavaizduotus elementus.

1. Peilių juosta

2. Rankų apsauga
3. Priekinė rankena
4. Užvedimo lynas
5. Stabdymo jungiklis
6. Droselinio vožtuvo svirties blokavimo mygtukas
7. Droselinio vožtuvo svirtis
8. Pagrindinė rankena
9. Pagrindinės rankenos blokavimo mygtukas
10. Degalų talpykla
11. Degalų įpylimo kamštelis
12. Membraninė pompa
13. Įsiurbimo svirtis
14. Oro filtras
15. Uždegimo žvakė
16. Peilių juostos dangtis
17. Sūkių be aprokros reguliavimo varžtas
18. Mišinio sudėties reguliavimo varžtas
19. Oro filtro dėklė
20. Degalų filtras

*Tarp paveiklo ir gaminio galimas nedidelis skirtumas.

PANAUDOTŲ GRAFINIŲ ŽENKLŲ APRAŠYMAS



DĖMESIO



PERSPĖJIMAS



MONTAVIMAS IR NUSTATYMAI



INFORMACIJA

KOMPLEKTAVIMAS IR PRIEDAI

1. Peilių juostos dangtis – 2 vnt.
2. Raktas žvakėms + atsuktuvas – 1 vnt.
3. Dvipusis atsuktuvas – 1 vnt.
4. Šešiakampis raktas – 2 vnt.
5. Plokščias raktas – 1 vnt.
6. Talpykla, skirta benzino – tepalo mišiniui – 1 vnt.

PASIRUOŠIMAS DARBUI

GYVATVORIŲ ŽIRKLIŲ PERNĖSIMAS

Norėdami pernešti gyvatvorių žirkles, prieš tai, ant peilių juostos uždėkite apsauginį dangtį. Gyvatvorių žirkles neskite laikydami už priekinės rankenos. Draudžiama jas nešti laikant už pagrindinės rankenos. Jeigu jums reikia atlikti kelis pjovimo darbus iš eilės, tai tarp tų pjovimo darbų, gyvatvorių žirkles išjunkite apsauginiu jungikliu.

DEGALŲ TALPYKLOS PILDYMAS

Pildami degalus į talpyklą, laikykitės toliau aprašytų taisyklių:

- Variklis turi būti išjungtas.
 - Venkite išlieti degalus.
- Benziną (bešvinį, kurio oktaninis skaičius yra 95) maišykite su kokybišku dvitaktinį variklių tepalu, pagal toliau esančioje lentelėje pateiktus duomenis.

Rekomenduojamas mišinio proporcijos 25 : 1

Benzinas [l]	1	2	3	4	5
Tepalas varikliams [ml]	40	80	120	160	200

- Į benzino – tepalo maišymo talpyklą įpilkite reikiamą kiekį tepalo, o vėliau tiksliai išmatuotą benzino kiekį.
- Užsukite dangtelį ir labai kruopščiai išmaišykite.

- Atsukite degalų įpylimo kamštėlį (11).
- Supilkite prieš tai paruoštą degalų mišinį (maks. 600 ml).
- Užsukite degalų įpylimo kamštėlį (11).

Daugumos nesklaidumų dėl vidaus degimo variklių veikimo, tiesiogiai ar netiesiogiai susiję su naudojamu kuru. Reikia būti itin dėmesingais, kad mišinio gamybai nepanaudotumėte keturtaktiams varikliams skirto tepalo.

REGULIUOJAMA PAGRINDINĖ RANKENA

Prieš pradėdami dirbti, jūs galite sureguliuoti pagrindinės rankenos (8) padėtį taip, kad ji būtų patogiausia numatytam darbui atlikti. Galimos 3

rankenos nustatymo padėties, sukant ją 90° kampu į kairę arba dešinę pusę, pagrindinės padėties atžvilgiu (pav. A).



Keičiant pagrindinės rankenos (8) padėtį, droselinio vožtuvo svirtis (7) turi būti įspausta.



- Pagrindinės rankenos blokavimo jungiklį (9) paslinkite žemyn (pav. B).
- Pagrindinę rankeną pasukite pasirinkta padėtimi ir atleiskite pagrindinės rankenos blokavimo jungiklį (9).
- Pagrindinė rankena automatiškai užsiblokuos jūsų nustatyta padėtimi.

DARBAS IR NUSTATYMAI

VARIKLIO JUNGIMAS



Gyvatvorių žirklese įmontuota blokada, nuo atsitiktinio droselinio vožtuvo svirties paspaudimo. Peilių juosta pradeda judėti tik po to, kai įjungiamas variklis.



- Nuimkite dangtį (16), nuo peilių juostos (1) (pav. C).
- Patikrinkite degalų kiekį, esantį degalų talpykloje.
- Pripumpuokite degalų taip, spauskite membraninę pompą (12) tol, kol degalų sistemoje pamatysite degalus (pav. D) (dažniausiai užtenka paspausti kelis kartus).
- Jeigu variklis šaltas, tai įsiurbimo svirtį (13) paslinkite į priekį, nustatykite ties simboliu „CLOSE“ (pav. E).
- Užvedimo apsauginį jungiklį (5) pastumkite prie simbolio įjungta „I“ (pav. F).
- Gyvatvorių žirkles padėkite ant stabilaus pagrindo (ant žemės).
- Tvirtai prispauskite gyvatvorių žirkles prie žemės ir truktelėkite užvedimo lyną (4), visų pirma, lėtai, kol išgirsite sankabos įsijungimą, o vėliau patraukite jį didesne jėga (pav. G).
- Sėkmingai užvedę, paspauskite droselinio vožtuvo svirties blokavimo mygtuką (6) ir nestipriai droselinio vožtuvo svirtį (7) (pav. H).
- Laikydami droselinio vožtuvo svirtį (7) šiek tiek įspausta, palaukite kol variklis įšils.
- Įsiurbimo svirtį (13) patraukite atgal, prie simbolio „OPEN“.
- Pradėkite pjauti.



Atveju, Kai variklis neužsiveda iškart, įsiurbimo svirtį (13) paslinkite ties viduriu ir dar kartą patraukite užvedimo lyną.

Jeigu keli bandymai iš eilės yra nesėkmingi, pripumpuokite į sistemą degalų, spausdami membraninę pompą (12) ir dar kartą pamėginkite užvesti.



Darbo metu gyvatvorių žirkles laikykite abejomis rankomis. Negalima užvedinėti gyvatvorių žirklių, laikant jas viena ranka. Užvedimo metu, gyvatvorių žirkles turi būti atremtos į žemę ir tvirtai prilaikomos. Būtina patikrinti, ar peilių juosta nesiliečia prie kokio nors daikto. Negalima pjauti tuomet, kai eigos trosas yra ties padėtimi „CLOSE“.

VARIKLIO IŠJUNGIMAS



- Atleiskite droselinio vožtuvo svirtį (7), ir leiskite, kad variklis keletą minučių veiktų aprokros.
- Užvedimo apsauginį jungiklį (5) paslinkite ties padėtimi išjungta „O“.

KARBURIATORIAUS REGULIAVIMAS



Irenginio karbiuratorius yra sureguliuotas gamykloje, tačiau pasikeitus darbo sąlygoms gali prireikti papildomo, tikslaus reguliavimo. Prieš karbiuratoriaus sureguliuojimą įsitikinkite, kad įstatytas naujas oro ir degalų filtras bei naudojamas tinkamas degalų mišinys.



Reguliavimo varžtas (18) yra skirtas mišinio sudėties reguliavimui, o reguliavimo varžtas (17), skirtas sukiami be aprokros reguliavimui.



- Mišinio sudėties reguliavimo varžtą (18) įsukite iki galo (neveržkite pernelęg stipriai) ir atlaisvinkite, apytikriai, 21/2 sūkiu.
- Įjunkite variklį ir palaukite kol variklis įšils, laikydami droselinio vožtuvo svirtį (7) šiek tiek paspausta.
- Išsilis varikliui, atleiskite droselinio vožtuvo svirtį (7), ir leiskite, kad variklis keletą minučių veiktų aprokros.
- Sūkių be aprokros reguliavimo varžtą (17) sukite į kairę tol, kol peiliai nustos judėti. Jeigu nustatyti sūkiai bus pernelęg žemi, tai pasukite varžtą į dešinę (pav. I).



Venkite prisilietimo prie duslintuvo. Karštas duslintuvas gali stipriai nudeginti.

PEILIŲ STABDYMAS



Aprašytos gyvatvorių žirkles turi įmontuotą automatinį stabdį, kuris sustabdo peilių judėjimą iškart, kai atleidžiama droselinio vožtuvo svirtis (7). Stabdys veikia automatiškai dėl veikiančios inercinės jėgos, kurią sukelia stabdžių korpuso viduje įmontuotas svarmuo.



Prieš pradėdami dirbti patikrinkite, ar sklandžiai veikia peilių stabdys (nesugedęs). Atveju, kai peilių stabdys veikia blogai (trikdžiai, gedimas), prieš pradėdami dirbti, jį sureguliuokite ar suremontuokite arba kreipkitės į remonto dirbtuves, dėl gedimo pašalinimo.

NUORODOS, SKIRTOS SAUGIAM NAUDOJIMUISI

Prieš pradėdami dirbti įdėmiai patikrinkite gyvatvorę, ar nėra joje nematomų daiktų, tokių, kaip, pvz., tvora, tinklas ir pan.

- Kerpatim ilgus šakas, darba reikia atlikti palaipsniui, sluoksniuais.
- Su žirkėmis galima kirpti tik tada, kai gyvatvorė yra sausa.
- Baigę darbą, peilių juosta uždenkite apsauginiu gaubtu.

GYVATVORIŲ KARPYMAS

- Be gyvatvorių karpymo, žirkles galima naudoti ir krūmų bei kerų karpymui.
- Veiksmingiausiai kerpama tada, kai peilių juosta slenkama pakreipus ją, gyvatvorės atžvilgiu, apytikriai 15° kampu.
- Dėl dvipusės pjovimo juostos ir priešpriešinių pjovimo peilių galima kirpti dvejomis kryptimis ir švytuokliniu judesiu (**pav. J**).
- Norint nukirpti vienodu aukščiu, rekomenduojama išlgi kerpamos gyvatvorės kraštinės ištiesyti lyną arba virvelę. Aukščiau pažymėtos linijos esančias šakas reikia nukirpti (**pav. K**).
- Šakos kerpamos peilių juosta slenkant tolygiai pjovimo linijai į priekį arba atgal.
- Gyvatvorės kraštus reikia kirpti lanku, iš apačios į viršų (**pav. L**).

DARBAS SU GYVATVORIŲ ŽIRKLĖMIS

- Prieš atlikdami numatytą darbą, perskaitykite skyrių apie saugaus darbo principus su gyvatvorių žirkėmis.
- Visada laikykitės darbo saugos taisyklių.
- Gyvatvorių žirkles gali būti naudojamos tik medžio pjovimui. Draudžiama jomis pjaustyti kitas medžiagas.
- Gyvatvorių žirkles negali būti naudojamos daiktų kėlimui, perštūnimui arba atskyrimui (naudojimui, kaip pleištas).
- Gyvatvorių žirklių negalima tvirtinti stacionariai.
- Pjovimo metu, gyvatvorių žirklių nereikia spausti pernelyg stipriai. Kai variklis veikia, esant visiškai atitrakusiai droselinio vožtuvo svirčiai, spausti reikia itin nedidele jėga.

- Paspauskite droselinio vožtuvo svirties fiksavimo mygtuką (6) ir droselinio vožtuvo svirtį (7) (prieš pradėdami pjauti palaukite, kol variklis veiks jam numatytu, visu greičiu).
- Viso pjovimo metu išlaikykite pilną greitį.
- Baigę pjauti, atleiskite droselinio vožtuvo svirtį (7) ir leiskite varikliui veikti be apkrovos (tuščia eiga).
- Prieš padėdami gyvatvorių žirkles, išjunkite variklį.

Pasekmi, kai gyvatvorių žirkles veikia dideliais šūkiams tuomet, kai nepaunama, yra nuostoliai bei detalių susidėvėjimas.

Darbo su gyvatvorių žirkėmis metu, visada reikia naudoti pilną priedų komplektą bei dėvėti atitinkamus daro drabužius.

Nuėmus apsauginį įrangą, netinkamai aptarnaujant arba laikant bei neteisėtai pakeitus detales, padidėja kūno sužalojimo pavojus. Niekada negalima daryti jokių gyvatvorių žirklių konstrukcijos pakeitimų. Naudodamasis savavališkai perdarytomis gyvatvorių žirkėmis, vartotojas praranda visas garantinio aptarnavimo teises. Garantinio aptarnavimo teisės prarandama ir nesilaikant šioje instrukcijoje pateiktų nuorodų, nepaisant joje esančios informacijos.

MEDŽIŲ ŠAKŲ IR KRŪMŲ APKARPYMAS

Negalima pjauti šakų išilpius į medį. Negalima stovėti ant kopėčių, platformų, rąstų arba pasirinkus kitą padėtį, kurioje yra tikimybė prarasti pusiausvyrą ar nesuvaldyti įrankio. Negalima pjauti iškelus įrenginį virš pečių. Gyvatvorių žirkles visada reikia laikyti abejomis rankomis.

APTARNAVIMAS IR PRIEŽIŪRA

Prieš valydami, tikrindami ar remontuodami gyvatvorių žirkles, įrenginio variklį išjunkite ir palaukite, kol jis atvės. Kad išvengtumėte atsitiktinio variklio įsijungimo, nuo uždegimo žvakės atjunkite laidą.

Saugokitės pjovimo peilių ašmenų. Nesinaudodami gyvatvorių žirkėmis, visada uždekite apsauginį peilių juostas gaubtą.

VALYMAS

- Peilių korpusą ir plastmasinius elementus valykite minkštu šepetėliu ir audiniu.
- Nenaudokite nei vandens, nei priemonių, kurių sudėtyje yra tirpiklių ar abrazyvinių dalelių.
- Nepamirškite, kad ventiliacijos angos visada turi būti atidengtos.



PRIEŽIŪRA IR LAIKYMAS

- Patikrinkite žirkles, ar nėra matomų gedimų, pvz., atsilaisvinusio ar pažeisto peilio, atsilaisvintųjų jungiamųjų varžtų ir susidėvėjusių arba pažeistų konstrukcijos elementų.
- Patikrinkite, ar nepažeisti bei teisingai pritvirtinti gaubtai ir apsauginiai įrenginiai. Prieš naudodamiesi žirkėmis, atlikite visus būtinius priežiūros ir remonto darbus.
- Po kiekvieno naudojimosi nuvalykite peilių juostą ir supurkškite ją specialia priežiūros priemone. Dirbant ilgiau, kas tam tikrą laiką tarpą, patariama sutepti peilius nedideliu kiekiu alyvos (**pav. M**).
- Patikrinkite peilio ašmenų būklę.
- Atlikti galima tik šioje instrukcijoje aprašytas priežiūros procedūras. Visus kitus darbus gali atlikti tik kvalifikuotas, autorizuotas remonto dirbtuves personalas.
- Draudžiama atlikti bet kokią, savavališką gyvatvorių žirklių konstrukcijos pakeitimą.

SANDĖLIAVIMAS

- Prieš sandėliuojant ilgiau nei vieną mėnesį, reikia pilnai ištuštinti degalų sistemą.
- Iš degalų bako išpilti degalus, įjungti variklį ir palaukti kol jis nustos veikti dėl degalų stokos.
- Kiekvieną sezoną degalų bakas pildomas „šviežiu“ kuru. Degalų bako negalima plauti jokiomis svaros priemonėmis, jas panaudojus variklis gali sugesti.
- Gyvatvorių žirkles laikykite saugioje, sausoje ir vaikams neprieinamoje vietoje.
- Ant gyvatvorių žirklių korpuso nedėkite jokių daiktų.
- Labai svarbu, kad sandėliavimo metu pagrindiniuose kuro sistemos elementuose: karbiuratoriuje, degalų filtre, degalų vamzdyje ar degalų bake nesusikauptų gumos dalelių apnašos. Degalai su alkoholio priemaisomis (etilo arba metilo) gali įsisavinti drėgmę, dėl to sandėliuojant išsiskaido degalų mišinio sudedamosios dalys ir gaminasi rūgštys. Tokie degalai gali sukelti variklio gedimą.

ORO FILTRAS

Užsiteršęs oro filtras sumažina benzininio variklio veiksmingumą bei padidina kuro sąnaudas. Oro filtrą reikia valyti kas 5 darbo su pjūklų valandas.

- Nuvalykite oro filtro dagtį (14) ir aplink jį, kad nuimant, nešvarumai nepatektų į karbiuratoriaus kamerą.
- Paspauskite oro filtro dangčio blokovimo mygtuką (**pav. N**).
- Išimkite oro filtro įdėklą (19) ir išplaukite jį muiluotame vandenyje, nuskalaukite švariu vandeniu bei išdžiovinkite (**pav. O**).
- Įstatykite oro filtro įdėklą (19), įsitinkinkite, kad ant oro filtro pakraščiu esantys grioveliai tiksliai sutampa su iškyšomis, esančiomis ant oro filtro korpuso (14).
- Uždekite oro filtro (14) dangtį.

Siekdami išvengti gaisro ar nuodingų garų kaupimosi, oro filtro neplaukite benzinu ir kitais degiais tirpikliais

DEGALŲ FILTRAS

- Atsukite degalų įpylimo kamštelį (11).
- Viniiniu kabliu ištraukite degalų filtrą (20), per degalų įpylimo angą (**pav. P**).
- Išardykite degalų filtrą ir išplaukite benzinu arba pakeiskite nauju.
- Įdėkite degalų filtrą į talpyklą.
- Užsukite degalų įpylimo kamštelį (11).

Išimdami degalų filtrą naudokite vielinį kablį, kad galėtumėte juo prilaikyti įsiurbimo žarnos galą. Montuodami degalų filtrą pasirūpinkite, kad į kuro sistemą nepatektų jokie teršalai. Dėdami degalų filtrą į talpyklą įsitinkinkite, kad jis priglunda prie galinio kampo.

UŽDEGIMO ŽVAKĖ

- Norėdami, kad įrenginys veiktų neprikaištingai, periodiškai tikrinkite uždegimo žvakės būklę.
- Nuimkite uždegimo žvakės kištuko dangtelį (15).
- Uždekite raktą žvakėms (yra komplekte) ir atsukite uždegimo žvakę (**pav. R**).
- Nuvalykite ir sureguliuokite tarpą tarp kontaktų (0,65 mm) (**pav. S**).
- Žvakę uždekite ir pritvirtinkite atvirščiu jos nuėmimui išlškumu (priekius, uždegimo žvakę pakeiskite nauja).

KITOS NUORODOS

Patikrinkite, ar neprateka kuras, nėra atsilaisvintųjų tvirtinimų ir pagrindinių detalių gedimų, ypatingai rankenos sujungimuose bei



peilių juostos tvirtinime. Jeigu pastebėjote, bet kokius pažeidimus, gedimus, prieš naudodamiesi, įsitikinkite, kad visi gyvatvorių žirklių gedimai pašalinti.

Visų rūšių gedimai turi būti šalinami įgaliosose gamintojo remonto dirbtuvėse.

TECHNINIAI DUOMENYS

NOMINALŪS DUOMENYS

Benzininės gyvatvorių žirklys 58G955	
Dydis	Vertė
Variklio talpa	26 cm ³
Variklio galia	0,75 kW (1,02 KM)
Maksimalus pjovimo sistemos greitis, veikiant be apkrovos	2000 min ⁻¹
Maksimalus variklio greitis, veikiant be apkrovos	8500 min ⁻¹
Variklio sukčių greitis, veikiant be apkrovos	3000 min ⁻¹
Degalų sąnaudos	0,76 l/h
Degalai: mišinio sudėtis	Benzinas / tepalas (skirtas 2-taktiams) 25 : 1
Karbiuratorius	membraninis
Uždegimo sistema	CDI
Uždegimo žvakė	L7RTC; BM6A; L7T
Degalų talpyklos talpa	600 ml
Pjovimo plotis	550 mm
Maksimalus pjaunamo stiebo storis	20 mm
Svoris	6 kg
Gamybos data	2021
58G955 apibūdinantis įrenginio tipą bei savybes	

INFORMACIJA APIE TRIUKŠMĄ IR VIBRACIJĄ

Garso slėgio lygis pagal	$L_p = 101,29 \text{ dB(A)}$ $K = 3 \text{ dB(A)}$
Garso galios lygis pagal	$L_w = 106,68 \text{ dB(A)}$ $K = 3 \text{ dB(A)}$
Išmatuota vibracijos pagreičio vertė (priekinė rankena)	$a_h = 4,081 \text{ m/s}^2$ $K = 1,5 \text{ m/s}^2$
Išmatuota vibracijos pagreičio vertė (galinė rankena)	$a_h = 4,358 \text{ m/s}^2$ $K = 1,5 \text{ m/s}^2$

Informacija apie triukšmą ir vibraciją

Įrenginio skleidžiamo triukšmo lygis apibūdinamas sekančiais: L_p , skleidžiamo garso slėgio lygis ir garso galios lygis L_w (kur K reiškia matavimo paklaidą). Įrenginio skleidžiama vibracija yra apibūdinama pagal vibracijos pagreičio a_h vertę (kur K yra matavimo paklaidą).

Šioje instrukcijoje garso slėgio L_p lygis bei garso galios lygis L_w ir vibracijos pagreičio a_h vertė buvo išmatuoti pagal normą EN ISO 10517:2009. Nurodytas vibracijos lygis a_h gali būti naudojamas įrenginių palyginimui taip pat pirminiam vibracijos įvertinimui.

Nurodytas vibracijos lygis yra pakankamai tikslus, kai šis įrenginys yra naudojamas pagal paskirtį. Jeigu elektrinis įrenginys bus naudojamas kitiems tikslams arba su kitokiais nei nurodyta darbiniais priedais taip pat nebus tinkamai prižiūrimas, vibracijos lygis gali pasikeisti. Dėl minėtų priežasčių, vibracijos lygis, viso darbo metu gali būti didesnis nei nurodytas.

Norint tiksliai įvertinti vibracijos poveikį, reikia atsižvelgti į momentus, kai įrenginys yra išjungtas arba kai jis yra įjungtas, bet nenaudojamas darbui (veikia be apkrovos). Tokiu būdu, bendra nurodyta vertė gali būti daug mažesnė.

Siekiant apsaugoti vartotoją nuo vibracijos poveikio pasekmių, turėtų būti naudojamos papildomos saugos priemonės: periodiška prietaiso ir darbo priemonių priežiūra, tinkamos rankų temperatūros užtikrinimas ir tinkamas darbo organizavimas.

APLINKOS APSAUGA



Vidaus degimo variklius turinčių gaminių negalima išmesti kartu su buitais atliekomis, juos reikia atiduoti į atitinkamą atliekų perdirbimo įmonę. Informacijos apie atliekų perdirbimą kreiptis į pardavėjų arba vietos valdžios institucijas. Susidėvėję elektriniai ir elektroniniai prietaisai turi gamtai kenksmingų medžiagų. Antriniams perdirbimui neatduoti prietaisai, kelia pavojų aplinkai ir žmonių sveikatai.

* Pasilikame teisę daryti pakeitimus.

„Grupa Toxex Spółka z ograniczoną odpowiedzialnością“ Spółka komandytowa (toliau: „Grupa Toxex“), kurios buveinė yra Warszawa, ul. Pograniczna 2/4 informuoja, kad visos šios instrukcijos (toliau: „instrukcija“) autorinės teisės, tai yra šioje instrukcijoje esantis tekstas, nuotraukos, schemos, paveikslai bei jų išdėstymas priklauso tik Grupa Toxex ir yra saugomos pagal 1994 metais, vasario 4 dieną, dėl autorių ir gretutinių teisių apsaugos, priimtą įstatymą (t.y., nuo 2006 metų įsigaliojęs įstatymas Nr. 90, vėliau 631 su įstatymo pakeitimais). Neturint raiščių Grupa Toxex sutikimo kopijuoti, perduoti, skelbti spaudoje, keisti panaudojant komerciniams tikslams visą ar atskiras instrukcijos dalis yra griežtai draudžiama bei gresia civilinė ar baudžiamoji atsakomybė.

INSTRUKCIJŲ TULKOJUMS NO ORIGINALVALODAS BENZINĖ DŽIVŽOGA ŠKĖRES 58G955

PIEZĪME: PIRMS IERĪŠAS LIETOŠANAS UZSAKŠANAS UZMANIGI IZLASĪT ŠO INSTRUKCIJŲ UN SAĞLABĀT TO TURPMĀKAI IZMANTOŠANAI.

SPECĪĻĪE DROŠĪBAS NOTEIKUMI

PIRMS IEKĀRTAS EKSPĻUĀTĀCIJAS SĀKUMA IEPĀZĪTES AR LIETOŠANAS INSTRUKCIJŲ.

Sagatavošanās

a) DŽIVŽOGA ŠKĖRES VAR RADĪT NOPIETNUS IEVAINOJUMUS. Detalizēti iepazīties ar instrukciju un informāciju par dzīvžoga šķēru pāreizu lietošanu, to sagatavošanu darbam, apkopi, iedarbināšanu un apturēšanu. Jāiepazīstas ar visiem dzīvžogu šķēru vadības elementiem un atbilstošās lietošanas noteikumiem.

b) Nedrīkst ļaut bērniem lietot dzīvžogu šķēres.

c) Jāstrādā drošā attālumā no gaisvadu elektrolīnijām.

d) Darba laikā tuvmā nedrīkst atrasties trešās personas, īpaši bērni.

e) Jāvelk atbilstošais apģērbs! Nevilk brīvās drēbes un rotaslietas, kas varētu tikt aizķertas ar kustībā esošām iekārtas detaļām. Ieteicams, izmantot izturīgus cimdus, pretslīdes apavus un aizsargbrilles.

f) Saskaņoties ar degvielu jābūt īpaši uzmanīgam (-ai). Tā ir degošā viela un tās tvāki ir sprādzienbīstami. Jāievēro zemāk minētās instrukcijas.

- Izmantot tikai sertificēto kannu.
- Nedrīkst ņemt degvielas tvertnes vāku vai papildināt degvielu, kad dzīvžoga šķēres ir iedarbinātas. Pirms degvielas uzpildīšanas dzinējs un izplūdes gāzu sistēmai ir jāatdziest.
- Nesmēķēt.

- Nedrīkst papildināt degvielu, esot telpās.

- Nedrīkst uzglabāt dzīvžogu šķēres un degvielas kannu vietā, kur ir atklāta lieta, piemēram, blakus gāzes ūdens sildītājam.

- Izlejteļos degvielai, nedrīkst iedarbināt dzinēju, pārvietot dzīvžogu šķēres drošā attālumā no degvielas noplūdes vietas pirms šķēru iedarbināšanas.

- Pēc degvielas tvertnes uzpildīšanas vienmēr uzlikt vāku un atbilstoši nofiksēt.

- Uzpildīt tukšu degvielas tvertni ārpus telpām.

g) Ja griezēj mehānisms atsitīsies pret svešķermeni vai dzīvžogu šķērēm parādīsies neparasts troksnis vai vibrācijas pēc ieslēgšanas, izslēgt barošanas avotu un ļaut šķērēm apstāties. Tad atvienot vadu no aizdedzes sveces un veikt šādas darbības:

- Pārbaudīt, vai nav bojājumu;
- Pārbaudīt detaļu stiprinājumus un aizgriezti skrūves, kur nepieciešams;
- Detaļu bojājumu gadījumā nomainīt vai saremontēt, izmantojot elementus ar līdzvertīgajiem parametriem.

h) Uzmanību! Obligāti lietot dzirdes aizsargus.

i) Uzmanību! Obligāti lietot acs aizsargus.

j) Iepazīties, kā apturēt dzīvžoga šķēres avārijas situācijā.

Apkalpošana

a) Dzinējs ir jāaptur pirms zemāk minētajām darbībām:

- Tīrīšana vai atbloķēšana;
- Dzīvžogu šķēru pārbaude, apkope vai lietošana;
- Griezēj mehānisma stāvokļa pārbaude;
- Dzīvžoga šķēru atstāšana bez uzraudzības.

b) Pirms dzinēja ieslēgšanas dzīvžoga šķērēm ir jāatrodas atbilstošā vietā atbilstoši darba pozīcijā.

c) Darba laikā ar dzīvžogu šķērēm pirms dzinēja katras ieslēgšanas vispirms ieņemt atbilstošu darba pozīciju.

d) Nedrīkst lietot dzīvžogu šķēres, kad griezēj mehānisms ir bojāts vai pārmērīgi nolietojies.

e) Lai ierobežotu ugunsgrēka risku, attīrīt dzinēju un slāpētāju no netīrumiem, lapām un smērvielu pārpalikumiem.

f) Darba laikā ar dzīvžogu šķērēm jābūt uzliktiem visiem rokturiem un aizsiegēm. Nedrīkst strādāt ar nepilnās komplektācijas vai neautorizētās modifikācijas dzīvžoga šķērēm.

g) Ja dzīvžoga šķērēm ir divi rokturi, iekārta ir jātur obligāti ar divām

rokām.

h) Vienmēr jāapzinās, kas notiek apkārt, un jāpievērš uzmanība iespējamajiem riskiem, kurus var grūti pamanīt skaļi strādājošo dzīvzoga šķēru dēļ.

Apkope un uzglabāšana

a) Apturot dzīvzogu šķēres apkopei, pārbaudei vai uzglabāšanas nolūkā, izslēgt dzinēju, atvienot vadu no aizdedzes sveces un pārliecināties, ka visas kustībā esošās detaļas ir apstājušās pilnībā. Pirms jebkuras pārbaudes, regulēšanas u.tml. dzīvzogu šķērēm ir jāatdzīst.

b) Dzīvzogu šķēres ir jāuzglabā vietā, kur degvielas tvaiki nevarētu saskarties ar atklāto uguni vai dzirkstelēm. Dzīvzogu šķēres var nolikt uzglabāšanai tikai pēc to atdzīšanas.

c) Pārnesot vai uzglabājot dzīvzogu šķēres, vienmēr jābūt uzliktam griežējmehānisma aizsegam.

IZMANTOTO PIKTOGRAMMU SKAIDROJUMS

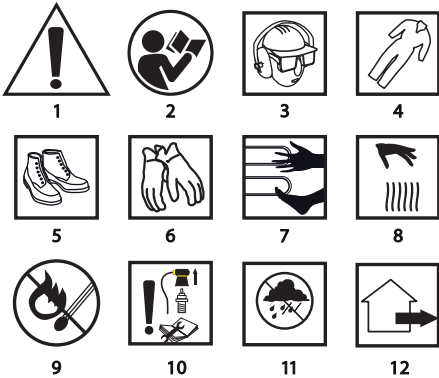

1. Uzmanību – nodrošināt īpašus piesardzības pasākumus!
2. Izlasīt lietošanas instrukciju, ievērot tajā ietvertos brīdinājumus un drošības noteikumus
3. Lietot individuālos aizsarglīdzekļus (aizsargbrilles, dzirdes aizsargus)
4. Lietot aizsargapģērbu
5. Lietot aizsargapavus
6. Lietot aizsargcimdus
7. Uzmanīgi – asās malas!
8. Uzmanīgi – karsti!
9. Ugunsgrēka risks
10. Izslēgt dzinēju un noņemt vadu no aizdedzes sveces pirms apkalpošanas vai remontdarbiem
11. Sargāt ierīci no mitruma
12. Ierīce ir paredzēta darbam ārpus telpām

UZBŪVE UN PIELIETOJUMS

Benzīna dzīvzoga šķēres ir manuālā ierīce. Tās piedziņu veido divtaktu benzīna dzinējs, kas tiek dzesēts ar gaisu. Dzīvzoga šķēres ir paredzētas izmantošanai tādiem darbiem kā dzīvzogu un krūmu apgriešana. Dzīvzoga šķēru izmantošana neatbilstoši lietošanas instrukcijā aprakstītajam var izraisīt dzīvzoga šķēru bojājumus un radīt nopietnus riskus lietotājam. Dzīvzoga šķēres ir paredzētas tikai ar vieniņi neprofesionālajai izmantošanai.

Nedrīkst izmantot ierīci neatbilstoši mērķim, kuram tā ir paredzēta.

GRAFISKĀS DAĻAS APRAKSTS

Zemāk minētā numerācija attiecas uz tiem ierīces elementiem, kuri ir minēti šīs instrukcijas grafiskajā daļā.

1. Asmeņu vadotne
2. Rokas aizsargs
3. Priekšējais rokturis
4. Aizdedzes trose
5. Aizdedzes slēdzis
6. Droseļvārsta sviras fiksators
7. Droseļvārsta svira
8. Pamatrokturis
9. Pamatroktura fiksācijas poga

10. Degvielas tvertne
11. Degvielas uzpildes korķis
12. Membrānas sūkņītis
13. Sūkšanas svira
14. Gaisa filtrs
15. Aizdedzes svece
16. Asmeņu vadotnes aizsargs
17. Tukšgaitas regulēšanas skrūve
18. Benzīna-eļļas maisījuma sastāva regulēšanas skrūve
19. Gaisa filtra ieliktnis
20. Degvielas filtrs

* Attēls un izstrādājums var nedaudz atšķirties.

SIMBOLU APRAKSTS

- PIEZĪME
- BRĪDINĀJUMS
- MONTĀŽA/IESTĀTĪJUMI
- INFORMĀCIJA

APRĪKOJUMS UN PIEDERUMI

1. Asmeņu vadotnes aizsargs - 2 gab.
2. Sveču atslēga + skrūvgriezis - 1 gab.
3. Divpusējais skrūvgriezis - 1 gab.
4. Sešstūru atslēga - 2 gab.
5. Plakanā atslēga - 1 gab.
6. Benzīna-eļļas maisījuma tvertne - 1 gab.

SAGATAVOŠANĀS DARBAM

DZĪVZOGA ŠĶĒRU PĀRNEŠANA

Pirms dzīvzoga šķēru pārvietošanas vienmēr uzlikt asmeņu vadotnes aizsegus. Ierīce jāpārnes, turot to aiz priekšējā roktura. Dzīvzoga šķēres nedrīkst pārvietot, turot tās aiz pamatroktura. Ja griešanas darbības nepieciešams veikt vairākas reizes secīgi, tad starp tām izslēgt dzīvzoga šķēres ar aizdedzes slēdža palīdzību.

DEGVIELAS TVERTNES UZPILDĪŠANA

Uzpildot degvielu, jāievēro šādi principi:

- Dzinējam ir jābūt izslēgtam.
- Nedrīkst izliet degvielu ārpus degvielas tvertnes.
- Samaisīt benzīnu (bezsvina ar oktāna skaitli 95) ar divtaktu dzinēju labās kvalitātes eļļu atbilstoši zemāk norādītajai tabulai.

Tabula maisījumam 25 : 1

Benzīns [l]	1	2	3	4	5
Divtaktu dzinēju eļļa [ml]	40	80	120	160	200

- Ieliet atbilstoši eļļas daudzumu eļļas-benzīna maisījumā tvertnē, tad pievienot precīzi nomērīto benzīna daudzumu.
- Aizskrūvēt korķi un rūpīgi samaisīt.

- Atskrūvēt degvielas uzpildes korķi (11).

Ieliet iepriekš sagatavoto degvielas maisījumu (maks. 600 ml).

- Aizskrūvēt degvielas uzpildes korķi (11).

Lielākā daļa problēmu ar benzīna dzinējiem tieši vai netieši ir saistīti ar izmantojamo degvielu. Īpaši jāuzmanās, lai degvielas maisījumam netiktu izmantota eļļa, kas paredzēta četrtaktu dzinējiem.

PĀRLIEKAMAIS PAMATROKTURIS

Pirms darba sākumā var pārlikt pamatrokturi (8) tā, lai tas būtu uzliktis visērtāk veicamajam darbam. Pamatrokturi var nofiksēt trīs stāvokļos, griežot to par 90° pa kreisi vai pa labi attiecībā pret roktura pamatpozīciju (A att.).

Pamatroktura (8) stāvokļa maiņiņas laikā droselēvārsta svira (7) nevar būt nospiesta.



• Pārvietot pamatroktura fiksācijas pogu (9) uz leju (B att.).

• Pagriezt pamatrokturi izvēlētajā pozīcijā un atlaist pamatroktura fiksācijas pogu (9).

- Pamatrokturis automātiski nobloķēsies izvēlētajā pozīcijā.

DARBS/ IESTATĪJUMI

DZINĒJA IEDARBINĀŠANA

-  Dzvīzoga šķērēm ir fiksators, kas neļauj nejauši nospiest droseļvārsta sviru. Asmeņu vadotne sāks kustēties pēc dzinēja ieslēgšanas.
-  • Nopemot aizsegu (16) no asmeņu vadīklas (1) (**C att.**).
- Pārbaudīt, vai degvielas tvērtne ir piepildīta.
- Uzpumpēt degvielu ar membrānas sūkni (12) (vairākas reizes), līdz degviela būs redzama degvielas vadā (**D att.**).
- Kad dzinējs ir auksts, pārlīkt uz priekšu sūkšanas sviru (13) pozīcijā „CLOSE” (**E att.**).
- Pārlīkt aizdedzes slēdzi (5) ieslēgtajā pozīcijā „I” (**F att.**).
- Nolikot dzvīzoga šķēres uz stabilas pamatnes (uz zemes).
- Turot droši dzvīzoga šķēres, atbalstot pret zemi, pavilkt aiz aizdedzes troses (4), sākmā lēni līdz tiks sadzirdēta sajūga saķere, tad pavilkt aiz troses stiprāk (**G att.**).
- Pēc ieslēgšanas nospiest droseļvārsta sviras fiksatoru (6) un viegli – droseļvārsta sviru (7) (**H att.**).
- Atļaut sasilt dzinējam, viegli nospiežot uz droseļvārsta sviras (7).
- Pārlīkt atpakaļ sūkšanas sviru (13) pozīcijā „OPEN”.
- Veikt griešanu.

-  Gadījumā, ja dzinējs neieslēgts ar pirmo reizi, pārlīkt sūkšanas sviru (13) līdz pusei un atkārtoti pavilkt aiz aizdedzes troses.
- Ja pēc vairākiem mēģinājumiem rezultāta nebūs, uzpumpēt degvielu ar membrānas sūkni (12) un atkal mēģināt ieslēgt ierīci.

-  Darba laikā dzvīzoga šķēres ir jātur ar abām rokām. Nedrīkst ieslēgt dzinēju, turot dzvīzoga šķēres vienā rokā. Ieslēgšanas laikā dzvīzoga šķērēm jābūt atbalstītam pret zemi un stingri pieturētām ar operatora rokām. Jāpārbauda, vai asmeņu vadotne nepieskaras pie priekšmetiem. Nedrīkst veikt apgriešanu, kad sūkšanas svira ir pozīcijā „CLOSE”.

DZINĒJA IZSLĒGŠANA

-  • Samazināt spiedienu uz droseļvārsta sviras (7), lai dzinējs varētu padarboties pāris minūtes tukšgaitā.
- Pārvietot aizdedzes slēdzi (5) ieslēgtajā pozīcijā „O”.

KARBURATORA REGULĒŠANA

-  Ierīces karburators ir rūpnieciski noregulēts, taču var rasties nepieciešamība veikt precīzāku regulēšanu, mainoties darba apstākļiem. Pirms karburatora regulēšanas sāku ma pārlicināties, ka ir uzlikts jaunais gaisa filtrs un degvielas filtrs, kā arī ir ieliets atbilstošais degvielas maisījums.

-  Benzina-eļļas maisījuma sastāva regulēšanas skrūve (18) ir paredzēta, lai noteiktu maisījuma sastāvu, bet tukšgaitas regulēšanas skrūve (17) ir domāta, lai iestatītu apgriezieni tukšgaitā.

-  • Ieskrūvēt benzina-eļļas maisījuma sastāva regulēšanas skrūvi (18) līdz galam (nepieskrūvēt ļoti stingri) un atļaut pār 21/2 apgriezieniem.
- Ieslēgt dzinēju un ļaut, lai dzinējs sasilst, nospiežot līdz pusei droseļvārsta sviru (7).

- Pēc dzinēja sasīšanās samazināt spiedienu uz droseļvārsta sviras (7) un ļaut, lai dzinējs strādātu tukšgaitā.
- Griezt tukšgaitas regulēšanas skrūvi (17) pa kreisi tik tālu, kamēr asmens vairs nekustēsies. Ja apgriezieni tukšgaitā būs pārāk zemi, pagriezt skrūves pa labi (**I att.**).



-  Jāizvairās no kontakta ar karburatoru. Karsts karburators var radīt nopietnus apdegumus.

ASMEŅU BREMZES

-  Aprakstāmās dzvīzoga šķēres ir aprīkotas ar automātiskajām bremzēm, kas aptur asmeņu kustību atļāžot droseļvārsta sviru (7). Bremzes strādā automātiski, inerces spēkiem iedarbojoties uz atsvariem, kas piestiprināti bremžu korpusā.

-  Pirms darba sākuma pārbaudīt, vai asmeņu bremzes strādā pareizi. Gadījumā, ja bremzes nestrādā atbilstoši, pirms darba sākuma veikt regulēšanu vai remontu autorizētajā servisa centrā.

NORĀDĪJUMI PAR DROŠO EKSPLUATĀCIJU

-  Pirms darba uzmanīgi pārbaudīt, vai dzvīzoga nav tādu slikti pamanāmu priekšmetu kā, piemēram, žogs, tikls utml.
-  • Apgriežot garus zarus, darbu veikt pakāpeniski, pa slāņiem.
- Ar dzvīzoga šķērēm drīkst strādāt tikai tad, kad dzvīzogs ir sauss.
- Pēc darba pabeigšanas uzlikt asmeņu vadotnes aizsegu.

DZVĪZOGU APGRIEŠANA



-  • Dzvīzoga šķēres var izmantot ne tikai dzvīzogu, bet arī krūmu apgriešanai.

- Vislabākais apgriešanas rezultāts tiek iegūts, virzot asmeņu vadotni 15° leņķī attiecībā pret dzvīzogu.
- Divpusējā asmeņu vadotne un pretgaitas asmeņi ļauj griezt abos virzienos vai ar svārstveida kustībām (**J att.**).
- Lai iegūtu vienādu dzvīzoga augstumu, ir ieteicams izstiept auklu gar dzvīzoga apgriežamo malu. Nogrieziet zarus, kas stiepjas pāri šai griešanas līnijai (**K att.**).
- Lai apgrieztu zarus, nepieciešams virzīt asmeņu vadotni vienmērīgi uz priekšu vai atpakaļ gar griešanas līniju.
- Dzvīzoga malas ir jāapgriež, veicot lokveida kustības, vislabāk no apakšas uz augšu (**L att.**).

DARBS AR DZVĪZOGU ŠĶĒRĒM

-  • Pirms darba sākuma iepazīties ar šīs instrukcijas punktu, kas satur informāciju par dzvīzoga šķēru drošās lietošanas noteikumiem.
- Vienmēr jāievēro drošības noteikumi.
- Dzvīzogu šķēres var tikt izmantotas tikai un vienīgi koksnēs pārgriešanai. Aizliegts pārgriezt citus materiālus.
- Nedrīkst izmantot dzvīzoga šķēres kā sviru, kas palīdz pacelt, pārvietot vai atdalīt objektus.
- Nedrīkst stiprināt dzvīzoga šķēres pie stacionārajām darba vietām.
- Pārgriešanas laikā nav stipri jāspiež uz dzvīzoga šķērēm. Nepieciešams tikai nedaudz piespiest šķēres pie koksnes, kad dzinējs darbojas ar pilnībā atvērtu droseļvārstu.

- Nospiest droseļvārsta sviras fiksācijas pogu (6) un droseļvārsta sviru (7) (pirms pārgriešanas sāku ma uzgaidīt, kamēr dzinējs sasniegs maksimālo ātrumu).
- Visu laiku uzturēt maksimālo ātrumu.
- Pēc pārgriešanas beigām samazināt spiedienu uz droseļvārsta sviras (7) ļaujot, lai dzinējs sāktu strādāt tukšgaitā.
- Pirms dzvīzoga šķēru nolikšanas izslēgt dzinēju.
- Uzturot augstos apgriezienus bez koksnes pārgriešanas, rodas nevajadzīgi tēriņi un detaļu nolietošāns.

-  Darba laikā ar dzvīzoga šķērēm vienmēr ir jāizmanto pilnīgi viss aprikojums un jāvelk atbilstošais darba apģērbs.
-  Aizsargelementu demontāža, neatbilstošā apkalpošana, apkope un neatbilstoši veikta detaļu nomaiņa var palielināt ķermeņa bojājumu risku. Aizliegts veikt izmaiņas dzvīzogu šķēru konstrukcijā. Izmantojot patstāvīgi pārveidotās šķēres, lietotājs zaudē visas ar garantiju saistītās tiesības. Garantija tiek zaudēta arī gadījumā, ja lietotājs rīkojas neatbilstoši informācijai, kas ir ietverta šajā instrukcijā.

KRŪMU ZARU APGRIEŠANA

-  Zarus nedrīkst griezt, kāpjot kokā. Nedrīkst stāvēt uz kāpnēm, platformām, balķiem vai citās pozīcijās, kurās var zaudēt līdzsvaru un kontroli pār dzvīzoga šķērēm. Nedrīkst griezt, turot dzvīzoga šķēres augstāk pār pleciem. Dzvīzoga šķēres vienmēr ir jātur ar abām rokām.

APKALPOŠANA UN APKOPE

-  Pirms tīrīšanas, pārbaudes vai remonta ir jābūt pārliecinātai, ka ierīces dzinējs ir izslēgts un auksts. Atvienot vadu no aizdedzes sveces, lai izvairītos no gadījuma dzinēja ieslēgšanās.

-  Jāuzmanās attiecībā uz asmens asajām malām. Kad dzvīzoga šķēres netiek izmantotas, asmeņu vadotnei vienmēr ir jāuzliek aizsegs.

TĪRĪŠANA

-  • Dzvīzoga šķēru korpus un plastmasas elementi ir jātīra ar mikstu suku un lupatiņu.
- Nedrīkst izmantot ūdeni vai šķīdinātājus, vai pulējošus vielu saturošos līdzekļus.
- Jāatceras, dzvīzogu šķēru korpusa ventilācijas spraugām vienmēr jābūt vaļīgām.

APKOPE

-  • Pārbaudīt dzvīzoga šķēres, vai tām nav tādu skaidri redzamo defektu kā nenospriegotais vai bojātais asmens, vaļīgais skrūvju savienojums un nolietotie vai bojātie konstrukcijas elementi.
- Pārbaudīt, vai vāki un aizsargelementi un bojāti un ir atbilstoši piestiprināti. Pirms dzvīzoga šķēru izmantošanas veikt visas nepieciešamās apkopes un remontdarbus.
- Pēc katras lietošanas notīrīt asmeņu vadotni un apsmidzināt to ar apkopes līdzekli. Ilgstošo darbu laikā ir ieteicams ar regulāri ieelļot asmens ar plānu eļļas kārtu (**M att.**).

- Pārbaudīt asmens stāvokli.
- Ierīcei drīkst veikt tikai tādas apkopes darbības, kas ir aprakstītas šajā instrukcijā. Visas citas darbības drīkst veikt tikai autorizētajā servisa centrā.
- Nedrīkst veikt dzīvzogu šķēru konstruktīvās izmaiņas.

UZGLABĀŠANA

- Pirms ierīces uzglabāšanas, kas ilgst vairāk par mēnesi, pilnībā iztukšot degvielas sistēmu.
- Nolaist degvielu no degvielas tvertnes, ieslēgt dzinēju un ļaut, lai tas pārstātu strādāt degvielas trūkuma dēļ.
- Katrā jaunajā sezonā izmantot svaigu degvielu. Degvielas tvertnei aizliegts izmantot tīrīšanas līdzekļus, jo tie var sabojāt dzinēju.
- Dzīvzoga šķēres uzglabāt drošā, sausā un bērniem nepieejamā vietā.
- Nenovietot citus priekšmetus uz dzīvzoga šķēru korpusa.

- **Svarīgi, lai uzglabāšanas laikā gumijas daļiņu nogulsnes neuzkrātos degvielas sistēmas pamatelementos, piemēram, karburatorā, gaisa filtrā, degvielas vadā vai degvielas tvertnē. Degviela ar spirta (etilspirta) vai metilspirta) piemaisījumu var absorbēt mitrumu, kas uzglabāšanas laikā var sekmēt degvielas maisījuma sastāvdaļu sadalīšanos un sākāju veidošanos. Skābs benzīns var sabojāt dzinēju.**

GAISA FILTRS

- Netīrs gaisa filtrs samazina iekšdedzes dzinēja produktivitāti un palielina degvielas patēriņu. Gaisa filtrs ir jātīra ik pēc iekārtas 5 darba stundām.
- Iztīrīt gaisa filtra (14) vāku un vietu apkārt tam, lai, noņemot vāku, netīrumi nenokļūtu karburatora kamerā.
- Nospiešot gaisa filtra vāka fiksācijas pogu un noņemot gaisa filtra vāku (N att.).
- Izņemt gaisa filtra ieliktņi (19) un izmazgāt ziepjūdeni, izskalot tīrā ūdenī un izžāvēt (O att.).
- Piestiprināt gaisa filtra ieliktņi (19), pārliecinoties, ka gaisa filtra (14) malu padziļinājumi atbilst gaisa filtra korpusa izciļņiem.
- Piestiprināt gaisa filtra (14) vāku.

- **Lai izvairītos no ugunsgrēka vai bīstamajiem iztvaikojumiem, gaisa filtru nedrīkst mazgāt benzīnā vai citos viegli uzliesmojošos šķīdinātājos.**

DEGVIELAS FILTRS

- Atskrūvēt degvielas uzpildes korķi (11).
- Ar stieples āķa palīdzību izņemt degvielas filtru (20) caur degvielas uzpildes atveri (P att.).
- Noņemt degvielas filtru un izmazgāt to benzīnā vai nomainīt pret jaunu.
- Piestiprināt degvielas filtru tvertnei.
- Aizskrūvēt degvielas uzpildes korķi (11).
- Izņemt degvielas filtru izmantot stieples āķi, lai pieturētu degvielas iesūkšanas vada galu. Degvielas filtra montāžas laikā ir jābūt uzmanīgam (-ai), lai degvielas iesūkšanas vadā neieklūtu netīrumi. Ieliekot degvielas filtru tvertnē, jāpārliecinās, ka tas pieskaras pie aizmugurējā stūra.

AIZDEDZES SVECE

- Lai ierīce labi strādātu, nepieciešams periodiski pārbaudīt aizdedzes sveces stāvokli.
- Noņemt vadu no aizdedzes sveces (15).
- Izmantojot sveču atslēgu (atrodas komplektācijā), atskrūvēt aizdedzes sveci (R att.).
- Iztīrīt un noregulēt elektrodu attālumus (0,65 mm) (S att.).
- Piestiprināt (vai nomainīt, ja nepieciešams) aizdedzes sveci demontāžai pretējai secībā.

CITI NORĀDĪJUMI

- Pārbaudīt, vai no ierīces neizteik degviela, nav vaļīgo stiprinājumu un pamatdetalju bojājumu, īpaši tas attiecas uz roktura savienojumiem un asmeņu vadotnes stiprinājumiem. Ja tiks konstatēti jebkādi bojājumi, pirms iekārtas atkārtotās izmantošanas jāpārliecinās, ka dzīvzoga šķēres ir salabotas.
- Jebkura veida defekti ir jānovērš tikai ar ražotāja sertificēto servisa centru palīdzību.

TEHNISKIE PARAMETRI

NOMINĀLO PARAMETRU DATI

Benzīna dzīvzoga šķēres 58G955	
Parametrs	Vērtība
Dzinēja tilpums	26 cm ³
Dzinēja jauda	0,75 kW (1,02 KM)

Pārgriešanas sistēmas maks. ātrums bez slodzes	2000 min ⁻¹
Dzinēja maks. ātrums bez slodzes	8500 min ⁻¹
Dzinēja griešanās ātrums tukšgaitā	3000 min ⁻¹
Degvielas patēriņš	0,76 l/h
Degviela: maisījums, kas sastāv no	Benzīns / eļļa (dīvktaktu dzinējiem) 25 : 1
Karburators	Membrānas
Aizdedzes sistēma	CDI
Aizdedzes svece	L7RTC; BM6A; LTT
Degvielas tvertnes tilpums	600 ml
Griešanas platums	550 mm
Pārgriezamā zara maks. biezums	20 mm
Masa	6 kg
Ražošanas gads	2021
58G955 norāda gan uz iekārtas tipu, gan uz apzīmējumu.	

DATI PAR TROKSNĪ UN VIBRĀCIJĀM

Akustiskā spiediena līmenis	L _p = 101,29 dB(A) K= 3 dB(A)
Akustiskās jaudas līmenis	L _w = 106,68 dB(A) K= 3 dB(A)
Vērtība, kas mēra vibrāciju paātrinājumu (priekšējais rokturis)	a _h = 4,081 m/s ² K= 1,5 m/s ²
Vērtība, kas mēra vibrāciju paātrinājumu (aizmugurējais rokturis)	a _h = 4,358 m/s ² K= 1,5 m/s ²

Informācija par troksni un vibrāciju

Ierīces emitētā trokšņa līmenis ir aprakstīts caur emitētā akustiskā spiediena līmeni L_p, un akustiskās jaudas līmeni L_w (kur K ir mērījuma neprecizitāte). Ierīces emitētās vibrācijas ir aprakstītas caur vērtību a_h, kas mēra vibrāciju paātrinājumu (kur K ir mērījuma neprecizitāte). Šajā instrukcijā norādītais emitētā akustiskā spiediena līmenis L_p, akustiskās jaudas līmenis L_w, kā arī vērtība a_h, kas mēra vibrāciju paātrinājumu, ir mērīta saskaņā ar standartu EN ISO 10517:2009. Norādītā vērtība a_h, kas mēra vibrāciju paātrinājumu, var tikt izmantota ierīču salīdzināšanai un vibrācijas ekspozīcijas sākotnējam novērtējumam.

Norādītais vibrācijas līmenis ir reprezentatīvais lielums attiecībā uz ierīces pamatizmantotās mērķiem. Ja ierīce tiks izmantota citiem mērķiem vai ar citiem darbinstrumentiem, vibrācijas līmenis var mainīties. Augstāku vibrācijas līmeni ietekmēs nepietiekama vai pārāk reta ierīces kopšana. Iepriekš minētie iemesli var palielināt vibrācijas ekspozīciju visā darba periodā.

Lai precīzi novērtētu vibrācijas ekspozīciju, jāņem vērā periodi, kad ierīce ir izslēgta vai ir ieslēgta, bet netiek izmantota darbam. Detalizēti novērtējot visus faktorus, kopējā vibrācijas ekspozīcija var kļūt ievērojami mazāka.

Lai aizsargātu lietotāju no vibrāciju izraisītajām sekām, jāievieš tādi papildu drošības līdzekļi kā ierīces un darbinstrumentu cikliskā apkope, roku atbilstošās temperatūras nodrošināšana un atbilstošā darba organizācija.

VIDES AIZSARDZĪBA

	Produktus, kuras buras iekšdedzes dzinēji, nedrīkst izmet kopā ar sadzīves atkritumiem. Tie ir jānodod utilizācijai attiecīgajiem uzņēmumiem. Informāciju par utilizāciju var sniegt produkta pārdevējs vai vietējie vides orgāni. Iztīrītais iekārta satur viegli kaitīgu vielas, kārtā, kura netika pakļauta atbilstošai izvēlei pārstrādei, rada potenciālu draudus videi un cilvēku veselībai.
--	--

* Ir tiesības veikt izmaiņas.

„Grupa Topex Spółka z ograniczoną odpowiedzialnością“ Spółka komandytowa (turpmāk „Grupa Topex“) ir galveno ofisu Varšavā, ul. Pogonizna 2/4, informē, ka visa veida autoritātes attiecībā uz dotās instrukcijas (turpmāk „Instrukcija“) saturu, tai skaitā uz tās tekstu, samazinātā fotogrāfijām, shēmām, zīmējumiem, kā arī attiecībā uz tās kompozīciju, pieder tikai Grupa Topex, kuras ir aizsargātas ar likumu saskaņā ar 1994. gada 4. februāra „Likumu par autoritātes un blakustiesībām“ (Likumu Vēstnesis 2006 nr. 90, 631. poz. ar tūpm. izm.). Visas Instrukcijas kopumā vai tās noteikto daļu kopēšana, atpazīde, publicēšana vai modificēšana komercijas mērķiem bez Grupa Topex rakstiskās atļaujas ir stingri aizliegta, pretējā gadījumā pārkāpējs var tikt saukts pie kriminālas vai administratīvās atbildības.

ALGUPÄRASE KASUTUSJUHENDI TÕLGE BENSIINIMOOTORIGA HEKILÕIKUR 58G955

TÄHELEPANU: ENNE SEADMEGA TÖÖTAMA ASUMIST LUGEGE HOOLIKALT LÄBI KÄESOLEV JUHEND JA HOIDKE SEE ALLES HILISEMAKS KASUTAMISEKS.

ERIOHUTUSJUHISED

ENNE SEADME KASUTAMIST TUTVUGE SELLE KASUTUSJUHEN- DIGA.

Ettevalmistus

- HEKILÕIKUR VÕIB PÕHJUSTADA TÕSISEID VIGASTUSI. Tutvuge põhjalikult kasutusjuhendiga ja infoga hekilõikuri õige kasutamise, tööks ettevalmistamise, hooldamise, käivitamise ja peatamise kohta. Tutvuge hekilõikuri kõigi juhtelementide ja nende õige kasutamisega.
 - Ärge lubage lastel hekilõikurit kasutada.
 - Olge ettevaatlik elektriliinidega.
 - Jälgige, et töö ajal ei oleks läheduses kõrvalisi isikuid, eelkõige lapsi.
 - Kandke sobivaid rõivaid! Ärge kandke liiga avaraid rõivaid ega ehteid, mis võivad jääda seadme liikuvate osade vahele. Soovitame kasutada kulumiskindlaid kindaid, libisemisvastaseid jalatseid ja kaitseprille.
 - Olge eriti ettevaatlik kütustega. Kütused on tuleohtlikud ained ja nende aurud on plahvatusohtlikud.
- Järgige alltoodud juhiseid.
- Kasutage vaid vastavate tunnistustega kanistreid.
 - Ärge eemaldage kütusepaagi korki ega lisage kütust, kui seadme toide on sisse lülitatud. Enne kütuse lisamist peavad seadme mootor ja heitgaasisüsteemi elemendid jahtuma.
 - Ärge suitsetage kütuse läheduses.
 - Ärge valage seadmesse kütust kinnistes ruumides.
 - Ärge hoidke hekilõikurit ega kütusekanistrit kohas, kus on lahtist leeki, näiteks gaasiboilerite läheduses.
 - Kui kütust voolab laiali, ärge käivitage mootorit ja viige hekilõikur enne käivitamist lekkekohast eemale.
 - Parast kütuse valamist seadmesse pange alati tagasi kütusepaagi kork ja keerake see kinni.
 - Tühja kütusepaaki täitke välitingimustes.
- Kui lõikemehhanism lõikub vastu vöörkeha või kui hekilõikurist kostab ebavalist heli või kui seade pärast käivitamist liigselt vibreerib, lülitage toiteallikas välja ja laske lõikuril peatuda. Seejärel ühendage lahti süüteküünla kaabel ja tehke järgmised toimingud:
 - kontrollige, et seadmel ei oleks vigastusi;
 - kontrollige üle kõik ühendused ja vajadusel pingutage neid;
 - kahjustatud osad vahetage välja või parandage, kasutades sobivate parameetritega elemente.

h) Tähelepanu! Vajalikud on kõrvaklapid.

i) Tähelepanu! Vajalikud on kaitseprillid.

j) Uurige välja, kuidas hekilõikur avarioliikurras peatada.

Hooldus

- Peatage mootor enne järgmist toimingut:
 - puhastamine või kinnikiilunud elementide eemaldamine;
 - kontrollimine, hooldamine või muud toimingud hekilõikuriga;
 - lõikeelemendi asendi reguleerimine;
 - hekilõikuri jätmise järelevalveta.
- Enne mootori käivitamist peab hekilõikur olema sobivas kohas ja õiges töoasendis.
- Hekilõikuriga töötamise ajal kontrollige iga kord enne mootori käivitamist, et tööasend oleks õige.
- Ärge kasutage hekilõikurit, mille lõikeelement on kahjustatud või liiga kulunud.
- Süttimisohu vähendamiseks hoidke mootor ja summuti puhastena mustusest, lehtedest ja määrdeainete ülejääkidest.
- Hekilõikuriga töötamise ajal peavad kõik seadme käepidemed ja katted olema oma kohale paigaldatud. Ärge proovige kasutada mitteterviklikku hekilõikurit või hekilõikurit, mille juures on tehtud omavolilisi muudatusi.
- Kui hekilõikuril on kaks käepidet, tuleb seadet kasutamise ajal hoida

alati kahe käega.

h) Säilitage töötamise ajal alati tähelepanelikkus ja pange tähele võimalikke ohte. Töötava hekilõikuri müra võib seda raskendada. Hooldamine ja hoidmine

a) Kui jätate hekilõikuri seisma hoolduse, kontrollimise või hoiustamise eesmärgi, lülitage välja mootor, ühendage lahti süüteküünla kaabel ja veenduge, et kõik liikuvad osad oleksid täielikult peatunud. Enne seadme kontrollimist, reguleerimist ja muid selliseid toiminguid peab hekilõikur alati jahtuma.

b) Hoidke hekilõikurit kohas, kus kütuseaurud ei puutuks kokku lahtise leegi ega sädemetega. Hekilõikuri võib hoiustuskohta panna alles siis, kui see on jahtunud.

c) Kandmise või hoiustamise ajal peab alati olema paigaldatud lõikeelemendi kate.

KASUTATUD PIKTOGRAMMIDE SELGITUSED.

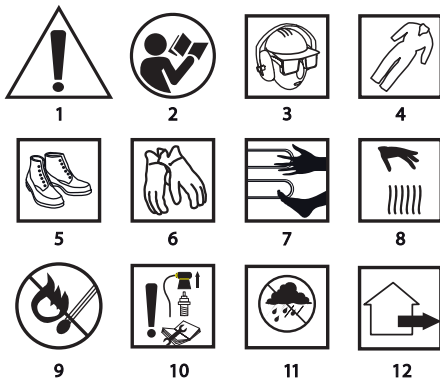

- Tähelepanu, pidage kinni eriohutusjuhistest.
- Lugege kasutusjuhend läbi ning järgige selles toodud hoiatusi ja ohutusjuhiseid!
- Kasutage isikukaitsevahendeid (kaitseprillid, kõrvaklapid).
- Kasutage kaitserõivaid.
- Kasutage kaitsejalatseid.
- Kasutage kaitsekindaid.
- Olge ettevaatlik teravate servadega!
- Ettevaatust, kuum!
- Tulekahju oht
- Enne hooldus- või parandustööd lülitage mootor välja ja võtke lahti süüteküünla juhe.
- Kaitske seadet niiskuse eest.
- Kasutamiseks välitingimustes

EHITUS JA KASUTAMINE

Elektrimootoriga hekilõikur on käsi-tööriist. Seadet toidab õhjahutusega kahetaktiline sise põlemismootor. Seda tüüpi tööriistad on mõeldud kasutamiseks koduajas, selliste tööde juures nagu hekkide ja põõsaste pügamine. Igasugune muu käesolevas juhendis nimetatama kasutusviis võib viia seadme kahjustamiseni ja olla seadme kasutajale ohtlik. Hekilõikur on mõeldud eranditult vaid kodukasutuseks.

Keelatud on kasutada seadet vastuolus selle määratud otstarbega!

JONISTE SELGITUS

Alltoodud numeratsioon vastab käesoleva juhendi joonistel kujutatud seadme elementide numeratsioonile.

- Teraplaat
- Käe kate
- Esimene käepide
- Käivüstross
- Süütelüüti
- Gaasihoova lukk
- Gaasihoob
- Põhikäepide
- Põhikäepideme lukustusnupp
- Kütusepaak
- Kütusepaagi kork

- Membraanpump
- Õhuklapi hoob
- Õhufilter
- Süüteküünal
- Teraplaadi kate
- Tühikäigu reguleerimiskruvi
- Kütusesegu koostise reguleerimise kruvi
- Õhufiltri sisu
- Kütusefilter

* Võib esineda erinevusi joonise ja toote enda vahel.

GRAAFILISTE TÄHISTE SELGITUS



TÄHELEPANU!



ETTEVAATUST!



PAIGALDUS / SEADISTAMINE



INFO

VARUSTUS JA TARVIKUD

- Teraplaadi kate – 2 tk
- Küünlavõti + kruvikeeraja – 1 tk
- Kahepoolne kruvikeeraja – 1 tk
- Kuuskantvõti – 2 tk
- Lehtvõti – 1 tk
- Bensiini- ja õlisegu mahuti – 1 tk

ETTEVALMISTUS TÖÖKS

HEKILÕIKURI TRANSPORTIMINE

Enne hekilõikuri transportimist tõmmake alati peale teraplaadi kate. Kandke hekilõikurit esikäepidemest. Keelatud on kanda hekilõikurit pöhi käepidemest. Kui sooritate järjest mitu lõiketoimingut, tuleb hekilõikur vahepeal tööülulist välja lülitada.

KÜTUSEPAAGI TÄITMINE

Kütusepaagi täitmise ajal pidage kinni järgmistest põhimõtetest:

- Mootor peab olema välja lülitatud.
- Vältida tuleb kütuse laialivalgumist.

Bensiini (pliiivaba, oktaanarv 95) segamisel õige koguse kahetaktiliste mootorite mootorõliga lähtuge alltoodud tabelist.

Tabel 25 : 1 segu jaoks

Bensiin [l]	1	2	3	4	5
Kahetaktiliste mootorite õli [ml]	40	80	120	160	200

- Kallake sobiv kogus õli bensiini-õli anumasse ja seejärel lisage täpselt mõõdetud kogus bensiini.
- Keerake kork kinni ja loksutage põhjalikult.

- Keerake lahti kütusepaagi kork (11).
- Valage paaki eelnevalt ettevalmistatud kütusesegu (maksimaalselt 600 ml).
- Keerake kütusepaagi kork (11) kinni.

Enamik bensiinimootorite probleeme on otseselt või kaudselt seotud kasutatud kütusega. Olge eriti tähelepanelik, et mitte segada kütuseseguse neljaktaktiliste mootoritele mõeldud õli.

PÖHIKÄEPIDEME PÖÖRAMINE

Enne töö alustamist saate pöörata pöhi käepideme (8) asendisse, mis on tehtava töö puhul kõige mugavam. Käepideme saab seada 3 asendisse, keerates seda algasendi suhtes 90° võrra vasakule või paremale (joonis A).

Pöhi käepideme (8) asendi muutmise ajal ei tohi gaasihoob (7) olla alla vajutatud.

- Nihutage pöhi käepideme lukustusnuppu (9) tahapoole (joonis B).
- Keerake pöhi käepideme valitud asendisse ja vabastage pöhi käepideme lukustusnupp (9).
- Pöhi käepideme lukustub automaatselt valitud asendisse.

MOOTORI KÄIVITAMINE



Hekilõikur on varustatud lukuga, mis kaitseb gaasihoova tahtmatu allavajutamise eest. Teraplaat hakkab liikuma pärast mootori käivitamist.



- Eemaldage kate (16) teraplaadilt (1) (joonis C).
- Kontrollige kütuse taset kütusepaagis.
- Pumbake membraanpumbaga (12) veidi kütust peale (paar korda), kui kütus on kütusevoolikus nähtav (joonis D).
- Külma mootori juures nihutage õhuklapi hoob (13) ettepoole asendisse „CLOSE“ (joonis E).
- Seadke süütelüliti (5) sisselülitatud asendisse „I“ (joonis F).
- Asetage hekilõikur stabiilsele alusele (maapinnale).
- Hoides hekilõikurit kindlalt vastu maad tõmmake käivitustrossist (4) alguses nõrgemalt kuni kuulete siduri haakumist, seejärel tõmmake trossi tugevamalt (joonis G).
- Kui hekilõikur on käivitunud vajutage kergelt alla gaasihoova lukk (6) ja seejärel vajutage kergelt alla gaasihoob (7) (joonis H).
- Laske mootoril kergelt allavajutatud gaasihoovaga (7) soojeneda.
- Nihutage õhuklapi hoob (13) tahapoole, asendisse „OPEN“.
- Sooritage löige.



Juhul kui mootor esimesel korral ei käivitu, tõmmake õhuklapi hoob (13) poolenisti üles ja tõmmake uuesti käivitustrossist.

Kui paari tõmbega ei õnnestu seadet käivitada, pumbake kütust membraanpumbaga (12) ja proovige uuesti seadet käivitada.



Töö ajal hoidke hekilõikurit kahe käega. Keelatud mootori käivitamise ajal hoida hekilõikurit ühes käes. Käivitumise hetkel peab hekilõikur olema maha toetatud ja tugevalt kinni hoitud. Veenduge, et teraplaat ei puutuks vastu mistahes objekt. Ärge löigake hekilõikuriga ajal, kui õhuklapi hoob on asendis „CLOSE“.

MOOTORI SEISKAMINE



Vabastage gaasihoob (7) ja laske mootoril paar minutit vabakäigul töötada.

Seadke süütelüliti (5) väljalülitatud asendisse „O“.

GARBURAATORI REGULEERIMINE



Seadme karburaator on reguleeritud tootjatehases, kuid töötingimuste muutudes võib see vajada täiendavat reguleerimist. Enne kui asute karburaatori reguleerimisele, veenduge, et paigaldatud oleks uued õhu- ja kütusefilter ja kütusepaak täidetud sobiva kütuseseguga.



Reguleerimiskruvi (18) on mõeldud segu koostise määramiseks ja reguleerimiskruvi (17) vabakäigu seadistamiseks.



Keerake segu koostise määramise reguleerimiskruvi (18) vastupanuni kinni (ärge keerake liiga kõvasti) ja laske siis 21/2 pöörde võrra lõdvenemaks.

- Käivitage mootor ja laske sellel poolest saati allavajutatud gaasihoovaga (7) üles soojeneda.
- Kui mootor on üles soojenenud vabastage gaasihoob (7) ja laske mootoril tühikäigul töötada.
- Keerake tühikäigu reguleerimiskruvi (17) vasakule kuni terade seiskumiseni. Kui tühikäigud on liiga madalad, keerake kruvi paremale (joonis I).



Vältige summuti puudutamist. Kuum summuti võib põhjustada tõsiseid põletusi.

TERADE PIDUR



Terad on varustatud automaatse piduriga, mis peatab terade liikumise siis, kui vabastatakse gaasihoob (7). Pidur käivitus automaatselt piduri korpusse siseküljele kinnitatud andurile mõjuva inertsijõul.



Enne töö alustamist veenduge, et terade pidur töötaks nõuetekohaselt. Juhul, kui pidur ei tööta nõuetekohaselt, tuleb enne töö alustamist lasta see autoriseeritud töökojas reguleerida või parandada.



OHUTU KASUTAMISE JUHISED



Enne töö alustamist kontrollige põhjalikult hekki ja veenduge, et selles ei oleks võõrkehaseid, nagu piirdeid, võrgud jms.



- Kui lõikate pikki oksa, tehke seda astmeliselt, kihtidena.
- Hekilõikurit võib kasutada vaid kuival hekil.
- Pärast töö lõpetamist paigaldage teraplaadi kate.



HEKID E PÜGAMINE



Lisaks hekide pügamisele võib hekikäre kasutada ka pöösaste lõikamiseks.



Parima tulemuse saavutate siis, kui juhite lõikeelementi nii, et see

- oleks suunatud helike 15° nurga all.
- Kahepoolne teraplaati ja vastassuundades liikuvad terad võimaldavad pügada hekki mõlemas suunas või edasi-tagasi liigutustega (**joonis J**).
- Heki ühtlase kõrguse saavutamiseks on soovitatav tömmata pikki lõigatavat hekkiäärat nõör või traat. Lõigake maha märgistatud joonest ülespoole jäävad oksad (**joonis K**).
- Okste juhtimiseks lõikelementi ette liigutage lõikelementi ühtlaselt mööda lõikejoont edasi-tagasi.
- Heki külgi pügage kaarjate liigutustega, soovitatavalt alt üles (**joonis L**).

TÖÖ HEKILÕIKURIGA



- **Enne, kui asute plaanitava töö juurde, tutvuge käesoleva juhendi punktiga, milles on juttu hekilõikuri kasutamise ohutusest.**
- **Pidage alati kinni ohutusjuhistest.**
- **Hekilõikurit tohib kasutada eranditult vaid puidu lõikamiseks. Keelatud on lõigata sellega muid materjale.**
- **Ärge kasutage hekilõikurit kangina esemete tõstmiseks, nihutamiseks või eraldamiseks.**
- **Keelatud on kinnitada hekilõikurit stantsionaarselt kohale.**
- **Töö käigus ajal ei ole vaja tugevalt hekilõikurile vajutada. Kui mootor töötab täielikult avatud klapiaga, piisab vaid kergest vajutusest.**



- Vajutage alla gaasihoova lukk (6) ja gaasihoob (7) enne töö alustamist oodake, et mootor saavutaks täiskiiruse.
- Hoidke hekilõikurit täispöördekiirusel.
- Kui olete lõikamise lõpetanud, vabastage gaasihoob (7) ja laske hekilõikuril tühihõigul töötada.
- Enne seadme käest panemist, lülitage selle mootor välja.



Seadme hoidmine kiiretel pööretel ajal, kui te sellega puitu ei lõika, põhjustab hekilõikuri osade liigset kulumist.



Lõikamisega töötamise ajal kasutage seadet alati täisvarustuses ja kandke asjakohaseid isikukaitsevahendeid.



Ohutuselementide eemaldamine, vale kasutamine ja hooldamine, osade mittenoetuekohane vahetamine võivad suurendada kehavigastuste ohtu. Seadet ei tohi mingil viisil ise ümber teha. Omavõlliselt ümbertehud hekilõikuri kasutamisel kaotab kasutaja kõik seadme garantias seotud õigused. Garantii muutub kehtetuks ka juhul, kui seadme kasutamisel ei peeta kinni käesolevas juhendis toodud informatsioonist.

PÖÖSASTE OKSTE LÕIKAMINE



Ärge toetuge oksa lõikamise ajal puutüvele. Ärge seiske töö ajal redelitel, pukkidel, kändudel ega muudes asendites, mille puhul võite kergesti tasakaalu kaotada. Ärge kunagi lõigake oksa oma kätte joonest kõrgemal. Hoidke hekilõikurit alati mõlema käega.

KASUTAMINE JA HOOLDUS



Enne, kui asute hekilõikurit kontrollima, puhastama või parandama, veenduge, et seadme mootor oleks seiskunud ja maha jahtunud. Ühendage süüteküünla juhe lahti, et välistada mootori tahtmatu käivitumise võimalus.



Olge ettevaatlikud lõikelementide teravate servadega. Ajal, kui te hekilõikurit ei kasuta, peab seadme teraplaadile olema paigaldatud kate.

PUHASTAMINE



- Hekikäärde korpust ja plastelemente puhastage pehme harja ja lapi abil.
- Ärge kasutage vett ega lahusteid või poleeraineid sisaldavaid vahendeid.
- Pidage meeles, et ventilatsioonivad seadme korpuses peavad alati olema vabad.



HOOLDAMINE

- Kontrollige regulaarselt lõikelementi ja veenduge, et sellel ei oleks kulumisjälgi, nagu lödvenenud või kahjustatud tera, lödvenenud poldid, kahjustatud konstruktsioonelementid.
- Veenduge, et katted ja ohutuselementid oleksid kahjustusteta ja korralikult kinnitatud. Enne hekilõikuri kasutamist viige läbi kõik vajalikud hooldus- ja parandustööd.
- Pärast iga kasutamist puhastage teraplaat ja pihustage see üle hoolduspihusega. Pikemaajalise töö korral kandke lõikeelementide regulaarselt õhuke õlikihti (**joonis M**).
- Kontrollige lõiketerade seisut.

- Seadme juures tohib iseseisvalt läbi viia eranditult vaid käesolevas juhendis kirjeldatud hooldustoiminguid. Kõiki muid toiminguid tohib teha vaid volitatud hooldustöökoda.
- Keelatud on teha hekilõikuri ehituses mistahes muudatusi.

HOUSTAMINE



- Enne kui hoistate seadme kauemaks kui üks kuu, tühjendage täielikult kütusesüsteem.
- Laske kütusepaagist kütus välja, seejärel käivitage mootor ja oodake kuni see kütuse lõppemise tõttu seiskub.
- Kasutage igal hooajal värsket kütust. Ärge kasutage kütusepaagi puhastamiseks mingeid puhastusvahendeid, sest see võib mootorit kahjustada.
- Hoidke hekilõikurit ohutus, kuivas ja lastele kättesaamatus kohas.
- Ärge asetage hekilõikuri korpusele mingeid esemeid.



On eriti oluline, et hoiustamise ajal ei koguneks kütusesüsteemi olulistesse osadesse, nagu karburaator, kütusefilter, kütusevooliku ja kütusepaak kummiosakestest pärinevat sadet. Alkohoolisandiga (etüül- või metüül-) kütused võivad siduda niiskust, mis hoiustamisel põhjustab kütusesegu koostisosade eraldumist ja hapete teket. Happelid sisaldav bensiin võib aga kahjustada mootorit.

ÕHUFILTER



Ummistunud õhufilter põhjustab bensiinimootori võimsuse vähenemist ja kütusekulu suurenemist. Seadme õhufiltrit tuleb puhastada iga 5 töötunni järel.



- Puhastage õhufiltri kate (14) ja selle ümbrus, et katte eemaldamisel ei sattuks mustus mootori sisse.



- Vajutage alla õhufiltri kate lukustusnupp ja eemaldage õhufiltri kate (**joonis N**).



- Eemaldage õhufiltri sisu (19), peske see seebiveses puhtaks, loputage puhta veega ja kuivatage (**joonis O**).



- Paigaldage õhufiltri sisu (19) tagasi, jälgides, et sisselõiked õhufiltri servades sobituksid väljaastetega õhufiltri korpuses (14).



- Paigaldage õhufiltri kate (14).

Vältimaks tulekahju või mürgiste heitgaaside tekke ohtu ärge peske õhufiltri bensiinis ega muudes kergestiisütuvates lahustites.



KÜTUSEFILTER

- Keerake lahti kütusepaagi kork (11).
- Eemaldage traadist hargi abil läbi kütusepaagi korgi kütusefilter (20) (**joonis P**).



- Eemaldage kütusefilter ja peske bensiiniga puhtaks või vahetage uue vastu.



- Paigaldage kütusefilter kütusepaaki.



- Keerake kütusepaagi kork (11) kinni.

Kui olete kütusefiltri eemaldanud, kasutage toitevooliku otsa kinnihoidmiseks klambrit. Kütusefiltri paigaldamisel jälgige, et toitevoolikusse ei sattuks mustust. Kütusefiltri paigaldamisel paaki veenduge, et see ulatuks esimese parempoolse nurgani.

SÜÜTEKÜÜNAL



Seadme veatu töö tagamiseks kontrollige regulaarselt ka süüteküünla seisundit.



- Eemaldage süüteküünalt (15) toru.



- Keerake süüteküünal seadmega kaasas oleva küünlavõtmega maha (**joonis R**).



- Puhastage ja reguleerige süüteküünla vahe (0,65 mm) (**joonis S**).



- Paigaldage süüteküünal, toimides vastupidises järjekorras võrreldes selle paigaldamisega, või vahetage süüteküünal välja, kui seda on vaja.



MIUD SOOVITUSED
Kontrollige regulaarselt, et seadmel ei esineks kütuselekkeid, kinnitused ei oleks lödvenenud ega esineks seadme oluliste osade vigastusi. Eriti hoolekalt kontrollige käepidemete ühenduskohti ja juhtplaadi kinnitusi. Kui ilmnevad mistahes vigastused, laske hekilõikur enne järgmist kasutamist parandada.

Mistahes vead laske parandada seadme tootja volitatud hooldusfirmas.

TEHNILISED PARAMEETRID

NOMINAALANDMED

Bensiinimootoriga hekilõikur 58G955	
Parameeter	Väärtus
Mootori maht	26 cm ³
Mootori võimsus	0,75 kW (1,02 KM)

ПРЕВОД НА ОРИГИНАЛНАТА **ИНСТРУКЦИЯ** БЕНЗИНОВА НОЖИЦА ЗА ЖИВ ПЛЕТ 58G955

ЗАБЕЛЕЖКА: ПРЕДИ ПРИСТЪПВАНЕ КЪМ УПОТРЕБА НА СЪОРЪЖЕНИЕТО СЛЕДВА ВНИМАТЕЛНО ДА ПРОЧЕТЕТЕ НАСТОЯЩАТА ИНСТРУКЦИЯ И ДА Я ЗАПАЗИТЕ С ЦЕЛ ПО-НАТАТЪШНО ИЗПОЛЗВАНЕ.

ПОДРОБНИ ПРАВИЛА ЗА БЕЗОПАСНОСТ

ПРЕДИ ДА ЗАПОЧНЕТЕ ЕКСПЛОАТАЦИЯ НА УСТРОЙСТВОТО ТРЯБВА ДА СЕ ЗАПОЗНАЕТЕ С ИНСТРУКЦИЯТА ЗА ЕКСПЛОАТАЦИЯ

Подготовка

a) НОЖИЦИТЕ ЗА ЖИВ ПЛЕТ МОГАТ ДА ПРИЧИНЯТ СЕРИОЗНИ НАРАНЯВАНИЯ. Прочетете внимателно инструкцията и информацията за правилното боравене с ножиците за жив плет, подготовката, поддръжката, включването и спирането им. Запознайте се с всички елементи за контрол и правилно използване на ножиците за жив плет.

b) Не позволявайте на децата да използват ножиците за жив плет.

c) Внимавайте по отношение на въздушните електропроводи.

d) По време на работа не бива да сте близо до други лица, особено деца.

e) Обърнете внимание на правилното облекло! Не носете широко облекло или бижута, които биха могли да бъдат захванати от подвижните части. Препоръчва се използването на издръжливи ръкавици, противолъпагачи обувки и защитни очила.

f) При боравенето с горива трябва да се запази особено внимание. Това са горими вещества и техните изпарения имат експлозивни свойства. Следва да спазвате посочените по-долу инструкции.

- Използвайте само сертифициран контейнер за гориво.

- Не бива да снемате капачката на отвора за гориво нито да добавяте гориво по време на работещ източник на захранване.

- Преди допълването на гориво двигателят и елементите на системата за отвеждане на изгорели газове трябва да изстинат.

- Да не се пуши.

- Да не се допълва гориво вътре в помещения.

- Не бива да съхранявате ножиците за жив плет нито контейнера с гориво на място, където има открит пламък, например при газоз награвател за вода.

- В случай на разливане на гориво не бива да стартирате двигателя. Трябва да отстраните ножиците от мястото на теча, преди да ги включите.

- След допълването на гориво винаги трябва да поставите капачката на отвора за гориво и да я затегнете правилно.

- В случай на изпразнен резервоар за гориво трябва да напълните извън помещенията.

g) Ако режещият механизъм удари чуждо тяло или ножиците за жив плет започнат да издават нетипичен звук или вибрации след включване, трябва да изключите източника на захранване и да изчакате ножиците да спрат действието си. След това разединете кабела от запалителната свещ и изпъннете изброените по-долу дейности:

- проверете за евентуални повреди;

- проверете частите и затегнете, ако са разхлабени;

- в случай на повредени части трябва да ги подмените или ремонтирате като използвате елементи със същите параметри.

h) Внимание! Задължителна е защитата на слуха.

i) Внимание! Задължителна е защитата на очите.

j) Запознайте се с начина за държане на ножиците за жив плет при аварийни ситуации.

Обслужване

a) Трябва да спрете двигателя преди извършване на следните дейности:

- почистване и деблокиране;

- проверка, поддръжка или работа с ножиците за жив плет;

- регулиране на положението на режещия инструмент;

- оставяне на ножиците без надзор;

Лöikesüsteemi maksimaalne kiirus ilma koormuseta	2000 min ⁻¹
Mootori maksimaalne kiirus ilma koormuseta	8500 min ⁻¹
Mootori pöördekiirus tühikäigul	3000 min ⁻¹
Kütusekulu	0,76 l/h
Kütus: segu koostisega	Bensiin / öli (2-taktilisele mootorile 25 : 1
Karburaator	membraankarburaator
Süütesüsteem	CDI
Süüteküünl	L7RTC; BM6A; L7T
Kütusepaagi maht	600 ml
Lõikelaius **	550 mm
Lõigatavate okste maksimaalne jämedus	20 mm
Kaal	6 kg
Tootisaasta	2021
58G955 näitab ka seadme tüüpi ja määratlust	

MÜRA JA VIBRATSIOONI ANDMED

Helirõhutase	$L_{p,1} = 101,29 \text{ dB(A)}$ $K = 3 \text{ dB(A)}$
Müra võimsustase	$L_{w,1} = 106,68 \text{ dB(A)}$ $K = 3 \text{ dB(A)}$
Möödetud vibratsioonitase (esimene käepide)	$a_{h,1} = 4,081 \text{ m/s}^2$ $K = 1,5 \text{ m/s}^2$
Möödetud vibratsioonitase (tagumine käepide)	$a_{h,2} = 4,358 \text{ m/s}^2$ $K = 1,5 \text{ m/s}^2$

Müra ja vibratsiooni info

Seadme tekitatava müra tase on määratletud helirõhutase $L_{p,A}$ ja müra võimsustase $L_{w,A}$ kaudu (K tähistab mõõtemääramatust). Seadme tekitatava vibratsiooni tase on määratletud vibratsioonitaseme kaudu (K tähistab mõõtemääramatust).

Käesolevas juhendis esitatud helirõhutase $L_{p,A}$ müra võimsustase $L_{w,A}$ ning möödetud vibratsioonitase $a_{h,n}$ on möödetud vastavad standardile EN ISO 10517:2009. Esitatud vibratsioonitaset $a_{h,n}$ võib kasutada seadmete võrdlemiseks ja üldise vibratsioonitase esialgseks hindamiseks.

Esitatud vibratsioonitase on piisavalt esinduslik tüürista tavakasutuse puhul. Kui seadet kasutatakse muul viisil või koos muude töötarvikutega, võib vibratsioonitase muutuda. Vibratsioonitaset võib tõsta ka seadme ebapiisav või liiga harv hooldamine. Ülatoodud põhjused võivad suurendada kokkupuudet vibratsiooniga kogu tööaja vältel.

Vibratsiooniga kokkupuute põhjalikuks hindamiseks tuleb arvesse võtta ka ajavahemikke, mil tüürist on välja lülitatud või on sisse lülitatud, aga seda ei kasutata töö tegemiseks. Nii võib kõiki tegureid põhjalikult arvesse võttes olla vibratsiooniga kokkupuute koguväärtus märgatavalt väiksem.

Seadmega töötaja kaitsmiseks vibratsiooni mõju eest tuleb võtta täiendavaid ohutusmeetmeid, nagu tüürista ja töötarvikute regulaarne hooldamine, käte õige temperatuuri tagamine, sobiv töökorraldus.

KESEKONNAKAITSE



Ärge visake bensiinimootoriga seadmeid olemispiiri hulka, vaid viige need käitlemiseks vastavasse asutusse. Informatsiooni toote käitlemise kohta annab müüja või kohalik omavalitsus. Kasutatud tüürist ei ole keskkonna jaoks kunagi neutraalne. Umbertöötlemata seade kujutab endast ohtu keskkonnale ja inimeste tervisele.

* Tootjal on õigus muudatust sisse viia.

„Grupa Topex Spółka z ograniczoną odpowiedzialnością“ Spółka komandytowa asukohaga Varasavi, ul. Pograniczna 2/4 (edaspidi: Grupa Topex *) informeerib, et kõik käesoleva juhendiga (edaspidi: juhend), kuuluhulgas selle teksti, fotode, skeemide, jooniste, samuti selle ülesehitusega seotud autoriõigused kuuluvad eranditult Grupa Topex'ile ja on kaitstud 4. veebruaril 1994 autoriõiguste ja muude sarnaste õiguste seadusega (vt. Seaduste ajakiri 2006 Nr 90 Lk 631 koos hilisemate muudatustega). Kogu juhendi või selle osade kopeerimine, töötlemine ja modifitseerimine kommentseemärkide ilma Grupa Topex'i kirjaliku loata on rangelt keelatud ning võib kaasa tuua tsiviilvastutuse ning karistuse.

- b) Преди включване на двигателя ножиците за жив плет трябва да бъдат на подходящо място и в правилно работно положение.
- c) Преди всяко включване на двигателя по време на работа с ножиците, първо трябва да осигурите правилно работно положение.
- d) Не бива да използвате ножиците за жив плет, когато режещият елемент е повреден или прекомерно изхабен.
- e) С цел ограничаване на опасността от пожар, двигателят и отвъждатата трябва да изгорелите газове трябва да бъдат поддържани в чисто състояние - без наличие на замърсявания, листа и прекомерно количество грес.
- f) По време на работа с ножиците всички ръкохватки и защити трябва да бъдат монтирани. Не бива да предприемате опит за използване на некомплектни ножици за жив плет или на ножици с неотризираните модификации.
- g) Ако ножиците за жив плет са оборудвани с две ръкохватки, можете да ги използвате само като ги държите с две ръце.
- h) Винаги трябва да имате предвид околната среда и да обръщате внимание на възможните опасности, които могат да бъдат трудни за забелязване поради шума, генериран от работещите ножици.
- Поддръжка и съхранение**
- a) В случай на спиране на работата на ножиците с цел извършване на сервизни дейности, проверка или съхранение, трябва да изключите двигателя, да разедините кабела от запалителната свещ и да се уверите, че всички движещи се части са спрели движението си. Преди провеждането на всякакви дейности по проверка, регулиране и др. ножиците трябва да изстинат.
- b) Ножиците за жив плет трябва да бъдат съхранявани на място, където изпаренията от горивото няма да имат контакт с огън или искри. Ножиците за жив плет могат да бъдат оставени за съхранение само след като изстинат.
- c) По време на пренасяне или съхранение на ножиците през цялото време трябва да бъде поставена защитата на режещия елемент.

ОБЯСНЕНИЕ НА ИЗПОЛЗВАНИТЕ ПИКТОГРАМИ



1. Внимание - вземете специални предпазни мерки.
2. Прочетете инструкцията за обслужване, спазвайте съдържашите се в нея предупреждения и правила за безопасност!
3. Използвайте средства за индивидуална защита (защитни очила, антители).
4. Използвайте защитно облекло.
5. Използвайте защитни обувки.
6. Използвайте защитни ръкавици.
7. Внимавайте за остри ръбове!
8. Внимание - горещо!
9. Опасност от пожар.
10. Преди да започнете дейности по обслужване или ремонт на съоръжението, трябва да изключите двигателя и да снемете кабела от запалителната свещ.
11. Да се пази от влага.
12. За външна употреба

КОНСТРУКЦИЯ И УПОТРЕБА

Бензиновата ножица за жив плет е инструмент от ръчен тип. Тя се задвижва от двутактов бензинов двигател с въздушно охлаждане. Това съоръжение е предназначено за работни дейности в домашната градина като: подрязване на жив плет и оформяне на храсти. Всяко друго приложение, което не е описано по-долу в инструкцията за обслужване, може да доведе до увреждане на ножиците и да представлява сериозна опасност за потребителя. Ножицата за жив плет е предназначена само за любителско ползване.



Не се разрешава използването на инструмента за дейности, различни от неговото предназначение.

ОПИСАНИЕ НА ГРАФИЧНИТЕ СТРАНИЦИ

Представеното по-долу номериране се отнася за елементите на устройството, представени върху графичните страници в настоящата инструкция.

1. Ножове
2. Защита на ръката
3. Предна ръкохватка
4. Корда за стартиране
5. Бутон за запалване
6. Блокада на лоста на газта
7. Лост на газта
8. Главна ръкохватка
9. Бутон на блокадата на главната ръкохватка
10. Резервоар за гориво
11. Тапа на отвора за наливане на гориво
12. Мембранна помпа
13. Лост на смукача
14. Въздушен филтър
15. Запалителна свещ
16. Защита на ножовете
17. Регулировъчен винт на бавните обороти
18. Регулировъчен винт на състава на сместа от гориво и масло
19. Пълнител на въздушния филтър
20. Горивен филтър

* Между представената фигура и продукта може да има разлики.

ОПИСАНИЕ НА ИЗПОЛЗВАНИТЕ ГРАФИЧНИ СИМВОЛИ



ЗАБЕЛЕЖКА



ПРЕДУПРЕЖДЕНИЕ



МОНТАЖ / НАСТРОЙКИ



ИНФОРМАЦИЯ

ОБОРУДВАНЕ И АКСЕСОАРИ

1. Защита на ножовете - 2 бр.
2. Ключ за свещи + отвертка - 1 бр.
3. Двустранна отвертка - 1 бр.
4. Шестостенен ключ - 2 бр.
5. Гаечен ключ - 1 бр.
6. Контейнер за смес от гориво и масло - 1 бр.

ПОДГОТОВКА ЗА РАБОТА

ПРЕНАСЯНЕ НА НОЖИЦАТА ЗА ЖИВ ПЛЕТ

Преди да пристъпите към пренасяне на ножицата, винаги трябва да поставите защитата на ножовете. Ножицата за жив плет трябва да се пренася за предната ръкохватка. Не бива да я пренасяте, държейки за основната ръкохватка. При необходимост от извършване на няколко последователни подрязвания, между отделните операции ножицата трябва да бъде изключвана от бутона на стартера.

НАПЪЛВАНЕ НА РЕЗЕРВОАРА ЗА ГОРИВО

По време на напълване на резервоара с горивна смес трябва да спазвате следните правила:

- Двигателят не бива да работи.
- Не може да се допусне до разливане на гориво.

Смесете бензина (безоловен с октаново число 95) с доброякостеното моторно масло за двутактови двигатели съгласно посочените по-

долу в таблицата .

Таблица за горивна смес 25 : 1

Бензин [l]	1	2	3	4	5
Моторно масло за 2-тактови двигатели [ml]	40	80	120	160	200

- Сипете съответното количество моторно масло в контейнера за горивна смес на бензин и масло, след което добавете точно измерено количество бензин.
- Затегнете тапата и много старателно смесете.

- Отвинтете тапата на отвора за напълване с гориво (11).
- Сипете приготвената предварително горивна смес (макс. 600 ml).
- Завинтете тапата на отвора (11).

Повечето проблеми с бензиновите двигатели са свързани пряко или непряко с използването на гориво. Трябва да внимавате да не използвате в сместа моторно масло за 4-тактови двигатели.

ГЛАВНА РЪКОХВАТКА С ВЪЗМОЖНОСТ ЗА РЕГУЛИРАНЕ НА ПОЛОЖЕНИЕТО

- Преди да пристъпите към работа, можете да адаптирате положението на главната ръкохватка (8) така, че да бъде най-удобно за извършваната дейност. Ръкохватката може да се фиксира в 3 положения със завъртане на 90° наляво или надясно спрямо основното положение (фиг. А).

По време на смяна на положението на главната ръкохватка (8) лостът на газта (7) не може да бъде натиснат.

- Преместете бутона на блокадата на главната ръкохватка (9) надолу (фиг. В).
- Завъртете главната ръкохватка в избраното положение и освободете натиска на блокадата на главната ръкохватка (9).
- Главната ръкохватка ще се блокира автоматично в избраното положение.

РАБОТА / НАСТРОЙКИ

ВКЛЮЧВАНЕ НА ДВИГАТЕЛЯ

Ножицата за жив плет е оборудвана с блокада срещу случайно натискане на лоста на газта. Ножицете ще започнат движението си след стартиране на двигателя.

- Снемете защитата (16) на ножицете (1) (фиг. С).
- Проверете нивото на горивната смес в резервоара.
- Помпайте няколко пъти гориво с мембранната помпа (12), докато бъде видимо в тръбата на горивната система (фиг. D).
- При студен двигател преместете напред лоста на смукача (13) в положение „CLOSE“ (фиг. Е).
- Преместете бутона на стартера (5) в позиция включен „I“ (фиг. F).
- Поставете ножицата върху стабилна основа (на земята).
- Държейки ножицата по сигурен начин, опряна на земята, дръпнете кордата за стартиране (4), първо бавно, докато чуete зацепването на съединителя, а след това дръпнете по-силно (фиг. G).
- След задействането натиснете блокадата на лоста на газта (6) и леко натиснете лоста на газта (7) (фиг. H).
- Позволете двигателят да се загрее с леко натиснат лост на газта (7).
- Преместете назад лоста на смукача (13) в положение „OPEN“.
- Направете рязане.

В случай, когато двигателят не се запали от първия път, преместете лоста на смукача (13) до половината и отново дръпнете стартовата корда.

Ако няколкократно опити се окажат неуспешни, трябва да напомпате гориво с мембранната помпа (12) и отново да опитате да стартирате инструмента.

По време на работа трябва да държите ножицата с две ръце. Не бива да стартирате двигателя, държейки ножицата с една ръка.

По време на стартиране ножицата трябва да бъде подпряна на земята и надеждно придържана. Трябва да се уверите, че ножицете не допират никакви предмети. Не бива да подрязвате, когато лостът на смукача е в положение „CLOSE“.

СПИРАНЕ НА ДВИГАТЕЛЯ

- Освободете лоста на газта (7), за да може двигателят да поработи няколко минути на празен ход.

- Поставете бутона на стартера (5) в положение изключен „O“.

РЕГУЛИРАНЕ НА КАРБУРАТОРА

Карбураторът на уреда е фабрично регулиран, но може да бъде необходима по-точна настройка при смяна на условията на работа. Преди да пристъпите към регулиране на карбуратора, трябва да се уверите, че е монтиран нов въздушен филтър и горивен филтър и че е добавена съответната горивна смес.

Регулировъчният болт (18) е предназначен за настройка на съставна на горивната смес, а регулировъчният винт (17) - за настройка на бавните обороти.

Затегнете регулировъчния винт на горивната смес (18) докрай (не затягайте твърде силно) и го развийте с 21/2 оборота.

Включете двигателя и позволете да се загрее при натиснат до половината лост на газта (7).

След загряването на двигателя освободете натиска на лоста на газта (7) и позволете двигателят да работи на бавни обороти.

Въртете регулировъчния винт на бавните обороти (17) наляво, докато ножицете спрат да се движат. Ако бавните обороти се окажат твърди ниски, завъртете винта надясно (фиг. I).

Трябва да избягвате докосване на тръбата за отвеждане на изгорели газове. Горещата тръба за отвеждане на изгорели газове може да причини сериозно изгаряне.

СПИРАЧКА НА НОЖИЦЕТЕ

Описаната ножица е оборудвана с автоматична спирачка, която спира движението на ножицете след освобождаване на натиска върху лоста на газта (7). Спирачката действа автоматично в резултат на действието на инерционната сила върху тежестта, монтирана вътре в корпуса на спирачката.

Преди да пристъпите към работа, трябва да проверите, дали спирачката на ножицете действа правилно. В случай, когато спирачката не действа ефективно, преди да започнете работа трябва да я регулирате или да я ремонтирате в оторизиран сервис.

ПРЕПОРЪКИ ЗА БЕЗОПАСНА ЕКСПЛОАТАЦИЯ

Преди да пристъпите към работа, трябва да проверите живия плет за наличие на невидими огради, мрежа и т.н.

Когато подрязвате дълги клони, работата трябва да се извършва постепенно, на слоеве.

- С ножицата можете да работите само, когато живият плет е сух.
- След завършване на работа поставете защитата на ножицете.

ПОДРЪЗВАНЕ НА ЖИВ ПЛЕТ

Освен подрязване на жив плет ножицата може да се използва също така и за оформяне на храсти.

Най-добър резултат от оформянето се постига при водене на ножицете така, че да бъдат насочени под ъгъл около 150 към живия плет.

Двустранният горен и долен нож осигуряват рязане в двете посоки или с възвратно-постъпателно движение (фиг. J).

С цел постигане на еднаква височина на плета се препоръчва разпъване на шнур или въже по дължината на подрязвания жив плет. Клоните, стърчащи над шнур, трябва да се отрежат (фиг. K).

С цел насочване на клоните под ножицете трябва да премествате ножицете равномерно напред или назад по линията на рязане.

Страните на живия плет трябва да се подрязват с изпълнение на дъгообразни движения - най-добре в посока отдолу нагоре (фиг. L).

РАБОТА С НОЖИЦАТА ЗА ЖИВ ПЛЕТ

Преди да пристъпите към изпълнение на работните дейности, трябва да се запознаете с правилата за безопасна работа с ножицата за жив плет.

Винаги трябва да спазвате правилата за безопасност.

Ножиците за жив плет могат да бъдат използвани само за отрязване на клоните на дървета и храсти. Забранено е прерязването на други материали.

Не бива да използвате ножицата за жив плет като подемно съоръжение за повдигане, преместване или разделяне на обекти.

Не бива да прикрепвате ножицата стационарно.

По време на прерязване няма необходимост от прилагане на голяма сила върху ножицата. Трябва да приложите само малък натиск, когато двигателят работи с пълна скорост (максимално отворен лост на газта).



- Натиснете бутона на блокадата на лоста на газта (6) и самия лост на газта (7) (преди да започнете рязане изчакайте, докато двигателят достигне пълна скорост).
- През цялото време трябва да поддържате максимална скорост.
- След завършване на подрязването освободете лоста на газта (7), като позволите двигателят да работи на празен ход.
- Преди да поставите ножицата на място, трябва да изключите двигателя.



Поддържането на високи обороти на ножицата без извършване на работа води до излишни разходи и изхабяване на частите.



По време на работа с ножицата за жив плет винаги трябва да използвате пълно оборудване на ножицата и съответно работно облекло.



Демонтаж на защитите, неправилно обслужване, поддръжка или неправилна подмяна на части могат да допринесат за повишаване на опасността от нараняване на тялото. Никога не бива да въвеждате каквито и да било модификации на ножицата. В случай на използване на самоволно модифицирана ножица потребителят губи всички гаранционни права. Загубата на гаранцията означава използване на инструмента по начин, несъответстващ на указанията от настоящата инструкция.

ПОДРЯЗВАНЕ НА ХРАСТИ



Оформянето на храсти не бива да се извършва с катерене на дърво. Не бива да се качвате на стълби, платформи, дънери или да заемате други позиции, които могат да доведат до загуба на равновесие и контрол на ножицата. Не бива да подрязвате на височина, над височината на раменете. Винаги трябва да държите ножицата за жив плет с двете ръце.

ОБСЛУЖВАНЕ И ПОДДРЪЖКА



Преди да пристъпите към почистване, проверка или ремонт на ножицата, трябва да бъдете сигурни, че двигателят на инструмента е спрян и е охладен. Разединете кабела от запалителната свещ, за да предотвратите неволно включване на двигателя.



Запазете внимание с оглед на острите ръбове на ножовете. Когато ножицата не е използвана, защитата на ножовете трябва винаги да бъде поставена.

ПОЧИСТВАНЕ



- Корпусът и пластмасовите елементи трябва да се почистват с помощта на мека четка и кърпа.
- Да не се използва вода и препарати, съдържащи разтворители или полиращи агенти.
- Не забравяйте, че вентилационните отвори на корпуса на ножицата винаги трябва да бъдат проходими.

ПОДДРЪЖКА



- Проверете ножицата за видими повреди като разхлабени или повредени ножове, разхлабени винтови съединения и износени или повредени елементи на конструкцията.
- Проверете, дали капакът и защитите са изправни и правилно монтирани. Преди използването на ножицата трябва да проверите всички необходими дейности по поддръжка и ремонт.
- След всяко използване на ножицата трябва да почистите ножовете и да ги напръскате с препарат за поддръжка. По време на по-продължителна работа се препоръчва редовно мазане на ножовете с тънък слой масло в редовни периоди от време (фиг. М).
- Проверете състоянието на остриетата на ножовете.
- В уреда могат да се извършват само дейностите по поддръжка, описани в настоящата инструкция. Всички други дейности могат да бъдат изпълнявани само от оторизиран сервис.
- Не бива да въвеждате никакви промени в конструкцията на ножицата.

СЪХРАНЕНИЕ



- Преди да оставите уреда за съхранение за период, по-продължителен от един месец, трябва напълно да изпразните горивната система.
- Изпуснете горивото от резервоара, включете двигателя и позволете да спре да работи поради липса на гориво.
- Всеки сезон използвайте новоизкулено гориво. Никога не бива да използвате в резервоара за гориво никакви почистващи препарати, тъй като това може да доведе до увреждане на двигателя.



- Съхранявайте ножицата на безопасно, сухо и недостъпно за деца място.
- Не поставяйте никакви предмети върху корпуса на ножицата.
- Много е важно по време на съхранение да не се допусне до натрупване на отлагания на частици от гума в основните елементи на горивната система, като карбуратор, горивен филтър, горивен тръбопровод или резервоар за гориво. Горивата с добавка на алкохол (етиллов или метилов) могат да абсорбират влага, което по време на съхранение води до сепариране на съставките на горивната смес и образуване на киселини. Бензин с наличие на киселини може да доведе до повреда на двигателя.

ВЪЗДУШЕН ФИЛТЪР



Замърсен въздушен филтър води до намаляване на ефективността на двигателя и повишаване на разхода на гориво. Въздушният филтър трябва да се почиства след всеки 5 часа работа на уреда.



- Почистете капака на въздушния филтър (14) и зоната около него, за да предотвратите навлизането на замърсявания в камерата на карбуратора след отваряне на капака.
- Натиснете бутона на блокадата на капака на въздушния филтър и снемете капака (фиг. N).



- Извадете пълнителя на въздушния филтър (19) и го измийте с вода и сапун, изплакнете с чиста вода и го подсушете (фиг. O).
- Монтирайте пълнителя на въздушния филтър (19) като се уверите, че слоговете на ръба на филтъра пасват към предназначения за тях място в корпуса на въздушния филтър (14).



За да елиминирате опасността от пожар или появата на опасни изпарения, не бива да миее въздушния филтър с бензин и други леснозапалими разтворители.

ГОРИВЕН ФИЛТЪР



- Отвинтете тапата на отвора за напълване с гориво (11).
- С помощта на телена кука извадете горивния филтър (20) през отвора за наливане на гориво (фиг. P).
- Демонтирайте горивния филтър и го измийте с бензин или го подменете с нов филтър.
- Монтирайте горивния филтър в резервоара.
- Затегнете тапата на отвора за напълване с гориво (11).



След демонтажа на горивния филтър използвайте телената кука, за да задържите края на смукателната тръба. При монтаж на горивния филтър трябва да внимавате да не попаднат замърсявания в засмукващата тръба. При поставянето на горивния филтър в резервоара трябва да се уверите, че той достига до задния ъгъл.

ЗАПАЛИТЕЛНА СВЕЩ



С цел надеждно действие на уреда трябва периодично да проверявате състоянието на запалителната свещ.



- Снемете лулата на запалителната свещ (15).
- Поставете ключа за свещи (наличен в комплекта) и демонтирайте запалителната свещ (фиг. R).
- Почистете и регулирайте разстоянието между контактите (0,65 mm) (фиг. S).
- Монтирайте (или подменете запалителната свещ при необходимост) в обратна последователност на демонтажа.

ДРУГИ УКАЗАНИЯ



Проверете за евентуални течове на гориво, хлабави съединения и повредени основни части на уреда, а по-специално съединенията на ръкохватките и закрепването на ножовете. Ако бъдат констатирани каквито и да било повреди, преди повторното използване ножицата трябва да бъде ремонтирана.



Всички повреди следва да бъдат отстранявани от оторизиран сервис на производителя.

ТЕХНИЧЕСКИ ПАРАМЕТРИ

НОМИНАЛНИ ДАННИ

Бензинова ножица за жив плет 58G955	
Параметър	Стойност
Обем на двигателя	26 cm ³
Мощност на двигателя	0,75 kW (1,02 KM)
Максимална скорост на режещата система без натоварване	2000 min ⁻¹
Максимална скорост на двигателя без натоварване	8500 min ⁻¹

PRIJEVOD ORIGINALNIH UPUTA BENZINSKE ŠKARE ZA ŽIVICU 58G955

POZOR: PRIJE POČETKA KORIŠTENJA UREĐAJA PAŽLJIVO PROČITAJTE OVE UPUTE I SPREMITE IH ZA DALJINJU PRIMJENU.

POSEBNI PROPISI O SIGURNOSTI

PRIJE POČETKA KORIŠTENJA UREĐAJA PROUČITE UPUTE ZA UPORABU.

Priprema

- ŠKARE ZA ŽIVICU MOGU UZROKOVATI NASTANAK OZBILJNIH OZLJEDA. Pažljivo pročitajte upute i informacije o pravilnom postupanju sa škarama za živicu, s pripremom, održavanjem, pokretanjem i zaustavljanjem škara. Upoznajte sve upravljačke elemente i pravilnu uporabu škara za živicu.
- Nemojte dozvoliti da škare za živicu koriste djeca.
- Obratite pozornost na vanjske električne vodove.
- Tijekom rada uređaja u njegovom radnom krugu ne smije se nalaziti niti jedna osoba, a pogotovo djeca.
- Pobrinite se za adekvatnu odjeću! Ne nosite široku odjeću ili nakit jer bi ih mogli zahvatiti otkretni dijelovi uređaja. Preporučamo korištenje izdržljivih rukavica, protuklizne obuće i zaštitnih naočala.
- Budite posebno oprezni kod postupanja s gorivom. To je zapaljiva tekućina, a njene pare imaju eksplozivna svojstva. Pridržavajte se dolje navedenih uputa.
 - Koristite isključivo kanistre s atestom.
 - Zabranjeno je skidati čep sa kanistra i dolijevati gorivo dok je uključen izvor paljenja. Pričekajte da se motor i ispušni elementi uređaja ohlade i tek onda nadopunite količinu goriva.
 - Ne pušite cigare.
 - Zabranjeno je nadopunjavati količinu goriva u zatvorenim prostorijama.
 - Zabranjeno je čuvati škare za živicu i kanistre s gorivom na mjestima blizu otvorenog plamena, na primjer plinskog grijača vode.
 - Ako bi došlo do prolijevanja goriva nemojte pokrenuti motor, a škare odmaknite od mjesta istjecanja i tek onda ih pokrenite.
 - Nakon što nadopunite količinu goriva uvijek stavite i pritegnite čep kanistra.
 - Ako se spremnik za gorivo isprazni, gorivo natočite na otvorenom.
- Ako rezni mehanizam udara i strano tijelo ili primijetite da nakon pokretanja škare proizvode neubičajan zvuk ili vibracije, isključite izvor napajanja i dozvolite škarama da se zaustave. Nakon toga isključite kabel od svijeće za paljenje i poduzmite sljedeće aktivnosti:
 - provjerite na oštećenja;
 - provjerite dijelove i stegnite ih ako su labavi;
 - oštećene dijelove zamijenite ili popravite, koristeći elemente s istim parametrima.
- Pozor! Potrebna zaštita za sluš.
- Pozor! Potrebna zaštita za oči.
- Upoznajte način zaustavljanja škara za živicu u slučaju nužde. Rukovanje
 - Motor zaustavite prije nego poduzmete sljedeće aktivnosti:
 - čišćenje ili deblokiranje;
 - kontrola, održavanje ili rad sa škarama za živicu;
 - pođešavanje položaja reznog elementa;
 - ostavljanje škara za živicu bez nadzora.
 - Prije nego pokrenete motor, škare za živicu moraju se naći u odgovarajućem mjestu u pravilnom radnom položaju.
 - Za vrijeme rada sa škarama za živicu prije svakog pokretanja motora najprije zauzmite stabilan radni položaj.
 - Zabranjeno je koristiti škare za živicu dok je rezni element oštećen ili previše istrošen.
 - Kako biste minimalizirali opasnost od izbijanja požara, motor i prigušivač uređaja održavajte čistim od prljavštine, lišća i prekomjerne količine maziva.
 - Tijekom rada škare za živicu moraju imati stavljene sve drške i štitnike. Zabranjeno je probati raditi s nekompletnim škarama ili sa škarama s neodobrenim modifikacijama.

Скорост на двигателa на празен ход	3000 min ⁻¹
Разход на гориво	0,76 l/h
Гориво: горивна смес със състав	Бензин / масло (за двутактови двигатели) 25 : 1
Карбуратор	мембранен
Запалителна система	CDI
Запалителна свещ	L7RTC; 6M6A; L7T
Вместимост на резервоара за гориво	600 ml
Широчина на рязане	550 mm
Максимална дебелина на подрязван клон	20 mm
Тегло	6 kg
Година на производство	2021
58G955 означава както типа, така и означението на машината	

ДАНИИ ЗА ШУМА И ВИБРАЦИИТЕ

Ниво на акустичното налягане	$Lp = 101,29 \text{ dB(A) K} = 3 \text{ dB(A)}$
Ниво на акустичната мощност	$Lw = 106,68 \text{ dB(A) K} = 3 \text{ dB(A)}$
Стойност на ускоренията на вибрациите (предна ръкохватка)	$a_n = 4,081 \text{ m/s}^2 K = 1,5 \text{ m/s}^2$
Стойност на ускоренията на вибрациите (задна ръкохватка)	$a_n = 4,358 \text{ m/s}^2 K = 1,5 \text{ m/s}^2$

Информация относно шума и вибрациите

Нивото на генерирания шум от уреда е описано посредством: нивото на акустичното налягане Lp и нивото на акустичната мощност Lw , (където K означава неопределеност на измерването). Вибрациите, генерирани от уреда, са описани чрез стойностите на ускоренията на вибрациите a_n (където K означава неопределеност на измерването).

Посочените в настоящата инструкция: ниво на излъчаното акустично налягане Lp , ниво на акустичната мощност Lw , и стойност на ускоренията на вибрациите a_n са измерени в съответствие със стандарт EN ISO 10517:2009. Посоченото ниво на вибрации a_n може да се използва като критерий за сравняване на устройствата и за предварителна оценка на експозицията на вибрации.

Посоченото ниво на вибрации е референтно ниво само за основните приложения на уреда. Ако уредът бъде използван за други цели или с други работни инструменти, нивото на вибрациите може да се различава от посоченото. Върху по-високото ниво на вибрациите ще окаже влияние недостатъчното или твърде рядкото провеждане на дейности по поддръжка на уреда. Посочените по-горе причини могат да доведат до повишаване на експозицията на вибрации по време на целия период на работа.

С цел точно определяне на експозицията на вибрации трябва да се вземат предвид периодите, когато инструментът е изключен или когато е включен, но не се използва за работа. След точно определяне на всички фактори общата експозиция на вибрации може да се окаже значително по-ниска.

Следва да се въведат допълнителни мерки за безопасност с цел защита на потребителя от въздействието на вибрациите, като: периодична поддръжка на уреда и работните инструменти, осигуряване на подходяща температура на ръцете и правилна организация на работа.

ЗАЩИТА НА ОКОЛНАТА СРЕДА

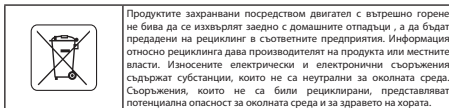

Продуктите захранвани посредством двигател с вътрешно горене не бива да се изхвърлят заедно с домашните отпадъци, а да бъдат предадени на рециклинг в съответните предприятия. Информация относно рециклинга дава производителът на продукта или местните власти. Износените електрически и електронни съоръжения съдържат субстанции, които не са неутрални за околната среда. Съоръжения, които не са били рециклирани, представляват потенциална опасност за околната среда и за здравето на хората.

* Запазва се правото за извършване на промени.

„Grupa Torx Spółka z ograniczoną odpowiedzialnością“ Spółka komandytowa със седалище във Варшава на ul. Pogorzelnicza 2 / 4 (варшавска по-нататък: „Grupa Torx“) информира, че всякакви авторски права върху съдържанието на настоящата инструкция (наречана по-нататък: „Инструкция“), включваща между другото нейния текст, поместените снимки, схеми, чертежи, а също така нейните композиции, принадлежат изключително на Grupa Torx и подлежат на правна защита съгласно Закона от 4 февруари 1994 година за авторското право и сродните му права (били Държавен вестник: 2006 № 90 поз. 631 с по-нататъшните промени). Копирането, възпроизвеждането, публикуването, модифицирането с комерсиална цел на цялата Инструкция, както и отделните й елементи без съгласието на Grupa Torx изразено в писмена форма, е строго забранено и може да доведе до привличането към гражданска и наказателна отговорност.

g) Ako su škare za živicu opremljene sa dvije ručke, smijete ih koristiti isključivo držeći s dvije ruke.

h) Uvijek provjerite okolinu u kojoj radite i obratite pozornost na moguće opasnosti koje mogu biti teže primjetne zbog buke koju proizvode škare za živicu.

Održavanje i čuvanje

a) U slučaju zaustavljanja škara za živicu s ciljem održavanja, kontrole ili čuvanja, isključite motor, odspojite kabel od svijeće za paljenje i provjerite jesu li se svi rotirajući elementi potpuno zaustavili. Pričekajte dok se škare za živicu ohlade i tek onda ih provjeravajte ili podešavajte.

b) Škare za živicu čuvajte na mjestu gdje pare neće imati kontakt s otvorenim plamenom ili s iskrama. Škare za živicu možete odložiti na čuvanje tek nakon što se ohlade.

c) Za vrijeme premještanja ili čuvanja škara za živicu stalno mora biti namještena zaštita reznog elementa.

OBJAŠNENJE KORIŠTENIH PIKTOGRAMA



1. Pozor, pridržavajte se sigurnosnih uputa.
2. Pročitajte upute za uporabu, uzmite u obzir upozorenja i sigurnosne uvjete o kojima je riječ u uputama!
3. Koristite sredstva individualne zaštite (zaštitne gogle, štitnik sluha).
4. Koristite zaštitnu odjeću.
5. Nosite zaštitnu obuću.
6. Koristite zaštitne rukavice.
7. Pazite na oštre rubove!
8. Pozor, vruća površina!
9. Opasnost od požara.
10. Isključite motor i skinite crijevo sa svijeće prije početka podešavanja ili popravljivanja uređaja.
11. Štitite od vlage.
12. Za korištenje na otvorenom.

KONSTRUKCIJA I NAMJENA

Benzinske škare za živicu su ručni alat. Pokreće ga dvotaktni benzinski motor hlađen zrakom. Alati tog tipa se koriste za izvođenje radova u vrtovima oko kuće: obrezivanje živice, grmlja i grana. Svaka druga namjena koja nije navedena u ovim uputama za uporabu, može dovesti do oštećenja škara i predstavljati ozbiljnu opasnost za korisnike. Škare za živicu su namijenjene isključivo za amatersku uporabu. **Zabranjena je nenamjenska uporaba uređaja.**

OPIS GRAFIČKIH ZNAKOVA

Dolje navedeni brojevi se odnose na elemente uređaja koji se nalaze na grafičkim prikazima ovih uputa.

1. Nož
2. Zaštita za ruke
3. Prednja ručka
4. Startno uže
5. Prekidač
6. Blokada ručice gasa
7. Ručica gasa
8. Glavna ručka
9. Blokada glavne ručke

10. Spremnik za gorivo
11. Čep spremnika goriva
12. Membranska pumpa
13. Čok
14. Filtar zraka
15. Svjećica
16. Zaštita noža
17. Vijak za regulaciju malog broja okretaja
18. Vijak za regulaciju sustava mješavine
19. Umetak filtra zraka
20. Filtar goriva

* Moguće su razlike između crteža i proizvoda.

OPIS KORIŠTENIH GRAFIČKIH ZNAKOVA



- POZOR
- UPOZORENJE
- MONTAŽA / POSTAVKE
- INFORMACIJA

PRIBOR I DODATNA OPREMA

1. Zaštita noža – 2 kom.
2. Ključ za svijeće + odvijać – 1 kom.
3. Dvostruki izvijač – 1 kom.
4. Šesterokutni ključ – 2 kom.
5. Plosnati ključ – 1 kom.
6. Spremnik za mješavinu goriva i ulja – 1 kom.

PRIPREMA ZA RAD

PRENOŠENJE ŠKARA ZA ŽIVICU

Prije početka premještanja škara uvijek namjestite zaštitu na nož. Škare za živicu premjestajte držeći ih za prednju ručku. Zabranjeno je prenositi uređaj držeći ga za glavnu ručku. Ako je potrebno izvesti nekoliko operacija rezanja, između tih operacija isključite škare pomoću prekidača.

PUNJENJE SPREMNIKA GORIVA

Za vrijeme točenja goriva treba poštivati sljedeća pravila:

- Motor ne smije raditi.
- Ne smijete dopustiti do prolijevanja goriva.
- Promiješajte benzin (bezolovni, oktanski broj 95) i visokokvalitetno motorno ulje za 2-taktni motore prema omjeru iz dolje prikazane tablice.

Omjer za mješavinu 25 : 1

Benzin [l]	1	2	3	4	5
Ulje za dvotaktni motore [ml]	40	80	120	160	200

- Natočite odgovarajuću količinu ulja u spremnik za mješavinu benzina i ulja, a nakon toga dolijte precizno odmjereni količinu benzina.
- Zatvorite čep i jako pažljivo protresite.

- Otvorite čep za točenje goriva (11).
- Natočite prethodno pripremljenu mješavinu goriva (max. 600 ml).
- Zatvorite čep za točenje goriva (11).

Većina problema s benzinskim motorima je direktno ili indirektno povezana u korištenim gorivom. Budite posebno oprezni kako do mješavine ne bi dospjelo motorno ulje namijenjeno za 4-taktni motore.

PREKLOPNA GLAVNA RUČKA

Prije početka rada položaj glavne ručke (8) možete prilagoditi vrsti izvođenih radova. Ručku možete postaviti u 3 položaja, postupkom okretanja za 90° prema lijevo ili desno u odnosu na osnovni položaj (crtež A).

Tijekom promjene položaja glavne ručke (8) ručica gasa (7) ne smijete biti pritisnuta.

- Blokadu glavne ručke (9) pomaknite prema dolje (crtež B).
- Glavnu ručku okrenite u odabranom položaju i oslobodite pritisak na blokadu glavne ručke (9).

- Glavna ručka se automatski blokira u odabranom položaju.

RAD / POSTAVKE

POKRETANJE MOTORA

Škare za živicu su opremljene blokadom od slučajnog pritiska na ručicu gasa. Nož se počinje okretati nakon pokretanja motora.

- Skinite zaštitu (16) sa noža (1) (crtež C).
- Provjerite napunjenost spremnika za gorivo.
- Gorivo napumpajte membranskom pumpicom (12) (nekoliko puta), sve dok se u crijevu ne vidi gorivo (crtež D).
- Kod hladnog motora čok (13) pomaknite prema naprijed u položaj „CLOSE“ (crtež E).
- Prekidač (5) postavite u položaj uključeno „I“ (crtež F).
- Škare postavite na stabilnu podlogu (na pod).
- Kad su škarice čvrsto naslonjene na pod, povucite za startno uže (4), najprije polako dok ne čujete zvuk poklapanja, a nakon toga ga povucite jače (crtež G).
- Nakon pokretanja pritisnite blokadu ručice gasa (6) i lagano ručicu gasa (7) (crtež H).
- Dozvolite da se motor zagrije kod lagano pritisnute ručice gasa (7).
- Čok (13) pomaknite prema natrag u položaj „OPEN“.
- Izvedite rezanje.



Ako se motor ne pokrene kod prvog pokušaja, čok (13) pomaknite do pola i ponovo povucite startno uže.

Ako višekratni pokušaji ne daju rezultat, napumpajte gorivo membranskom pumpicom (12) i ponovite pokušaj pokretanja.



Tijekom rada škare držite čvrsto, s obje ruke. Zabranjeno je startati motor držeći škarice jednom rukom. Za vrijeme startanja škare treba nasloniti na pod i čvrsto ih pridržati. Treba provjeriti da li nož ne dodiruje bilo koje predmete. Zabranjeno je izvoditi rezanje dok je čok u položaju „CLOSE“.



ZAUSTAVLJANJE MOTORA

- Oslobodite ručicu gasa (7), kako bi motor mogao raditi nekoliko minuta kod praznog hoda.
- Prekidač paljenja (5) postavite u položaj isključenosti „O“.



REGULACIJA RASPLINJAČA

Rasplinjač uređaja je tvornički reguliran, ali može zahtijevati preciznu regulaciju kod promjene uvjeta rada. Prije nego počnete regulirati rasplinjač treba provjeriti je li montiran novi filter zraka i goriva i je li natočena odgovarajuća mješavina goriva.



Vijak za regulaciju (18) je namijenjen za regulaciju sustava mješavine, dok je vijak za regulaciju (17) potreban za postavljanje malih okretaja.



- Uvrnite vijak za regulaciju sustava mješavine (18) dok ne osjetite otpor (nemajte stezati prejako) i popustite za 21/2 okretaja.
- Pokrenite motor i dozvolite da se zagrije kod do pola pritisnute ručice gasa (7).

Nakon što se motor zagrije, oslobodite pritisak na ručicu gasa (7) i dopustite da motor radi s manjim brojem okretaja.

- Okrećite vijak za regulaciju manjeg broja okretaja (17) prema lijevo sve dok se nož ne zaustavi. Ako ste postavili premali broj okretaja, vijak okrenite prema desno (crtež I).



Izbjegavajte dodirivanje prigušivača. Vrući prigušivač može uzrokovati nastanak opeklina.



KOČNIČNA NOŽA

Dotične škare su opremljene automatskom kočnicom koja zaustavlja gibanje noža nakon oslobodivanja pritiska na ručicu gasa (7). Kočnica reagira automatski snagom gravitacije koja djeluje na uteg koji se nalazi unutar kućišta kočnice.



Prije početka rada provjerite da li kočnična nož radi ispravno. Ako kočnična nije ispravna, prije nego počnete rad treba ju regulirati ili popraviti u ovlaštenoj servisnoj radionici.



NAPOMENE VEZANE ZA SIGURNO KORIŠTENJE

Prije početka rada pažljivo kontrolirajte živicu na nevidljive predmete kao što su plot, mreža i slično.



- Kod održavanja dugih grana, radite postepeno, slojevima.
- Sa škarama možete raditi samo onda kad je živa ograda suha.
- Nakon završetka rada stavite zaštitu na nož.



ŠIŠANJE ŽIVE OGRADE

- Osim šišanja žive ograde škare možete koristiti i za odrezivanje grma i žbunja.
- Najbolji rezultat možete postići kad nož vodite na način da je usmjeren prema živici pod kutom od oko 15°.



- Dvostrani nož koji reže dvosmjerno omogućava rezanje u oba smjera ili po principu njihala. (crtež J).
- Kako biste dobili istu visinu žive ograde, preporučamo da uzduž obrezanog ruba razvučete konop. Odrežite grane koje strše iznad označene linije (crtež K).
- Kako biste grame priveli nožu, nož pomičite ravnomjerno prema naprijed, natrag ili po liniji rezanja.
- Bočne strane živice odrezujte pokretima po luku, odnosno odozdo prema gore (crtež L).

RAD SA ŠKARAMA ZA ŽIVICU

Prije početka planiranog rada upoznajete sadržaj uputa vezan za siguran rad sa škarama za živicu.

- **Uvijek se pridržavajte sigurnosnih napomena.**
- **Škare za živicu mogu se koristiti isključivo za odrezivanje drveća. Zabranjeno je ih koristiti za rezanje drugih materijala.**
- **Zabranjeno je koristiti škarice za živicu kao polugu za podizanje, pomicanje ili odvajanje drugih predmeta.**
- **Škare je zabranjeno montirati na stacionarne radne konstrukcije.**
- **Za vrijeme rezanja nema potrebe pritiskanja škara s velikom snagom. Potreban je samo manji pritisak kod motor radi s potpuno otvorenim gasom.**



Pritisnite gumb blokade ručice gasa (6) i ručicu gasa (7) (prije početka odrezivanja pričekaćete dok motor postigne punu brzinu).

Stalno održavajte punu brzinu.

- Nakon završetka odrezivanja oslobodite ručicu gasa (7) i dozvolite da motor radi na praznom hodu.
- Isključite motor prije nego odložite škarice.



Ako dozvolite da škarice rade s visokim brojem okretaja u trenutku kad ne režete grmlje, dolazi do nepotrebnih gubitaka i trošenja dijelova. Za vrijeme rada sa škarama za živicu uvijek koristite cijelu opremu škara i nosite odgovarajuću radnu odjeću.



Demontiranje zaštita, nepravilno rukovanje, održavanje ili nepravilno izvršena zamjena dijelova mogu povećati rizik od nastanka tjelesnih povreda. Nikada nemojte vršiti na škarama bilo koje modifikacije. U slučaju korištenja samostalno modificiranih škara, korisnik nema nikakva prava koja proizlaze iz garancije. Do gubitka garancije dovodi i svaka uporaba koja nije u skladu s informacijama s ovih uputa.



OBREZIVANJE GRANA I GRMLJA

Zabranjeno je obrezivati grane stojeći na drvetu. Zabranjeno je koristiti uređaj stojeći na ljestvama, platformama, komadima drveća ili raditi u položaju koji bi mogao uzrokovati gubitak ravnoteže i kontrole nad škarama. Zabranjeno je rezati iznad visine ramena. Škare za živicu uvijek držite s obje ruke.

UKOVANJE I ODRŽAVANJE



Prije početka čišćenja, kontroliranja ili popravljivanja škara provjerite da li je motor uređaja zaustavljen i hladan. Odspojite crijevo od svjećice, kako biste spriječili slučajno pokretanje motora.



Budite posebno oprezni zbog oštine rubova noža. Kada škarice ne koristite, nož treba biti zaštićen zaštitom.



ČIŠĆENJE

- Kućične škare i plastične elemente čistite pomoću mekane četkice i krpice.
- Ne koristite vodu niti sredstva koja sadrže otapala ili supstance za poliranje.
- Imajte na pameti da otvori za ventilaciju na kućištu škara moraju biti prohodni.



ODRŽAVANJE

- Kontrolirajte škarice na popušten ili oštećen vijčane spojeve i istrošene ili oštećene konstrukcijske elemente.
- Provjerite da li su poklopci i zaštite neoštećeni i pravilno montirani. Prije nego upotrijebite škarice, obavite sve potrebne radove na održavanju ili popravljivanju uređaja.
- Nakon svake uporabe očistite nož i poprskajte ga sprejem za održavanje. Tijekom dugotrajnih radova preporuča se podmazivanje noža tanjim slojem ulja u redovitim vremenskim intervalima (crtež M).
- Kontrolirajte stanje oštrica noža.
- Dozvoljeno je vršiti samo te aktivnosti na održavanju uređaja koje su opisane u dotičnim uputama. Za sve druge aktivnosti treba se obratiti ovlaštenim serviserima uređaja.

- Zabranjeno je vršiti bilo koje preinake u konstrukciji škara.

SKLADIŠTENJE

- Prije nego uređaj odnesete na čuvanje koje traje duže od mjesec dana, potpuno ispraznite sustav goriva.
- Izlijte gorivo iz spremnika, pokrenite motor i pričekajte dok ne prekinete rad zbog nestanka goriva.
- Svake sezone stavljajte novo gorivo. Za čišćenje spremnika goriva nikada ne upotrebljavajte nikakva sredstva koja bi mogla uzrokovati oštećivanje motora.
- Škare čuvajte na sigurnom, suhom mjestu, van dohvata djece.
- Na kućište škara ne stavljajte druge predmete.

Jako je važno da tijekom skladištenja uređaja ne dođe do taloženja naslaga od gumenih čestica na osnovnim elementima sustava goriva, kao što su rasplinjač, filter goriva, crijevo za gorivo ili spremnik goriva. Goriva koja sadrže alkohol (etilni ili metilni) mogu apsorbirati vlagu, zbog čega tijekom čuvanja dolazi do separacije sastojaka mješavine goriva i nastanka kiseline. Benzin s udjelom kiseline može oštetiti motor.

FILTAR ZRAKA

Zbog zaprljanog filtra zraka dolazi do smanjivanja učinkovitosti benzinskog motora i povećanja potrošnje goriva. Filter zraka očistite nakon svakih 5 sata rada uređaja.

- Očistite poklopac filtra zraka (14) i površinu oko njega kako nakon skidanja poklopca ne bi došlo do prodora prljavštine u komoru rasplinjača.
- Pritisnite gumb za blokadu poklopca filtra zraka i skinite poklopac filtra zraka (crtež N).
- Izvadite umetak filtra zraka (19) i operite u vodi s sapunom, isperite čistom vodom i osušite (crtež O).
- Montirajte umetak filtra zraka (19) provjeravajući da li se utori na rubu filtra zraka dobro poklapaju s trnovima na kućištu filtra zraka (14).
- Montirajte poklopac filtra zraka (14).

Kako biste izbjegli opasnost od izbijanja požara ili nastanka opasnih para, filter zraka nemojte prati benzinom ili drugim lako zapaljivim otapalima.

FILTAR GORIVA

- Otvorite čep za točenje goriva (11).
- Pomoću žičane kuke izvadite filter goriva (20) preko otvora za ulijevanje goriva (crtež P).
- Demontirajte filter goriva i operite ga u benzinu ili zamijenite s novim.
- Montirajte filter goriva u spremnik.
- Zatvorite čep za točenje goriva (11).

Nakon demontaže filtra goriva upotrijebite žičanu kuku i pridržite kraj usisnog voda. Prilikom montaže filtra goriva pazite kako u usisni vod ne bi ušla prljavština. Kod stavljanja filtra goriva u spremnik provjerite da li isti doseže sve do stražnjeg ruba.

SVIJEĆA ZA PALJENJE

- Kako biste si osigurali besprijekorni rad uređaja povremeno kontrolirajte stanje svjeće za paljenje.
- Izvucite utikač svjeće iz svjeće (15).
- Namjestite ključ za svjeću (u isporuci) i odvrnite svjeću (crtež R).
- Očistite i podesite udaljenost kontakata (0,65 mm) (crtež S).
- Montirajte (ili zamijenite) svjeću za paljenje, ako je to potrebno) suprotnim redoslijedom do njene demontaže.

DRUGE NAPOMENE

- Kontrolirajte nema li istjecanja goriva, popuštenih spojnih elemenata i oštećenja na glavnim dijelovima, pogotovo na mjestu spajanja glavne ručke i prihvaća noža. Ako pronađete bilo koja oštećenja, prije nego ponovo upotrijebite škare za živicu, provjerite jesu li popravljene.
- Sve smetnje trebaju uklanjati ovlaštani serviseri proizvođača.

TEHNIČKI PARAMETRI

NAZIVNI PODACI

Benzinske škare za živicu 58G955	
Parametar	Vrijednost
Kapacitet motora	26 cm ³
Snaga motora	0,75 kW (1,02 KM)
Maksimalna brzina reznog sustava bez opterećenja	2000 min ⁻¹
Maksimalna brzina motora bez opterećenja	8500 min ⁻¹

Brzina okretaja motora kod praznog hoda	3000 min ⁻¹
Potrošnja goriva	0,76 l/h
Gorivo: mješavina u omjeru	Benzin / ulje (za 2-taktne motore) 25 : 1
Rasplinjač	Membranski
Sustav paljenja	CDI
Svijeća za paljenje	L7RTC; BM6A; L7T
Kapacitet spremnika goriva	600 ml
Širina rezanja	550 mm
Maksimalna dubina rezane stabljike	20 mm
Težina	6 kg
Godina proizvodnje	2021
58G955 označava istovremeno tip i naziv uređaja	

PODACI VEZANI ZA BUKU I VIBRACIJE

Razina zvučnog tlaka	$L_{pA} = 101,29 \text{ dB(A)}$ $K = 3 \text{ dB(A)}$
Razina zvučne snage	$L_{WA} = 106,68 \text{ dB(A)}$ $K = 3 \text{ dB(A)}$
Emisijska vrijednost vibracija (prednji rukohvat)	$a_{h1} = 4,081 \text{ m/s}^2$ $K = 1,5 \text{ m/s}^2$
Emisijska vrijednost vibracija (stražnji rukohvat)	$a_{h2} = 4,358 \text{ m/s}^2$ $K = 1,5 \text{ m/s}^2$

Informacije o buci i vibracijama

Razina buke koju emitira uređaj je opisana kao: razina emitiranog zvučnog tlaka L_{pA} te razina zvučne snage L_{WA} (gdje je K mjerna nesigurnost). Vibracije koje emitira uređaj su opisane kao emisijska vrijednost vibracija a_h (gdje je K mjerna nesigurnost).

Navedene u tim uputama: razina emitiranog zvučnog tlaka L_{pA} , razina zvučne snage L_{WA} te emisijska vrijednost vibracija a_h su izmjerene u skladu s EN ISO 10517:2009. Navedena razina vibracija a_h može se upotrijebiti za uspoređivanje uređaja te za prvu ocjenu ekspozicije na vibracije.

Navedena razina vibracija je karakteristična za osnovnu primjenu električnog alata. Ako alat čete koristiti u druge svrhe ili s drugim radnim alatima, razina vibracija može se promijeniti. Na povećanje razine vibracija može utjecati nedovoljno ili previše rijetko održavanje uređaja. Gore navedeni razlozi mogu dovesti do povećanja ekspozicije na vibracije za vrijeme cijelog radnog razdoblja.

Kako bismo precizno ocijenili ekspoziciju na vibracije, treba uzeti u obzir vrijeme kad je električni uređaj isključen, ili kad je uključen, ali se ne koristi za rad. Ako pomno procijenimo sve čimbenike ukupna ekspozicija na vibracije može se pokazati znatno manja.

Treba uvesti dodatne sigurnosne mjere s ciljem zaštite korisnika od posljedica vibracija, kao što su: periodično održavanje uređaja i radnih alata, osiguranje odgovarajuće temperature ruku, pravilna organizacija rada.

ZAŠTITA OKOLIŠA



Proizvode s benzinskim motorom ne bacajte zajedno s kućnim otpadcima već ih zbrinite na odgovarajućim mjestima. Informacije o mjestima zbrinjavanja daju prodavači proizvoda ili odgovorne mjesne službe. Istrošeni alati sadrže supstance koje mogu štetiti okolišu. Nezbrinuti proizvodi mogu biti opasni po zdravlje ljudi i za okoliš.

* Pridržavamo pravo na izvođenje promjena

Grupa Topex Spółka z ograniczoną odpowiedzialnością Spółka komandytowa sa sjedziskiem w Warszawie, ul. Pograniczna 2/4 (u dalszej treści: Grupa Topex*) daje na znanie, że sva autorska prava vezana uz sadržaj ovih uputa (dalje: "Upute"), uključujući test, slike, sheme, crteže te također njihove kompozicije pripadaju isključivo Grupi Topex - u i podliježu pravnoj zaštiti, sukladno sa Zakonom od dana 4. veljače 1994 godine, o autorskim pravima i sličnim pravima (N.N. 2006 Br. 90 Stavak 631 uključujući i kasnije promjene). Kopiranje, preoblikovanje, publiciranje, modificiranje u komercijalne svrhe cijelih Uputa kao i pojedinačnih njihovih dijelova, bez suglasnosti Grupa Topex - a koje je dano u pismenom obliku, je najstrože zabranjeno i može dovesti do prekršajne i krivične odgovornosti.

PREVOD ORIGINALNOG UPUTSTVA MAKAZE SA MOTOROM SA UNUTRAŠNJIM SAGOREVANJEM 58G955



PAŽNJA: PRE PRISTUPANJA UPOTREBI UREĐAJA, POTREBNO JE PAŽLJIVO PROČITATI DOLE DATO UPUTSTVO I PRIDRŽAVATI GA SE U DALJOJ UPOTREBI.

OPŠTE MERE BEZBEDNOSTI

PRE POČETKA UPOTREBE UREĐAJA POTREBNO JE UPOZNATI SE SA UPUTSTVOM ZA UPOTREBU.

Priprema

a) MAKAZE ZA ŽIVU OGRADU MOGU DA DOVEDU DO OZBILJNIH POVREDA. Potrebno je pažljivo se upoznati sa uputstvom i informacijama o pravilnom postupanju sa makazama za živu ogradu, njihovoj pripremi, održavanju, pokretanju i zaustavljanju. Potrebno je upoznati se sa svim elementima upravljanja i pravilnim načinom upotrebe makaza za živu ogradu.

b) Zabranjeno je davati deci da koriste makaze za živu ogradu.

c) Potrebno je obratiti pažnju na elektro-energetske vodove koji se nalaze u liniji iznad glave.

d) Prilikom rada u blizini ne treba da se nalaze druge osobe, a posebno ne deca.

e) Potrebno je voditi računa o sopstvenoj odeći! Ne nositi široku odeću niti nakit koji bi pokretni delovi mogli da uhvate. Preporučuje se upotreba izdržljivih rukavica, obuće koja ne klizi i zaštitnih naočara.

f) Prilikom upotrebe goriva, potrebno je obratiti posebnu pažnju. To su zapaljive supstance i njihov isparenja imaju eksplozivne karakteristike. Potrebno je pridržavati se dole datih uputstava.

- Koristiti isključivo sertifikovani kanister.

- Zabranjeno je skidati poklopac za ulivanje goriva i dodavanje goriva kada izvor napajanja radi. Pre korišćenja goriva motor i elementi izduvnog sistema moraju da se ohlade.

- Ne pušiti.

- Zabranjeno je koristiti gorivo unutar prostorija.

- Zabranjeno je čuvati makaze za živu ogradu kao i kanister s gorivom na mestima gde postoji otvoren plamen, na primer pored gasnog bojlera.

- U slučaju izlivanja goriva zabranjeno je pokretati motor, potrebno je udaljiti makaze za živu ogradu od mesta isticanja goriva pre njihovog pokretanja.

- Nakon dopune goriva uvek treba postaviti poklopac za ulivanje i na odgovarajući način pričvrstiti.

- U slučaju praznjenja rezervoara za gorivo potrebno je dopuniti ga izvan prostorija.

g) Ukoliko mehanizam za sečenje udari strano telo ili makaze za živu ogradu počnu da proizvode prekomernu buku ili vibracije nakon uključivanja, potrebno je isključiti izvor napajanja i dozvoliti da se makaze zaustave. Dalje je potrebno isključiti strujni kabl sa izvora napajanja i obaviti sledeće operacije:

- proveriti nivo oštećenja;

- proveriti delove i pričvrstiti u slučaju slabljenja veza;

- u slučaju oštećenih delova, potrebno je zameniti ih ili popraviti, koristeći elemente sa istim parametrima.

h) proveriti nivo oštećenja;

i) proveriti delove i pričvrstiti u slučaju slabljenja veza;

j) u slučaju oštećenih delova, potrebno je zameniti ih ili popraviti, koristeći elemente sa istim parametrima.

Upotreba

a) Motor treba zaustaviti pre sledećih operacija:

- čišćenje ili deblokada;

- kontrola, čuvanje ili rad sa makazama za živu ogradu;

- podešavanje položaja alatke za sečenje;

- ostavljanje makaza za živu ogradu bez nadzora.

b) Pre pokretanja motora makaze za živu ogradu moraju da budu na odgovarajućem mestu i u odgovarajućem radnom položaju.

c) Prilikom rada sa makazama za živu ogradu, pre svakog pokretanja motora, potrebno je prvo zauzeti ispravan radni položaj.

d) Zabranjeno je koristiti makaze za živu ogradu kada je elemenat za sečenje oštećen ili prekomerno iskorišćen.

e) Kako bi se ograničio rizik od požara, motor i prigušivač moraju biti očišćeni od nečistoća, lišća i prekomernih količina sredstava za podmazivanje.

f) Tokom rada sa makazama za živu ogradu sve drške i zaštite moraju biti postavljene. Zabranjeno je vršiti probe koristeći nekompletne makaze za živu ogradu ili sa obavljenim nedozvoljenim modifikacijama.

g) Ukoliko makaze za živu ogradu imaju dve drške, mogu da se koriste isključivo držeći ih obema rukama.

h) Potrebno je uvek biti svestan svog okruženja i obraćati pažnju na moguće opasnosti koje mogu biti inače teške za primetiti zbog buke koju stvaraju makaze za živu ogradu koje rade.

Održavanje i čuvanje

a) U slučaju da se makaze za živu ogradu zaustave, u cilju servisiranja, kontrole ili čuvanja, potrebno je isključiti motor, isključiti strujni kabl i uveriti se da su svi pokretni delovi u potpunosti zaustavljeni. Pre svake kontrole, podešavanja i tsl. makaze za živu ogradu moraju da se ohlade.

b) Makaze za živu ogradu treba čuvati na mestima gde isparenja goriva ne mogu da dođu u kontakt sa otvorenim plamenom niti iskrama. Makaze za živu ogradu mogu da se odlože na čuvanje isključivo kada se ohlade.

c) Prilikom prenošenja ili čuvanja makaze za živu ogradu moraju sve vreme da imaju postavljenu zaštitu elementa za sečenje.

POJASNILO UPORABLJENIH PIKTOGRAMOVA:



1. Imajte na umu posebne mere predostrožnosti.
2. Pročitaj uputstvo za upotrebu, pridržavajući se upozorenja i saveta za bezbednost!
3. Koristite sredstva za ličnu zaštitu (zaštitne naočari, zaštitu za sluh).
4. Koristite zaštitnu odeću.
5. Koristite zaštitnu obuću.
6. Koristite zaštitne rukavice.
7. Pazi na oštre ivice!
8. Pažnja, vrelot!
9. Opasnost od požara.
10. Isključiti motor i skinuti kabl sa svećice pre početka operacija vezanih za podešavanja ili popravke.
11. Čuvati od vlage.
12. Za upotrebu van prostorija.

IZRADA I NAMENA

Makaze sa motor sa unutrašnjim sagorevanjem za živicu su uređaj ručnog tipa. One se napajaju preko dvotaktnim motorom sa unutrašnjim sagorevanjem ohlađenog vazduha. Uređaji tog tipa namenjeni su za obavljanje poslova u kućnim baštama, poput: sečenja živice, grmlja i žbunova. Svaka druga upotreba, koja nije dozvoljena u datom uputstvu, može dovesti do oštećenja makaza i može da predstavlja znatnu opasnost za korisnika. Makaze za živicu namenjene su isključivo za amatersku upotrebu.

Zabranjeno je koristiti uređaj suprotno od njegove namene.

OPIS GRAFIČKIH STRANA

Dole data numeracija odnosi se na elemente uređaja koji su predstavljeni na grafičkim stranama datog uputstva.

- Oštrica noža
- Zaštita ruke
- Prednja drška
- Startni kabl
- Starter paljenja
- Blokada ručice gasa
- Ručica gasa
- Pomoćna drška
- Taster blokade pomoćne drške
- Rezervoar za gorivo
- Čep za ulivanje goriva
- Membranska pumpa
- Ručica isisavanja
- Filter za vazduh
- Svećica
- Zaštita oštrice noža
- Šraf za podešavanje slobodnih obrtaja
- Šraf za podešavanje sastava mešavine
- Element filtera za vazduh
- Filter za gorivo

* Mogu se pojaviti razlike između crteža i proizvoda.

OPIS KORIŠĆENIH GRAFIČKIH ZNAKOVA



PAŽNJA



UPOZORENJE



MONTIRANJE/SASTAVLJANJE



INFORMACIJA

OPREMA I DODACI

- | | |
|---|----------|
| 1. Zaštita oštrice noža | – 2 kom. |
| 2. Ključ za svećice + šraf | – 1 kom. |
| 3. Dvostrani šraf | – 1 kom. |
| 4. Inbus ključ | – 2 kom. |
| 5. Vlastiti ključ | – 1 kom. |
| 6. Rezervoar za mešavinu ulja i benzina | – 1 kom. |

PRIPREMA ZA RAD

PRENOŠENJE MAKAZA DO ŽIVICE

Pre pristupanja prenošenju makaza potrebno je uvek postaviti zaštitu na oštricu noža. Makaze za živicu treba prenositi držeći za prednju dršku. Zabranjeno je prenositi ih držeći za zadnju dršku. Ukoliko postoji potreba da se obavi nekoliko operacija sečenja, između operacija makaze treba da se isključuju uz pomoć startera paljenja.

PUNJENJE REZERVOARA ZA GORIVO

Prilikom punjenja gorivom potrebno je pridržavati se sledećih saveta:

- Motor ne sme da radi.
- Zabranjeno je dozvoliti prolivanje goriva.
- Izmešati benzin (bezolovni oktanski 95) sa motornim uljem visokog kvaliteta za dvotaktne motore prema dole datoj tabeli.

Tabela za mešavinu 25 : 1

Benzin [l]	1	2	3	4	5
Ulje za dvotaktne [ml]	40	80	120	160	200

- Uliti odgovarajuću količinu ulja u rezervoar za mešavinu benzin-ulje a zatim dodati precizno izmerenu količinu benzina.
- Zatvoriti čep i veoma dobro promešati.

- Otvoriti čep za ulivanje goriva (11).
- Naliti prethodno pripremljenu mešavinu goriva (max. 600 ml).
- Zatvoriti čep za ulivanje goriva (11).

Većina problema sa motorima sa unutrašnjim sagorevanjem posredno ili neposredno povezana je sa upotrebljenim gorivom. Potrebno je posebno obratiti pažnju da se za mešavinu ne koristi motorno ulje namenjeno za četvorotaktne motore.

PODESIVA ZADNJA DRŠKA

Pre pristupanja poslu, moguće je podesiti položaj zadnje drške (8) tako da bude najzgodnije za obavljanje posla. Drška može da se postavi u 3 položaja okretanjem za 90° u levo ili desno u odnosu na osnovni položaj (slika A).

Prilikom promene položaja zadnje drške (8) ručica gasa (7) ne može da bude pritisnuta.

- Pomeriti taster za blokadu pomoćne drške (9) ka dole (slika B).
- Obrnuti zadnju dršku u odabrani položaj i osloboditi pritisak sa tastera za blokadu pomoćne drške (9).
- Pomoćna drška automatski ostaje blokirana u odabranom položaju.

RAD / POSTAVKE

POKRETANJE MOTORA

Makaze za živicu poseduju blokadu od slučajnog pritiskanja ručice gasa. Oštrica noža počinje da se kreće nakon uključivanja motora.

- Skinuti zaštitu (16) sa oštrice noža (1) (slika C).
- Proveriti da li je napunjen rezervoar za gorivo.
- Napumpati gorivo membranskom pumpom (12) (nekoliko puta), tako da bude vidljivo u kanalu za gorivo (slika D).
- Ako je motor hladan prebaciti napred ručicu isisavanja (13) u poziciju „CLOSE“ (slika E).
- Prebaciti taster paljenja (5) u položaj uključeno „I“ (slika F).
- Postaviti makaze na stabilnu podlogu (zemlju).
- Sigurno držeći makaze oslonjene o zemlju, povući startni kabl (4), najpre polako dok se ne čuje zvuk hvatanja kvačila, a zatim povući snažno (slika G).
- Nakon pokretanja, pritisnuti blokadu ručice gasa (6) i lagano ručicu gasa (7) (slika H).
- Dopustiti da se motor zagreje sa lagano pritisnutom ručicom gasa (7).
- Prebaciti nazad ručicu isisavanja (13) u poziciju „OPEN“.
- Obaviti sečenje.

U slučaju da se motor ne pokrene iz prvog pokušaja, prebaciti ručicu isisavanja (13) do polovine i ponovo povući startni kabl. Ukoliko nekoliko pokušaja ne da rezultate, potrebno je napumpati gorivo membranskom pumpom (12) i ponovo pokušati sa pokretanjem.

Prilikom rada potrebno je držati makaze obema rukama. Zabranjeno je pokretati motor držeći makaze u jednoj ruci. Prilikom pokretanja makaze moraju da budu oslonjene na zemlju i da se sigurno pridržavaju. Potrebno je proveriti da oštrica noža ne dodiruje bilo koji predmet. Zabranjeno je vršiti sečenje kada je usisavanje u poziciji „CLOSE“.

ZAUSTAVLJANJE MOTORA

- Otpustiti ručicu gasa (7), kako bi motor mogao da radi nekoliko minuta na praznom hodu.
- Postaviti starter paljenja (5) u položaj isključeno „O“.

REGULACIJA KARBURATORA

Karburator uređaja podešen je fabrički, ali može da zahteva dodatna podešavanja prilikom promene uslova rada. Pre pristupanja regulaciji karburatora potrebno je uveriti se da je montiran novi filter za vazduh i gorivo, kao i da je nalivena odgovarajuća mešavina goriva.

- Šraf za podešavanje (18) namenjen je za podešavanje sastava mešavine, a šraf za podešavanje (17) za podešavanje slobodnih obrtaja.
- Okrnuti šraf za podešavanje sastava mešavine (18) do otpora (ne zavrtnuti isuviše snažno) i popustiti za 21/2 obrtaja.
- Pokrenuti motor i dopustiti da se zagreje sa pritisnutom do pola ručicom gasa (7).

- Nakon što se motor zagreje otpustiti pritisak sa ručice gasa (7) i dozvoliti da motor radi na slobodnim obrtajima.
- Okrnuti šraf za podešavanje slobodnih obrtaja (17) u levo sve dok oštrice ne prestanu da se pomeraju. Ukoliko se pokaže da su slobodni obrtaji isuviše niski, okrenuti šraf u desno (slika I).

Potrebno je izbegavati dodirivanje prigušivača. Zagrejani prigušivač može dovesti do ozbiljnih opekotina.

KOČNICA OŠTRICE

Opisane makaze poseduju automatsku kočnicu koaj zaustavlja kretanje oštrice nakon otpuštanja pritiska sa ručice gasa (7). Kočnica funkcioniše automatski u slučaju uticaja inercijalne sile na teg pričvršćen u unutrašnjosti kućišta kočnice.

Pre pristupanja radu potrebno je proveriti da li kočnica oštrice pravilno radi. U slučaju da kočnica ne radi, neophodno je pre pristupanja poslu, obaviti regulaciju ili popravku u ovlašćenom servisu.

SAVETI KOJI SE ODNOSNE NA BEZBEDNU UPOTREBU

Pre pristupanja poslu, pažljivo prekontrolisati živicu da nema predmeta koji nisu lako vidljivi kao što su npr. ograde, mreže i tsl.

- Prilikom sečenja dugačkih grana, potrebno je posao obavljati postepeno, u slojevima.
- Makazama se mogu koristiti samo onda kada je živica suva.
- Nakon završetka posla, potrebno je postaviti zaštitu oštrice noža.

SEČENJE ŽIVICE

- Osim šišanja živice, makaze se takođe mogu koristiti i za sečenje grmlja i žbunja.
- Najbolji rezultat sečenja zahteva da se oštrica noža vodi na takav način da bude pod uglom od oko 15° u odnosu na živicu.
- Obostrana oštrica noža i oštrica obrnutog smeru, omogućavaju sečenje u oba pravca ili kretnjom poput klatna (slika J).
- Kako bi se postigla jednaka visina živice, preporučuje se postavljanje kanapa ili kabla duž ivice živice koja se seče. Grane koje se nalaze iznad obeležene linije treba odseći (slika K).
- Kako bi se grane dovele pod oštricu potrebno je povlačiti oštricu noža ravnomerno ka napred ili ka nazad po liniji sečenja.
- Bokove živice treba seći vršeci pokret po luku, najbolje od dole ka gore (slika L).

RAD SA MAKAZAMA ZA ŽIVICU

- Pre pristupanja obavljanju nameravanog posla potrebno je upoznati se sa tačkom koja sadrži savete za bezbednost u radu sa makazama za živicu.
- Uvek se treba pridržavati saveta za bezbednost.
- Makaze za živicu mogu da se koriste isključivo za sečenje drveta. Zabranjeno je njima seći bilo koje druge materijale.
- Zabranjeno je koristiti makaze za živicu kao ručku koja služi za nošenje, prenošenje ili deljenje predmeta.
- Zabranjeno je pričvršćivati ih na stacionarna mesta.
- Prilikom sečenja nema potrebe da se makaze pritiskaju sa mnogo snage. Potrebno je vršiti sasvim mali pritisak kada motor radi sa potpuno otvorenim gasom.

- Pritisnuti taster za blokadu ručice gasa (6) i ručicu gasa (7) (pre početka sečenja sačekati da motor dostigne punu brzinu).
- Svo vreme održavati punu brzinu.
- Nakon završetka sečenja, otpustiti ručicu gasa (7) dozvoljavajući da motor radi na praznom hodu.
- Pre ostavljanja makaza potrebno je isključiti motor.

Upotreba visokih obrta makaza bez sečenja drveta dovodi do nepotrebnih gubitaka i habanja delova.

Prilikom rada sa makazama za živicu uvek treba koristiti kompletnu opremu za makaze kao i odgovarajuću radnu odeću.

Demontaža zaštita, neodgovarajuća upotreba, konzervacija ili neispravno obavljena zamena delova mogu dovesti do povećanog rizika od povrede tela. Zabranjeno je obavljati bilo kakve prepravke makaza. U slučaju korišćenja makaza koje su samostalno prepravljene, korisnik gubi sva prava obuhvaćena garancijom. Upotreba makaza koja nije u skladu sa informacijama koje se nalaze u datom uputstvu takođe dovodi do gubitka garancije.

OPSECANJE GRANA GRMOVA

Grane je zabranjeno opsecati penjanjem na drvo. Zabranjeno je stajati na merdevinama, platformama, kladama ili drugim pozicijama koje mogu dovesti do gubitka ravnoće i kontrole nad makazama. Zabranjeno je obavljati sečenje iznad visine ramena. Makaze za živicu uvek treba držati obema rukama.

KORIŠĆENJE I ODRŽAVANJE

Pre pristupanja čišćenju, proveriti ili popraviti makaza, potrebno je uveriti se da je motor uređaja zaustavljen i ohlađen. Isključiti kabl od svećice kako bi se izbeglo slučajno pokretanje motora.

Obratiti pažnju na oštre ivice oštrice za sečenje. Kada se makaze ne koriste, oštrica noža treba uvek da je obezbeđena zaštitom.

ČIŠĆENJE

- Telo makaza i elementi napravljeni od plastičnih masa treba da se čiste uz pomoć meke četke i tkanine.
- Ne koristiti vodu niti sredstva koja sadrže razređivače ili supstance za poliranje.
- Zapamtiti da ventilacioni otvori na kućištu makaza uvek moraju da budu prohodni.

KONZERVACIJA

- Prekontrolisati makaze da nema očiglednih kvarova poput labavih ili oštećenih oštrica, slabo pričvršćeni šrafovi i iskorišćeni ili oštećeni elementi konstrukcije.
- Proveriti da su poklopci i zaštite neoštećeni i pravilno montirani. Pre upotrebe makaza potrebno je obaviti sve neophodne poslove konzervacije i popravke.
- Nakon svake upotrebe očistiti oštricu noža i pošpricati je sprejom za konzervaciju. Prilikom poslova koji duže traju, preporučuje se podmazivanje oštrice tankim slojem ulja u redovnim vremenskim intervalima (slika M).
- Prekontrolisati stanje oštrice noža.
- Na uređaju mogu da se obavljaju isključivo oni tretmani konzervacije koji su opisani u datom uputstvu. Sve druge operacije može da obavlja samo ovlašćeni servis.
- Zabranjeno je obavljati bilo kakve izmene u konstrukciji makaza.

ČUVANJE

- Pre odlaganja uređaja na čuvanje na duž od mesec dana, potrebno je u potpunosti isprazniti sistem za gorivo.
- Ispustiti gorivo iz rezervoara za gorivo, pokrenuti motor i dozvoliti da prestane da radi zbog nedostatka goriva.
- Svake sezone koristiti sveže gorivo. Zabranjeno je koristiti bilo kakva sredstva za čišćenje za rezervoar za gorivo jer to može dovesti do oštećenja motora.
- Makaze čuvati na bezbednom, suvom mestu, nedostupnom za decu.
- Ne stavljati druge predmete na kućište makaza.

Važno je da se tokom perioda čuvanja ne dozvoli nagomilavanje mulja iz gumenih čestica na elementima sistema za ogrivo, poput karburatora, filtera za gorivo, startnog kabla ili rezervoara za gorivo. Goriva sa dodatkom alkohola (etil ili metil) mogu da upiju hladnoću, što u vreme čuvanja dovodi do odvajanja sastojaka mešavine goriva i stvaranja kiseline. Gorivo koje je počelo da kiseli može dovesti do oštećenja motora.

FILTER ZA VAZDUH

Priljav filter za vazduh dovodi do smanjenja efikasnosti motora sa unutrašnjim sagoravanjem kao i veće potrošnje goriva. Filter za vazduh treba čistiti nakon svakih 5 sati rada uređaja.

- Očistiti poklopac filtera za vazduh (14) i okolinu, kako prilikom skidanja poklopca prljavština ne može da dođe do komore karburatora.
- Pritisnuti tasteri blokade poklopca filtera za vazduh i skinuti poklopac filtera za vazduh (slika N).
- Izvaditi sistem filtera za vazduh (19) i oprati vodom sa sapunom, isprati čistom vodom i osušiti (slika O).
- Montirati sistem filtera za vazduh (19) uverivši se da se brazde na ivici filtera za vazduh uklapaju sa izbočinama na kućištu filtera za vazduh (14).
- Montirati poklopac filtera za vazduh (14).

Kako bi se izbegla opasnost od požara ili nastanka opasnih isparenja, filter za vazduh ne sme se prati benzinom ili drugim lakozapaljivim razređivačima.

FILTER ZA GORIVO

- Otvoriti čep za ulivanje goriva (11).
- Uz pomoć žičane kuke izvaditi filter za gorivo (20) kroz otvor za ulivanje goriva (slika P).
- Deontirati filter za gorivo i oprati ga u benzinu ili zameniti novim.
- Montirati filter za gorivo u rezervoaru.
- Zatvoriti čep za ulivanje goriva (11).



Nakon montiranja filtera za gorivo koristiti žičanu kuku kako bi se pridržao kraj filtera za usisavanje. Prilikom montaže filtera za gorivo obratiti pažnju da do kabla za usisavanje ne dođe nikakva prljavština. Prilikom postavljanja filtera za gorivo potrebno je uveriti se da on dolazi do zadnjeg ugla.

SVEĆICA

U cilju pouzdanog rada uređaja, potrebno je povremenom proveriti stanje svećice.

- Skinuti kapu sa svećice (15).
- Ubaciti ključ za svećicu (u priboru) i odvrnuti svećicu (slika R).
- Očistiti i podesiti razmak kontakata (0,65 mm) (slika S).
- Montirati (ili zameniti svećicu, ukoliko je potrebno) suprotnim redosledom od njene demontaže.

DRUGI SAVETI

-  Proveriti da nema tragova goriva, labavih delova i oštećenih osnovnih delova, posebno veze dršaka kao i pričvršćivanje oštrice noža. Ukoliko se otkriju bilo kakva oštećenja per ponovne upotrebe potrebno je uveriti se da su makaze za živicu popravljene.
-  Sve vrste popravki treba poveriti ovlašćenom servisu proizvođača.

TEHNIČKE KARAKTERISTIKE

NOMINALNI PODACI

Makaze za živicu sa motorom sa unutrašnjim sagorevanjem 58G955	
Parametar	Vrednost
Zapremina motora	26 cm ³
Snaga motora	0,75 kW (1,02 KM)
Maksimalna brzina sistema za sečenje bez opterećenja	2000 min ⁻¹
Maksimalna brzina motora bez opterećenja	8500 min ⁻¹
Brzina obrtaja motora na praznom hodu	3000 min ⁻¹
Potrošnja goriva	0,76 l/h
Gorivo: mešavina sastava	Benzin / ulje (za 2-taktne) 25 : 1
Karburator	membranski
Sistem paljenja	CDI
Svećica	L7RTC; BM6A; L7T
Zapremina rezervoara za gorivo	600 ml
Širina sečenja	550 mm
Maksimalna debljina sečene stabljike	20 mm
Masa	6 kg
Godina proizvodnje	2021
58G955 označava i tip i opis mašine	

PODACI VEZANI ZA BUKU I PODRHTAVANJE

Nivo akustičnog pritiska	$L_{p_e} = 101,29 \text{ dB(A)}$ $K = 3 \text{ dB(A)}$
Nivo akustične snage	$L_{w_e} = 106,68 \text{ dB(A)}$ $K = 3 \text{ dB(A)}$
Izmerena vrednost brzine podrhtavanja (prednja drška)	$a_{h1} = 4,081 \text{ m/s}^2$ $K = 1,5 \text{ m/s}^2$
Izmerena vrednost brzine podrhtavanja (zadnja drška)	$a_{h2} = 4,358 \text{ m/s}^2$ $K = 1,5 \text{ m/s}^2$

Informacije na temu buke i vibracija

Nivo emitovane buke uređaja opisan kao: nivo emitovane akustične snage L_{p_e} i nivo akustične snage L_{w_e} (gde K označava nepreciznost dimenzije). Podrhtavanje emitovano od strane uređaja opisano kao izmerena vrednost brzine podrhtavanja a_h (gde K označava nepreciznost dimenzije).

Dati u uputstvu: nivo emitovanog akustičnog pritiska L_{p_e} , nivo akustične snage L_w , kao i vrednost brzine podrhtavanja a_h , izmereni su u skladu sa EN ISO 10517:2009. Dati nivo podrhtavanja a_h može da se koristi za poređenje uređaja ili za početno vrednovanje podrhtavanja. Dati nivo podrhtavanja reprezentativan je na osnovnu upotrebe uređaja. Ukoliko se uređaj koristi za drugu upotrebu ili sa drugim radnim alatima, nivo podrhtavanja može podležti promeni. Na viši nivo podrhtavanja uticanje nedovoljna ili veoma retka konzervacija uređaja. Gore navedeni uzroci mogu dovesti do povećanja ekspozicije podrhtavanja tokom celog vremena rada.

Za precizno procenjivanje ekspozicije podrhtavanja potrebno je obratiti pažnju na to kada je uređaj isključen ili kada je uključen ali se ne koristi za rad. Nakon detaljne procene svih faktora ukupna izloženost niti znatno niža.

U cilju zaštite korisnika od vibracija potrebno je uvesti dodatna zaštitna sredstva kao npr.: ciklična konzervacija uređaja i radnih alati, odgovarajuća zaštitna temperature ruku i odgovarajuća organizacija posla.

ZAŠTITA SREDINE



Proizvode koji se napajaju strujom ne treba bacati s otpacima iz kuće, već ih treba predati u otpadne sirovine u odgovarajućim ustanovama. Informacije o otpadnim sirovinama daje proizvođač proizvoda ili gradska vlast. Iskoristićeni uređaji, električni ili elektronski sadrže supstance opasne za životnu sredinu. Uređaji koji nisu za reciklažu predstavljaju potencijalno narušavanje životne sredine i zdravlja ljudi.

* Zadržava se pravo izmena.

Pogonizna 2/4 (u daljem tekstu: „Grupa Topex“) informiše da, sva autorska prava na sadržaj dole datog uputstva (u daljem tekstu: „Uputstvo“), u kome između ostalog, tekst uputstva, postavljene fotografije, sheme, crteži, a takođe i sastav, pripadaju isključivo Grupi Topex -u i podležu pravnoj zaštiti u skladu sa propisom od dana 4. februara 1994. godine, o autorskim pravima i sličnim pravima (tj. Pravni glasnik 2006 broj 90, član 631, sa kasnijim izmenama). Kopiranje, menjanje, objavljivanje, menjanje u cilju komercijalizacije, celine Uputstva kao i njenih delova, bez saglasnosti Grupa Topex -u a pismenoj formi, strogo je zabranjeno i može dovesti do pozivanja na odgovornost kako građanima tako i sudsku.

ΜΕΤΑΦΡΑΣΗ ΤΟΥ ΠΡΩΤΟΤΥΠΟΥ ΤΩΝ ΟΔΗΓΙΩΝ ΧΡΗΣΗΣ ΨΑΛΙΔΙ ΜΠΟΡΝΤΟΥΡΑΣ ΒΕΝΖΙΝΟΚΙΝΗΤΟ



58G955

ΠΡΟΣΟΧΗ: ΠΡΟΤΟΥ ΞΕΚΙΝΗΣΕΙ Η ΧΡΗΣΗ ΤΟΥ ΕΞΟΠΛΙΣΜΟΥ, ΟΦΕΙΛΕΤΕ ΝΑ ΔΙΑΒΑΣΕΤΕ ΠΡΟΣΕΚΤΙΚΑ ΤΙΣ ΠΑΡΟΥΣΕΣ ΟΔΗΓΙΕΣ ΧΡΗΣΗΣ ΚΑΙ ΝΑ ΤΙΣ ΔΙΑΤΗΡΗΣΕΤΕ ΩΣ ΒΟΗΘΗΜΑ.

ΕΙΔΙΚΕΣ ΑΠΑΙΤΗΣΕΙΣ ΑΣΦΑΛΕΙΑΣ

ΠΡΙΝ ΑΠΟ ΤΗ ΧΡΗΣΗ ΤΟΥ ΕΞΟΠΛΙΣΜΟΥ ΔΙΑΒΑΣΤΕ ΤΙΣ ΟΔΗΓΙΕΣ ΧΡΗΣΗΣ.

Προετοιμασία

a) ΤΟ ΨΑΛΙΔΙ ΜΠΟΡΝΤΟΥΡΑΣ ΔΥΝΑΤΑΙ ΝΑ ΠΡΟΚΑΛΕΣΕΙ ΣΟΒΑΡΕΣ ΒΛΑΒΕΣ. Διαβάστε ενδελεχώς τις οδηγίες και τις πληροφορίες που αφορούν στην ορθή χρήση του ψαλιδιού μορντούρας, την προετοιμασία για λειτουργία, την τεχνική συντήρηση, την εκκίνηση και την ακινητοποίηση του. Μελετήστε όλους τους μηχανισμούς χειρισμού και τους κανόνες χρήσης του ψαλιδιού μορντούρας.

b) Μην επιτρέπετε στα παιδιά να χρησιμοποιούν το ψαλίδι μορντούρας.

c) Εκτελείτε εργασίες με το ψαλίδι μορντούρας σε ασφαλή απόσταση από τις γραμμές μεταφοράς ηλεκτρικής ενέργειας.

d) Όταν το ψαλίδι λειτουργεί, οι μη έχοντες εργασία και ειδικά τα παιδιά δεν πρέπει να βρίσκονται στο πεδίο λειτουργίας του.

e) Φροντίστε να φοράτε κατάλληλα ρούχα! Απαγορεύεται η χρήση του ψαλιδιού όταν φοράτε πολύ ριχτά ρούχα όπως και κοσμήματα, διότι τέτοια ρούχα και τα κοσμήματα ενδέχεται να εμπλακούν ανάμεσα στα κινούμενα μέρη του ψαλιδιού. Για την εργασία συνιστάται να φοράτε ανθεκτικά γάντια εργασίας, υποδήματα με αντιολισθητική σόλα και προστατευτικά γυαλιά.

f) Να είσατε άκρως προσεκτικοί κατά τον χειρισμό των καυσίμων. Είναι εύφλεκτες ουσίες, ενώ οι ατμοί τους έχουν εκρηκτικές ιδιότητες. Ακολουθήστε τις παρακάτω οδηγίες.

- Χρησιμοποιήστε πιστοποιημένα κάνιστρα.
- Απαγορεύεται να ξεβιδώνετε το πώμα της οπής πλήρωσης καυσίμου του δοχείου καυσίμου όταν η πηγή τροφοδοσίας είναι συνδεδεμένη. Προτού προσθέσετε καύσιμο, ο κινητήρας και τα μέρη του συστήματος εξάτμισης πρέπει να ψυχθούν.
- Μην καπνίζετε.
- Απαγορεύεται η πλήρωση του δοχείου καυσίμων με καύσιμο σε κλειστός χώρο.
- Απαγορεύεται η φύλαξη του ψαλιδιού μορντούρας και του κάνιστρου με καύσιμο σε μέρη όπου υπάρχει ανοικτή φλόγα π.χ. θερμαντήρας νερού που λειτουργεί με αέριο.
- Εάν το καύσιμο χυθεί, απαγορεύεται η ενεργοποίηση του κινητήρα. Προτού θέσετε το ψαλίδι σε λειτουργία, απομακρυνθείτε σε ασφαλή απόσταση από το σημείο διαρροής του καυσίμου.
- Κατόπιν πλήρωσης του δοχείου καυσίμων οπωσδήποτε βιδώστε και σφίξτε το πώμα.
- Το άδειο δοχείο καυσίμου πρέπει να πληρώνεται σε ανοικτούς χώρους.

g) Εάν κατά την ενεργοποίηση του ψαλιδιού μορντούρας, κατόπιν επαφής του μηχανισμού κόπης του με ένα ξένο αντικείμενο, θα παραέει ανώμαλους θορύβους ή θα εκπέμπει υπερβολικούς κραδασμούς, απενεργοποιήστε την πηγή τροφοδοσίας και αφίστε το ψαλίδι να ακινητοποιηθεί. Μετά αποσυνδέστε το καλώδιο από τον σπινθηριστήρα και πραγματοποιήστε τις εξής ενέργειες:

- ελεγγέτε το ψαλίδι για τυχόν βλάβες,
- ελεγγέτε τη στερέωση των εξαρτημάτων και σφίξτε τις βίδες, εάν

χρειαστεί.

- σε περίπτωση βλάβης των εξαρτημάτων, αντικαταστήστε ή επισκευάστε τα χρησιμοποιώντας εξαρτήματα με τις όμοιες παραμέτρους.

h) Προσοχή! Χρησιμοποιείτε προστατευτικές γυασιάδες.

i) Προσοχή! Χρησιμοποιείτε προστατευτικά γυαλιά.

j) Διαβάστε πώς να ακινητοποιήσετε το ψαλίδι μπορντούρας σε περίπτωση έκτακτη ανάγκης.

Συντήρηση

a) Ακινητοποιήστε τον κινητήρα όταν σκοπεύετε:

- να καθαρίσετε το ψαλίδι ή να το ξεκλειδώσετε,
- να ελέγξετε την κατάσταση του ψαλιδιού, να πραγματοποιήσετε την τεχνική συντήρησή του ή να το χρησιμοποιήσετε,
- να ρυθμίσετε τη θέση του μηχανισμού κοπής,
- να αφήσετε το ψαλίδι μπορντούρας χωρίς επίβλεψη.

b) Προτού ενεργοποιήσετε τον κινητήρα, το ψαλίδι πρέπει να βρίσκεται στο σωστό μέρος και στην ορθή θέση λειτουργίας.

c) Κατά την εκτέλεση εργασιών με το ψαλίδι μπορντούρας, πριν από κάθε εκκίνηση του κινητήρα πρώτα λάβετε τη σωστή στάση για την εργασία.

d) Απαγορεύεται η χρήση του ψαλιδιού μπορντούρας σε περίπτωση βλάβης ή υπερβολικής φθοράς του εξαρτήματος κοπής.

e) Για να μειωθεί η πιθανότητα εμφάνισης πυρκαγιάς, καθαρίστε τον κινητήρα και τον αποσβεστήρα κραδασμών από ξένα αντικείμενα και φύλλα και απομακρύνετε τα περισσώματα των λιπαντικών.

f) Κατά την εκτέλεση εργασιών με το ψαλίδι όλα τα προστατευτικά εξαρτήματα και όλες οι χειρολαβές θα πρέπει να έχουν τοποθετηθεί. Μην προσπαθείτε να χρησιμοποιήσετε το ψαλίδι με ελλιπές το σύνολο των παρελκομένων ή κατόπι μη εγκεκριμένης τροποποίησης.

g) Εάν το ψαλίδι διαθέτει 2 χειρολαβές, κατά την εκτέλεση εργασιών οπωσδήποτε κρατάτε το με τα δύο χέρια.

h) Να προσέχετε το περιβάλλον γύρω σας, να είσαστε σε επαγρύπνηση, διότι λόγω του θορύβου του ψαλιδιού που λειτουργεί ενδέχεται να μην προσέξετε τυχόν κίνδυνο.

Τεχνική συντήρηση και αποθήκευση

a) Όταν απενεργοποιείτε το ψαλίδι με σκοπό την τεχνική συντήρηση ή τον τεχνικό έλεγχο, ή σκοπεύετε να το αποθηκεύσετε, απενεργοποιήστε τον κινητήρα, αποσυνδέστε το καλώδιο από τον σπινθηριστήρα και βεβαιωθείτε ότι όλα τα κινούμενα μέρη έχουν ακινητοποιηθεί πλήρως. Αφήστε το ψαλίδι να ψυχθεί πριν από κάθε τεχνικό έλεγχο, ρύθμιση κ.λ.π.

b) Η αποθήκευση του ψαλιδιού μπορντούρας πρέπει να γίνεται σε μέρη όπου δεν υπάρχει ο κίνδυνος επαφής των αναθυμιάσεων του καυσίμου με ανοικτή φλόγα και σπινθήρες. Το ψαλίδι μπορντούρας μπορεί να αποθηκευτεί μόνο αφού ψυχθεί.

c) Η μεταφορά και η αποθήκευση του ψαλιδιού μπορντούρας επιτρέπεται μόνο με τοποθετημένο τον προφυλακτήρα του μηχανισμού κοπής.

τους κανόνες ασφαλείας που παρατίθενται σε αυτές!

3. Να χρησιμοποιείτε μέτα ατομικής προστασίας (προστατευτικά γυαλιά, γυασιάδες).
4. Να χρησιμοποιείτε προστατευτική ένδυση.
5. Να χρησιμοποιείτε προστατευτική υπόδηση.
6. Να χρησιμοποιείτε προστατευτικά γάντια.
7. Προσοχή! Οι ακμές των λεπίδων είναι αιχμηρές!
8. Προσοχή! πολύ θερμό!
9. Κίνδυνος πυρκαγιάς.
10. Προτού διεξάγετε τεχνική συντήρηση ή επισκευή απενεργοποιήστε τον κινητήρα και αποσυνδέστε το καλώδιο από τον σπινθηριστή.
11. Προστατέψτε από την υγρασία.
12. Προορίζεται για λειτουργία σε ανοικτούς χώρους.

ΚΑΤΑΣΚΕΥΗ ΚΑΙ ΧΡΗΣΗ

Το βενζινοκίνητο ψαλίδι μπορντούρας είναι μηχανήμα χειρός. Το ψαλίδι κινητοποιείται με αερόψυκτο δίχρονο βενζινοκίνητο. Αυτού του είδους εξοπλισμός προορίζεται για εργασίες σε αγρόκτημα, ήτοι κοπή μπορντούρας, διακοσμητικών και καρποφόρων θάμνων. Οιαδήποτε άλλη χρήση του μηχανήματος πέραν αυτής που παρατίθεται στις παρούσες οδηγίες χρήσης ενδέχεται να προκαλέσει βλάβη του ψαλιδιού καθώς και να δημιουργήσει κίνδυνο για τον χρήστη. Το ψαλίδι μπορντούρας προορίζεται μόνο για ερασιτεχνική χρήση.

Απαγορεύεται να χρησιμοποιείτε τον ηλεκτρικό εξοπλισμό πέραν του σκοπού κατασκευής του.

ΠΕΡΙΓΡΑΦΗ ΣΤΙΣ ΕΙΚΟΝΕΣ

Η αριθμηση στην παρακάτω λίστα αφορά τα εξαρτήματα του εξοπλισμού που παρουσιάζονται στις σελίδες με εικόνες.

1. Μηχανισμός κοπής
2. Προστασία χεριού
3. Πρόσθια χειρολαβή
4. Σκοινί του ακινητήρα
5. Διακόπτης ανάφλεξης
6. Μηχανισμός κλειδώματος της ρυθμιστικής δικλίδας
7. Μοχλός της ρυθμιστικής δικλίδας
8. Βασική χειρολαβή
9. Κομπι κλειδώματος της βασικής χειρολαβής
10. Ρεζέρβουάρ καυσίμου
11. Πύμα στομίου πλήρωσης καυσίμου
12. Αντλία μεμβράνης
13. Μοχλός εναλλακτικής τροφοδοσίας
14. Φίλτρο αέρα
15. Σπινθηριστής
16. Θήκη μηχανισμού κοπής
17. Βίδα ρύθμισης χαμηλών στροφών
18. Βίδα ρύθμισης αναλογίας του μείγματος
19. Ένθετο φίλτρο αέρα
20. Φίλτρο καυσίμου

* Ο εξοπλισμός που απεικονίζεται μπορεί να έχει μικρές διαφορές από αυτόν της εικόνας.

ΕΠΕΞΗΓΗΣΗ ΤΩΝ ΕΙΚΟΝΟΓΡΑΜΜΑΤΩΝ



1. Προσοχή. Τηρείτε τα ειδικά μέτρα ασφαλείας.
2. Διαβάστε τις οδηγίες χρήσης και ακολουθήστε τις υποδείξεις και

ΕΠΕΞΗΓΗΣΗ ΠΡΟΕΙΔΟΠΟΙΗΤΙΚΩΝ ΣΗΜΑΤΩΝ

- ΠΡΟΣΟΧΗ
- ΠΡΟΕΙΔΟΠΟΙΗΣΗ
- ΣΥΝΑΡΜΟΛΟΓΗΣΗ/ΡΥΘΜΙΣΕΙΣ
- ΠΛΗΡΟΦΟΡΙΕΣ

ΕΞΑΡΤΗΜΑΤΑ ΚΑΙ ΕΠΙΠΛΕΟΝ ΑΝΤΑΛΛΑΚΤΙΚΑ

1. Θήκη μηχανισμού κοπής - 2 τμχ
2. Κλειδί σπινθηριστή + κατασβίδι - 1 τμχ
3. Κατασβίδι διπλής όψης - 1 τμχ
4. Εξάγωνο κλειδί - 2 τμχ
5. Μηχανικό κλειδί - 1 τμχ
6. Δοχείο για μείγμα καυσίμου βενζίνης και λαδιού - 1 τμχ

ΠΡΟΕΤΟΙΜΑΣΙΑ ΓΙΑ ΕΡΓΑΣΙΑ

ΜΕΤΑΦΟΡΑ ΤΟΥ ΨΑΛΙΔΙΟΥ ΜΠΟΡΝΤΟΥΡΑΣ

Προτού προβείτε στη μεταφορά του ψαλιδιού, φορέστε τις προστατευτικές θήκες πάνω στον μηχανισμό των μαχαριών. Μεταφέρετε το ψαλίδι μπορντούρας από την πρόσθια χειρολαβή.

Απαγορεύεται η μεταφορά του ψαλιδιού από τη βασική χειρολαβή. Όταν χρειάζεται να εκτελέσετε μερικές διαδοχικές διαδικασίες, θα πρέπει να απενεργοποιείτε το ψαλίδι με τον διακόπτη ανάφλεξης ανάμεσα στις διαδικασίες.

ΠΛΗΡΩΣΗ ΤΟΥ ΡΕΖΕΡΒΟΥΡ ΚΑΥΣΙΜΟΥ

Κατά την πλήρωση του εξοπλισμού με καύσιμο τηρείτε τις ακόλουθες οδηγίες:

- Ο κινητήρας δεν πρέπει να βρίσκεται σε λειτουργία.
 - Προσέχετε το καύσιμο να μην χυθεί έξω.
- Αναμείξτε βενζίνη (αμολυβή βενζίνη αριθμού οκτανίου 95) με υψηλής ποιότητας λάδι για δίχρονο κινητήρα σύμφωνα με τον παρακάτω πίνακα.

Πίνακας για μείγμα 25: 1

Βενζίνη [L]	1	2	3	4	5
Λάδι για δίχρονο κινητήρας [ml]	40	80	120	160	200

- Βάλτε την επιθυμητή ποσότητα λαδιού στο δοχείο για μίγμα βενζίνης-λαδιού και κατόπιν προσθέστε τη δοσομετρημένη με ακρίβεια ποσότητα βενζίνης.
- Βιδώστε το πώμα και ανακατέψτε πολύ καλά.

- Ξεβιδώστε το πώμα του στομίου πλήρωσης καυσίμου (11).
- Βάλτε το εκ των προτέρων προετοιμασμένο μείγμα καυσίμου (το πολύ 600 ml).
- Βιδώστε το πώμα του στομίου πλήρωσης καυσίμου (11).

Τα περισσότερα προβλήματα με τους βενζινοκίνητους κινητήρες άμεσα ή έμμεσα σχετίζονται με το καύσιμο που χρησιμοποιείται. Είναι σημαντικό να μην χρησιμοποιείτε λάδι για τετράχρονο κινητήρες για την παρασκευή του μείγματος.

Η ΡΥΘΜΙΣΜΕΝΗ ΒΑΣΙΚΗ ΧΕΙΡΟΛΑΒΗ

Προτού προβείτε στην εργασία, μπορείτε να στερεώσετε τη βασική χειρολαβή του ψαλιδιού (8) στην πιο βολική για σας θέση ανάλογα με την προγραμματιζόμενη εργασία. Μπορείτε να στερεώσετε τη χειρολαβή σε 3 θέσεις, στρέφοντας κατά τις 90° προς τα αριστερά ή προς τα δεξιά σε σχέση με την αρχική θέση (εικ. Α).

Κατά την αλλαγή της θέσης της βασικής χειρολαβής (8) ο μοχλός της ρυθμιστικής δικλείδας (7) δεν θα πρέπει να είναι πιεσμένος.

- Μετακινήστε το κουμπί κλειδώματος της βασικής χειρολαβής (9) προς τα πίσω (εικ. Β).
- Τοποθετήστε τη βασική χειρολαβή στην επιλεγμένη θέση και αφήστε το κουμπί κλειδώματος της βασικής χειρολαβής (9).
- Η βασική χειρολαβή θα κλειδωθεί αυτόματα στην εν λόγω θέση.

ΛΕΙΤΟΥΡΓΙΑ / ΡΥΘΜΙΣΕΙΣ

ΕΚΚΙΝΗΣΗ ΤΟΥ ΚΙΝΗΤΗΡΑ

Το ψαλίδι μπορντούρας διαθέτει τον μηχανισμό κλειδώματος ο οποίος παρέχει προστασία από ακούσιο πάτημα του μοχλού της ρυθμιστικής δικλείδας. Ο μηχανισμός των μαχαiriών θα αρχίσει να κινείται κατόπιν εκκίνησης του κινητήρα.

- Αφαιρέστε τις θήκες (16) από τον μηχανισμό των μαχαiriών (1) (εικ. C).
- Ελέγξτε κατά πόσο υπάρχει καύσιμο στο ρεζερβουάρ καυσίμου.
- Αντλήστε καύσιμο με την αντλία μεμβράνης (12) (μερικές φορές) ώστε να εμφανιστεί στον εύκαμπο σωλήνα καυσίμου (εικ. D).
- Όταν ο κινητήρας είναι κρύος, μετακινήστε τον μοχλό εναλλάκτη τροφοδοσίας προς τα μπρος (13) στη θέση „CLOSE“ (εικ. E).
- Μετακινήστε τον διακόπτη ανάφλεξης (5) στη θέση της ενεργοποίησης „I“ (εικ. F).
- Τοποθετήστε το ψαλίδι πάνω σε μια σταθερή βάση (έδαφος).
- Κρατήστε το ψαλίδι με αιγουριά, στριγγίζοντάς το στο έδαφος, και τραβήξτε το σκονίι εκκίνησης (4), στην αρχή αργά, μέχρι να λειτουργήσει ο σύνδεσμος, και κατόπιν τραβήξτε πιο δυνατά (εικ. G).
- Κατόπιν εκκίνησης πιέστε τον μηχανισμό κλειδώματος του διαφράγματος αέρος (6) και κατόπιν πιέστε ελαφριά τον μοχλό του διαφράγματος αέρος (7) (εικ. H).
- Αφήστε τον κινητήρα να ζεσταθεί, με ελαφρώς πιεσμένη προς τα μέσα ρυθμιστική δικλείδα (7).
- Μετακινήστε τον μοχλό εναλλάκτη τροφοδοσίας προς τα πίσω (13), στη θέση „OPEN“.
- Προβείτε στις εργασίες.

Εάν ο κινητήρας δεν εκκινήσει από την πρώτη προσπάθεια, μετακινήστε τον μοχλό εναλλάκτη τροφοδοσίας (13) κατά μισή διαδρομή και τραβήξτε εκ νέου το σκονίι εκκίνησης.

Σε περίπτωση κατά την οποία περισσότερες της μίας προσπάθειες δεν αποφέρουν αποτέλεσμα, θα πρέπει να αντλήσετε το καύσιμο με την αντλία μεμβράνης (12) και να επαναλάβετε την προσπάθεια.

Κατά την ενεργοποίηση κρατάτε το ψαλίδι με τα δύο χέρια. Απαγορεύεται η εκκίνηση του κινητήρα όταν κρατάτε το ψαλίδι με το ένα χέρι. Κατά την εκκίνηση θα πρέπει να στηρίζετε το ψαλίδι στο έδαφος και να το κρατάτε πολύ καλά. Βεβαιωθείτε ότι ο μηχανισμός των μαχαiriών δεν ακουμπά σε κανένα αντικείμενο. Απαγορεύεται η εκτέλεση εργασιών, εάν το σκονίι εναλλάκτη τροφοδοσίας βρίσκεται στη θέση „CLOSE“.

ΑΚΙΝΗΤΟΠΟΙΗΣΗ ΤΟΥ ΚΙΝΗΤΗΡΑ

- Αφήστε τον μοχλό της ρυθμιστικής δικλείδας (7), ώστε ο κινητήρας να λειτουργήσει άνευ φορτίου για μερικά λεπτά.
- Μετακινήστε τον διακόπτη ανάφλεξης (5) στη θέση της απενεργοποίησης „0“.

ΡΥΘΜΙΣΗ ΤΟΥ ΚΑΡΜΠΟΥΡΑΤΕΡ

Το καρμπουράτερ του εξοπλισμού διαθέτει εργοστασιακές ρυθμίσεις, αλλά σε περίπτωση αλλαγής των συνθηκών λειτουργίας ενδέχεται να χρειαστεί ακριβέστερη ρύθμιση. Προβαίνοντας στη ρύθμιση του καρμπουράτερ βεβαιωθείτε ότι έχει εγκατασταθεί καινούργιο φίλτρο αέρος και καινούργιο φίλτρο καυσίμου καθώς και ότι έχει συμπληρωθεί επαρκής ποσότητα του μηχανισμού καυσίμου.

Η βίδα ρύθμισης (18) χρησιμοποιείται για τη ρύθμιση αναλογίας του μείγματος καυσίμου, ενώ η βίδα ρύθμισης (17) για τη ρύθμιση χαμηλών στροφών.

Βιδώστε τη βίδα ρύθμισης αναλογίας του μείγματος καυσίμου (18) έως το τέλος της διαδρομής (όχι όμως δυνατά) και χαλαρώστε κατά 21/2 σπείρες.

- Ενεργοποιήστε τον κινητήρα και αφήστε τον να ζεσταθεί, με κατά ήμισυ βυθισμένο το διάφραγμα αέρος (7).
- Αφού ζεσταθεί ο κινητήρας, αφήστε τη ρυθμιστική δικλείδα (7) και αφήστε τον κινητήρα να λειτουργήσει με χαμηλές στροφές.
- Στρέψτε τη βίδα ρύθμισης χαμηλών στροφών (17) έως τη στιγμή της ακινητοποίησης του μηχανισμού των μαχαiriών. Εάν η συχνότητα των στροφών θα είναι υπερβολικά χαμηλή, στρέψτε τη βίδα προς τα δεξιά (εικ. I).

Αποφύγετε να ακουμπάτε τον αποσβεστήρα κραδασμών. Ο αποσβεστήρας κραδασμών, όταν είναι καυτός, δύναται να προκαλέσει σοβαρές σωματικές βλάβες.

Ο ΜΗΧΑΝΙΣΜΟΣ ΠΕΔΗΣΗΣ ΤΩΝ ΜΑΧΑΙΡΙΩΝ

Το ψαλίδι διαθέτει τον αυτόματο μηχανισμό πέδησης ο οποίος ακινητοποιεί τον μηχανισμό των μαχαiriών αφού αφήσετε το κουμπί της ρυθμιστικής δικλείδας (7). Ο μηχανισμός πέδησης ενεργοποιείται αυτόματα με επίδραση της δύναμης αδρανείας στο φορτίο τοποθετημένο μέσα στο σώμα του.

Προτού προβείτε στην εργασία σας με το ψαλίδι, βεβαιωθείτε για την ομαλή λειτουργία του μηχανισμού πέδησης των μαχαiriών. Σε περίπτωση μη αποτελεσματικής λειτουργίας του μηχανισμού πέδησης, προτού προβείτε στην εργασία σας με το ψαλίδι, θα πρέπει να ρυθμίσετε τον μηχανισμό πέδησης ή να τον επισκευάσετε στο εξουσιοδοτημένο συνεργείο.

ΥΠΟΔΕΙΞΕΙΣ ΤΗΣ ΑΣΦΑΛΟΥΣ ΧΡΗΣΗΣ

Προτού προβείτε στην εργασία, ελέγξτε εάν στη μπορντούρα τυχόν υπάρχουν αντικείμενα που δεν φαίνονται όπως περίφραγμα, συμπριετόπλεγμα κ.λπ.

- Κλαδεύετε μακριά κλαδιά σταδιακά, ένα-ένα τα στρώματα.
- Επιτρέπεται να κλαδεύετε με το ψαλίδι μόνο ξηρά μπορντούρα.
- Κατόπιν ολοκλήρωσης της εργασίας, τοποθετήστε τις θήκες επάνω στον κοπτικό μηχανισμό.

ΚΟΥΡΕΜΑ ΜΠΟΡΝΤΟΥΡΑΣ

- Εκτός από το κούρεμα μπορντούρας, μπορείτε να χρησιμοποιείτε το ψαλίδι και για το κούρεμα θάμνων.
- Το καλύτερο αποτέλεσμα της εργασίας επιτυγχάνεται καθώς κατεβύθνετε τον κοπτικό μηχανισμό υπό τη γωνία των 15° κατά προσέγγιση ως προς τον θάμνο.
- Ο διπλευρός κοπτικός μηχανισμός και τα μαχαίρια με αντίστροφη κίνηση καθιστούν δυνατή την εργασία στις δύο κατευθύνσεις ή με τάλαντωση (εικ. J).
- Για να επηρευθεί το ίδιο ύψος σε όλα τα σημεία της μπορντούρας που

κουρευετε, συνιστάται να περάσετε ένα τεντωμένο σπάγκο ή κορδόνι κατά μήκος της ακμής της μπουρντούρας. Πρέπει να κόψετε τα κλαδιά τα οποία εξέρχουν από τη δημιουργηθείσα γραμμή (εικ. Κ).

- Για να κατευθύνετε τα κλαδιά κάτω από τα μαχαίρια, μετακινείτε τον κοπτικό μηχανισμό ομοιόμορφα μπρος ή πίσω κατά το μήκος της γραμμής κοπής.
- Κουρευείτε τις πλαϊνές επιφάνειες της μπουρντούρας με καμπυλωτές κινήσεις, από κάτω προς τα πάνω (εικ. Λ).

ΕΡΓΑΣΙΕΣ ΜΕ ΤΟ ΨΑΛΙΔΙ ΜΠΟΡΝΤΟΥΡΑΣ

 **Προτού προβείτε στην προγραμματισμένη εργασία, μελετήστε την παράγραφο που περιέχει τους κανόνες ασφαλείας χρήσης του ψαλιδιού μπουρντούρας.**

- **Τηρείτε τους κανόνες ασφαλείας.**
- **Επιτρέπεται η χρήση του ψαλιδιού μπουρντούρας μόνο για την κοπή ξυλωδών υλικών. Απαγορεύεται η κοπή άλλων υλικών με το ψαλίδι.**
- **Απαγορεύεται η χρήση του ψαλιδιού μπουρντούρας ως μοχλό ανύψωσης, μεταφοράς ή διαχωρισμού αντικειμένων.**
- **Απαγορεύεται η στερέωση του ψαλιδιού σε μηχανισμούς που προορίζονται για σταθερή εργασία.**
- **Κατά την εκτέλεση της εργασίας σας με το ψαλίδι μην ασκείτε μεγάλη πίεση σε αυτό. Εκτελείτε εργασίες με το ψαλίδι χωρίς να ασκείτε μεγάλη πίεση, διότι ο κινητήρας λειτουργεί με πλήρως ανοικτή τη ρυθμιστική δικλειδα.**

 • Πιέστε το κουμπί κλειδώματος του μοχλού της ρυθμιστικής δικλειδας (6) καθώς και τον μοχλό της ρυθμιστικής δικλειδας (7) (προτού προβείτε στην εργασία με το ψαλίδι αφήστε τον κινητήρα να αναπτύξει την πλήρη ταχύτητα).

- Κατά τη λειτουργία διατηρείτε την πλήρη ταχύτητα.
- Κατόπιν ολοκλήρωσης της εργασίας σας αφήστε τον μοχλό της ρυθμιστικής δικλειδας (7), ώστε ο κινητήρας να λειτουργήσει άνευ φορτίου για μερικά λεπτά.
- Προτού αφήσετε το ψαλίδι στην άκρη, απενεργοποιήστε τον κινητήρα.

 Διατήρηση υψηλών στροφών στο ψαλίδι χωρίς να εκτελείται καμία εργασία συνεπάγεται αχρείαστες δαπάνες και φθορά των μερών του μηχανήματος.

 Κατά την εκτέλεση εργασιών με το ψαλίδι μπουρντούρας χρησιμοποιήστε όλα τα διαθέσιμα βοηθητικά μέσα καθώς και κατάλληλη προστατευτική ενδυμασία.

 Αφαίρεση προστατευτικών μερών, λαβασμένο σέρβις και τεχνική συντήρηση ή λανθασμένη αντικατάσταση ανταλλακτικών αυξάνουν τον κίνδυνο σωματικών βλαβών. Απαγορεύεται η τροποποίηση της κατασκευής του ψαλιδιού. Σε περίπτωση εκτέλεσης εργασιών με αυθαίρετα τροποποιημένο ψαλίδι ο χρήστης στερείται του δικαιώματος στην κάλυψη της εργοστασιακής εγγύησης. Η χρήση του ψαλιδιού χωρίς να τηρούνται οι υποδείξεις που περιέχονται στις παρούσες οδηγίες επιστο συνεπάγεται την απώλεια του δικαιώματος στην κάλυψη της εργοστασιακής εγγύησης.

ΚΛΑΔΕΜΑ ΘΑΜΝΩΝ

 Απαγορεύεται να ανεβαίνετε πάνω σε δέντρο για κοπή κλαδιών με το ψαλίδι. Απαγορεύεται να ανεβαίνετε σε κλίμακες, πλατφόρμες, κορμούς δέντρων καθώς και να λαμβάνετε οποιαδήποτε άλλη στάση του σώματος η οποία ενδέχεται να προκαλέσει την απώλεια ισορροπίας και ελέγχου του ψαλιδιού. Μην εκτελείτε κοπή των κλαδιών που βρίσκονται πάνω από το επίπεδο των ώμων σας. Πάντα πρέπει να κρατάτε το ψαλίδι μπουρντούρας με τα δύο χέρια.

ΤΕΧΝΙΚΗ ΣΥΝΤΗΡΗΣΗ

 Προτού προβείτε σε καθαρισμό, έλεγχο ή επισκευή του ψαλιδιού, βεβαιωθείτε ότι ο κινητήρας είναι ακινητοποιημένος και έχει κρυώσει. Αποσυνδέστε το καλώδιο από τον σπινθηριστή, ώστε να αποτρέψετε ακούσια ενεργοποίηση του κινητήρα.

 Να είσαστε προσεκτικοί: οι κοπτικές ακμές των μαχαίριων είναι πολύ αιχμηρές. Όταν το ψαλίδι δεν χρησιμοποιείται, ο κοπτικός μηχανισμός πρέπει να βρίσκεται μέσα στη θήκη.

ΚΑΘΑΡΙΣΜΟΣ

-  Καθαρίζετε το σώμα του ψαλιδιού και τα πλαστικά του μέρη με μια μαλακή βούρτσα και ένα πανάκι.
- Μην χρησιμοποιείτε νερό και τα προϊόντα που περιέχουν διαλυτικό ή στιλβωτικές ουσίες.
- Προσέξτε ώστε οι οπές του περιβλήματος σχεδιασμένες για τον εξερισμό του ψαλιδιού να μην είναι φραγμένες.

ΣΥΝΤΗΡΗΣΗ

-  Ελέγξτε το ψαλίδι για τυχόν βλάβες, όπως: χαλαρή συγκράτηση του μαχαίριου, βλάβη του μαχαίριου, χαλαρές συνδέσεις με σπείρωμα, μέρη της κατασκευής με φθορά ή βλάβη.
- Ελέγξτε εάν η τοποθέτηση των καλυμμάτων και των προφυλακτῆρων είναι σωστή και ελέγξτε τα για τυχόν βλάβες. Προτού χρησιμοποιήσετε το ψαλίδι, πρέπει να εκτελέσετε όλες τις εργασίες συντήρησης και επισκευής.
- Κατόπιν κάθε χρήσης καθαρίστε τον κοπτικό μηχανισμό και ψεκάστε τον με το ειδικό σπρέι συντήρησης. Σε περίπτωση πολύωρης εργασίας με το εργαλείο, συνιστάται να λπαίνετε τακτικά τα μαχαίρια αλείφοντάς τα με ένα λεπτό στρώμα λιπαντικού λαδιού (εικ. Μ).
- Ελέγχετε την κατάσταση των μαχαίριων.
- Επιτρέπεται να εκτελείτε μόνο τις εργασίες τεχνικής συντήρησης του ψαλιδιού οι οποίες περιγράφονται στις παρούσες οδηγίες. Όλες οι λοιπές εργασίες θα πρέπει να εκτελούνται σε κέντρο σέρβις.
- Απαγορεύεται οποιαδήποτε τροποποίηση στην κατασκευή του ψαλιδιού μπουρντούρας.

ΑΠΟΘΗΚΕΥΣΗ

-  Προτού αποθηκεύσετε τον εξοπλισμό για χρονικό διάστημα μεγαλύτερο του ενός μηνός, αποστραγγίστε όλο το καύσιμο από το σύστημα καυσίμου.
- Αποστραγγίστε το καύσιμο από το ρεζερβουάρ, ενεργοποιήστε τον κινητήρα και αναμένετε να ακινητοποιηθεί λόγω ανεπάρκειας του καυσίμου.
- Κάθε σεζόν πληρώνετε το ρεζερβουάρ με νέο φρέσκο καύσιμο. Απαγορεύεται να βάζετε οποιαδήποτε καθαριστικά προϊόντα μέσα στο ρεζερβουάρ, διότι αυτό ενδέχεται να προκαλέσει βλάβη του κινητήρα.
- Αποθηκεύστε το ψαλίδι σε ένα ασφαλές, ξηρό μέρος μακριά από παιδιά.
- Μην εισάγετε οιαδήποτε αντικείμενα μέσα στο σώμα του ψαλιδιού.

 Προσέξτε η ελαστική σκόνη να μην συσσωρεύεται πάνω στα βασικά μέρη του συστήματος καυσίμου όπως το καρμπυρατέρ, το φίλτρο καυσίμου, το καλώδιο καυσίμου ή το ρεζερβουάρ καυσίμου. Μείγματα καυσίμου με χρήση αλκοόλης (αιθυλικής ή μεθυλικής) δύναται να απορροφώσουν υγρασία, κάτι το οποίο οδηγεί στον διαχωρισμό των κλασμάτων του καυσίμου και τη δημιουργία οξέων. Καύσιμο που περιέχει οξέα δύναται να προκαλέσει βλάβη του κινητήρα.

ΤΟ ΦΙΛΤΡΟ ΑΕΡΟΣ

 Το φίλτρο αέρος, όταν είναι λερωμένο, μειώνει την αποτελεσματικότητα του κινητήρα καθώς και αυδάνη την καταπόληση του καυσίμου. Το φίλτρο αέρος χρήζει αντικατάστασης κατόπιν κάθε 5 ωρών λειτουργίας του εξοπλισμού.

- Καθαρίστε το καπάκι του φίλτρου αέρος (14) και τον χώρο γύρω του, ούτως ώστε κατά την αφαίρεσή του οι βρομιές να μην εισέλθουν στον θάλαμο του καρμπυρατέρ.
- Πιέστε το κουμπί κλειδώματος του καπακιού του φίλτρου αέρος και αφαιρέστε το καπάκι του φίλτρου (εικ. Ν).
- Αφαιρέστε το ένθετο του φίλτρου αέρος (19), πλύντε το με σαπουνόνερο, ξεπλύντε με καθαρό νερό και στεγνώστε (εικ. Ο).
- Τοποθετήστε το ένθετο του φίλτρου αέρος (19), βεβαιωθείτε ότι οι εγκοπές στις πλαϊνές πλευρές του φίλτρου αέρος έχουν συμπέσει με τις εγκοπές στο σώμα του φίλτρου (14).
- Τερωέστε το καπάκι του φίλτρου αέρος (14).

 Προς αποφυγή πυρκαγιάς ή εμφάνισης επικινδύνων αναθυμιάσεων απαγορεύεται να ξεπλύνετε το φίλτρο αέρος με βενζίνη ή άλλα εύφλετα διαλυτικά.

ΤΟ ΦΙΛΤΡΟ ΚΑΥΣΙΜΟΥ

- Ξεβιδώστε το πώμα του στομίου πλήρωσης καυσίμου (11).
- Φτιάξτε έναν συρματίνο γάντζο και αφαιρέστε το φίλτρο καυσίμου (20) από το στόμιο πλήρωσης καυσίμου (εικ. Ρ).
- Αφαιρέστε το φίλτρο καυσίμου, ξεπλύντε το με βενζίνη ή αντικαταστήστε με καινούργιο.
- Τοποθετήστε το φίλτρο καυσίμου στο ρεζερβουάρ.
- Βιδώστε το πώμα του στομίου πλήρωσης καυσίμου (11).
- Κατόπιν αφαίρεσης του φίλτρου καυσίμου κρατήστε την άκρη του εύκαμπτου σωλήνα αναρρόφησης με τον συρματίνο γάντζο. Κατά την τοποθέτηση να προσέχετε ώστε τυχόν βρομιές να μην εισέλθουν στον σωλήνα αναρρόφησης. Καθώς εισάγετε το φίλτρο καυσίμου μέσα στο ρεζερβουάρ, βεβαιωθείτε ότι φτάνει έως την πίσω γωνία.

Ο ΣΠΙΝΘΗΡΙΣΤΗΣ

Για την ομαλή λειτουργία του κινητήρα θα πρέπει να ελέγχετε τακτικά την κατάσταση του σπινθηριστή.

- Αφαιρέστε τον ακροδέκτη από τον σπινθηριστή (15).
- Τοποθετήστε το κλειδί σπινθηριστή (περιλαμβάνεται στη συσκευασία) πάνω στον σπινθηριστή και ξεβιδώστε τον (εικ. R).
- Καθαρίστε και ρυθμίστε το κενό (0,65 mm) (εικ. S).
- Τοποθέτηση (ή αντικατάσταση του σπινθηριστή όταν χρειαστεί) πραγματοποιείται στην αντίστροφη από την αφαίρεσή του σειρά.

ΣΥΜΠΛΗΡΩΜΑΤΙΚΕΣ ΟΔΗΓΙΕΣ

Βεβαιωθείτε ότι δεν υπάρχει διαρροή καυσίμου, ελέγξτε το σφίξιμο όλων των εξαρτημάτων στερέωσης, ειδικότερα της στερέωσης της χειρολαβής και του μηχανισμού των μαχαίριων, ελέγξτε τα βασικά μέρη του εξοπλισμού για τυχόν βλάβες. Σε περίπτωση ανεύρεσης οπωσδήποτε βλαβών, προτού χρησιμοποιήσετε εκ νέου το ψαλίδι μπροντούρας, θα πρέπει να βεβαιωθείτε ότι είναι επισκευασμένο. Όλες οι βλάβες πρέπει να επισκευάζονται από την εξουσιοδοτημένη υπηρεσία του κατασκευαστή.

ΤΕΧΝΙΚΑ ΧΑΡΑΚΤΗΡΙΣΤΙΚΑ

ΟΝΟΜΑΣΤΙΚΑ ΧΑΡΑΚΤΗΡΙΣΤΙΚΑ

Ψαλίδι μπροντούρας βενζινοκίνητο 58G955	
Παράμετροι	Τιμές
Χωρητικότητα του κινητήρα	26 cm ³
Ισχύς του κινητήρα	0,75 kW (1,02 ίππους)
Μέγιστη ταχύτητα του κοπτικού μηχανισμού άνευ φορτίου	2000 στροφές ανά λεπτό
Μέγιστη ταχύτητα του κινητήρα άνευ φορτίου	8500 στροφές ανά λεπτό
Συχνότητα της περιστροφής του κινητήρα άνευ φορτίου	3000 στροφές ανά λεπτό
Κατανάλωση καυσίμου	0,76 λίτρα / ώρα
Καύσιμο: μείγμα σε αναλογία:	Βενζίνη/λάδι (για δίχρονο) 25 : 1
Καρμπυρατέρ	με μεμβράνη
Σύστημα ανάφλεξης	CDI
Σπινθηριστής	L7RTC; BM6A; L7T
Χωρητικότητα του ρεζερβουάρ καυσίμου	600 ml
Πλάτος κοπής	550 mm
Μέγιστο πάχος προς κοπή κλαδιού	20 mm
Βάρος	6 kg
Έτος κατασκευής	2021
To 58G955 σημαίνει τον τύπο αλλά και τον κωδικό προϊόντος της μηχανής	

ΠΛΗΡΟΦΟΡΙΕΣ ΓΙΑ ΕΠΙΠΕΔΟ ΘΟΥΡΥΒΟΥ ΚΑΙ ΚΡΑΔΑΣΜΟΥΣ

Επίπεδο ακουστικής πίεσης	$L_p = 101,29 \text{ dB(A)}$ $K = 3 \text{ dB(A)}$
Επίπεδο ακουστικής ισχύος	$L_w = 106,68 \text{ dB(A)}$ $K = 3 \text{ dB(A)}$
Επιτάχυνση της παλμικής κίνησης (πρόσθια χειρολαβή)	$a_h = 4,081 \text{ m/s}^2$ $K = 1,5 \text{ m/s}^2$
Επιτάχυνση της παλμικής κίνησης (οπίσθια χειρολαβή)	$a_h = 4,358 \text{ m/s}^2$ $K = 1,5 \text{ m/s}^2$

Πληροφορίες για επίπεδο θορύβου και κραδασμούς

Το επίπεδο θορύβου που εκτιμάται από τον εξοπλισμό περιγράφεται με τη βοήθεια: της στάθμης ακουστικής πίεσης L_p και της στάθμης ακουστικής ισχύος L_w (όπου το K είναι η τιμή αβεβαιότητας στη μέτρηση). Το επίπεδο κραδασμών που εκτιμάται από την ηλεκτρική μηχανή περιγράφεται με τη βοήθεια της επιτάχυνσης της παλμικής κίνησης a_h (όπου το K είναι η τιμή αβεβαιότητας στη μέτρηση). Η στάθμη της παραγόμενης ακουστικής πίεσης L_p , η στάθμη ακουστικής ισχύος L_w , και η επιτάχυνση της παλμικής κίνησης a_h που παρατίθενται σε αυτές τις οδηγίες έχουν υπολογιστεί σύμφωνα με τις απαιτήσεις του προτύπου EN ISO 10517:2009. Η αναφερόμενη στάθμη κραδασμών a_h μπορεί επίσης να χρησιμοποιηθεί για τη σύγκριση διαφόρων μοντέλων ηλεκτρικών μηχανημάτων της ίδιας τάξης.

Η δηλωμένη τιμή κραδασμών είναι αντιπροσωπευτική για βασικές εργασίες με το ηλεκτρικό εργαλείο. Η τιμή κραδασμών μπορεί να αλλάξει, εάν το ηλεκτρικό εργαλείο θα χρησιμοποιείται για άλλους σκοπούς. Η τιμή κραδασμών μπορεί να επηρεαστεί από ελλιπή ή πολύ σπάνια τεχνική συντήρηση. Οι ανωτέρω αιτίες ενδέχεται να προκαλέσουν αύξηση της έκθεσης στους κραδασμούς κατά την περίοδο λειτουργίας.

Για την ακριβή εκτίμηση της έκθεσης στους κραδασμούς θα πρέπει να λάβετε υπόψη σας τον χρόνο κατά τον οποίο το εργαλείο είναι απενεργοποιημένο ή κατά τον οποίο είναι ενεργοποιημένο αλλά δεν λειτουργεί. Κατόπιν ακριβούς εκτίμησης όλων των παραγόντων, η συνολική τιμή κραδασμών μπορεί να είναι πολύ χαμηλότερη.

Για την προστασία του χειριστή από τη βλαβερή επίδραση των κραδασμών πρέπει να εφαρμόσετε επιπρόσθετα μέτρα ασφαλείας, ήτοι να εξασφαλίσετε την τεχνική φροντίδα του ηλεκτρικού εργαλείου και των παρελκόμενων εργασιών, να διατηρείτε τη θερμοκρασία των χεριών σας σε αποδεκτό επίπεδο, να τηρείτε το πρόγραμμα εργασίας.

ΠΡΟΣΤΑΣΙΑ ΠΕΡΙΒΑΛΛΟΝΤΟΣ



Ηλεκτρικές συσκευές δεν πρέπει να απορριπτούν μαζί με τα οικιακά απορρίμματα, αλλά να παραδίδονται στο ειδικό τμήμα ανακύκλωσης. Τις πληροφορίες για το θέμα ανακύκλωσης μπορεί να σας τις παρέχει ο πωλητής του προϊόντος ή οι τοπικές αρχές. Ηλεκτρονικός και ηλεκτρονικός εξοπλισμός, το χρονικό περιώριο λειτουργίας του οποίου έληξε, περνάει επικινδύνως για το περιβάλλον ουδείς. Εξοπλισμός, ο οποίος δεν έχει υποστεί ανακύκλωση, αποτελεί ενδεδειγμένο κίνδυνο για το περιβάλλον και την υγεία του ανθρώπου.

* Διατηρούμε το δικαίωμα εισαγωγής αλλαγών.

Η εταιρεία «Gruha Torpek Spółka z ograniczoną odpowiedzialnością» Spółka komandytowa, η οποία εδρεύει στη Βαρσοβία επί διεύθυνση: Roganiczna str. 2/4 (αποκαλούμενη εφεξής η «Gruha Torpek»), προειδοποιεί ότι όλα τα πνευματικά δικαιώματα δημιουργού για το περιεχόμενο των παρούσων οδηγιών (αποκαλούμενων εφεξής οι «Οδηγίες») συμπεριλαμβανομένων των κειμένων, των φωτογραφιών, διαγραμμάτων, εικόνων και σχεδίων, κωδικών και της στοιχειώδους ανήκουν αποκλειστικά στην εταιρεία Gruha Torpek και προστατεύονται με το Νόμο περί δικαιώματος δημιουργού και συγγενών δικαιωμάτων από τις 4 Φεβρουαρίου του έτους 1994 (Ενημερωτικό δελτίο των νομοθετημάτων της Δημοκρατίας της Πολωνίας Αρ. 90 Αρθ. 631 με τις υπόμηνες μετατροπές). Αντιγραφή, αναπαραγωγή, δημοσίευση, αλλαγή των στοιχείων των οδηγιών χωρίς την έγγραφη έγκριση της εταιρείας Gruha Torpek αυστηρά απαγορεύεται και μπορεί να οδηγήσει σε έγερση ποινικών και άλλων αξιώσεων.

TRADUCCIÓN DEL MANUAL ORIGINAL CORTASETOS CON MOTOR DE COMBUSTIÓN

ES

58G955

ATENCIÓN: ANTES DE USAR ESTA HERRAMIENTA ES NECESARIO LEER LAS INSTRUCCIONES Y GUARDARLAS PARA LAS FUTURAS CONSULTAS.

NORMAS DE SEGURIDAD DETALLADAS

ANTES DE EMPEZAR A USAR LA HERRAMIENTA, LEA EL MANUAL DE INSTRUCCIONES.

Preparación

- EL CORTASETOS PUEDE CAUSAR LESIONES GRAVES. Lea atentamente el manual e información sobre el manejo adecuado del cortasetos, su preparación, mantenimiento, arranque y parada. Familiarícese con todos los controles y el uso adecuado del cortasetos.
- No permita que los niños usen el cortasetos.
- Tenga cuidado con las líneas eléctricas aéreas.
- Durante el trabajo, no debe haber cerca espectadores, especialmente niños.
- Debe llevar ropa adecuada. No use ropa suelta o joyas que puedan ser atrapadas por partes móviles. Se recomienda el uso de guantes duraderos, calzados antideslizante y gafas de protección.
- Se debe tener cuidado cuando se trabaja con combustibles. Son sustancias inflamables y sus humos tienen propiedades explosivas. Siga las instrucciones a continuación.
 - Use solo un recipiente aprobado.
 - No quite la tapa de llenado del combustible ni agregue combustible mientras la fuente de alimentación esté funcionando. El motor y los componentes del sistema de escape deben enfriarse antes de rellenar el combustible.
 - No fume tabaco.
 - No se debe rellenar el combustible dentro de las habitaciones.
 - No guarde el cortasetos o el tanque de combustible en áreas de fuego abierto, por ejemplo al lado de un calentador de agua a gas.
 - En caso de derrame de combustible, no arranque el motor, retire el cortasetos del punto de fuga antes de arrancarlo.

- Después de rellenar el combustible, inserte siempre la tapa de llenado y apriétela correctamente.
 - Si el tanque de combustible está vacío, debe rellenarse afuera.
- g) Si el mecanismo de corte golpea un cuerpo extraño o el cortasetos emite un ruido o vibración inusual cuando se inicia, debe apagar la fuente de alimentación y permitir que el cortasetos pare. A continuación desconecte el cable de la bujía y realice lo siguiente:
- comprobar si hay daño;
 - verifique las piezas y apriete en caso de que se aflojen;
 - en el caso de piezas dañadas, reemplace o repare usando elementos de parámetros equivalentes.

h) ¡Atención! Protección auditiva es necesaria.

i) ¡Atención! Protección ocular es necesaria.

j) Aprenda cómo detener el cortasetos en caso de emergencia. Use

- a) El motor debe detenerse antes de los siguientes pasos:
- limpieza o desbloqueo;
 - inspección, mantenimiento o trabajo con el cortasetos;
 - ajuste de la posición del dispositivo de corte;
 - dejar el cortasetos sin supervisión.

b) Antes de arrancar el motor, el cortasetos debe estar en el lugar correcto en la posición de trabajo correcta.

c) Al trabajar con el cortasetos, primero asegure la posición de trabajo correcta antes de arrancar el motor.

d) No utilice el cortasetos si el elemento de corte está dañado o demasiado desgastado.

e) Para reducir el riesgo de incendio, mantenga el motor y el silenciador libres de suciedad, hojas y exceso de lubricantes.

f) Al operar el cortasetos, todas las asas y cubiertas deben estar en su lugar. No intente utilizar el cortasetos incompleto o con modificaciones no aprobadas.

g) Si el cortasetos tiene dos asas, solo se pueden usar sujetándolo con las dos manos.

h) Siempre tenga en cuenta su entorno y preste atención a los posibles peligros que pueden ser difíciles de observar debido al ruido del cortasetos.

Mantenimiento y almacenamiento

a) Si el cortasetos se para para el servicio técnico, inspección o almacenamiento, apague el motor, desconecte el cable de la bujía y asegúrese de que todas las partes móviles se detengan por completo. El cortasetos debe enfriarse antes de cualquier inspección, ajuste, etc.

b) El cortasetos debe almacenarse en lugares donde los humos de combustible no estén expuestos a llamas o chispas. El cortasetos se puede soltar para su almacenamiento solo después de que se hayan enfriado.

c) Al mover o almacenar el cortasetos, la cubierta del elemento de corte debe estar puesta en todo momento.

DESCRIPCIÓN DE ICONOS UTILIZADOS.



1. ¡Atención! Guarde precauciones
2. Lea el manual de uso, siga las advertencias y las reglas de seguridad incluidas.
3. Use el equipo de protección personal (gafas de seguridad,

- protección auditiva).
4. Use ropa de protección.
5. Use calzado protector.
6. Use guantes de protección.
7. Tenga cuidado con los bordes afilados.
8. ¡Atención! Caliente.
9. Riesgo de incendio.
10. Apague el motor y desconecte el cable de la bujía antes de iniciar el mantenimiento o la reparación.
11. Proteja la herramienta contra la humedad.
12. Para utilizar en los exteriores.

ESTRUCTURA Y APLICACIÓN

El cortasetos con motor de combustión es una herramienta manual. Está alimentado por un motor de dos tiempos refrigerado por aire. Este tipo de dispositivo está diseñado para realizar trabajos en el jardín particular, tales como: cortar setos, arbustos y matorrales. Cualquier otro uso que no está permitido en este manual, puede causar daños a la hoja y plantea una grave amenaza para el usuario. El cortasetos es solo para el uso de aficionado.



Se prohíbe el uso de esta herramienta eléctrica para usos diferentes de los aquí indicados.

DESCRIPCIÓN DE LAS PÁGINAS GRÁFICAS

La lista de componentes se refiere a las piezas del dispositivo mostradas en la imagen al inicio del manual.

1. Espada
2. Protección de la mano
3. Empuñadura frontal
4. Mango de arranque
5. Interruptor de encendido
6. Palanca de bloqueo del acelerador
7. Palanca del acelerador
8. Empuñadura principal
9. Rueda de boqueo de la empuñadura principal
10. Dispositivo de combustible
11. Tapón de la entrada de carburante
12. Bomba de diafragma
13. Palanca de succión
14. Filtro de aire
15. Bujía
16. Protección de la espada
17. Tornillo de ajuste de revoluciones lentas
18. El tornillo de ajuste para la composición de la mezcla.
19. Medio filtrante del filtro de aire
20. Filtro de combustible

* Puede haber diferencias entre la imagen y el producto.

DESCRIPCIÓN DE ICONOS UTILIZADOS

- ATENCIÓN
- ADVERTENCIA
- MONTAJE / CONFIGURACIONES
- INFORMACIÓN

ÚTILES Y ACCESORIOS

- | | |
|--|----------|
| 1. Protección de la espada | - 2 uds. |
| 2. Llave para bujías + destornillador | - 1 ud. |
| 3. Destornillador doble | - 1 ud. |
| 4. Llave hexagonal | - 2 uds. |
| 5. Llave plana | - 1 ud. |
| 6. Depósito para el compuesto de gasolina-aceite | - 1 ud. |

PRIMEROS PASOS ANTES DE EMPEZAR A TRABAJAR

TRANSPORTE DEL CORTASETOS



Antes de mover el cortasetos, siempre ponga las protecciones sobre la espada. Mueva el cortasetos por la empuñadura frontal. No lo mueva sujetándolo por la empuñadura principal. Si necesita llevar a cabo una secuencia de operaciones de corte, entre las operaciones debe apagar el cortasetos con el interruptor de encendido.

LLENADO DEL DEPÓSITO DE COMBUSTIBLE

 Al llenar el depósito con el combustible debe cumplir con las siguientes reglas:

- El motor no puede funcionar.
- No permita que el combustible se derrame.



 Mezcle la gasolina (gasolina sin plomo 95 octanos) con aceite de motor de buena calidad para motores de dos tiempos de acuerdo con la siguiente tabla.

Tabla para el compuesto 25: 1

Gasolina [l]	1	2	3	4	5
Aceite para motores de dos tiempos [ml]	40	80	120	160	200

 Vierta suficiente aceite en el depósito para el compuesto de gasolina-aceite y luego vierta la cantidad de gasolina cuidadosamente medida.

- Atornille la tapa y mezcle bien.

 Retire el tapón de la entrada de combustible (11).

- Vierta el compuesto de combustible preparado (máx. 600 ml).
- Cierre el tapón de la entrada de combustible (11).

 La mayoría de los problemas con los motores de combustión está directa o indirectamente relacionada con el combustible utilizado. Se debe tener especial cuidado de no utilizar para el compuesto el aceite para motores de 4 tiempos.

EMPUÑADURA PRINCIPAL AJUSTABLE

 Antes de comenzar el trabajo, se puede ajustar la posición de la empuñadura principal (8) de modo que sea más adecuado para trabajar. La empuñadura se puede ajustar en tres posiciones girándola 90° a la izquierda o derecha con respecto a la posición básica (imagen A).

 Al cambiar la posición de la empuñadura principal (8), la palanca del acelerador (7) no se puede presionar.

- Mueva el botón de bloqueo de la empuñadura principal (9) hacia abajo (imagen B).
- Gire la empuñadura principal a la posición deseada y libere la presión en el botón de bloqueo de la empuñadura principal (9).
- La empuñadura principal se bloquea automáticamente en la posición seleccionada.

FUNCIONAMIENTO/CONFIGURACIÓN

PUESTA EN MARCHA DEL MOTOR

 El cortasetos tiene un bloqueo contra la presión accidental de la palanca del acelerador. La espada comenzará a moverse después de arrancar el motor.

- Retire las protecciones (16) de la espada (1) (imagen C).
- Compruebe el llenado del depósito de combustible.
- Bombee el combustible con una bomba de diafragma (12) (varias veces) hasta que sea visible en el cable de combustible (imagen D).
- Con el motor frío, mueva la palanca de succión (13) a la posición "CLOSE" (imagen E).
- Coloque el interruptor de encendido (5) en la posición de encendido "I" (imagen F).
- Coloque el cortasetos sobre el suelo firme (tierra).
- Sujete el cortasetos firmemente apoyándolo en el suelo, tire del mango de arranque (4), primero lentamente hasta escuchar el enganche del embrague y después tire de ella firmemente (imagen G).
- Después del arranque, presione el bloqueo de la palanca del acelerador (6) y la palanca del acelerador (7) ligeramente (imagen H).
- Deje que el motor se caliente con la palanca del acelerador ligeramente presionada (7).
- Mueva la palanca de succión (13) de nuevo a la posición "OPEN".
- Realice el corte.

 En caso de que el motor no se encienda por primera vez, mueva la palanca de succión (13) a la mitad y luego tire de la mango de arranque otra vez.

Si un intento repetido no da resultado, debe bombear el combustible con la bomba de diafragma (12) y volver a intentarlo. su operación mantenga el cortasetos con ambas manos. No arranque el motor con el cortasetos en una mano. Durante la puesta en marcha el cortasetos debe apoyarse firmemente en el suelo y estar sujeto. Compruebe que la espada no toque ningún objeto. No corte cuando la varilla de succión esté en la posición "CLOSE".

PARADA DEL MOTOR

- Suelte la palanca del acelerador (7) para que el motor funcione unos minutos en vacío.
- Ajuste el interruptor de encendido (5) en la posición apagado "O".

AJUSTE DEL CARBURADOR

 El carburador de la herramienta se ajusta en la fábrica, pero puede requerir un ajuste exacto al cambiar las condiciones de operación. Antes de ajustar el carburador, asegúrese de que se haya instalado un nuevo filtro de aire y de combustible y de que se haya añadido un compuesto de combustible adecuado.

 El tornillo de ajuste (18) está diseñado para ajustar la composición de la mezcla, y el tornillo de ajuste (17) para ajustar la velocidad de revoluciones.

- Atornille el tornillo de ajuste de la mezcla (18) al máximo (no apriete demasiado) y afloje 2 vueltas y media.
- Arranque el motor y deje que se caliente con la palanca del acelerador (7) pulsada a la mitad.
- Después de que el motor se caliente, suelte la palanca del acelerador (7) y deje que el motor trabaje a bajas revoluciones.
- Gire el tornillo de ajuste de bajas revoluciones (17) hacia la izquierda hasta que los cuchillos dejen de moverse. Si las bajas revoluciones resulten demasiado bajas, gire el tornillo hacia la derecha (imagen I).

 Evite tocar el silenciador. Un silenciador caliente puede causar quemaduras graves.

FRENO DE LOS CUCHILLOS

 El cortasetos descrito está equipado con un freno automático que detiene el movimiento de los cuchillos después de liberar la presión sobre la palanca del acelerador (7). El freno funciona automáticamente como resultado de la fuerza de inercia sobre el peso colocado en el interior de la carcasa del freno.

 Antes de comenzar el trabajo, asegúrese de que el freno de cuchillos funcione bien. Si el freno no funciona con eficacia, antes de trabajar debe hacer ajustes o reparaciones en un punto de servicio técnico autorizado.

CONSEJOS PARA UN USO SEGURO

 Antes de comenzar el trabajo, inspeccione con cuidado el seto para asegurarse de que no hay objetos ocultos, tales como: vallas, mallas, etc.

- Al recortar ramas largas debe trabajar de forma gradual, capa por capa.
- Puede trabajar con el cortasetos solo cuando el seto está seco.
- Después de terminar el trabajo, coloque la protección sobre la espada.

CORTAR SETOS

- Además de cortar setos, el cortasetos se puede utilizar para cortar arbustos y matas.
- El mejor resultado se obtiene guiando la espada de la manera que se dirija en un ángulo de aproximadamente 15° al seto.
- La espada tiene dos lados y los cuchillos que giran en direcciones opuestas permiten el corte en ambas direcciones o en movimiento pendular (imagen J).
- Para obtener la misma altura del seto, se recomienda extender una cuerda o un cable a lo largo del borde del seto cortado. Las ramas sobresalientes por encima de la línea designada se deben cortar (imagen K).
- Para guiar las ramas hacia la hoja, debe mover la espada de manera uniforme hacia delante o hacia atrás en la línea de corte.
- Los lados del seto se deben podar haciendo movimiento de arco, de abajo hacia arriba (imagen L).

TRABAJO CON EL CORTASETOS

- Antes de realizar la operación deseada, consulte la sección que contiene las normas de funcionamiento seguro del cortasetos.
- Siga siempre las reglas de seguridad.
- El cortasetos solo pueden usarse para cortar madera. Está prohibido cortar otros materiales.
- No utilice el cortasetos como palanca para levantar, mover o separar objetos.
- No lo conecte a una estación de trabajo fija.
- Al cortar no es necesario presionar el cortasetos con gran fuerza. Solo debe ejercer una ligera presión cuando el motor está funcionando a pleno rendimiento.

 Presione el interruptor de bloqueo de la palanca del acelerador (6) y la palanca del acelerador (7) (antes de cortar espere hasta que el motor

alcanza la velocidad máxima).

- Mantenga en todo momento la máxima velocidad.
- Después de terminar de cortar, suelte la palanca de acelerador (7), permitiendo que el motor funcione en vacío.
- Antes de soltar el cortasetos, apague el motor.



Altas revoluciones del cortasetos sin cortar la madera provoca pérdidas innecesarias y desgaste de las piezas.



Durante el trabajo con el cortasetos, siempre debe utilizar todos sus accesorios y una ropa de trabajo adecuada.



El desmontaje de las protecciones, uso, mantenimiento o sustitución de las piezas realizada incorrectamente puede provocar mayor riesgo de lesiones corporales. No haga modificaciones del cortasetos. En el caso de utilizar el cortasetos modificado por el usuario, este pierde todos los derechos relacionados con la garantía. Un uso inadecuado y discorde con las indicaciones de este manual también causará pérdida de la garantía.

CORTE DE LAS RAMAS DE SETOS



No corte ramas escalando el árbol. No se coloque sobre escaleras, plataformas, troncos o en otras posiciones que pueden causar una pérdida de equilibrio y control sobre la herramienta. Nunca haga cortes por encima de la altura del hombro. Siempre sujete el cortasetos con ambas manos.

USO Y CONFIGURACIÓN



Antes de limpiar, inspección y reparar el cortasetos debe asegurarse de que el motor de la herramienta se haya detenido y que esté frío. Desconecte el cable de la bujía para evitar un arranque accidental.



Tenga precaución debido a los bordes afilados de la hoja. Cuando el cortasetos no se utiliza, la espada siempre debería estar cubierta con la protección.

LIMPIEZA



- La carcasa de la hoja y los elementos de plástico deben limpiarse con un cepillo suave y un paño.
- No utilice agua o agentes basados en disolventes o sustancias para pulir.
- Recuerde que debe mantener los orificios de ventilación del cortasetos siempre libres.

MANTENIMIENTO



- Compruebe la hoja para ver si no hay defectos obvios como hoja suelta o dañada, tornillos sueltos y componentes desgastados o dañados.
- Compruebe que la tapa y la protección están en perfecto estado y correctamente instaladas. Antes de utilizar la hoja debe llevar a cabo todo el trabajo de mantenimiento y reparación necesario.
- Después de cada uso, limpie la hoja y rociela con spray conservante. Durante los trabajos de duración más larga, es recomendable engrasar el cortasetos con una capa fina de aceite en intervalos de tiempo regulares (imagen M).
- Compruebe el estado de afilamiento de la hoja.
- Solo las tareas de mantenimiento descritas en este manual pueden llevarse a cabo para esta herramienta. Todas las demás operaciones pueden ser realizadas únicamente por personal cualificado.
- No haga ningún cambio en el diseño del cortasetos.

ALMACENAMIENTO



- Antes de llevar la herramienta a almacenar durante más de un mes, debe vaciar el depósito de combustible.
- Retire el combustible del depósito de combustible, arranque el motor y espere a que deje de trabajar por falta de combustible.
- Cada temporada use un combustible nuevo. Nunca utilice productos de limpieza en el depósito de combustible, ya que esto puede dañar el motor.
- La hoja se debe almacenar en un lugar seguro, seco y fuera del alcance de los niños.
- No coloque ningún objeto sobre la carcasa del cortasetos.



Es importante que durante el almacenamiento se evite la acumulación de partículas de goma en los componentes básicos del sistema de combustible, tales como el carburador, el filtro de combustible, el cable de combustible o el depósito de combustible. Los combustibles con mezcla de alcohol (etilico o metílico) pueden absorber la humedad lo cual durante el almacenamiento puede conducir a la separación de los componentes del combustible y formación de ácidos. La gasolina acidificada puede provocar daños en el motor.

FILTRO DE AIRE



Un filtro de aire sucio reduce el rendimiento del motor de combustión y el consumo de combustible aumenta. El filtro de aire debe limpiarse después de cada 5 horas de funcionamiento de la herramienta.



Limpie la protección del filtro de aire (14) y los alrededores para que al quitarla la suciedad no entre en la cámara del carburador.

Presione el botón de bloqueo de la protección del filtro de aire y retire la protección del filtro de aire (imagen N).

- Saque el filtro de aire (19) y lávelo con agua jabonosa, enjuague con agua limpia y seque (imagen O).
- Instale el medio filtrante del filtro de aire (19), asegurándose de que las ranuras en el borde del filtro de aire coincidan con las concavidades en la carcasa del filtro de aire (14).
- Monte la protección del filtro de aire (14).



Para evitar el riesgo de incendio o gases peligrosos, no se debe limpiar el filtro de aire con gasolina ni otros solventes inflamables.

FILTRO DE COMBUSTIBLE



Retire el tapón de la entrada de combustible (11).

Con un gancho de alambre quite el filtro de combustible (20) por el orificio de llenado de combustible (imagen P).

- Retire el filtro de combustible y lávelo en gasolina o descámbielo por uno nuevo.
- Instale el filtro de combustible en el tanque.
- Apriete el tapón de la entrada de combustible (11).



Después de retirar el filtro de combustible, usando un gancho de alambre sujete el extremo del tubo de succión. Al instalar el filtro de combustible tenga cuidado de que ninguna suciedad se filtre en el tubo de succión. Cuando coloque el filtro de combustible en el depósito, asegúrese de que llegue a la esquina trasera.

BUJÍA



Para un funcionamiento fiable del equipo, compruebe periódicamente el estado de la bujía.



- Retire el tapón de la bujía (15).
- Coloque la llave para bujía (suministrada) y quite la bujía (imagen R).
- Limpie y ajuste el espacio de contacto (0,65 mm) (imagen S).
- Instale (o reemplace la bujía si es necesario) en orden inverso al de su desmontaje.

OTROS CONSEJOS



Compruebe de que no haya fugas de combustible, elementos de sujeción sueltos y daños de piezas principales, especialmente de juntas de la empuñadura y de la sujeción de la espada. Si se detecta algún daño, antes de utilizar la herramienta de nuevo debe asegurarse de que el cortasetos haya sido reparado.



Cualquier tipo de avería debe subsanarse en un punto de servicio técnico autorizado por el fabricante.

PARAMETROS TÉCNICOS

DATOS NOMINALES

Cortasetos con motor de combustión 58G955	
Parámetro técnico	Valor
Capacidad de motor	26 cm ³
Potencia del motor	0,75 kW (1,02 KM)
Velocidad máxima del sistema de corte en vacío	2000 min ⁻¹
Velocidad máxima del motor en vacío	8500 min ⁻¹
Velocidad de giro del motor en vacío	3000 min ⁻¹
Consumo de combustible	0,76 l/h
Combustible: compuesto de	Gasolina / aceite (para 2 tiempos) 25 : 1
Carburador	de diafragma
Sistema de encendido	CDI
Bujía	L7RTC; BM6A; L7T
Capacidad del depósito de combustible	600 ml
Ancho de corte	550 mm
Grosor máx. del ramo cortado	20 mm
Peso	6 kg
Año de fabricación	2021
58G955 significa tanto el tipo como la definición de la máquina	

INFORMACIÓN SOBRE RUIDOS Y VIBRACIONES

Nivel de presión acústica	$L_p = 101,29 \text{ dB(A)}$ $K = 3 \text{ dB(A)}$
Nivel de potencia acústica	$L_w = 106,68 \text{ dB(A)}$ $K = 3 \text{ dB(A)}$
Valor de aceleración de las vibraciones (empuñadura delantera)	$a_{h1} = 4,081 \text{ m/s}^2$ $K = 1,5 \text{ m/s}^2$
Valor de aceleración de las vibraciones (empuñadura trasera)	$a_{h2} = 4,358 \text{ m/s}^2$ $K = 1,5 \text{ m/s}^2$

Información sobre ruidos y vibraciones

El nivel de ruido emitido por el dispositivo se describe por: el nivel de presión acústica L_p , y el nivel de potencia acústica L_w (donde K es la incertidumbre de la medición). Las vibraciones emitidas por el dispositivo se describen por el valor de la aceleración de la vibración a_h (donde K es la incertidumbre de la medición).

Los niveles de presión sonora L_{pA} , nivel de potencia acústica L_{wA} , y el valor de aceleraciones de las vibraciones a_h , indicados en este manual se han medido de acuerdo con la norma EN ISO 10517:2009. El nivel de vibración a_h especificado puede usarse para comparar dispositivos y para evaluar previamente la exposición a la vibración.

El nivel especificado de la vibración es representativo de las aplicaciones básicas de la herramienta. Si el dispositivo se utiliza para otras aplicaciones o con otros útiles, el nivel de vibraciones puede cambiar. Los niveles de vibraciones podrán ser más altos por un mantenimiento insuficiente o demasiado poco frecuente. Las razones anteriores pueden dar lugar a una mayor exposición a las vibraciones durante todo el período de trabajo.

Para estimar con precisión la exposición a las vibraciones, se deben tener en cuenta los periodos en los que la herramienta está desconectada o cuando está encendida pero no se utiliza para trabajar. Después de estimar con detalle todos los factores, la exposición total a la vibración puede ser mucho menor.

Para proteger al usuario de las vibraciones, se deben introducir medidas de seguridad adicionales, como el mantenimiento cíclico del dispositivo y los útiles, la protección adecuada de la temperatura de las manos y la organización adecuada del trabajo.

PROTECCIÓN MEDIOAMBIENTAL



Productos alimentados con motor de combustión no deben desecharse con la basura doméstica, sino ser entregados para su reciclaje en los centros correspondientes. Póngase en contacto con el proveedor del producto o las autoridades locales para obtener información sobre reciclado. Un equipo gastado contiene sustancias indiferentes al medio ambiente. Un equipo sin reciclar es una amenaza potencial para el medio ambiente y para la salud humana.

* Se reserva el derecho de introducir cambios.

Grupa Topex Spółka z ograniczoną odpowiedzialnością "Spółka komandytowa con sede en Varsovia, / Pogranczna 2/4 (a continuación: "Grupa Topex") informa que todos los derechos de autor para el contenido de las presentes instrucciones (a continuación: "Instrucciones"), entre otros, para su texto, fotografías incluidas, esquemas, imágenes, así como su estructura son propiedad exclusiva de Grupa Topex y está sujeto a la protección legal de acuerdo con la ley del 4 de febrero de 1994 sobre el derecho de autor y leyes similares (B.O. 2006 N°90 Posición 631 con enmiendas posteriores). Se prohíbe copiar, tratar, publicar o modificar con fines comerciales de la totalidad o de partes de las Instrucciones sin el permiso expreso de Grupa Topex por escrito. El no cumplimiento de esta prohibición puede acarrear la responsabilidad civil y penal.

IT TRADUZIONE DELLE ISTRUZIONI ORIGINALI TAGLIASIEPI A SCOPPIO 58G955

ATTENZIONE: PRIMA DI UTILIZZARE L'ELETTROUTENSILE LEGGERE CON ATTENZIONE IL PRESENTE MANUALE, CHE DEVE ESSERE CONSERVATO CON CURA PER UTILIZZI FUTURI.

NORME PARTICOLARI DI SICUREZZA

PRIMA DI INIZIARE AD UTILIZZARE IL DISPOSITIVO, LEGGERE ATTENTAMENTE LE ISTRUZIONI D'USO.

Preparazione

a) IL TAGLIASIEPI PUÒ PROVOCARE GRAVI LESIONI. Leggere attentamente le istruzioni e le informazioni sul corretto utilizzo

del tagliasiepi, inerenti la preparazione, la manutenzione, l'avvio e l'arresto del dispositivo. Familiarizzare con tutti i dispositivi di comando e le istruzioni per il corretto utilizzo del tagliasiepi.

- b) Non consentire ai bambini di utilizzare il tagliasiepi.
 - c) Prestare particolare attenzione ad eventuali linee elettriche aeree.
 - d) Durante l'utilizzo nelle vicinanze non possono sostare astanti, soprattutto i bambini.
 - e) Indossare abbigliamento appropriato! Non indossare indumenti larghi o gioielli che possano impigliarsi nelle parti in movimento. Si consiglia di utilizzare guanti robusti, occhiali protettivi e calzature antiscivolo.
 - f) Durante la manipolazione di combustibili, procedere con cautela. Si tratta di sostanze infiammabili ed i loro vapori hanno proprietà esplosive. Si prega di rispettare le seguenti istruzioni.
 - Utilizzare esclusivamente contenitori approvati.
 - Non rimuovere il dado del foro di rifornimento del carburante o aggiungere carburante mentre il dispositivo è in funzione. Prima di rabboccare il carburante, lasciare raffreddare il motore e gli elementi dell'impianto di scarico.
 - Non fumare.
 - Non rifornire il carburante in ambienti chiusi.
 - Non riporre il tagliasiepi o la tanica con il carburante in luoghi in cui sono presenti fiamme libere, ad esempio in prossimità di scaldabagni a gas.
 - In caso di fuoriuscita di carburante non avviare il motore, spostare il tagliasiepi dal luogo della perdita prima di avviarlo.
 - Dopo l'aggiunta di carburante evitare sempre il dado del foro di rifornimento e serrarlo accuratamente.
 - Qualora il serbatoio del carburante sia vuoto, fare rifornimento all'aria aperta.
 - g) Qualora il meccanismo di taglio colpisca un corpo estraneo o il tagliasiepi emetta un rumore insolito o vibrazioni dopo l'avviamento, spegnere l'alimentazione e lasciare che il tagliasiepi si fermi. Successivamente scollegare il cavo dalla candela ed effettuare le seguenti operazioni:
 - controllare la presenza di eventuali danneggiamenti;
 - controllare le parti e serrarle in caso di allentamento;
 - in caso di componenti danneggiati procedere alla sostituzione o alla riparazione, utilizzare elementi con parametri equivalenti.
 - h) **Attenzione!** Utilizzare dispositivi di protezione dell'udito.
 - i) **Attenzione!** Utilizzare dispositivi di protezione della vista.
 - j) Familiarizzare con la modalità di arresto del tagliasiepi in caso di emergenza.
- Utilizzo
- a) Fermare il motore prima di effettuare le seguenti operazioni:
 - pulizia o sbloccaggio;
 - ispezione, manutenzione o interventi sul tagliasiepi;
 - regolazione della posizione dello strumento di taglio;
 - quando il tagliasiepi viene lasciato incustodito.
 - b) Prima di avviare il motore del tagliasiepi, le lame devono essere nella posizione di lavoro appropriata.
 - c) Durante l'utilizzo del tagliasiepi, prima di ogni avviamento del motore, predisporre una posizione di lavoro corretta.
 - d) Non utilizzare il tagliasiepi se lo strumento di taglio è danneggiato o eccessivamente usurato.
 - e) Per ridurre il rischio di incendio, il motore e lo scarico devono essere privi di sporco, foglie e residui di lubrificante.
 - f) Durante l'utilizzo del tagliasiepi tutte le maniglie e le protezioni devono essere installate correttamente. Non tentare di utilizzare il tagliasiepi incompleto o in caso di realizzazione di modifiche non autorizzate.
 - g) Se il tagliasiepi è dotato di due maniglie, queste possono essere utilizzate solo tenendo entrambe le mani.
 - h) Bisogna essere sempre consapevoli del proprio ambiente circostante e prestare attenzione ai possibili rischi che potrebbero essere difficili da individuare a causa del rumore dovuto al funzionamento del tagliasiepi.
- Manutenzione e stoccaggio
- a) In caso di arresto del tagliasiepi per eseguire interventi di manutenzione, ispezioni o per riporlo; spegnere il motore, scollegare

il cavo della candela e assicurarsi che tutte le parti mobili siano completamente ferme. Prima di ogni controllo, regolazione, ecc. il tagliasiepi deve essere lasciato raffreddare.

b) Il tagliasiepi deve essere conservato in luoghi dove i vapori dei combustibili non verranno a contatto con fiamme libere o scintille. I tagliasiepi possono essere riposti esclusivamente dopo essere stati lasciati raffreddare.

c) Durante il trasporto o lo stoccaggio del tagliasiepi, la protezione delle lame deve essere sempre installata.

LEGENDA DEI PITTOGRAMMI UTILIZZATI.



1. Attenzione rispettare le precauzioni speciali.
2. Leggere il manuale d'istruzioni, rispettare le avvertenze e le istruzioni di sicurezza ivi contenute!
3. Utilizzare dispositivi di protezione individuale (occhiali protettivi, protezioni per l'udito).
4. Indossare indumenti protettivi.
5. Utilizzare calzature protettive.
6. Indossare guanti protettivi.
7. Prestare attenzione ai taglienti delle lame!
8. Attenzione superfici roventi!
9. Pericolo di incendio.
10. Spegner il motore e scollegare il cavo dalla candela di accensione prima di iniziare eventuali interventi di manutenzione o riparazione.
11. Proteggere dall'umidità.
12. Esclusivamente per l'uso esterno.

CARATTERISTICHE ED APPLICAZIONI

Il tagliasiepi a scoppio è un dispositivo di tipo manuale. Il dispositivo è alimentato da un motore a due tempi raffreddato ad aria. Questo tipo di dispositivo è destinato all'esecuzione di lavori di giardinaggio quali: potatura di siepi, arbusti e cespugli. Ogni altro utilizzo, non contemplato nel presente manuale, può portare a danneggiamenti del tagliasiepi e può costituire un serio pericolo per l'utilizzatore. Il tagliasiepi è destinato unicamente ad usi amatoriali.



È vietato utilizzare il dispositivo in modo non conforme alla sua destinazione d'uso.

DESCRIZIONE DELLE PAGINE CON DISEGNI

La numerazione che segue si riferisce agli elementi del dispositivo presentati nelle pagine del presente manuale contenenti illustrazioni.

1. Lama
2. Protezione della mano
3. Impugnatura anteriore
4. Cordino di avviamento
5. Interruttore di accensione
6. Blocco della leva del gas
7. Leva del gas
8. Impugnatura principale
9. Pulsante di blocco dell'impugnatura principale
10. Serbatoio del carburante
11. Tappo del carburante
12. Pompa a membrana
13. Leva dell'aria

14. Filtro aria
15. Candela di accensione
16. Protezione della lama
17. Vite di regolazione del minimo
18. Vite di regolazione della miscela
19. Inserto del filtro aria
20. Filtro del carburante

* Possono presentarsi differenze tra la figura e il prodotto vero e proprio.

DESCRIZIONE DEI SIMBOLI GRAFICI UTILIZZATI

- ATTENZIONE
- AVVERTENZA
- MONTAGGIO / REGOLAZIONE
- INFORMAZIONE

EQUIPAGGIAMENTO ED ACCESSORI

1. Protezione della lama - 2 pz.
2. Chiave per candele + cacciavite - 1 pz.
3. Cacciavite doppio - 1 pz.
4. Chiave a brugola - 2 pz.
5. Chiave piatta - 1 pz.
6. Contenitore per miscela olio-benzina - 1 pz.

PREPARAZIONE AL FUNZIONAMENTO

TRASPORTO DEL TAGLIESIEPI



Prima di intraprendere il trasporto del tagliasiepi installare sempre la protezione della lama. Il tagliasiepi deve essere trasportato mediante l'impugnatura anteriore. È vietato trasportare il tagliasiepi mediante l'impugnatura principale. Se è necessario eseguire in successione diverse operazioni di taglio, tra le successive operazioni il tagliasiepi deve essere spento mediante l'interruttore di accensione.

RIEMPIMENTO DEL SERBATOIO DEL CARBURANTE



Durante il riempimento del carburante rispettare le seguenti raccomandazioni:

- Il motore deve essere spento.
- Non permettere che il carburante fuoriesca.



Miscelare la benzina (senza piombo, a 95 ottani) con un olio di buona qualità destinato a motori a due tempi, secondo la tabella sotto riportata.

Tabella per la miscela 25 : 1

Benzina [l]	1	2	3	4	5
Olio per motori a 2 tempi [ml]	40	80	120	160	200



- Versare una quantità appropriata di olio nel serbatoio per la miscela olio-benzina, quindi aggiungere la quantità esattamente misurata di benzina.
- Avvitare il tappo e mescolare con cura.



Smontare il tappo del carburante (11).



- Versare la miscela di carburante preparata precedentemente (max. 600 ml).



Avvitare il tappo del carburante (11).



La maggior parte dei problemi con i motori a scoppio sono dovuti direttamente o indirettamente al carburante utilizzato. Prestare particolare attenzione a non utilizzare nella miscela olio motore destinato a motori a 4 tempi.



IMPUGNATURA PRINCIPALE ORIENTABILE

Prima di iniziare il lavoro è possibile scegliere la posizione dell'impugnatura principale (8), in modo da consentire un utilizzo più comodo. L'impugnatura può essere regolata su 3 posizioni, ruotandola di 90° verso sinistra o verso destra rispetto alla posizione iniziale (fig. A).



Durante il cambiamento della posizione dell'impugnatura principale (8) la leva del gas (7) non può essere premuta.



- Spostare il pulsante di blocco dell'impugnatura principale (9) verso il basso (fig. B).



- Ruotare l'impugnatura principale nella posizione desiderata e

rilasciare il pulsante di blocco dell'impugnatura principale (9).

- L'impugnatura principale si bloccherà automaticamente nella posizione scelta.

FUNZIONAMENTO / REGOLAZIONE

AVVIO DEL MOTORE

 Il tagliasepie dispone di un blocco contro la pressione accidentale della leva del gas. La lama inizierà a muoversi una volta avviato il motore.

- Rimuovere la protezione (16) dalla lama (1) (fig. C).
- Controllare il riempimento del serbatoio del carburante.
- Pompare il carburante mediante la pompa a membrana (12) (premere un paio di volte), fino a quando il carburante non sarà visibile nel tubo di adduzione del carburante (fig. D).
- A motore freddo spostare in avanti la leva dell'aria (13), in posizione "CLOSE" (fig. E).
- Spostare l'interruttore di accensione (5) in posizione di accensione "I" (fig. F).
- Posizionare il tagliasepie su una superficie stabile (per terra).
- Tenendo saldamente il tagliasepie poggiato a terra, tirare il cordino di avviamento (4), prima lentamente fino ad avvertire l'innesto della frizione, successivamente tirarlo con forza (fig. G).
- Dopo l'avviamento premere il blocco della leva del gas (6) e premere leggermente la leva del gas (7) (fig. H).
- Permettere che il motore entri in temperatura tenendo leggermente premuta la leva del gas (7).
- Spostare indietro la leva dell'aria (13) in posizione "OPEN".
- Effettuare il taglio.

 Nel caso in cui il motore non si dovesse accendersi al primo tentativo, tirare la leva dell'aria (13) fino a metà, quindi tirare nuovamente il cordino di avviamento.

Se tentativi ripetuti non danno alcun risultato, pompare il carburante mediante la pompa a membrana (12) e tentare nuovamente.

 Durante il funzionamento tenere il tagliasepie con entrambe le mani. È vietato avviare il motore tenendo il tagliasepie con una mano. Durante l'avviamento il tagliasepie deve essere poggiato a terra e tenuto saldamente. Verificare che la lama del tagliasepie non tocchi alcun oggetto. Non eseguire il taglio quando la leva dell'aria è in posizione "CLOSE".

ARRESTO DEL MOTORE

- Rilasciare la leva del gas (7), in modo da far girare il motore per alcuni minuti al minimo.
- Portare l'interruttore di accensione (5) in posizione "O".

REGOLAZIONE DEL CARBURATORE

 Il carburatore del dispositivo è stato regolato in fabbrica, ma può richiedere una regolazione più precisa al variare delle condizioni di lavoro. Prima di regolare il carburatore, accertarsi di avere montato un nuovo filtro dell'aria e del carburante, e che sia stato riempito il serbatoio con una miscela di carburante appropriata.

 La vite di regolazione (18) viene utilizzata per regolare la composizione della miscela, mentre la vite di regolazione (17) viene utilizzata per regolare il minimo.

- Avvitare la vite di regolazione della composizione della miscela (18) fino in fondo (non serrare eccessivamente) e allentare di 21/2 di giro.
- Avviare il motore e permettere che entri in temperatura, tenendo la leva del gas (7) premuta a metà.
- Dopo il riscaldamento del motore rilasciare la leva del gas (7) e lasciar girare il motore al minimo.
- Ruotare la vite di regolazione del minimo (17) in senso antiorario, fino a quando le lame non cesseranno di muoversi. Se il minimo è troppo basso, ruotare la vite in senso orario (fig. I).

 Evitare di toccare il silenziatore. Il silenziatore rovente può provocare gravi ustioni.

FRENO DELLA LAMA

 Il tagliasepie è dotato di un freno automatico che arresta il movimento delle lame al rilascio della pressione sulla leva del gas (7). Il freno agisce automaticamente a seguito della forza di inerzia applicata su un peso posto all'interno dell'alloggiamento del freno.

 Prima di iniziare il lavoro controllare che il freno della lama funzioni correttamente. Nel caso in cui il freno non agisca in modo efficace, prima di utilizzare il dispositivo è necessario effettuare la regolazione o la riparazione in un centro di assistenza tecnica autorizzato.

INDICAZIONI PER IL FUNZIONAMENTO IN PIENA SICUREZZA

 Prima di iniziare il lavoro, controllare accuratamente la siepe, verificando che non siano presenti oggetti come steccati, reti, ecc.

- Per il taglio di rami lunghi, l'operazione deve essere eseguita gradualmente.
- Il tagliasepie può essere utilizzato soltanto quando la siepe è asciutta.
- Una volta terminato il lavoro, installare la protezione delle lame.

POTATURA DI SIEPI

- Oltre che per la potatura di siepi, il tagliasepie può essere utilizzato per la potatura di arbusti e cespugli.
- Le migliori prestazioni di taglio possono essere raggiunte conducendo la lama in modo che questa sia orientata ad un angolo di circa 15° rispetto alla siepe.
- La doppia lama permette di tagliare in entrambe le direzioni o con un movimento oscillante (fig. J).
- Per ottenere un'altezza uniforme della siepe, si consiglia di tendere un filo o una corda lungo il bordo della siepe da tagliare. I rami che sporgono sopra la linea fissata dovranno essere tagliati (fig. K).
- Per condurre i rami in direzione della lama, far scorrere la lama uniformemente in avanti o all'indietro, lungo la linea di taglio.
- I lati della siepe devono essere tagliati con un movimento ad arco, dal basso verso l'alto (fig. L).

UTILIZZO DEL TAGLIASEPIE

 Prima di eseguire il lavoro previsto, si consiglia di leggere attentamente i punti inerenti le norme per l'utilizzo in piena sicurezza del tagliasepie.

- Rispettare le norme di sicurezza.
- Il tagliasepie può essere utilizzato esclusivamente per il taglio di legna. È vietato utilizzare il dispositivo per tagliare altri materiali.
- È vietato utilizzare il tagliasepie come leva per sollevare, spostare o dividere oggetti.
- È vietato fissare il tagliasepie a postazioni fisse.
- Durante il taglio non è necessario premere il tagliasepie, esercitando una forza eccessiva. Esercitare solo una pressione moderata, quando il motore lavora al massimo.

 Premere il pulsante di blocco della leva del gas (6) e la leva del gas (7) (prima di iniziare il taglio attendere che il motore raggiunga la velocità massima).

- Per tutto il tempo mantenere la piena velocità.
- Al termine del taglio rilasciare la leva del gas (7) permettendo che il motore ritorni al minimo.
- Prima di riporre il tagliasepie, spegnere il motore.

 Il mantenimento di un elevato numero di giri del tagliasepie senza alcun carico comporta inutili perdite e conduce all'usura dei componenti.

 Durante il lavoro con il tagliasepie, utilizzare l'equipaggiamento completo del tagliasepie e indossare abiti da lavoro adeguati.

 Lo smontaggio dei dispositivi di sicurezza, una manutenzione errata, o la sostituzione di componenti effettuata in modo errato, può aumentare il rischio di lesioni personali. È vietato effettuare qualsiasi modifica del tagliasepie. In caso di utilizzo di un tagliasepie modificato autonomamente, l'utilizzatore perde tutti i diritti legati alla garanzia. Anche l'utilizzo del tagliasepie non conforme alle informazioni contenute nel presente manuale provoca la perdita della garanzia.

RIFILATURA DI SIEPI

 È vietato tagliare i rami arrampicandosi sull'albero. È vietato sostare su scale, piattaforme, ceppi o in altre posizioni che possano provocare la perdita di equilibrio e di controllo del tagliasepie. È vietato effettuare tagli al di sopra dell'altezza delle spalle. Il tagliasepie con motore a scoppio deve essere sempre tenuto con entrambe le mani.

UTILIZZO E MANUTENZIONE

 Prima di eseguire operazioni di pulizia, controllo o riparazioni del tagliasepie, assicurarsi che il motore del dispositivo sia fermo e freddo. Scollegare il cavo della candela di accensione, per evitare avviamenti accidentali del motore.

 Procedere con cautela per via dei taglienti delle lame. Quando il tagliasepie non viene utilizzato, la lama deve essere sempre coperta con l'apposita protezione.

PULIZIA

- Il corpo del tagliasepie e gli elementi in plastica devono essere puliti con una spazzola morbida ed un panno.

- Non usare acqua o detersivi contenenti solventi o sostanze lucidanti.
- Le feritoie di ventilazione nell'alloggiamento dei tagliasepi devono essere sempre libere.

MANUTENZIONE

- Controllare il tagliasepi per verificare che non presenti difetti visibili, come lame allentate o danneggiate, collegamenti a vite allentate, o elementi strutturali danneggiati o usurati
- Controllare che i coperchi e le protezioni siano integri e correttamente montati. Prima dell'utilizzo del tagliasepi, eseguire tutte le operazioni di manutenzione e riparazione necessarie.
- Dopo ogni utilizzo pulire la lama, e spruzzarla con uno spray conservante. Durante i lavori di lunga durata si consiglia di lubrificare le lame con un sottile strato di olio, a intervalli di tempo regolari (fig. M).
- Controllare l'affilatura delle lame.
- Sul tagliasepi è possibile condurre solamente le operazioni di manutenzione descritte nel presente manuale. Tutte le altre operazioni possono essere eseguite solo da un centro di assistenza tecnica autorizzato.
- È vietato eseguire qualsiasi modifica della struttura del tagliasepi.

STOCCAGGIO

- Prima di procedere allo stoccaggio dell'utensile per un periodo superiore a un mese, svuotare completamente il circuito del carburante.
- Svuotare il serbatoio del carburante, avviare il motore e permettere che si fermi per mancanza di carburante.
- Ogni stagione utilizzare carburante fresco. È vietato utilizzare per il serbatoio del carburante prodotti detersivi, in quanto possono provocare il danneggiamento del motore.
- Conservare il tagliasepi in un luogo sicuro, asciutto e non accessibile ai bambini.
- Non collocare altri oggetti sopra l'alloggiamento del tagliasepi.

È importante che durante la conservazione non si raccolgano depositi con particelle di gomma negli elementi fondamentali del circuito del carburante, come il carburatore, il filtro del carburante, il condotto del carburante o il serbatoio del carburante. Il carburante miscelato ad alcol (etilico o metilico) può assorbire l'umidità, e durante la conservazione avviene la separazione dei componenti della miscela di carburante e la creazione di acidi. La benzina acida può danneggiare il motore.

FILTRO DELL'ARIA

Un filtro dell'aria sporco provoca la riduzione dell'efficienza del motore a scoppio e l'aumento del consumo del carburante. Il filtro dell'aria deve essere pulito ogni 5 ore di funzionamento del tagliasepi.

- Pulire il coperchio del filtro dell'aria (14) e le aree circostanti, per impedire che lo sporco entri nella camera del carburatore al momento dell'apertura.
- Spingere il pulsante di blocco dell'alloggiamento del filtro aria e rimuovere il coperchio del filtro aria (fig. N).
- Pulire l'inserito del filtro aria (19) con acqua e sapone, sciacquarlo con acqua e asciugarlo (fig. O).
- Rimontare l'inserito del filtro aria (19) assicurandosi che le scanalature sul bordo del filtro aria corrispondano alle sporgenze presenti sull'alloggiamento del filtro aria (14).
- Rimontare il coperchio del filtro aria (14).

Per evitare il rischio di incendio o di insorgenza di vapori pericolosi, il filtro dell'aria non deve essere lavato con benzina o con altri solventi infiammabili.

FILTRO DEL CARBURANTE

- Svitare il tappo del carburante (11).
- Con un gancio di filo di ferro estrarre il filtro del carburante (20) attraverso il foro di rabbocco del carburante (fig. P).
- Smontare il filtro del carburante, pulirlo con benzina o sostituirlo.
- Rimontare il filtro del carburante nel serbatoio.
- Avvitare il tappo del carburante (11).

Dopo lo smontaggio del filtro del carburante utilizzare un gancio di filo di ferro, per tenere l'estremità del condotto di aspirazione. Durante il montaggio del filtro del carburante fare attenzione che nel condotto di aspirazione non entri nessuna impurità. Nell'inserire il filtro dell'olio nel serbatoio assicurarsi che questo arrivi nell'angolo anteriore destro.

CANDELA DI ACCENSIONE

Per un funzionamento affidabile, controllare periodicamente lo stato della candela di accensione.

- Rimuovere la pipetta dalla candela di accensione (15).
- Installare la chiave per candele (fornita a corredo) e svitare la candela di accensione (fig. R).
- Pulire e regolare la distanza tra gli elettrodi (0,65 mm) (fig. S).
- Montare (o sostituire la candela, se necessario) in ordine inverso rispetto all'ordine di smontaggio.

ALTRE INDICAZIONI

Controllare che non vi siano perdite di carburante, elementi di fissaggio allentati e danneggiamenti di parti essenziali, soprattutto dei collegamenti delle impugnature e della lama. In caso di rilevamento di un qualsiasi danneggiamento, prima di utilizzare nuovamente il tagliasepi, accertarsi che questo sia stato riparato.

Ogni tipo di difetto deve essere eliminato da un punto autorizzato di assistenza tecnica del produttore.

CARATTERISTICHE TECNICHE

DATI NOMINALI

Tagliasepi a scoppio 58G955	
Parametro	Valore
Cilindrata	26 cm ³
Potenza del motore	0,75 kW (1,02 KM)
Velocità massima del sistema di taglio senza carico	2000 min ⁻¹
Velocità massima del motore senza carico	8500 min ⁻¹
Velocità del motore al minimo	3000 min ⁻¹
Consumo di combustibile	0,76 l/h
Combustibile: miscela di	Benzina/olio (per motori 2 tempi) 25 : 1
Carburatore	a membrana
Sistema di accensione	CDI
Candela di accensione	L7RTC; BM6A; LTT
Capacità del serbatoio del carburante	600 ml
Larghezza di taglio	550 mm
Spessore massimo di taglio	20 mm
Peso	6 kg
Anno di produzione	2021
58G955 indica sia il tipo e che la denominazione del dispositivo	

DATI RIGUARDANTI RUMORE E VIBRAZIONI

Livello di pressione acustica:	$L_p = 101,29 \text{ dB(A)}$ $K = 3 \text{ dB(A)}$
Livello di potenza acustica:	$L_w = 106,68 \text{ dB(A)}$ $K = 3 \text{ dB(A)}$
Accelerazione ponderata in frequenza delle vibrazioni (impugnatura anteriore):	$a_{h1} = 4,081 \text{ m/s}^2$ $K = 1,5 \text{ m/s}^2$
Accelerazione ponderata in frequenza delle vibrazioni (impugnatura posteriore):	$a_{h2} = 4,358 \text{ m/s}^2$ $K = 1,5 \text{ m/s}^2$

Informazioni su rumore e vibrazioni.

Il livello del rumore emesso dal dispositivo è stato descritto mediante: il livello di pressione acustica L_p , ed il livello di potenza acustica L_w (dove K indica l'incertezza di misura). Le vibrazioni emesse dal dispositivo sono state descritte mediante il valore dell'accelerazione ponderata in frequenza delle vibrazioni a_h (dove K indica l'incertezza di misura).

I dati riportati in questo manuale: livello di pressione sonora emessa L_p , livello di potenza sonora L_w , e valore dell'accelerazione ponderata in frequenza delle vibrazioni a_h , sono stati misurati conformemente alla norma EN ISO 10517:2009. Il livello delle vibrazioni a_h riportato può essere utilizzato per confrontare i dispositivi e per la valutazione preliminare dell'esposizione alle vibrazioni.

Il livello di vibrazioni specificato è rappresentativo solo per gli impieghi base del dispositivo. Se il dispositivo viene utilizzato per altre applicazioni o con altri utensili di lavoro, il livello delle vibrazioni può essere soggetto a cambiamenti. Un livello di vibrazioni più alto può essere dovuto ad una manutenzione del dispositivo insufficiente o effettuata troppo raramente. Le cause sopra descritte possono aumentare l'esposizione alle vibrazioni durante l'intero periodo di utilizzo.

Per stimare con precisione l'esposizione alle vibrazioni, tenere in considerazione i periodi in cui il dispositivo è spento o in cui questo

È acceso ma non viene utilizzato. Dopo un'attenta valutazione di tutti i fattori l'esposizione totale alle vibrazioni può risultare essere molto inferiore.

Per proteggere l'utente contro gli effetti delle vibrazioni, è necessario introdurre ulteriori misure di sicurezza, come ad es.: manutenzione ciclica del dispositivo e degli utensili di lavoro, mantenimento di una temperatura adeguata delle mani e un'organizzazione appropriata del lavoro.

PROTEZIONE DELL'AMBIENTE



I dispositivi alimentati da motore a scoppio non devono essere smaltiti con i rifiuti domestici, ma consegnati a centri autorizzati per il loro smaltimento. Informazioni circa lo smaltimento sono fornite dal venditore del prodotto o dalle autorità locali. I dispositivi usati contengono sostanze nocive per l'ambiente. I dispositivi non riciclati costituiscono un rischio potenziale per l'ambiente e per la salute umana.

* Ci si riserva il diritto di effettuare modifiche.

La „Grupa Topex Spółka z ograniczoną odpowiedzialnością” Spółka komandytowa con sede a Varsavia, ul. Pograniczna 2/4 (detta di seguito: „Grupa Topex”) informa che tutti i diritti d'autore sul contenuto del presente manuale (detto di seguito „Manuale”), che riguardano, tra l'altro, il testo, le fotografie, gli schemi e i disegni contenuti e anche la sua composizione, appartengono esclusivamente alla Grupa Topex sono protetti giuridicamente secondo la legge del 4 febbraio 1994, sul diritto d'autore e diritti connessi (Gazz. Uff. polacca del 2006 n. 90 posizione 631 con successive modifiche). La copia, l'elaborazione, la pubblicazione, la modifica a scopo commerciale, sia dell'intero Manuale che di singoli suoi elementi, senza il consenso scritto della Grupa Topex, sono severamente vietate e comportano responsabilità civile e penale.



VERTALING VAN ORIGINELE GEBRUIKSAANWIJZING BENZINE HEGGENSCHAAR 58G955

LET OP: VOORDAT MET GEBRUIK VAN HET GEREEDSCHAP TE BEGINNEN, LEES AANDACHTIG DEZE GEBRUIKSAANWIJZING EN BEWAAR HET VOOR LATERE RAADPLEGING.

GEDETAILLEERDE

VEILIGHEIDSVOORSCHRIFTEN

VOORDAT MET DE EXPLOITATIE TE BEGINNEN, NEEM KENNIS MET DE GEBRUIKSAANWIJZING..

Voorbereiding

- HEGGENSCHAAR KAN ERNSTIGE LETSELS VEROORZAKEN. Neem gedetailleerde kennis met de gebruiksaanwijzing en informatie over het juiste gebruik van de heggenchaar, hun voorbereiding, aanzetten en stopzetten. Neem kennis met alle besturings-elementen en het juiste gebruik van de heggenchaar.
- Het is niet toegestaan om de heggenchaar door kinderen te laten gebruiken.
- Let op op bovengrondse elektrische leidingen.
- Tijdens het werk dienen er geen buitenstaanders, in het bijzonder kinderen, zich in de buurt bevinden.
- Zorg voor de juiste kleding! Draag geen losse kleding noch sieraden die door de bewegende onderdelen konden worden gegrepen. Het is aangeraden om duurzame handschoenen te dragen, anti-glij schoenen en beschermende bril.
- Wees bijzonder voorzichtig bij het hanteren van brandstof. Het zijn brandbare stoffen en hun dampen hebben explosieve kenmerken. Het is aangeraden om de onderstaande aanwijzingen op te volgen.
 - Gebruik alleen goedgekeurd benzineblik.
 - Het is verboden om de brandstof inlaatdop weg te nemen noch de brandstof bij de aangezet voedingsbron bij te vullen. Voordat de brandstof bij te vullen, dienen de motor en uitlaatsysteem onderdelen af te koelen.
 - Niet roken.
 - Vul de brandstof niet binnen een ruimte bij.
 - Het is verboden om de heggenchaar noch de benzineblik in de buurt van open vuur, bv. waterverwarmer op gas te bewaren.
 - Het is verboden om de motor na het morsen van de brandstof aan te zetten. Voordat aan te zetten, neem de heggenchaar weg van het plek van het morsen.

- Na het bijvullen van de brandstof dient de inlaatdop goed opgezet en gedrukt te worden.
 - De lege benzinebak dient buiten bijgevoerd te worden.
- Indien de snijmechanisme op een vreemd voorwerp boost of de heggenchaar een ongewoon geluid of trillingen geeft, dient de voedingsbron uitgezet te worden en de heggenchaar stopgezet te worden. Vervolgens onderbreek de verbinding met de kabel van bougie en voer de navolgende handelingen uit:
 - controle met het oog op beschadigingen;
 - controle van onderdelen en vastkruken indien nodig;
 - in het geval van beschadigde onderdelen vervanging of herstelling met gebruik van elementen van dezelfde parameters.
 - Let op! Gebruik gehoorbescherming.
 - Let op! Gebruik oogbescherming.
 - Neem kennis met de aanwijzingen mbt. het stopzetten van de heggenchaar in noodsituatie.
- Bediening
- De motor dient voor de navolgende handelingen stopgezet te worden:
 - reiniging of ontgrendelen;
 - controle, onderhoud of werk met heggenchaar;
 - instellen van de positie van het snijtoestel;
 - voordat de heggenchaar zonder toezicht te laten.
 - Voordat de motor aan te zetten, dient de heggenchaar op het juiste plek en in de juiste werkpositie te zijn.
 - Tijdens het werk met de heggenchaar voordat de motor aan te zetten, dient eerst de juiste werkhouding te worden verzekerd.
 - Het is verboden om de heggenchaar te gebruiken als het snijtoestel beschadigd of versleten is.
 - Om het brandgevaar te beperken, dient de motor en geluiddemper vrij van vuil, bladeren en te veel smeermiddelen te worden gehouden.
 - Tijdens het werk van heggenchaar dienen alle handvatten en afschermingen op hun plek te zijn. Het is verboden om incomplete heggenchaar of met niet goedgekeurde modificaties te gebruiken.
 - Indien heggenchaar twee handvatten heeft, dient het alleen met twee handen te worden gehouden.
 - Wees altijd bewust van de omgeving en let op op mogelijke gevaren die door de lawaai van heggenchaar moeilijk te merken kunnen zijn.
- ONDERHOUD EN OPSLAG
- Indien de heggenchaar stopgezet voor servicewerkzaamheden, controle of opslag wordt, zet de motor uit, onderbreek de verbinding met de kabel van bougie en verzeker je zich, dat alle bewegende onderdelen volledig stopgezet zijn. Voordat met elke controle, instellen e.z.v. te beginnen, laat de heggenchaar afkoelen.
 - Bewaar de heggenchaar op plekken waar de brandstofdampen geen contact met het open vuur en vonken kunnen hebben. Sla de heggenchaar pas na het afkoelen ervan op.
 - Tijdens het verplaatsen of opslaan van de heggenchaar dient de afscherming van het snijnelemet geplaatst te zijn.

UITLEG VAN DE GEBRUIKTE PICTOGRAMMEN

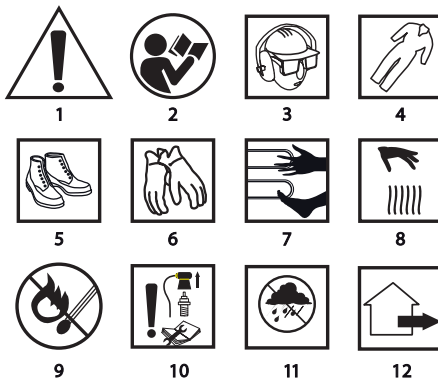

WERKVOORBEREIDING

1. Let op, wees bijzonder voorzichtig.
2. Lees de gebruiksaanwijzing, volg de waarschuwingen en veiligheidsaanwijzingen op!
3. Gebruik persoonlijke beschermingsmiddelen (oog- en gehoorbescherming).
4. Gebruik beschermende kleding.
5. Gebruik veiligheidsschoenen.
6. Gebruik veiligheidshandschoenen.
7. Let op op scherpe randen!
8. Let op heet!
9. Brandgevaar.
10. Voordat met de bediening of reparaties te beginnen, zet de motor uit en verwijder de leiding van de ontstekingskaars.
11. Bescherm tegen vocht.
12. Voor buitengebruik.

OPBOUW EN TOEPASSING

De benzine heggenschaar is een handgereedschap. Het toestel wordt door een tweetakt verbrandingsmotor afgekoeld met de lucht aangedreven. Dit type toestel is bestemd voor het uitvoeren van werkzaamheden in tuin zoals: het bijsnijden van hekken, heggen en struiken. Elke andere toepassing die niet in deze gebruikshandleiding genoemd werd, kan beschadiging van de heggenschaar en gevaar voor de gebruiker als gevolg hebben. De heggenschaar is alleen voor amateurrechtig gebruik bestemd.



Gebruik het gereedschap alleen in overeenstemming met het beoogde doel.

BESCHRIJVING VAN GRAFISCHE PAGINA'S

De onderstaande nummering heeft betrekking op de elementen van het toestel weergegeven op de grafische pagina's van deze gebruiksaanwijzing:

1. Meslijst
2. Handbescherming
3. Voorste handvat
4. Startkoord
5. Aanzetknop
6. Blokkade van de gashendel
7. Gashendel
8. Hoofdhandvat
9. Blokkadeknop van het hoofdhandvat
10. Brandstoftank
11. Kurk van brandstoftank
12. Membranepomp
13. Zuighendel
14. Luchtfiler
15. Ontstekingskaars
16. Bescherming van meslijst
17. Regelschroef van het lage toerental
18. Regelschroef van mengselsamenstelling
19. Luchtfiler inleg
20. Brandstoffilter

* Er kunnen verschillen tussen de afbeelding en het product optreden.

OMSCHRIJVING VAN DE GEBRUIKTE GRAFISCHE TEKENEN



LET OP



WAARSCHUWING



MONTAGE/INSTELLINGEN



INFORMATIE

UITRUSTING EN ACCESSOIRES

- | | |
|-------------------------------------|---------|
| 1. Afscherming van de meslijst | - 2 st. |
| 2. Bougiesleutel + schroevendraaier | - 1 st. |
| 3. Dubbelzijdig schroevendraaier | - 1 st. |
| 4. Zeskant sleutel | - 2 st. |
| 5. Vlakke sleutel | - 1 st. |
| 6. Bak voor benzine-olie mengsel | - 1 st. |



VERPLAATSEN VAN HEGGENSCHAAR

Alvorens de heggenschaar te verplaatsen, schuif altijd de beschermer op de meslijst. Grijp de heggenschaar aan het voorste handvat. Het is verboden om de heggenschaar aan het hoofdhandvat vast te houden. Indien enkele snijoperaties uitgevoerd dienen te worden, zet de schaar tussen deze operaties met gebruik van de aanzetknop uit.



VULLEN VAN DE BRANDSTOFTANK

Tijdens het vullen van de brandstof volg de navolgende regels op:

- De motor mag niet werken.
- Laat de brandstof niet morsten.
- Meng de benzine (loodvrije van 95 octaan) met een goede kwaliteit motorolie voor tweetaktmotoren volgens de onderstaande tabel.

Tabel voor het mengsel 25 : 1

Benzine [l]	1	2	3	4	5
Olie voor tweetaktmotoren [ml]	40	80	120	160	200



- Giet de juiste hoeveelheid olie in de benzinebak en vervolgens giet de nauwkeurig afgemeten hoeveelheid benzine.
- Draai de kurk vast en meng zorgvuldig.



- Draai de kurk van de brandstoftank (11) los.
- Giet het voorbereide brandstofmengsel (max. 600 ml).
- Draai de kurk van de brandstoftank (11) vast.



De meeste problemen met de verbrandingsmotoren zijn direct of indirect met de gebruikte brandstof verbonden. Let op om geen olie voor viertaktmotoren te gebruiken.



VERSTELBAAR HOOFDHANDVAT

Voordat met het werk te beginnen, kan het meest comfortabele positie van het hoofdhandvat (8) worden ingesteld. Het handvat kan in 3 standen zich bevinden door deze 90° naar links of rechts ten opzichte van de basispositie om te draaien (afb. A).



Tijdens het wijzigen van de stand van het hoofdhandvat (8) mag de gashendel (7) niet ingedrukt te zijn.



- Schuif de blokkadeknop van het hoofdhandvat (9) naar beneden (afb. B).
- Draai het hoofdhandvat naar de gekozen positie en maak de blokkadeknop van het hoofdhandvat (9) los.
- Het hoofdhandvat gaat automatisch in de gekozen stand blokkeren.

WERK / INSTELLINGEN



AANZETTEN VAN DE MOTOR

De heggenschaar is voorzien van een blokkade tegen onbedoeld drukken op de gashendel. De meslijst gaat na het aanzetten van de motor bewegen.



- Verwijder de deksel (16) van de meslijst (1) (afb. G).
- Controleer het niveau in de brandstoftank.
- Pomp de brandstof met de membranepomp (12) (enkele keren) zodat het in de brandstoffleiding zichtbaar is (afb. D).
- Bij een koude motor verschuif de zuighendel (13) naar de „CLOSE” stand (afb. E).
- Plaats de aanzetknop (5) in de 'I' stand (afb. F).
- Plaats de schaar op een stabiele ondergrond (grond).
- Laat de schaar zeker op de grond rusten en trek aan het startkoord (4) langzaam totdat de overschakeling van de koppeling hoorbaar is en vervolgens trek het koord met grote kracht (afb. G).
- Na het aanzetten, druk op de blokkade van de gashendel (6) en licht op de gashendel (7) (afb. H).
- Laat de motor met een licht ingedrukte gashendel (7) opwarmen.
- Plaats de zuighendel (13) in de 'OPEN' stand.
- Voer de snede uit.



Wanneer de motor niet de eerste keer gaat opstarten, neem de zuighendel (13) voor de helft weg en op nieuw trek aan het startkoord. Indien enkele proeven geen resultaat geven, pomp de brandstof met gebruik van de membranepomp (12) en probeer nog een keer.



Houd de schaar met beide handen tijdens het werk vast. Het is verboden om de motor aan te zetten terwijl de schaar alleen door één hand gegrepen wordt. Tijdens het aanzetten moet de zaag op de grond rusten en vastgehouden worden. Controleer of de meslijst geen voorwerpen aanraakt. Het is verboden om te snijden als de

zuighendel in de "CLOSE" stand zich bevindt.

STOPZETTEN VAN DE MOTOR

- Maak de gashendel (7) vrij zodat de motor enkele minuten op nulversnelling kan werken.
- Plaats de aanzetknop (5) in de "O" stand.

INSTELLEN VAN CARBURATEUR

De carburateur van het toestel wordt fabrieks ingesteld maar bij wijziging van werkomstandigheden kan het afgeregeld nodig zijn. Alvorens de carburateur af te regelen, verzeker u zich of een nieuwe lucht- en brandstoffilter gemonteerd werd en of het juiste mengsel van brandstof gegoten werd.

- De regelschroef (18) is voor het bepalen van de mengselsamenstelling bestemd en de regelschroef (17) voor het instellen van lage toerental.
- Draai de regelschroef van de mengselsamenstelling (18) tot het einde vast (niet te sterk) en maak van 21/2 omdraaiing los.
- Zet de motor aan en laat het met de half ingedrukte gashendel (7) opwarmen.
- Na het opwarmen van de motor verminder de druk op de gashendel (7) en laat de motor met laag toerental lopen.
- Draai langzaam de regelschroef van het lage toerental (17) naar links totdat de messen niet meer bewegen. Indien het lage toerental te laag is, draai de schroef naar rechts (afb. I).

Vermijd het aanraken van de demper. Hete demper kan brandwonden veroorzaken.

MESSENREM

De beschreven schaar is voorzien van een automatische rem die bij het losmaken van de druk op de gashendel (7) de messen stopzet. De rem komt automatisch in werking als gevolg van interactie tussen de schijnkracht en het gewichtje in de behuizing van de rem.

Telkens voordat met het werk te beginnen, controleer de juiste remwerking. Indien de rem niet juist werkt, voordat met het werk te beginnen, laat het door een geautoriseerde servicedienst instellen of repareren.

AANWIJZINGEN BETREFFENDE VEILIG GEBRUIK

Voordat met het werk te beginnen, controleer de heg op aanwezigheid van onzichtbare voorwerpen zoals bv. hekwerk, gaas ezw.

- Bij het bijsnijden van lange takken dient het werk stapsgewijs en in lagen uitgevoerd te worden.
- Voer de werkzaamheden met de heggenschaar alleen indien de heg droog is.
- Na afronding van het werk plaats de afscherming van de meslijst erop.

BIJSNIJDEN VAN HEGGEN

- Naast het bijsnijden van heggen kan de heggenschaar ook voor het bijsnijden van struiken en heesters gebruikt worden.
- Het beste resultaat van het snijden wordt bereikt bij het leiden van de meslijst zodat deze onder een hoek van 15° ten opzichte van de heg zich bevindt.
- De dubbelzijdige meslijst en contraroterende messen toelaten om in beide richtingen of met een schommelbeweging te snijden (afb. J).
- Om een gelijke hoogte van de heg te verkrijgen, is het aangeraden om een touw of lijn over het bijgesneden rand van de heg te plaatsen. De takken die over de aangegeven lijn zich bevinden, dienen te worden bijgesneden (afb. K).
- Om de takken onder de messen te brengen, verschuif de meslijst gelijkmatig naar voren en naar achteren over de snijlijn.
- De zijkanten van de heg dienen met boogachtige bewegingen van beneden naar boven te worden bijgesneden (afb. L).

WERKEN MET DE HEGGENSCHAAR

- Alvorens met het werk te beginnen, neem kennis met de veiligheidsregels bij gebruik van de heggenschaar.
- Volg altijd de veiligheidsregels.
- De heggenschaar mag alleen voor het snijden van hout gebruikt worden. Het is verboden om andere materialen te snijden.
- Het is verboden om de heggenschaar als een hefboom voor het optillen, verschuiven of afscheiden van de objecten te gebruiken.
- Het is verboden om de schaar aan vaste werkplaats te monteren.
- Het is niet nodig om de schaar tijdens het snijden met grote kracht te drukken. Indien de motor bij volledig geopende gashendel werkt, mag de uitgeoefende druk alleen maar gering zijn.

- Druk op de blokkadeknop van de gashendel (6) en gashendel (7) (alvorens met het snijden te starten, wacht totdat de motor de volledige snelheid bereikt).
- Houd door de gehele tijd de volledige snelheid vol.
- Na beëindiging van het snijden maak de gashendel (7) vrij zodat de motor op nulversnelling loopt.
- Voordat de zaag neer te leggen, zet de motor uit.

Hoog toerental van de schaar tijdens het niet snijden van het hout leidt tot onnodig verlies en slijtage van onderdelen.

Tijdens het werk met de heggenschaar gebruik altijd de complete uitrusting van de schaar en de juiste werkkleding.

De demontage van de beschermingen, onjuiste bediening, onderhoud of onjuist uitgevoerde uitwisseling van onderdelen kunnen het gevaar van lichaamsletsels vergroten. Het is verboden om enkele manipulaties bij de schaar uit te voeren. Enige manipulaties aan de schaar hebben het vervallen van de garantierechten van de gebruiker als gevolg. Eveneens het gebruik van de schaar strijdig met deze gebruiksaanwijzing heeft het vervallen van de garantie tot gevolg.

SNIJDEN VAN TAKKEN VAN STRUIKEN

Het is verboden om de takken vanaf de boom af te snijden. Het is verboden om vanaf lader, platform, stam of in andere werkposities die het verlies van evenwicht en controle over de schaar kunnen veroorzaken te werken. Het is verboden om tijdens het snijden de zaag boven de schouderhoogte vast te houden. Hou de heggenschaar altijd met beide handen vast.

BEDIENING EN ONDERHOUD

Voordat met het reinigen, controleren of herstellen van de schaar te beginnen, verzeker u zich dat de motor van het toestel stopzegt en afgekoeld is. Trek de snoer van de ontstekingskaars uit zodat de motor niet onverwacht kan aanzetten.

Wees voorzichtig door scherpe randen van de snijmesses. Als de heggenschaar niet gebruikt wordt, dient de meslijst met de afscherming beveiligd te zijn.

REINIGING

- Reinig het lichaam van de messen en kunststof elementen met behulp van zacht borstel en doekje.
- Gebruik geen water noch oplos- en polijstmiddelen.
- Verzeker u zich of de ventilatieopeningen van de schaarbehuizing schoon zijn.

ONDERHOUD

- Controleer de heggenschaar met het oog op vanzelfsprekende storingen zoals los of beschadigd mes, losse schroef verbindingen en versleten of beschadigde constructieonderdelen.
- Controleer of de deksels en beveiligingen niet beschadigd en op een juiste manier gemonteerd zijn. Voordat de heggenschaar te gebruiken, voer alle onderhouds- en reparatiewerkzaamheden uit.
- Maak de meslijst na elk gebruik schoon en breng een onderhoudsspray erop aan. Tijdens langdurige werkzaamheden is het aangeraden om de messen regelmatig met een dunne laag van olie te smeren (afb. M).
- Controleer de toestand van de mesbladen.
- Voer alleen onderhoudswerkzaamheden die in deze gebruiksaanwijzing worden beschreven uit. Alle andere werkzaamheden dienen door een geautoriseerde servicedienst te worden uitgevoerd.
- Voer geen wijzigingen in de schaarconstructie in.

OPSLAG

- Bij opslag die langer dan één maand duurt, maak het brandstofsysteem volledig leeg.
- Maak de brandstoftank leeg, zet de motor aan en laat het toestel door gebrek aan brandstof stoppen.
- Vervang de brandstof elk seizoen. Gebruik nooit enige reinigingsmiddelen voor de brandstoftank omdat deze de motor kunnen beschadigen.
- Bewaar de heggenschaar op een veilig, droog en niet voor kinderen bereikbare plek.
- Plaats geen andere voorwerpen op de behuizing van de heggenschaar.

Het is van belang dat tijdens de opslag geen rubberresidu in de basisonderdelen van het brandstofsysteem zoals carburateur, brandstoffilter, brandstofleiding of brandstoftank zich verzamelt.

Brandstoffen met alcohol (ethyleen of methyleen) kunnen vocht absorberen, wat tijdens de opslag naar afscheiding van brandstofmengsel en zuurproductie leidt. Met name benzine kan beschadiging van de motor veroorzaken.

LUCHTFILTER

Vervuilde luchtfilter verlaagt de efficiency van de verbrandingsmotor en vergroot het brandstofverbruik. Maak de luchtfilter om de elke 5 uur werk van het toestel schoon.



- Maak de deksel van de luchtfilter (14) en de omgeving schoon zodat na het afnemen het vuil niet in de carburateurkast doordringt.
- Druk op de blokkadeknop van de luchtfilter en verwijder de deksel van de luchtfilter (afb. N).
- Neem de inleg van de luchtfilter (19) weg en was de luchtfilter met water en zeep, spoel met schoon water en laat afdrogen (afb. O).
- Monteer de inleg van de luchtfilter (19) en verzeker u zich of de sparingen aan de rand van de luchtfilter goed in de uitsparingen op de deksel van de luchtfilter (14) passen.
- Monteer de deksel van de luchtfilter (14).



Om brandgevaar of het ontstaan van gevaarlijke dampen te vermijden, was de luchtfilter nooit in benzine of ander makkelijk brandbare oplosmiddelen.

BRANDSTOFFILTER



- Draai de kurk van de brandstoftank (11) los.
- Met behulp van een draadhaakje neem de brandstoffilter (20) door de opening van de brandstoftank weg (afb. P).
- Demonteer de brandstoffilter en was in benzine of vervang voor een nieuwe.
- Monteer de filter in de brandstoftank.
- Draai de kurk van de brandstoftank (11) vast.



Na demontage van de brandstoffilter gebruik het draadhaakje om het einde van de afzuigleiding vast te houden. Let op bij de montage van de brandstoffilter zodat geen verontreinigingen in de afzuigleiding doordringen. Bij het plaatsen van de brandstoffilter in de tank verzeker u zich, dat deze de achterste hoek aanraakt.

ONTSTEKINGSKAARS



- Om een juiste werking van het toestel te verkrijgen, controleer regelmatig de staat van de ontstekingskaars.
- Demonteer de pijp van de ontstekingskaars (15).
- Plaats de sleutel voor ontstekingskaars (in de uitrusting) en draai de ontstekingskaars los (afb. R).
- Maak schoon en regel de afstand tussen de pluggen (0,65 mm) af (afb. S).
- Monteer (of vervang de ontstekingskaars indien nodig) in de omgekeerde volgorde.



OVERIGE AANWIJZINGEN

Controleer of er geen lekkage, losse onderdelen of beschadigingen aanwezig zijn, in het bijzonder controleer de staat van de bevestiging van de handgrepen en meslijst. Bij constatering van beschadigingen, voordat de schaar te gebruiken, verzeker u zich dat de heggenschaar herseld werd.



Allerlei soorten van stormissen dienen door een geautoriseerde servicedienst van de producent verwijderd te worden.

TECHNISCHE PARAMETERS

TYPEPLAATJE

Benzine heggenschaar 58G955	
Parameter	Waarde
Cilinderinhoud	26 cm ³
Motorkracht	0,75 kW (1,02 KM)
Maximale snelheid van het snijsysteem zonder belasting	2000 min ⁻¹
Maximale snelheid van de motor zonder belasting	8500 min ⁻¹
Toerental op nulversnelling	3000 min ⁻¹
Brandstofverbruik	0,76 l/h
Brandstof: mengsel van de samenstelling	Benzine / olie (voor tweetakt) 25 : 1
Carburateur	membraan
Ontstekingsstelsel	CDI
Ontstekingskaars	L7RTC; BM6A; L7T
Brandstoftank inhoud	600 ml
Snijbreedte	550 mm

Maximale dikte van de gesneden stam	20 mm
Massa	6 kg
Bouwjaar	2021
58G955 houdt het type alsook de bepaling van de machine in.	

GEGEVENS BETREFFENDE LAWAAI EN TRILLINGEN

Akoestische druk niveau:	$L_{p_A} = 101,29 \text{ dB(A)}$ $K = 3 \text{ dB(A)}$
Akoestische kracht niveau:	$L_{W_A} = 106,68 \text{ dB(A)}$ $K = 3 \text{ dB(A)}$
Waarde van de trillingen versnelling (voorste handvat)	$a_{h_1} = 4,081 \text{ m/s}^2$ $K = 1,5 \text{ m/s}^2$
Waarde van de trillingen versnelling (achterste handvat)	$a_{h_2} = 4,358 \text{ m/s}^2$ $K = 1,5 \text{ m/s}^2$

Informatie betreffende lawaai en trillingen

Het niveau van het door het toestel geëmitteerde lawaai wordt door het akoestische druk niveau L_{p_A} en akoestische kracht niveau L_{W_A} uitgedrukt (waar K do meetonzekerheid aangeeft). Het niveau van het door het toestel geëmitteerde lawaai wordt door de waarde van de trillingen versnelling a_{h_1} uitgedrukt (waar K do meetonzekerheid aangeeft).

Het in deze gebruiksaanwijzing aangegeven akoestische druk niveau L_{p_A} , akoestische kracht niveau L_{W_A} en de waarde van trillingen versnelling worden conform de procedure van de norm EN ISO 10517:2009 gemeten. Het aangegeven niveau van trillingen a_{h_1} kan voor de voorlopige beoordeling van de blootstelling aan trillingen gebruikt worden.

Het aangegeven niveau van trillingen is kenmerkend alleen voor de basis toepassingsgebieden van het toestel. Bij toepassing voor andere doeleinden of met andere werktuigen kan het trillingenniveau veranderen. Gebrekkelijk of niet regelmatig onderhoud kunnen eveneens de blootstelling aan trillingen tijdens het werk verhogen. De bovenstaande omstandigheden kunnen de blootstelling aan trillingen tijdens het werk verhogen.

Om de blootstelling aan trillingen goed te schatten, neem de periodes van het uitzetten van het toestel of de periodes van het aanzetten zonder gebruik in acht. Na uitgebreide schatting van alle factoren kan de totale blootstelling aan trillingen aanzienlijk lager zijn.

Voer de extra veiligheidsmaatregelen in om de gebruiker tegen de risico's van trillingen te beschermen, zoals: onderhoud van het elektrogereedschap en werktuigen, verzekering van de juiste temperatuur van de handen, juiste organisatie van het werk.

MILIEUBESCHERMING

	Producten aangedreven met benzinemotor dienen niet tezamen met huisafval verzameld maar naar speciale bedrijven voor utilisatie afgevoerd te worden. Informatie over utilisatie wordt door de verkoper van het product of lokale overheid verstrekt. Afgedankte elektrische en elektronische toestellen bevatten stoffen die van invloed voor het milieu kunnen zijn. Toestellen die niet naar de recyclage worden doorgegeven vormen een potentieel gevaar voor het milieu en menselijke gezondheid.
--	---

* Met voorbehoud van wijzigingen invoering.

„Topex Groep Vennoetschap met beperkte aansprakelijkheid (Grupa Topex Spółka z ograniczoną odpowiedzialnością)“ Commanditaire Vennoetschap (Spółka komandytowa) met zetel te Warszawa, ul. Pograniczna 2/4 (verder: „Topex Groep“) deelt u mede, dat alle auteursrechten op de inhoud van deze gebruiksaanwijzing (verder: „Gebruiksaanwijzing“), waaronder de tekst, geplaatste foto's, schema's, tekeningen, alsook de opbouw aan Topex Groep behoren en worden op basis van de Wet van 4 februari 1994 inzake auteursrechten en aanverwante rechten (Stb. 2006, Nr. 90, Pos. 631 met latere aanpassingen) beschermd. Kopieren, bewerken, publiceren en modificeren voor handelsdoeleinden van deze gebruiksaanwijzing alsook enkele delen ervan zonder schriftelijke toestemming van Topex Groep is strikt verboden en kan civielrechtelijke of strafrechtelijke vervolging als gevolg hebben.



Deklaracja Zgodności WE

/EC Declaration of Conformity//Megfelelőségi Nyilatkozat EK//ES vyhlášení o zhode// Prohlášení o shodě
ES//EO декларация за съответствие//Declarația de conformitate CE//EG-Konformitätserklärung//
Dichiarazione di conformità CE/

PL EN HU SK CS BG RO DE IT

Produceur

/Manufacturer//Gyártó/Výrobca/Výrobce/
/Производител/Producător/Hersteller/Produttore/

Grupa TopeX Sp. z o.o. Sp.k.
ul. Pograniczna 2/4, 02-285 Warszawa

Wyrób

/Product//Termék//Produkt//Produkt//Продукт//Produkt//Produkt//

Nožnice do žytoploutu spalinoave
/Petrol hedge trimmer/Benzines sövényvágó/Benzinový plotostrih /Benzinové
plotostříhy//Бензиновое триммер за живи нени/Tundător de gard viu pentru
benzină/Benzinheckenschere/Taglasiepi a benzină/

Model

/Model//Modell//Model//Model//Moðen//Model//Modell//Modello/

58G955

Nazwa handlowa

/Commercial name//Kereskedelmi név//Obchodný názov//Obchodního názvu//
Търговско наименование//Nume comercial//Handelsname//Nome depositato/

GRAPHITE

Numer serijny

/Serial number//Sorszám//Poradové číslo//Výrobní číslo//Серийн номер//Număr de
serie//Ordnungsnummer//Numero di serie/

00001 + 99999

Opisany wyżej wyrób jest zgodny z następującymi dokumentami:

/The above listed product is in conformity with the following UE Directives://A fent jelzett termék megfelel az alábbi irányelveknek/

/Vyššie popísaný výrobok je v zhode s nasledujúcimi dokumentmi://Vyše popsaný výrobek splňuje následující dokumenty://Описания по-горе продукт отговаря на следните документи://Produsul descris mai sus respectă următoarele documente://Das oben beschriebene Produkt entspricht den folgenden Dokumenten://Il prodotto sopra descritto è conforme ai seguenti documenti/

Dyrektywa Maszynowa 2006/42/WE
/Machinery Directive 2006/42/EC//2006/42/EK Gépek//Smernica Európskeho
Parlamentu a Rady 2006/42/ES//Směrnice Evropského Parlamentu a Rady
2006/42/ES//Директива за машините 2006/42/EO//Directiva 2006/42 / CE
privnd utilajele /Maschinenrichtlinie 2006/42 / EG//Direttiva macchine 2006/42 / CE/

Dyrektywa o Kompatybilności Elektromagnetycznej 2014/30/UE
/EMC Directive 2014/30/EU//2014/30/EU Elektromágneses összeférhetőség/EMC Smernica
Európskeho Parlamentu a Rady 2014/30/EU//EMC Směrnice Evropského Parlamentu a
Rady 2014/30/EU//Директива за електромагнитната съвместимост 2014/30/
EC//Directiva 2014/30 / UE privind compatibilitatea electromagnetică//Richtlinie
über elektromagnetische Verträglichkeit 2014/30 / EU//Direttiva sulla compatibilità
elettromagnetica 2014/30 / UE/

Dyrektywa o Emisji Hałasu 2000/14/WE zmieniona 2005/88/WE
/Noise Emission Directive 2000/14/EC as amended 2005/88/EC//A 2005/88/EK
módosított 2000/14/EK zajkibocsátási irányelv / / Smernica o emisích hluku
2000/14/ES, 2005/88/ES//Směrnice o emisích hluku 2000/14/ES, 2005/88/ES //
Директива за шумовата емисию 2000/14/EO, 2005/88/EO//Directiva 2000/14/
CE privind zgomatul modificată prin 2005/88/CE//Lärmschutzrichtlinie 2000/14 /
EG geändert durch 2005/88 / EG//Direttiva sul rumore 2000/14 / CE modificata
dalla 2005/88 / CE/

Gwarantowany poziom mocy akustycznej LWA= 111 dB(A)
/Guaranteed sound power level/garantált mennyiség/zaručená hladina akustického
výkonu//Zaručená hladina akustického výkonu//гарантирано ниво на звукова
мощност/Nivel de putere sonor garantat/Garantierter Schalleistungspegel//Livello di
potenza sonora garantato/

Zmierzony poziom mocy akustycznej LWA= 106,68 dB(A) K=3 dB(A)
/The measured sound power level//A mért hangteljesítményszint//Nameráná hladina akustického výkonu//Měřená hladina akustického výkonu//Измереното ниво на звукова
мощност/Nivelul de putere sonor măsurat//Gemessener Schalleistungspegel//Il livello di potenza sonora misurato/

oaz spelnja wymagania norm:

/and fulfils requirements of the following Standards://valamint megfelel az alábbi szabványoknak//a spĺňa požiadavky norem//a splňuje požadavky norem// /u отговаря на изискванията на стандартите//si indeplineste cerintele standardelor//und erfüllt die Anforderungen der Normen// e soddisfa i requisiti delle norme/

EN ISO 10517:2009/A1:2013; AIPS GS 2014:01;
EN ISO 14982:2009

Deklaracja ta odnosi się wyłącznie do maszyny w stanie, w jakim została wprowadzona do obrotu i nie obejmuje części składowych dodanych przez użytkownika końcowego lub przegradowanych przez niego późniejszych działań. /This declaration relates exclusively to the technical file//A műszaki dokumentáció összefüggő felhatalmazott, a közösség területén lakóhelyei vagy székhelyei rendelkező személyi neve és címe//Meno a adresa osoby alebo bydliska v EÚ poverená zostavením technickej dokumentácie// /Iméno a adresa osoby poverená sestavením technickej dokumentácie, pričom táto osoba musí byť usadená v Spoločenství//Име в адрес на лицето, което пребивава или е установено в ЕС, изпълномощено да съставя техническото досие//Numele și adresa persoanei care locuiește sau este stabilită în UE autorizată să întocmească dosarul tehnic//Name und Anschrift der Person mit Wohnsitz oder Niederlassung in der EU, die zur Erstellung der technischen Akte berechtigt ist//Nome e indirizzo della persona residente o stabilita nell'UE autorizzata a compilare il fascicolo tecnico/

Nazwisko i adres osoby mającej miejsce zamieszkania lub siedzibę w UE upoważnionej do przygotowania dokumentacji technicznej:
/Name and address of the person who established in the Community and authorized to compile the technical file//A műszaki dokumentáció összefüggő felhatalmazott, a közösség területén lakóhelyei vagy székhelyei rendelkező személyi neve és címe//Meno a adresa osoby alebo bydliska v EÚ poverená zostavením technickej dokumentácie// /Iméno a adresa osoby poverená sestavením technickej dokumentácie, pričom táto osoba musí byť usadená v Spoločenství//Име в адрес на лицето, което пребивава или е установено в ЕС, изпълномощено да съставя техническото досие//Numele și adresa persoanei care locuiește sau este stabilită în UE autorizată să întocmească dosarul tehnic//Name und Anschrift der Person mit Wohnsitz oder Niederlassung in der EU, die zur Erstellung der technischen Akte berechtigt ist//Nome e indirizzo della persona residente o stabilita nell'UE autorizzata a compilare il fascicolo tecnico/

Podpisano w imieniu:
/Signed for and on behalf of://A tanúsítványt a következő nevében és megbízásából írták alá//
Podpisané v mene//Podpisáno jménem//Подписано от името на//Semnat în numele//
Unterzeichnet im Namen von//Firmato per conto di/
Grupa TopeX Sp. z o.o. Sp.k.
ul. Pograniczna 2/4
02-285 Warszawa

Paweł Kowalski
Pelnomocnik ds. jakości firmy GRUPA TOPEX
/GRUPA TOPEX Quality Agent//A GRUPO TOPEX Minőségügyi
meghatalmazott képviselője//Spínomocnenec Kvalita TOPEX GROUP/
Zástupce pro Kvalitu TOPEX GROUP//Качествен представител на
GRUPA TOPEX//Reprezentant de calitate al GRUPA TOPEX//
Qualitätsbeauftragter von GRUPA TOPEX//Rappresentante della qualità di
GRUPA TOPEX/
Warszawa, 2020-11-18

