

# TOPEX

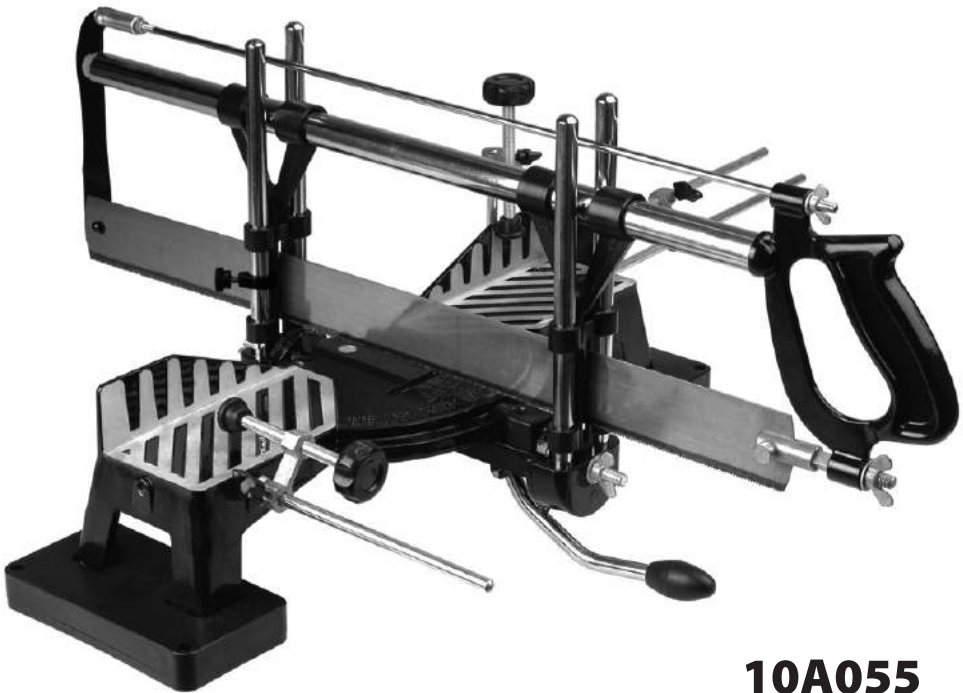

**10A055**

**PL** *INSTRUKCJA UŻYTKOWANIA*  
**GB** *INSTRUCTION MANUAL*  
**RU** *РУКОВОДСТВО ПО ЭКСПЛУАТАЦИИ*  
**IT** *MANUALE PER L'USO*  
**PT** *MANUAL DO USUÁRIO*

## PIŁA KĄTOWA Z UKOSEM 10A055

**Uwaga! Przed przystąpieniem do użytkowania piły należy zapoznać się z niniejszą instrukcją i zachować ją do dalszego wykorzystania w przyszłości.**

### Ogólny widok piły i elementy jej budowy

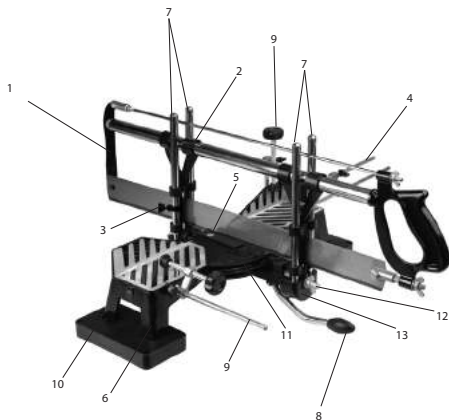

1. Rama piły z naciągniętym brzeszczotem do ogólnego użytku
2. Tuleje prowadzące
3. Dwa pierścienie i wkręty regulacji głębokości cięcia
4. Regulowany odbój długości
5. Wkręty mocujące i centralny sworzeń obrotu
6. Aluminiowy stół piły kątovej
7. Trzpienie prowadzące
8. Dźwignia ustawienia kąta przecinania (płaszczyzna pozioma)
9. Dwa zaciski do mocowania materiału obrabianego
10. Stopa podstawy piły
11. Wskaźnik ustawienia kąta
12. Nakrętki motylkowe regulacji kątovej ustawienia cięcia (płaszczyzna pionowa)
13. Sworznie nachylenia pod kątem z kołkami ustalającymi

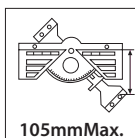
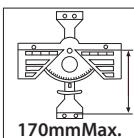
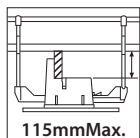

### Zachować ostrożność przy manipulowaniu i montażu brzeszczota.

Upewnić się czy materiał obrabiany jest odpowiednio zamocowany w odpowiednim położeniu i czy właściwie jest ustawiona głębokość cięcia, na požądany wymiar.

Upewnić się czy brzeszczot piły jest ustawiony pod požądanym kątem w stosunku do materiału obrabianego.

**Uwaga:** Dla uzyskania najlepszej skuteczności należy brzeszczot utrzymywać poziomo. Przy pracy piłą nie wolno jej przeciążać.

### Instrukcja montażu piły

1. Przymocować dwie stopy podstawy (10) do aluminiowego stołu piły kątovej (6) wykorzystując cztery wkręty.
2. Ustawić w położeniu środkowym dźwignię ustawienia kąta przecinania (8) w części dolnej aluminiowego stołu piły kątovej (6).
3. Posługując się młotkiem drewnianym, lub z zakończeniem plastikowym, wsunąć centralny sworzeń obrotu (5) przez dźwignię ustawienia kąta cięcia (8) w otwór w stole piły kątovej (6).
4. Wkręcić dwa wkręty mocujące centralny sworzeń obrotu (5) w stół piły kątovej (6) ustalając położenie centralnego sworznia obrotu (5). Sworzeń pełni rolę osi, powalając na kątovej przemieszczanie dźwigni po łuku, co pozwala na łatwe ustawianie požądanego kąta przecinania.
5. Zamontować wskaźnik ustawienia kąta (11) na zespole dźwigni regulacji kąta przecinania (8) poprzez umieszczenie dwóch kołków plastikowych, wystających u dołu wskaźnika kąta (11), w otworach, znajdujących się na górze dźwigni ustawienia kąta przecinania.
6. Zamocować jeden z zespołów trzpieni prowadzących (7) do zespołu dźwigni ustawienia kąta przecinania (8). Połowa sworznia nachylenia (13) znajduje się u dołu trzpieni prowadzących. Z podstawy trzpienia prowadzącego usunąć taśmę samoprzylepną, która trzyma w odpowiednim położeniu kołki ustalające, (które są dociskane sprężynami). Zamontować trzpień prowadzący (7) umieszczając obie połówki sworznia nachylenia (13) razem tak, że naciskane sprężynami kołki ustalające wsuną się w dolny otwór centralny. Dokręcić nakrętkę motylkową (12). Powtórzyć całą procedurę mocowania dla drugiego trzpienia prowadzącego (7).
7. Nasunąć dwa pierścienie regulacji głębokości cięcia (3), jeden na przednią, a drugi na tylną część każdego z zespołów trzpieni prowadzących (7).
8. Zamocować ramę piły z brzeszczotem (1) do stołu piły kątovej (6), nasuwając tuleje przesuwne (2) na trzpienie prowadzące (7).

## Regulacja kąta przecinania (płaszczyzna pozioma), kąta cięcia (płaszczyzna pionowa) i głębokości cięcia

- Aby dokonać ustawienia kąta przecinania należy unieść dźwignię regulacji kąta przecinania (8) i przesunąć na bok, aż do uzyskania odpowiedniego położenia kątowego. W dolnej części stołu piły kątovej (6) znajduje się szereg wgłębień, z którymi odpowiednio ząbienia się dźwignia. Wgłębienia są usytuowane pod najczęściej wykorzystywanymi kątami, co ułatwia szybkie ustawienie pożądanego położenia. Możliwe jest także ustawianie pod dowolnie wybranym kątem, ale wówczas nie należy oczekiwać ząbienia się dźwigni z któryś z zagłębień.
- Przewidziano dwa zaciski (9), służące do ustalenia położenia materiału obrabianego, w czasie przecinania. Należy wkręcić trzpień zacisku w jeden z otworów stołu piły kątovej (6) i dokręcić nakrętkę ustalającą. Przy mocowaniu materiału trzeba posługiwać się pokrętłem mocującym. Zaciski (9) można mocować z każdej strony, w przedniej części stołu, w położeniu poziomym lub w czterech położeniach pionowych, w tylnej części stołu.
- Regulowany odbiór długości (4) można mocować z każdego końca stołu piły kątovej, co pozwala na szybkie odcinanie wielu kawałków materiału, o tej samej długości.
- Posługując się pierścieniami (3) przymocowanymi do trzpieni prowadzących można regulować głębokość cięcia. Aby tego dokonać trzeba poluzować wkręt w obudowie pierścienia, a następnie unieść lub opuścić ją na odpowiednią wysokość. Na koniec trzeba dokręcić wkręt (uważać, aby nie przeciążyć wkrętów).
- Aby ustawić kąt cięcia (w płaszczyźnie pionowej) trzeba poluzować obie nakrętki regulacji kąta cięcia (12) i obracać zespoły trzpieni prowadzących, wraz z całą piłą, do momentu aż kołki ustalające, dociskane sprężynami, zajmą odpowiednie położenie, jednakowe na OBU końcach. Dokręcić nakrętki motylkowe (12).

## Możliwe do uzyskania ustawienia kąta przecinania (z wykorzystaniem wgłębień w stole piły)

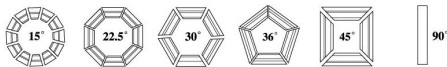

Dystrybutor:  
Grupa TopeX Sp. z o.o. Sp.k.  
ul. Pograniczna 2/4, 02-285 Warszawa  
tel. 22 57 30 300  
fax. 22 57 30 400

GB

## MITRE SAW 10A055

**Note! Before the mitre saw is used, make sure to read this instruction manual and keep it for future reference.**

### General view of the mitre saw and its design

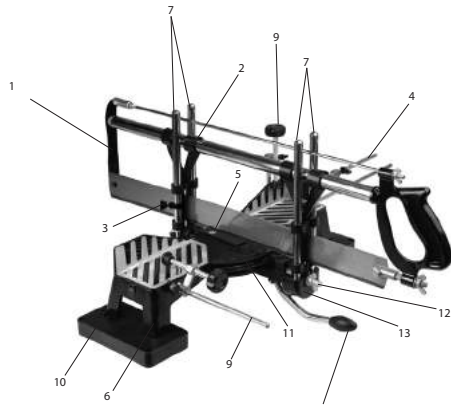

1. Saw frame with a saw blade fastened for general application
2. Guiding sleeves
3. Two rings and screws for sawing depth adjustment
4. Adjustable length stop
5. Fastening screws and central pivot
6. Aluminium mitre saw table
7. Guiding pins
8. Sawing angle adjustment lever (horizontal plane)
9. Two clamps for fastening of a workpiece
10. Saw base foot
11. Angle setting indicator
12. Wing nuts for sawing angle adjustment (vertical plane)
13. Inclination angle setting pins with dowel pins

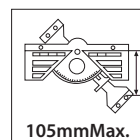
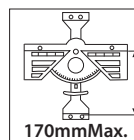
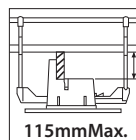

### Before operation

Before the mitre saw is operated, check the saw blade for correct tension. If it is necessary, tighten the saw blade using the wing nut (do not to

overtighten). When the saw blade is replaced, make sure its toothed side faces downward and teeth point the handle.

**Caution should be exercised, when a saw blade is operated and installed.**

Make sure the workpiece is correctly fastened in a proper position and the sawing depth is set to a required dimension. Make sure the saw blade is set at a required angle to the workpiece.

**Note:** In order to obtain the highest efficiency, the saw blade must be held vertically. Do not overload the mitre saw.

**Installation instructions of the mitre saw**

1. Fasten the two base feet (10) to the aluminium table of the mitre saw (6) using four screws.
2. Set the sawing angle adjustment level to the centre setting (8) in the lower section of the aluminium table (6) of the mitre saw.
3. Using a wooden or plastic mallet, slide the centre pivot (5) through the sawing angle adjustment lever (8) into the mitre saw table hole (6).
4. Screw the two fastening screws of the centre pivot (5) into the mitre saw table (6) setting the position of the centre pivot (5). The pivot acts as an axis allowing for angular displacement of the lever on the arc to easily set a required sawing angle.
5. Install the angle setting indicator (11) on the sawing angle adjustment lever assembly (8) by inserting two plastic pins protruding from the bottom of the angle indicator (11) in the holes located at the top of the sawing angle adjustment angle.
6. Install one of the guiding pin assemblies (7) to the sawing angle adjustment lever (8). Half of the inclination pin (13) is located at the bottom of the guiding pins. Remove the self-adhering tape from the guiding pin base, which holds the dowel pins in the correct position (spring-loaded). Install the guiding pin (7) by putting both halves of the inclination pin together (13), so spring-loaded dowel pins slide into the centre hole. Tighten the wing nut (12). Repeat the entire procedure for the second guiding pin (7).
7. Slide two sawing depth adjustment rings (3), one on the front and the other on the rear part of each of the guiding pin assemblies (7).
8. Fasten the saw frame with the saw blade (1) to the mitre saw table (6), sliding the sleeves (2) onto the guiding pins (7).

**The adjustment of sawing angle (horizontal plane), sawing angle (vertical plane) and sawing depth**

- In order to set the sawing angle, raise the sawing angle adjustment lever (8) and move it sideways, until a required angle position is obtained. A number of recesses are located in the bottom part of the mitre saw (6), which the lever meshes with. The recesses are located under the most frequently used angles, which allows for quick setting of a required position. The mitre saw can also be set at any angle, but the lever does not mesh with any of the recesses.
- Two clamps are provided (9) to set the workpiece position during sawing. Screw in the clamp pin into one of the mitre saw table holes (6) and tighten the retaining nut. When the workpiece is fastened, the fastening knob must be used. Clamps (9) can be fastened from any side, in the front part of the table, in the horizontal position or in four vertical positions and in the rear part of the table.
- The adjustable length stop (4) can be fastened from any mitre saw table end, which allows for quick sawing of any workpiece of the same length.
- The sawing depth can be adjusted using the rings (3) fastened to the guiding pins. In order to do so, loosen the screw in the ring casing, and then raise or lower it to a required height. The screws must be tightened afterwards (do not overtighten the screws).
- In order to set the sawing angle (in the vertical plane), both sawing angle adjustment nuts (12) must be loosened and guiding pin assemblies must be rotated with the entire saw until spring-loaded dowel pins assume proper position, identical on BOTH ends. Tighten the wing nuts (12).

**Available sawing angles (using recesses in the mitre saw table)**



## СТУСЛО-ПИЛА, УГЛОВОЕ 10A055

**Внимание!** Перед началом эксплуатации пилы следует ознакомиться с настоящей инструкцией и сохранить ее для дальнейшего использования.

### Общий вид пилы и ее составляющие элементы

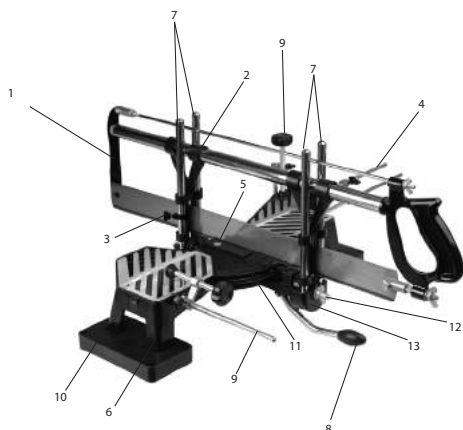

1. Рама пилы с натянутым полотном общего назначения
2. Рычаг для регулировки угла распила (горизонтальная плоскость)
3. Направляющие втулки
4. Два зажима для закрепления обрабатываемого материала
5. Два кольца и винты для регулировки глубины реза
6. Ножка основания пилы
7. Регулируемый ограничитель длины
8. Шкала регулировки угла
9. Крепежные болты и центральный поворотный болт
10. Гайки-барашки для регулировки угла реза (вертикальная плоскость)
11. Алюминиевый стол стусло-пилы
12. Болты для установки угла наклона с установочными штифтами
13. Направляющие пальцы

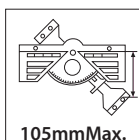
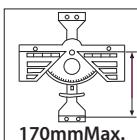
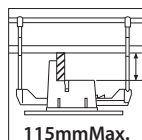

### Перед началом эксплуатации

Перед началом работы следует проверить, натянуто ли полотно пилы. Если необходимо – следует натянуть полотно при помощи гайки-барашка (осторожно, чтобы не перетянуть). Во время замены полотна необходимо следить, чтобы сторона с зубьями располагалась снизу, а зубья были направлены в сторону по направлению от ручки.

### Необходимо соблюдать осторожность при работе с полотном и во время его установки.

Необходимо убедиться, надлежащим ли образом закреплен в нужном положении обрабатываемый материал, и правильно ли отрегулирована на нужную величину глубина реза.

Необходимо убедиться, что полотно пилы установлено под нужным углом по отношению к обрабатываемому материалу.

**Внимание:** Для достижения максимальной эффективности полотно необходимо располагать в горизонтальном положении. При работе нельзя перегружать пилу.

### Инструкция по установке пилы

1. Прикрепить две ножки основания (10) к алюминиевому столу стусло-пилы (6) при помощи четырех болтов.
2. Рычаг регулировки угла распила (8) установить в центральном положении в нижней части алюминиевого стола стусло-пилы (6).
3. При помощи киянки или молотка с пластмассовым бойком забить центральный поворотный шкворень (5), вставленный через рычаг установки угла реза (8) в отверстие в столе стусло-пилы (6).
4. Закрутить два болта, крепящие центральный поворотный шкворень (5) в стол стусло-пилы (6), фиксируя тем самым положение центрального поворотного шкворня (5). Шкворень выполняет функцию оси, обеспечивая угловое перемещение рычага по дуге, что в свою очередь позволяет легко установить требуемый угол распила.
5. Закрепить указатель регулировки угла (11) на узле рычага регулировки угла распила (8) посредством расположения двух пластмассовых штырей, выступающих снизу шкалы регулировки угла (11), в отверстиях, расположенных в верхней части рычага регулировки угла распила.
6. Закрепить один из направляющих пальцев (7) на рычаге регулировки угла распила (8). Половина штифта наклона (13) расположена в нижней части направляющих пальцев. С основания направляющего пальца удалить самоклеющуюся ленту, которая удерживает в соответствующем положении установочные штифты (которые затягиваются при помощи пружин). Закрепить направляющий палец (7), вставив обе части штифта наклона (13) вместе так, чтобы надавливаемые пружинами установочные штифты расположились в

нижнем центральном отверстии. Затянуть гайку-барашек (12). Повторить все действия сначала для закрепления второго направляющего пальца (7).

- Надеть два кольца для регулировки глубины реза (3), одно на переднюю, а второе – на заднюю часть каждого из направляющих пальцев (7).
- Прикрепить раму пилы с полотном (1) к стуслу-пилы (6), надвигая переставные втулки (2) на направляющие пальцы (7).

положение, одинаковое на ОБОИХ концах. Затянуть гайки-барашки (12).

### Возможна регулировка угла распила (при помощи углублений в столе пилы)

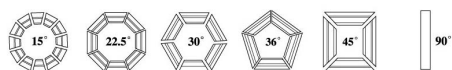

### Регулировка угла распила (горизонтальная плоскость), угла реза (вертикальная плоскость) и глубины реза

- Чтобы отрегулировать угол распила необходимо поднять рычаг регулировки угла распила (8) и переместить в сторону, до получения требуемого углового положения. В нижней части стола стусло-пилы (6) сделан ряд углублений, с которыми соответственно сцепляется рычаг. Углубления расположены под наиболее часто используемыми углами, что обеспечивает быструю регулировку нужного положения. Также можно установить произвольно выбранный угол, однако тогда зацепления рычага с каким-либо углублением не произойдет.
- Предусмотрены два зажима (9), предназначенные для фиксации положения обрабатываемого материала во время распила. Необходимо вкрутить зажимной штифт в одно из отверстий стола стусло-пилы (6) и затянуть стопорную гайку. При закреплении материала необходимо использовать крепежную поворотную ручку. Зажимы (9) можно крепить с любой стороны, в передней части стола, в горизонтальном положении или в четырех вертикальных положениях, в задней части стола.
- Регулируемый ограничитель длины (4) можно установить с любого конца стола стусло-пилы, что позволяет быстро отрезать большое количество кусков материала одинаковой длины.
- При помощи колец (3), прикрепленных к направляющим пальцам, можно регулировать глубину реза. Для этого необходимо ослабить винт в корпусе кольца, затем поднять или опустить на требуемую высоту. На конец следует затянуть винты (необходимо следить, чтобы не перетянуть винты).
- Чтобы установить угол пропила (в вертикальной плоскости) необходимо ослабить обе гайки регулировки угла реза (12) и поворачивать узлы направляющих пальцев вместе со всей пилой до момента, пока установочные штифты, затянутые пружинами, не займут соответствующее

## SEGA TAGLIACORNICI 10A055

**Attenzione!** Prima di utilizzare la sega tagliacornici leggere con attenzione il presente manuale, che va conservato per utilizzi futuri.

**Vista generale della sega tagliacornici e dei suoi elementi**

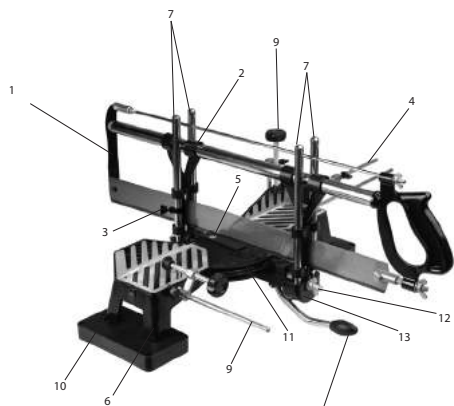

1. Telaio della sega con lama tesa per uso generale
2. Manicotti di guida
3. Due anelli con viti di regolazione della profondità di taglio
4. Fermapezzo per regolazione di lunghezza
5. Viti di fissaggio e perno centrale di rotazione
6. Tavolo in alluminio della sega tagliacornici
7. Aste di guida
8. Leva di regolazione dell'angolo di taglio (piano orizzontale)
9. Due morsetti per fermare il materiale in lavorazione
10. Piedino della base
11. Indicatore di regolazione dell'angolo
12. Dadi a farfalla di regolazione del taglio inclinato (piano verticale)
13. Perna di inclinazione con tasselli di regolazione

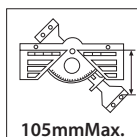
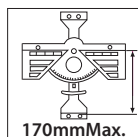
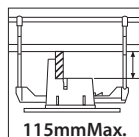

### Prima dell'utilizzo

Prima di iniziare il lavoro controllare che la lama della sega sia tesa. Se necessario tendere la lama mediante il dado a farfalla (facendo attenzione a non tenderla eccessivamente). Sostituendo la lama fare attenzione che il lato con i denti sia rivolto verso il basso e che i denti siano rivolti verso la parte opposta all'impugnatura.

### Operare con prudenza durante la manipolazione e il montaggio della lama.

Assicurarsi che il materiale in lavorazione sia ben fissato nella posizione corretta, e che sia stata regolata correttamente la profondità di taglio, al valore desiderato. Assicurarsi che la lama della sega sia regolata con l'angolo desiderato rispetto al materiale in lavorazione.

**Attenzione:** Per ottenere maggiore efficacia bisogna mantenere orizzontale la lama. Non sovraccaricare la sega tagliacornici durante il lavoro.

### Istruzioni di montaggio della sega tagliacornici

1. Fissare i due piedini della base (10) al tavolo in alluminio della sega tagliacornici (6) utilizzando quattro viti.
2. Posizionare in posizione centrale la leva di regolazione dell'angolo di taglio (8) nella parte inferiore del tavolo in alluminio della sega tagliacornici (6).
3. Utilizzando un martello in legno o con terminali in plastica far entrare il perno centrale di rotazione (5) attraverso la leva di regolazione dell'angolo di taglio (8) nel foro nel tavolo della sega tagliacornici (6).
4. Avvitare le due viti di fissaggio del perno centrale di rotazione (5) nel tavolo della sega tagliacornici (6), fissando la posizione del perno centrale di rotazione (5). Il perno svolge il ruolo di asse di rotazione, permettendo di ruotare ad arco la leva e di regolare facilmente l'angolo di taglio desiderato.
5. Montare l'indicatore di regolazione dell'angolo (11) sul complesso della leva di regolazione dell'angolo di taglio (8) mediante l'inserimento dei due tasselli in plastica, che sporgono sotto all'indicatore dell'angolo (11), nei fori che si trovano sopra la leva di regolazione dell'angolo di taglio.
6. Fissare uno dei complessi di aste di guida (7) al complesso della leva di regolazione dell'angolo di taglio (8). Metà del perno di inclinazione (13) si trova sotto alle aste di guida. Dalla base dell'asta di guida togliere il nastro autoadesivo, che tiene in posizione i tasselli di regolazione (premuti da molle). Montare l'asta di guida (7) posizionando insieme le due metà del perno di inclinazione (13) in maniera tale che i tasselli,

spinti dalle molle, entrino nel foro centrale inferiore. Serrare il dado a farfalla (12). Ripetere la procedura di fissaggio per la seconda asta di guida (7).

- Inserire i due anelli di regolazione della profondità di taglio (3), uno sulla parte anteriore e uno sulla parte posteriore di ogni complesso di aste di guida (7).
- Fissare il telaio della sega con la lama (1) al tavolo della sega tagliacornici (6), inserendo i manicotti scorrevoli (2) sulle aste di guida (7).

### **Regolazione dell'angolo di taglio (piano orizzontale), dell'angolo di inclinazione (piano verticale) e della profondità di taglio**

- Per regolare l'angolo di taglio bisogna sollevare la leva di regolazione dell'angolo di taglio (8) e farla scorrere di lato, fino ad ottenere la posizione angolare desiderata. Nella parte inferiore del tavolo della sega tagliacornici (6) vi è una serie di intagli sui quali si aggancia la leva. Tali intagli sono in corrispondenza degli angoli utilizzati più frequentemente, per facilitare la rapida regolazione dell'angolo desiderato. E' possibile regolare anche un angolo liberamente scelto, ma in tal caso non bisogna aspettarsi che la leva si agganci ad uno degli intagli.
- Sono stati previsti due morsetti (9) per fissare la posizione del materiale in lavorazione durante il taglio. Bisogna avvitare l'asta del morsetto in uno dei fori del tavolo della sega tagliacornici (6) e serrare il dado di regolazione. Fissando il materiale bisogna utilizzare il dado di fissaggio. I morsetti (9) possono essere fissati su ogni lato, nella parte anteriore del tavolo, in posizione orizzontale, oppure in quattro posizioni verticali, nella parte posteriore del tavolo.
- Il fermapezzo per regolazione di lunghezza (4) può essere fissato da ogni lato della sega tagliacornici, e permette di tagliare rapidamente molti pezzi di materiale della stessa lunghezza.
- Utilizzando gli anelli (3) fissati alle aste di guida è possibile regolare la profondità di taglio. Per farlo bisogna allentare le viti degli anelli e sollevarli o abbassarli all'altezza opportuna. Successivamente bisogna serrare le viti (fare attenzione a non forzarle).
- Per regolare l'angolo di inclinazione (sul piano verticale) bisogna allentare entrambi i dadi di regolazione del taglio inclinato (12) e ruotare il complesso di aste di guida, insieme alla sega, fino al momento in cui i tasselli di regolazione, premuti dalle molle, assumono la posizione desiderata, uguale su ENTRAMBE le estremità. Serrare i dadi a farfalla (12).

### **Angoli di taglio che possono essere ottenuti (utilizzando gli intagli nel tavolo della sega tagliacornici)**

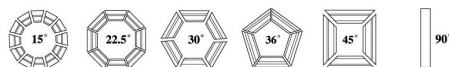



**PT**

## SERRA DE CORTE TRANSVERSAL 10A055

**Atenção!** Antes de utilizar a presente serra de corte transversal leia o presente manual de instruções e guarde-o para a posterior consulta.

**Vista geral da serra de corte transversal e da sua estrutura**

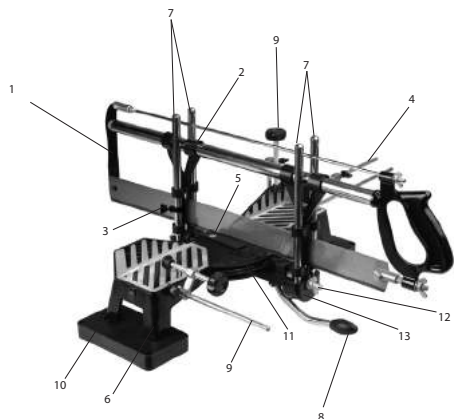

1. Estrutura da serra com a lâmina montada para uso geral
2. Buchas de guia
3. Dois anéis e parafusos para regular a profundidade de corte
4. Bloqueio ajustável de comprimento
5. Parafusos de fixação e pino central
6. Mesa em alumínio para a serra de corte transversal
7. Pinos de guia
8. Alavanca de regulação do ângulo de corte (horizontal)
9. Dois grampos para fixar o elemento a ser cortado
10. Pé da base da serra
11. Indicador de ajuste do ângulo
12. Porca de orelhas para a regulação do ângulo de corte (vertical)
13. Pinos de regulação do ângulo de inclinação com cavilhas

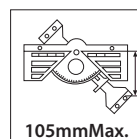
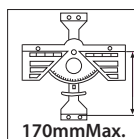
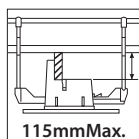

### Antes de iniciar o trabalho

Antes de iniciar o trabalho com a presente serra de corte transversal verificar se a lâmina está devidamente fixada. Se for necessário, apertar o parafuso de orelhas (não usar força excessiva). Em caso de substituição da lâmina da serra, verificar se o lado dentado está dirigido para baixo e as pontas dos dentes estão dirigidas para o lado do punho.

### Manter cuidado durante o manuseamento da lâmina e a sua fixação.

Assegurar-se de que o material a ser cortado está fixado na posição adequada e que foi selecionada a profundidade de corte adequada. Assegurar-se de que a lâmina da serra está posicionada sob o ângulo adequado em relação ao material a ser cortado.

**Atenção:** Para obter a maior eficiência, a lâmina da serra deve estar colocada na posição vertical. Não se deve sobrecarregar a serra de corte transversal.

### Instruções de instalação da serra de corte transversal

1. Fixar dois pés da base (10) na mesa de alumínio (6) mediante quatro parafusos.
2. Colocar a alavanca de regulação do ângulo de corte na posição central (8), na parte inferior da mesa de alumínio (6) da serra.
3. Mediante um martelo em madeira ou em plástico deslizar o pino central (5) através da alavanca de regulação do ângulo de corte (8) até entrar no orifício da mesa da serra de corte transversal (6).
4. Aparafusar dois parafusos de fixação do pino central (5) à mesa da serra (6), colocando o pino central na posição adequada (5). O pino central tem função do eixo, permitindo o deslizamento angular da alavanca no arco a fim de regular facilmente o ângulo de corte adequado.
5. Instalar o indicador de ajuste do ângulo (11) no conjunto da alavanca de regulação do ângulo de corte (8) colocando dois pinos de plástico que sobressaem do lado inferior do indicador do ângulo (11) nos orifícios que se encontram no lado superior da alavanca.
6. Instalar um dos conjuntos do pino de guia (7) na alavanca de regulação do ângulo de corte (8). A metade do pino de regulação do ângulo de inclinação (13) encontra-se debaixo dos pinos

de guia. Remover da base do pino de guia a fita-cola que segura as cavilhas na posição adequada (movimentos de mola). Instalar o pino de guia (7) juntando ambas as metades do pino de regulação do ângulo de inclinação (13) de modo a que as cavilhas sob carga de mola entrem para o furo central. Apertar a porca de orelhas (12). Repetir todas as ações acima referidas para o segundo pino de guia (7).

7. Deslizar dois anéis de regulação de profundidade de corte (3), um colocado na parte central e o outro na parte traseira de cada conjunto do pino de guia (7).
8. Fixar a estrutura da serra com a lâmina (1) na mesa da serra (6), deslizando as buchas de guia (2) sobre os pinos de guia (7).

### Regulação do ângulo de corte no plano horizontal e vertical e da profundidade de corte

- Para regular o ângulo de corte, elevar a alavanca de regulação do ângulo de corte (8) e deslizá-la para o lado até obter o ângulo desejado. Na parte inferior da serra de corte transversal (6) encontram-se alguns sulcos nas quais entra a alavanca. Os referidos sulcos encontram-se em locais correspondentes aos ângulos usados com a maior frequência, permitindo deste modo colocar rapidamente a lâmina da serra numa posição adequada. A serra pode estar posicionada sob qualquer ângulo, não podendo neste caso a alavanca entrar em qualquer um dos sulcos.
- Dois grampos (9) servem para bloquear o material a cortar durante o corte. Aparafusar o pino do grampo a um dos furos na mesa da serra (6) e apertar a porca de retenção. Durante a fixação do material a ser cortado usar a maçaneta de fixação. Os grampos (9) podem ser fixados de qualquer lado: do lado frontal da mesa, na posição horizontal ou em quatro posições verticais na parte traseira da mesa.
- O bloqueio ajustável de comprimento (4) pode ser fixado em qualquer fim da mesa da serra, permitindo-se deste modo o corte rápido de qualquer material em pedaços do mesmo comprimento.
- A profundidade de corte pode ser regulada mediante anéis (3) fixados nos pinos de guia. Para este fim afrouxar o parafuso na caixa do anel e elevar ou baixar a alavanca, posicionando-a à altura desejada. Apertar os parafusos (sem usar força excessiva).
- A fim de regular o ângulo de corte no plano vertical, afrouxar ambos os parafusos de regulação do ângulo de corte (12) e virar os conjuntos do pino de guia e toda a serra, até que as cavilhas se encontrem num local adequado, igual em ambos os lados. Apertar as porcas de orelhas (12).

### Ângulos de corte possíveis (usando os sulcos na mesa da serra de corte transversal).

